

MANUALE D'USO

BOLLITORE A TEMPERATURA VARIABILE

INSTRUCTION MANUAL

VARIABLE TEMPERATURE KETTLE

MANUEL D'UTILISATION

BOUILLLOIRE À TEMPÉRATURE RÉGLABLE

BEDIENUNGSHANDBUCH

WASSERKOCHER MIT EINSTELLBARER TEMPERATUR

GEBRUIKSAANWIJZING

WATERKOKER MET VARIABELE TEMPERATUUR

MANUAL DE USO

HERVIDOR A TEMPERATURA VARIABLE

MANUAL DE UTILIZAÇÃO

FERVEDOR ELÉTRICO DE TEMPERATURA VARIÁVEL

BRUKSANVISNING

VATTENKOKARE MED TEMPERATURINSTÄLLNING

РУКОВОДСТВО ПО ЭКСПЛУАТАЦИИ

ЭЛЕКТРОЧАЙНИК С РЕГУЛИРОВКОЙ ТЕМПЕРАТУРЫ

BRUGERVEJLEDNING

KEDEL MED VARIABEL TEMPERATUR

INSTRUKCJA OBSŁUGI

CZAJNIK ELEKTRYCZNY O ZMIENNEJ TEMPERATURZE

KÄYTTÖOPAS

SÄÄDETTÄVÄ VESIPANNU

BRUKSANVISNING

VANNKOKER MED JUSTERBAR TEMPERATUR

دليل التعليمات

غلاية متغيرة درجة الحرارة

 smeg

Informazioni importanti per l'utente
Important information for the user
Informations importantes pour l'utilisateur
Wichtige Informationen für den Benutzer
Belangrijke informatie voor de gebruiker
Información importante para el usuario
Informações importantes para o utilizador
Viktig information för användaren
Важная информация для пользователя
Viktig information til brukeren
Ważne informacje dla użytkownika
Tärkeitä tietoja käyttäjälle
Viktig informasjon for brukere
معلومات هامة للمستخدم



Avvertenze / Recommendations / Avertissements / Hinweise / Waarschuwingen /
Advertencias / Advertências / Varningar / Меры предосторожности / Advarsler /
Ostrzeżenia / Varoitusket / Advarsler / تحذيرات



Descrizione / Description / Description / Beschreibung / Beschrijving / Descripción /
Descrição / Beskrivning / Описание / Beskrivelse / Opis / Kuvaus / Beksrivelse / الوصف



Use / Use / Utilisation / Gebrauch / Gebruik / Uso / Utilização / Användning /
Использование / Anvendelse / Użytkowanie / Käyttö / Bruk / الإستعمال



Pulizia e manutenzione / Cleaning and care / Nettoyage et entretien /
Reinigung und Wartung / Reiniging en onderhoud / Limpieza y mantenimiento / Limpeza e
manutenção / Rengöring och underhåll / Чистка и техническое обслуживание / Rengøring
og vedligeholdelse / Czyszczenie i konserwacja / Puhdistus ja hoito / Rengjøring og
vedlikehold / التنظيف و الصيانة



Avvertenza di sicurezza / Safety instructions / Consignes de sécurité /
Sicherheitshinweise / Veiligheidswaarschuwingen / Advertencia de seguridad /
Advertências de segurança / Säkerhetsvarning / Предупреждение о безопасности /
Sikkerhedsanvisninger / Ostrzeżenia dotyczące bezpieczeństwa / Turvallisuuteen liittyvät
varoitusket / Sikkerhetsadvarsler / تحذير للسلامة



Informazione / Information / Information / Information / Informatie / Información /
Informação / Information / Информация / Informacja / Tietoa /
Informasjon / معلومات



Suggerimento / Advice / Conseil / Empfehlungen / Aanbeveling / Sugerencia / Sugestões /
Råd / Рекомендация / Forslag / Porada / Neuvo / Forslag / اقتراحات

Gentile Cliente, La ringraziamo vivamente per il Suo acquisto. I nostri prodotti sono unici perché uniscono una spiccata ricerca estetica alla progettazione tecnica innovativa. Essi sono coordinati con altri prodotti in gamma e possono costituire elementi d'arredo e di design. Augurandole di apprezzare appieno le funzionalità del Suo elettrodomestico, Le porgiamo i nostri più cordiali saluti.

Dear Customer, Thank you for purchasing one of our appliances. Our products are unique because they combine iconic style with innovative technical solutions. They match perfectly with other products in our range and work equally well as a standalone design objects in your kitchen. We hope you enjoy using your new appliance! Best regards.

Cher client, merci beaucoup pour votre achat. Nos produits sont uniques car ils combinent une forte recherche esthétique avec une conception technique innovante. Ils sont coordonnés avec d'autres produits de la gamme et peuvent constituer des éléments d'ameublement et de design. En espérant que vous pourrez apprécier pleinement votre nouvel appareil électroménager, nous vous adressons nos meilleures salutations.

Sehr geehrter Kunde, wir danken Ihnen herzlich für den Kauf. Unsere Produkte sind einzigartig, da sich in ihnen eine gewissenhafte Designforschung und eine innovative technische Planung vereinen. Sie sind mit anderen Produkten des Sortiments kombinierbar und stellen ausgefallene Einrichtungs- und Designgegenstände dar. Wir hoffen, dass Sie Ihr neues Haushaltsgerät voll und ganz schätzen werden und verbleiben mit freundlichen Grüßen.

Beste klant, hartelijk dank voor uw aankoop. Onze producten zijn uniek omdat ze esthetiek combineren met innovatief technisch ontwerp. De producten zijn uitstekend te combineren andere producten van het assortiment en kunnen worden gebruikt als meubel- en designelementen. We hopen dat u volop van uw nieuwe huishoudelijke apparaat zult genieten. Met vriendelijke groet

Estimado cliente, le damos las gracias por su compra. Nuestros productos son únicos porque combinan una notable búsqueda estética con un diseño técnico innovador. Se combinan con otros productos de la gama y se pueden utilizar como elementos de decoración y diseño. Le deseamos que pueda apreciar plenamente su nuevo electrodoméstico. Le enviamos nuestros saludos más cordiales.

Prezado cliente, Muito obrigado pela sua compra. Os nossos produtos são únicos porque combinam uma forte busca estética com um desenho técnico inovador. São coordenadas com outros produtos da linha e podem constituir elementos de decoração e design. Esperando que possa desfrutar totalmente das funcionalidades do seu eletrodoméstico, enviamos-lhe os nossos melhores cumprimentos.

Bäste kund, vi vill tacka dig för ditt köp. Våra produkter är unika eftersom de kombinerar ett estetiskt nytänkande med innovativ teknik. Våra produkter passar med de andra i samma serie och kan användas som föremål inom heminredningen för att ge en särskild känsla av stil i ditt hem. Vi hoppas att du till fullo kommer att uppskatta funktionerna hos din hushållsmaskin. Med bästa hälsningar.

Уважаемый покупатель! Благодарим Вас за покупку. Наши изделия уникальны, поскольку они сочетают в себе великолепный дизайн и передовые технические решения. Кроме того, они комбинируются с другими изделиями из этой линейки и могут стать стильными элементами интерьера и дизайна. Надеемся, что Вы в полной мере оцените функциональные возможности Вашего бытового прибора. С наилучшими пожеланиями.

Kære Kunde, mange tak for dit køb. Vores produkter er unikke, da de forener æstetisk research og innovativt teknisk design. De passer perfekt sammen med de andre produkter i serien, og kan stå som et enkeltstående møbel af design. Vi håber, at du vil værdsætte din hårde hvidevares funktionalitet, og sender de bedste hilsner.

Szanowny Kliencie, Dziękujemy za Twój zakup. Nasze produkty są wyjątkowe, ponieważ łączą intensywne badania estetyczne z innowacyjnym projektem technicznym. Są one skoordynowane z innymi produktami z asortymentu i mogą stanowić elementy wyposażenia i wystroju. Mamy nadzieję, że będą Państwo mogli w pełni korzystać z funkcjonalności tego urządzenia. Serdecznie pozdrawiamy.

Arvoisa Asiakas, kiitämme sinua hankintasi johdosta. Tuotteemme ovat ainutlaatuisia, koska niissä yhdistyvät esteettisyys ja innovatiivinen tekninen suunnittelu. Ne sopivat yhteen muiden valikoimaan kuuluvien tuotteiden kanssa toimien samalla sisustus- ja design-tuotteina. Toivomme, että voit nauttia täysin siemauksin kodinkoneesi toiminnoista. Sydämellisin terveisin.

Kjære kunde. Vi takker for at dere valgte å kjøpe et av våre produkter. Våre produkter er unike fordi de forener søken etter estetikk med en nyskapende teknisk design. De koordineres med andre produkter i vårt sortiment og kan ha funksjon som både møbel- og designvare. Vi håper du får fullt utbytte av ditt husholdningsapparat, og sender deg våre beste hilsener.

تحتفظ جهة التصنيع بحقها في إجراء أية تغييرات تراها ضرورية لتحسين منتجاتها دون إخطار مسبق. لذا، تعتبر الرسوم التوضيحية والأوصاف الواردة في هذا الدليل غير ملزمة ولكنها إرشادية فقط.

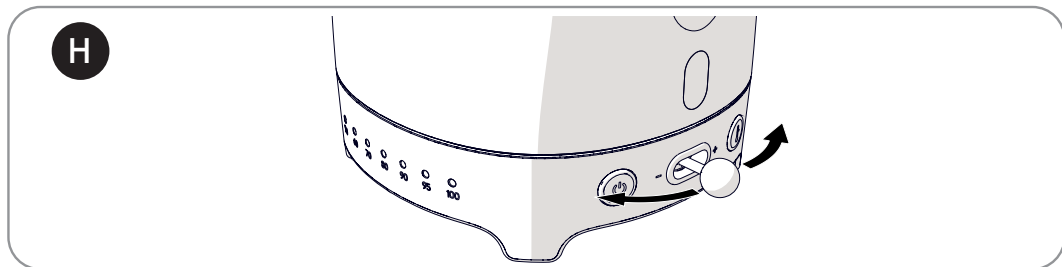
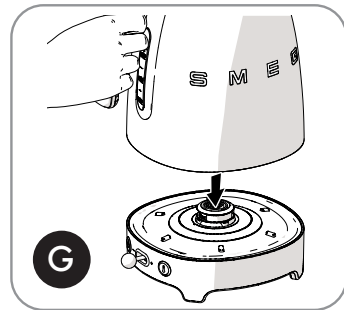
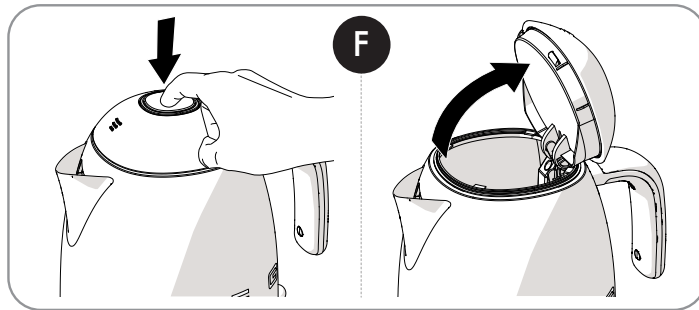
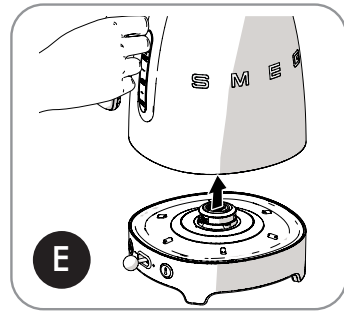
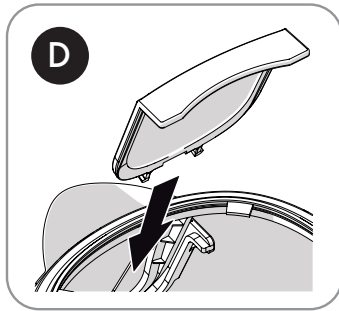
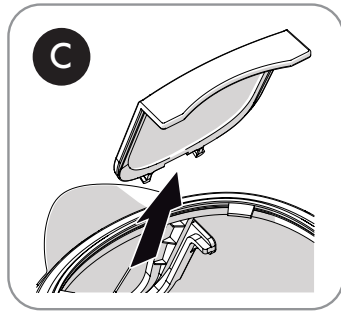
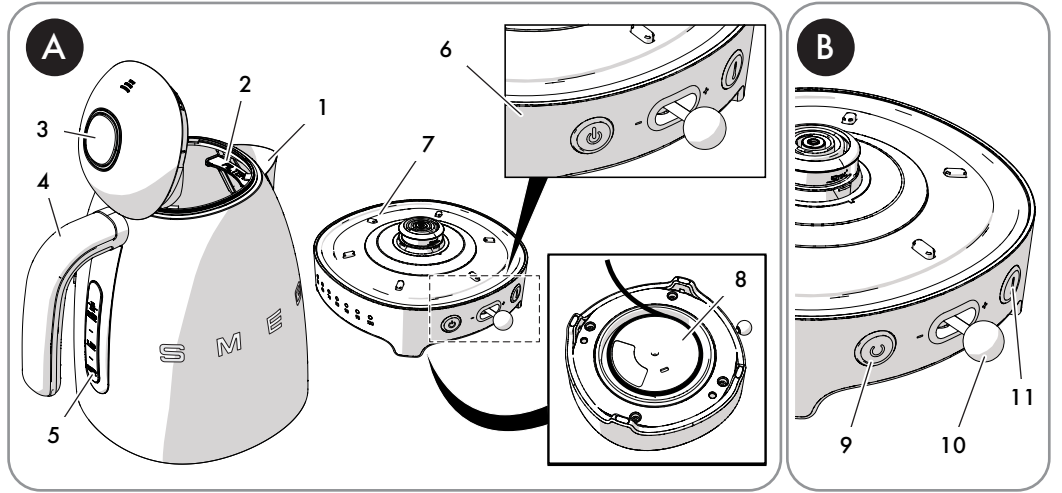



1 Anvisningar

Denna bruksanvisning utgör en del av apparaten och ska förvaras i sin helhet och alltid finnas inom räckhåll under hela apparatens livstid.

1.1 Avsedd användning

- Använd apparaten endast inomhus och maximalt 2 000 meter över havet.
- Apparaten är avsedd att användas i hushåll och liknande miljöer, såsom:
 - i kök avsedda för personal i affärer, på kontor och i andra arbetsmiljöer;
 - på bed and breakfast- och lantgårdsturismnirättningar;
 - av kunder på hotell, motell eller andra liknande boenden.
- All annan användning, såsom på restauranger, barer och kaféer, är olämplig.
- Använd endast apparaten för att värma vatten. Använd inte med andra vätskor.
- Apparaten får användas av personer (inklusive barn över 8 år) med nedsatt fysisk eller mental förmåga under förutsättning att de övervakas eller instrueras angående en säker användning av apparaten och om de förstår de faror som är förbundna med användningen.
- Låt inte barn leka med apparaten.
- Håll apparaten och dess sladd utom räckhåll för barn under 8 år.
- Rengöring och underhåll kan utföras av barn över 8 år under förutsättning att de övervakas av en vuxen.

1.2 Allmänna säkerhetsanvisningar

- Sänk inte ner apparaten, nätsladden, kontakten eller basen i vatten eller annan vätska. Koppla inte ur kontakten från eluttaget genom att dra i sladden med våta händer.
- Diska inte apparaten i diskmaskin.
- Placera inte apparaten på varma ytor, nära påslagna gas- eller elspisar eller inne i en varm ugn.
- Angående rengöringsinstruktionerna, se kapitel "Rengöring och underhåll".
- Vid fel, eller om nätsladden är skadad, låt endast en kvalificerad tekniker eller ett behörigt servicecenter reparera apparaten.
- Gör inga ändringar på apparaten för att undvika att garantin bortfaller.

1.3 Varningar för denna apparat

- Använd inte vattenkokaren om handtaget är löst.
- Se till att den inre botten är helt täckt med vatten innan vattenkokaren aktiveras.
- Använd alltid vattenkokaren tillsammans med den medföljande basen.
- Kontrollera att locket är ordentligt stängt innan du aktiverar vattenkokaren. Öppna inte locket medan vattenkokaren är igång.
- Använd endast tillverkarens originalreservdelar. Att använda andra reservdelar än de som rekommenderas av tillverkaren kan ge upphov till bränder, elektriska stötar eller andra personskador.



Anvisningar

1.4 Tillverkarens ansvar

Tillverkaren avsäger sig allt ansvar för skador på personer eller egendom som orsakats av:

- annan användning av apparaten än den avsedda;
- att man inte har läst bruksanvisningen;
- en felaktig användning av hela eller en del av apparaten;
- användning av reservdelar som inte är i original;
- att man har ignorerat säkerhetsanvisningarna.

1.5 Bortskaffande



Denna apparat ska samlas in separat från annat avfall (direktiv 2012/19/EU).

- Denna apparat innehåller inte ämnen i sådana mängder att de kan anses farliga för hälsa eller miljö, i överensstämmelse med gällande europeiska föreskrifter.
- Uttjänta elektriska apparater får inte slängas tillsammans med hushållsavfall. I enlighet med gällande lagstiftning ska uttjänta elektriska apparater lämnas in till återvinningscenter för separat insamling av elektriskt och elektroniskt avfall. För mer information kontakta lokala myndigheter eller personalen på återvinningscenter för separat insamling av avfall.
- Lämna in emballagen till lämpliga stationer för separat insamling.



Brandrisk:

- Placera inte apparaten på varma ytor, nära påslagna gas- eller elspisar eller inne i en varm ugn.



Fara för brännskada:

- Fyll inte vattenkokaren med överdrivet mycket vatten (utöver den maximala kapaciteten på 1,7 liter) för att undvika att det stänker kokhet vatten.
- Vattenkokarens yta blir mycket varm. Rör inte vid de varma ytorna utan använd handtaget.
- När kokningen avslutats vänta ett par sekunder och häll sedan upp vattnet sakta för att undvika att det skvätter eller läcker ut.
- Luta inte vattenkokaren för mycket när du håller för att undvika brännskador orsakade av att det skvätter kokhet vatten.
- Håll inte ansiktet för nära locket för att undvika brännskador orsakade av att det kommer ut kokhet ånga.
- Låt apparaten svalna innan rengöring.
- Värmeelementets yta är fortsatt varm efter användning. Var försiktig.



Kvävningsrisk på grund av plastemballage:

- Lämna inte emballaget eller delar av det utom synhåll.
- Låt inte barn leka med plastpåsar som ingår i emballaget.



Skaderisk:

- Olämplig användning kan orsaka skador.



Fara för elektrisk stöt:

- Sätt in kontakten i ett jordat eluttag som överensstämmer med gällande föreskrifter.
- Mixtra inte med jordningen.
- Använd inte en adapter.
- Använd inte förlängningskabel.
- Häll inte vätska på eluttaget eller vattenkokarens bas.
- Dra ut kontakten ur eluttaget när vattenkokaren inte används, innan du rengör den och om det är något fel på den.
- Att inte hörsamma dessa varningar kan leda till livsfara, brand eller elektrisk stöt.



Varning

- För rengöring av ytorna som kommer i kontakt med livsmedel, följ de särskilda instruktionerna angående rengöring i bruksanvisningen.



2 Beskrivning av produkten (Fig. A)

- 1) Pip med droppskydd
- 2) Antikalkfilter
- 3) Lock med soft opening-funktion
- 4) Handtag
- 5) Vattennivåindikator
- 6) Styrpanel
- 7) Bas med 360 graders anslutning och temperaturindikator
- 8) Kabelhållare (under basen)
- 9) Knappen START/STOP
- 10) Temperaturreglage
- 11) Funktionsknappen Keep Warm



För att undvika skador på vattenkokaren är den försedd med en säkerhetsanordning som ingriper genom att placera spaken i avstängt läge om vattenkokaren skulle råka startas utan att vatten hållts i den.

Om detta skulle inträffa låt vattenkokaren svalna innan du startar den igen efter att ha fyllt på vatten.

2.1 Styrpanel (Fig. B)

- Knapp START/STOP (9 - Fig.B)

Aktiverar/avbryter uppvärmningscykeln. Vid aktivering av cykeln tänds lysdioden.

- Temperaturväljare (10 - Fig.B)

Medger inställning vid en av sju temperaturnivåer. När man startar kokningsprocessen tänds lysdioderna för temperaturindikering.

- Funktionsknapp Keep Warm (11 - Fig.B)

Med denna funktion kan man hålla vattnet i vattenkokaren vid den temperatur som valts i max 20 minuter. När man aktiverar denna funktion tänds lysdioden för Keep Warm-funktionen.

3 Användning

3.1 Före den första användningen

- 1) Avlägsna eventuella klistermärken och rengör vattenkokarens ytterdelar med en fuktig trasa.
- 2) Avlägsna filtret bakom pipen (Fig. C) och skölj det i vatten.
- 3) Sätt tillbaka filtret i dess rätta position (Fig. D).
- 4) Ta bort vattenkokaren från basen (Fig. E), tryck på knappen för att öppna locket (Fig. F) och fyll på vatten till den maximala nivån (5 - Fig. A).
- 5) Stäng locket på nytt, placera vattenkokaren på sin bas (Fig.G). Använd temperaturväljaren (10 - Fig.B) och försäkra dig om att den förinställda temperaturen står på 100°C (i annat fall se punkt 4 i avsnitt "3.2 Funktion").
- 6) Tryck på knappen START\STOP (9 - Fig.B) för att tända vattenkokaren.
- 7) Vänta tills vattnet kokar och töm vattenkokaren. Upprepa denna procedur minst tre gånger.



3.2 Funktion

Vid behov kan sladden rullas upp under basen (7 och 8 - Fig. A).

Använd alltid handtaget (4 - Fig. A) för att lyfta vattenkokaren och hålla upp vattnet.

- 1) Börja med att ta bort vattenkokaren från basen (Fig. E), tryck på knappen för att öppna locket (Fig. F) och fyll på med vatten. Använd nivåindikatorn (5 - Fig. A) som referens och undvik att överskrida den högsta eller underskrida den lägsta nivån.
- 2) Stäng locket på nytt och ställ vattenkokaren på basen (Fig.G).
- 3) Sätt i kontakten i eluttaget. Alla lysdioder tänds och ett startljud aktiveras. Lysdioderna för knappen START/STOP (9 - Fig.B) och funktionen Keep Warm (11 - Fig.B) slocknar efter 2 sekunder och temperaturen är standardinställd på 100°C.
- 4) Använd temperaturreglaget (10 - Fig B) för att välja önskad temperatur. Flytta reglaget åt vänster för att sänka temperaturen. Flytta reglaget åt höger för att öka temperaturen. (Fig.H)
- 5) Tryck på knappen START/STOP (9 - Fig. B): Ett ljud aktiveras och lysdioden tänds för att signalera att cykeln startar. Lysdioden för vald temperatur tänds medan lysdioderna för lägre temperaturer än den inställda blinkar och tänds efterhand som vattnets innertemperatur ökar.
- 6) När vattnet har den temperatur som har ställts in lyser lysdioderna för indikering av de lägre temperaturerna. Lysdioden för knappen START/STOP (9 - Fig.B) slocknar och apparaten avger ett ljud för att signalera att cykeln har avslutats. Håll upp vattnet.

- 7) Om inget kommando aktiveras inom 60 sekunder försätts vattenkokaren i standby-läge (alla lysdioder släckta). Om man trycker på någon av knapparna aktiveras vattenkokaren igen och försätts i läget för val av temperatur, med den senast valda temperaturen förinställd. Följ sen ingreppen från punkt 4.

3.3 Specialfunktioner

Funktion Keep Warm (11 - Fig.B)

Med denna funktion kan vattnet i vattenkokaren hållas vid den valda temperaturen i max 20 minuter. Man kan aktivera denna funktion när som helst i samband med uppvärmningsprocessen genom att trycka på knappen Keep Warm (motsvarande lysdiod tänds för att bekräfta valet). Om man trycker på knappen igen avbryts Keep Warm-funktionen och lysdioden slocknar. När 20 minuter har passerat försätts vattenkokaren i standby-läge.

Mute-funktion

Med denna funktion kan man stänga av ljuden för start, START/STOP, cykelslut och avstängning för vattenkokaren. Funktionen kan aktiveras genom att hålla knappen Keep Warm (11 - Fig.B) intryckt i 5 sekunder (motsvarande lysdiod tänds och blinkar medan ingreppet sparas). Om man håller Keep Warm-funktionsknappen intryckt i 5 sekunder till (motsvarande lysdiod tänds och blinkar) stänger man av Mute-funktionen och ljudsignalerna aktiveras igen.



3.4 Tips för temperaturinställning

Dryck	Rekommenderad temperatur
Lätt te	50° - 60°C
Grönt te	70° - 80°C
Vitt te	70° - 80°C
Oolong-te	90° - 95°C
Svart te	90° - 100°C
Infusioner	90° - 100°C
Snabbkaffe, snabb- cappuccino, varm choklad	90° - 100°C



4 Rengöring och underhåll

4.1 Rengöring av ytorna

För att bevara ytorna i gott skick ska de rengöras efter varje användningstillfälle efter att de svalnat.

Håll ut medlet på en fuktig trasa och torka av ytan omsorgsfullt. Torka därefter med en mjuk trasa eller en mikrofibertrasa.

Felaktig användning (risk för skador på ytor):

- Rengör aldrig apparaten med ångstråle.
- Använd inte rengöringsmedel som innehåller klor, ammoniak eller blekmedel.
- Använd inte slipande eller frätande rengöringsmedel (t.ex. produkter i pulverform, fläckborttagningsmedel och metallsvampar).
- Använd inte slipande eller sträva material eller vassa metallskrapor.

4.2 Rengöring av filter

- 1) Öppna locket (Fig.F) och dra ut filtret från dess säte (Fig.C).
- 2) Skölj filtret i rinnande vatten och använd en mjuk borste för att rengöra det.
- 3) Sätt tillbaka filtret i sitt säte bakom vattenkokarens pip (Fig. D).

4.3 Avkalkning

Felaktig användning: Risk för skador på apparaten

i Använd inte avkalkningsprodukter som är avsedda för rengöring av badrum eller kök eller produkter som innehåller parfym.

Att regelbundet torka bort de kalkavlagringar som bildas inne i vattenkokaren ger en längre livstid, en bättre prestanda och sparar energi.

Vattenkokaren kan avkalkas med en specifik avkalkningsprodukt. Följ instruktionerna på avkalkningsprodukten.

Alternativt kan du använda vit vinäger. Gör enligt följande:

- 1) Fyll vattenkokaren med vatten (1 liter) och låt vattnet koka upp.
- 2) Häll i vit vinäger (0,1–0,5 liter beroende på mängden kalk).
- 3) Låt verka över natten.
- 4) Töm vattenkokaren.
- 5) Fyll vattenkokaren med vatten och låt koka upp. Töm sedan vattenkokaren. Upprepa detta moment minst ett par gånger.



Förslag och råd till användaren

I händelse av intensiv användning eller mycket hårt vatten är det större risk att det bildas kalkavlagringar.

Kalkavlagringar kan leda till att vattenkokaren stängs av för tidigt i samband med kokning.

Det kan även leda till att kokningen tar längre tid.

I händelse av daglig användning ska vattenkokaren rengöras oftare. Även i händelse av mycket hårt vatten ska rengöringen utföras oftare eller använd rent vatten.



Rengöring och underhåll

4.4 Vad gör man om...

Problem	Orsak	Åtgärd
Det blir svårare att hälla ut vattnet.	Det finns kalk i filtret	Kontrollera att filtret sitter rätt och är rent
Apparaten stängs av innan vattnet kokat upp	Det finns för mycket kalkavlagringar på vattenkokarens botten	Kalka av vattenkokaren oftare
	Man har hållt i för lite vatten	Fyll på med vatten minst upp till den lägsta nivån
Apparaten startar inte	Säkerhetsanordningen har ingripit eftersom man försökt starta apparaten utan vatten	Låt vattenkokaren svalna och starta sedan vattenkokaren igen efter att ha hållt i vatten
	Kontakten är inte korrekt inkopplad i eluttaget	Koppla in kontakten i eluttaget Använd inte adaptrar eller förlängningsladdar Kontrollera att huvudströmbrytaren är tillkopplad
	Sladden är skadad	Lämna in apparaten till ett behörigt servicecenter som byter ut sladden
	Det saknas elektrisk försörjning	Kontrollera att huvudströmbrytaren är tillkopplad

Il costruttore si riserva di apportare senza preavviso tutte le modifiche che riterrà utili al miglioramento dei propri prodotti. Le illustrazioni e le descrizioni contenute in questo manuale non sono quindi impegnative ed hanno solo valore indicativo.

The manufacturer reserves the right to make any changes deemed necessary for the improvement of its products without prior notice. The illustrations and descriptions contained in this manual are therefore not binding and are merely indicative.

Le fabricant se réserve la faculté d'apporter, sans préavis, toutes les modifications qu'il jugera utiles pour l'amélioration de ses produits. Les illustrations et les descriptions figurant dans ce manuel ne sont pas contraignantes et n'ont qu'une valeur indicative.

Der Hersteller behält sich vor, ohne vorherige Benachrichtigung alle Änderungen vorzunehmen, die er zur Verbesserung seiner Produkte für nützlich erachtet. Die in diesem Handbuch enthaltenen Illustrationen und Beschreibungen sind daher unverbindlich und dienen nur zur Veranschaulichung.

De fabrikant behoudt zich het recht voor zonder waarschuwing alle wijzigingen aan te brengen die hij nodig acht om zijn producten te verbeteren. De afbeeldingen en de beschrijvingen die aanwezig zijn in deze handleiding zijn niet bindend, en hebben enkel een aanduidende waarde.

El fabricante se reserva el derecho a aportar sin aviso previo todas las modificaciones que considere útiles para la mejora de sus propios productos. Las ilustraciones y las descripciones contenidas en este manual no son vinculantes y tienen solo valor indicativo.

O fabricante reserva-se o direito de efetuar, sem aviso prévio, qualquer modificação que vise o melhoramento dos respetivos produtos. As ilustrações e descrições contidas neste manual não são, por isso, vinculativas e possuem apenas valor indicativo.

Tillverkaren förbehåller sig rätten att genomföra alla de ändringar som anses nödvändiga för att förbättra de egna produkterna utan att meddela detta i förväg. De illustrationer och beskrivningar som finns i aktuell manual är därmed inte bindande utan endast indikativa.

Для улучшения выпускаемой продукции изготовитель оставляет за собой право вносить без предварительного предупреждения любые изменения, которые он сочтет целесообразными. Рисунки и описания, содержащиеся в данном руководстве, не являются обязывающими и носят ознакомительный характер.

Fabrikanten forbeholder sig retten til, uden varsel, at udføre alle de ændringer, der vurderes nyttige for at forbedre egne produkter. Tegningerne og beskrivelserne i denne manual er derfor kun vejledende og ikke bindende.

Producent zastrzega sobie prawo do nanoszenia, bez uprzedniego powiadomienia, wszelkich zmian, które uzna za stosowne w celu ulepszenia swoich produktów. Rysunki i opisy zawarte w niniejszej instrukcji nie są zobowiązujące i mają jedynie charakter orientacyjny.

Valmistaja pidättää itsellään oikeuden tehdä ohjeisiin mielestään tarpeellisia muutoksia ilman ennakkoilmoitusta. Tässä oppaassa olevat kuvat ja piirrookset eivät näin ollen ole sitovia, vaan ne annetaan vain viitteellisessä mielessä.

Produzenten forbeholder seg rett til å foreta endringer på sine produkter grunnet tekniske fremskritt, uten forutgående varsel. Illustrasjonene og beskrivelsene i denne bruksanvisningen er derfor ikke bindende og skal kun betraktes som retningsgivende.

عملينا العزيز، شكرا لك على شراء أحد أجهزتنا. تعد منتجاتنا فريدة لأنها تجمع بين الأسلوب المميز والحلول التقنية المبتكرة. وهي تتناسب تماما مع المنتجات الأخرى في مجموعتنا وتعمل بنفس القدر كتصميمات قائمة بذاتها في مطبخك. نأمل أن تستمتع باستخدام هذا الجهاز الجديد! وتفضلوا بقبول وافر الاحترام والتقدير.