

MANUALE D'USO
FORNO DA INCASSO

IT

INSTRUCTION MANUAL
BUILT-IN OVEN

EN

MANUEL D'UTILISATION
FOUR ENCASTRABLE

FR

FMI025BFR
FMB425B



ITALIANO

Gentile Cliente, desideriamo ringraziarla per la fiducia accordataci.

Scegliendo un nostro prodotto, Lei ha optato per soluzioni in cui la ricerca estetica, abbinata ad una progettazione tecnica innovativa, offre oggetti unici che diventano elementi d'arredo.

AugurandoLe di apprezzare appieno le funzionalità del Suo elettrodomestico, Le porgiamo i nostri più cordiali saluti.

ENGLISH

Dear customer, we would like to thank you for your confidence in us.

By choosing one of our products, you have opted for solutions where research for beauty meets innovative technical design to provide unique objects which become pieces of furniture.

We hope you get the most out of your household appliance.

Kindest regards.

FRANÇAIS

Cher Client, nous souhaitons vous remercier pour la confiance que vous nous accordez.

En choisissant l'un de nos produits, vous avez opté pour des solutions dont la recherche esthétique, associée à une conception technique innovante, offre des objets uniques qui deviennent des éléments de décoration. Tout en

vous souhaitant d'apprécier pleinement les fonctions de votre appareil électroménager, nous vous présentons nos salutations les plus cordiales.

Sommaire

1	Instructions	48
1.1	Avertissements généraux de sécurité	48
1.2	Pour réduire le risque de blessures pour les personnes chargées de l'installation de mise à la terre	51
1.3	But de l'appareil	52
1.4	Plaque d'identification	52
1.5	Élimination	52
1.6	Ce manuel d'utilisation	53
1.7	Comment lire le manuel d'utilisation	53
2	Description	54
2.1	Noms des Pièces et des Accessoires du four	54
2.2	Spécifications	54
3	Utilisation	55
3.1	Installation du plateau tournant	55
3.2	Ustensiles	55
3.3	Matériaux que vous pouvez utiliser dans le four micro-ondes	56
3.4	Matériaux à éviter dans le four micro-ondes	57
3.5	Instructions d'opérations	57
4	Nettoyage	63
5	Installation	64

Nous conseillons de lire attentivement ce manuel qui contient toutes les indications nécessaires pour préserver les caractéristiques esthétiques et fonctionnelles de l'appareil acheté.



Avertissements

1 Instructions

CONSIGNES DE SÉCURITÉ IMPORTANTES

VEUILLEZ LIRE ATTENTIVEMENT ET CONSERVEZ POUR UTILISATION ULTÉRIEURE.

1.1 Avertissements généraux de sécurité

Pour réduire le risque d'incendie, d'électrocution, de blessures corporelles ou d'exposition à une énergie de four micro-ondes excessive pendant l'utilisation de votre appareil, prenez ces précautions de base, notamment les suivantes :

- Lisez et suivez les instructions spécifiques : « PRÉCAUTIONS POUR ÉVITER UNE ÉVENTUELLE EXPOSITION À UNE ÉNERGIE EXCESSIVE DES MICRO-ONDES ».
- Cet appareil peut être utilisé par des enfants âgés d'au moins 8 ans et des personnes aux capacités physiques, sensorielles ou mentales réduites ou qui manque d'expérience et de connaissance si on leur a fourni une surveillance ou des instructions au sujet de l'utilisation de l'appareil de façon sûre ou qui en comprennent les dangers. Les enfants ne doivent pas jouer avec l'appareil. Le nettoyage et l'entretien utilisateur ne doivent pas être effectués par des enfants, sauf s'ils ont plus de 8 ans et sont surveillés. Les enfants de moins de 8 ans doivent être tenus à l'écart, sauf s'ils sont sous surveillance permanente.
- Tenez l'appareil et son cordon hors de la portée des enfants de moins de 8 ans.
- Si le cordon d'alimentation est endommagé, il doit être remplacé par le fabricant, son agent de service ou des personnes à la qualification similaire pour écarter tout danger. (Pour les appareils avec un accessoire de type Y).
- AVERTISSEMENT : Assurez-vous que l'appareil soit éteint avant de remplacer la lampe afin d'éviter tout risque d'électrocution.
- AVERTISSEMENT : Il est dangereux pour quiconque autre qu'une personne compétente de mener une opération d'entretien ou de réparation qui implique le retrait d'un cache qui assure une protection contre l'exposition à l'énergie du micro-ondes.
- AVERTISSEMENT : Les liquides et autres aliments ne doivent pas être chauffés dans des conteneurs scellés sous peine d'explosion.
- Lors de la manipulation d'aliments dans des conteneurs en plastique ou en papier, ne quittez pas le four des yeux à cause de la probabilité de combustion.
- Utilisez uniquement des ustensiles



- utilisables dans les fours micro-ondes.
- Si de la fumée se dégage, éteignez ou débranchez l'appareil, et gardez la porte fermée pour étouffer les flammes.
 - Le chauffage au micro-ondes de boissons peut aboutir à une ébullition éruptive différée et il faut donc user de prudence dans la manipulation du conteneur.
 - Les contenus des biberons et des pots pour bébés doivent être remués ou secoués et la température doit être vérifiée avant la consommation pour éviter les brûlures.
 - Les œufs à la coque ou durs ne doivent pas être chauffés dans des fours micro-ondes sous peine d'explosion, même après que le chauffage du micro-ondes soit terminé.
 - Le four doit être nettoyé régulièrement et les dépôts alimentaires éliminés.
 - Le manque d'hygiène du four peut causer la détérioration de la surface, ce qui est lourd de conséquences pour la vie utile de l'appareil et qui peut entraîner une situation dangereuse.
 - Utilisez uniquement la sonde de température recommandée pour ce four. (Pour les fours fournis avec un équipement pour utiliser une sonde de détection de température).
 - Le four micro-ondes doit fonctionner avec la porte décorative ouverte (pour les fours avec une porte décorative).
 - Cet appareil est destiné à un usage dans des applications ménagères et similaires telles que :
 - coins cuisines du personnel dans magasins, bureaux et autres milieux de travail ;
 - par les clients dans les hôtels, motels et autres environnements de type résidentiel ;
 - gîtes ;
 - environnements de type maison d'hôtes.
 - Le four à micro-ondes est destiné à réchauffer des aliments et des boissons. Le séchage d'aliments ou de vêtements et le chauffage de coussins chauffants, de pantoufles, d'éponges, de chiffons humides et similaires peuvent entraîner un risque de blessure, d'inflammation ou d'incendie.
 - Les récipients métalliques pour aliments et boissons ne sont pas autorisés pendant la cuisson au micro-ondes.
 - L'appareil ne doit pas être nettoyé au nettoyeur à vapeur.
 - Il faut veiller à ne pas déplacer le plateau tournant lors du retrait des récipients de l'appareil. (Pour les appareils fixes et les appareils encastrables utilisés à une hauteur égale ou supérieure à 900 mm



Avertissements

au-dessus du sol et dotés de plateaux tournants amovibles. Mais cela n'est pas applicable pour les appareils équipés d'une porte à charnière inférieure horizontale).

- Le four micro-ondes est destiné à être encastré.
- Le nettoyeur à vapeur ne doit pas être utilisé.
- La surface d'un tiroir de rangement peut devenir chaude.
- **AVERTISSEMENT** : L'appareil et ses parties accessibles sont devenus chauds pendant l'utilisation. Il faut prendre soin d'éviter de toucher les éléments chauffants. Les enfants de moins de 8 ans doivent être tenus à l'écart, sauf s'ils sont sous surveillance permanente.
- L'appareil devient chaud en cours d'utilisation. Il faut prendre soin d'éviter de toucher les éléments chauffants à l'intérieur du four.
- **AVERTISSEMENT** : Les parties accessibles peuvent devenir chaudes pendant l'utilisation. Les jeunes enfants doivent être tenus à l'écart.
- L'appareil ne doit pas être installé derrière une porte décorative afin d'éviter une surchauffe. (Cela n'est pas applicable pour les appareils équipés d'une porte décorative).
- **AVERTISSEMENT** : Lorsque l'appareil fonctionne en mode combiné, les enfants ne doivent utiliser le four que sous la

surveillance d'un adulte en raison des températures générées.

- N'utilisez pas de produits nettoyeurs très abrasifs ou de racloirs métalliques coupants pour nettoyer la porte en verre du four car ils peuvent rayer la surface, ce qui peut mener à un éclatement du verre.

LISEZ ATTENTIVEMENT ET CONSERVEZ POUR CONSULTATION ULTÉRIEURE

PRÉCAUTIONS POUR ÉVITER UNE ÉVENTUELLE EXPOSITION À UNE ÉNERGIE EXCESSIVE DES MICRO-ONDES

- N'essayez pas de faire fonctionner ce four avec la porte ouverte sous peine d'exposition nocive à l'énergie du micro-ondes. Il est important de ne pas casser, ni de manipuler les dispositifs de sécurité.
- Ne placez aucun objet entre la face avant du four et la porte ou ne laissez pas de résidus de saleté ou de détergent s'accumuler sur les surfaces d'étanchéité.
- **AVERTISSEMENT** : Si la porte ou les joints de portes sont endommagés, le four ne doit pas fonctionner tant qu'il n'a pas été réparé par une personne compétente.

AVENANT

- Si l'appareil n'est pas maintenu en bon état de propreté, sa surface peut être détériorée et affecter la vie utile de l'appareil et mener à une situation dangereuse.



1.2 Pour réduire le risque de blessures pour les personnes chargées de l'installation de mise à la terre



Tension électrique Danger d'électrocution

- Risque de choc électrique Toucher certains des composants internes peut entraîner des blessures graves ou la mort. Ne démontez pas cet appareil.
 - Risque de choc électrique.
 - La mauvaise utilisation de la mise à la terre peut provoquer une électrocution.
 - Ne branchez pas sur une prise de courant tant que l'appareil n'a pas été bien installé et mis à la terre.
 - Cet appareil doit être mis à la terre. En cas de court-circuit électrique, la mise à la terre réduit le risque d'électrocution en fournissant un fil d'évacuation pour le courant électrique.
 - L'appareil est équipé d'un cordon qui a un fil de mise à la terre avec une prise de mise à la terre.
 - La fiche doit être branchée dans la prise de courant qui est correctement installée et mise à la terre.
 - Consultez un électricien ou un dépanneur qualifié si les instructions de mise à la terre ne sont pas complètement comprises ou si le doute subsiste quant à la bonne mise à la terre de l'appareil.
 - S'il faut utiliser une rallonge, utilisez uniquement une rallonge à 3 fils.
1. Un cordon d'alimentation électrique court est fourni pour réduire les risques de se retrouver emmêlé ou de trébucher sur un cordon plus long.
 2. En cas d'utilisation d'un long jeu de cordons ou d'une rallonge :
 - Les caractéristiques électriques marquées du jeu de cordons ou de la rallonge doivent être au moins égales aux caractéristiques électriques de l'appareil.
 - La rallonge doit être un cordon à 3 fils de type de mise à la terre.
 - Le cordon ne doit pas pendre d'un comptoir ou d'une table, car un enfant pourrait tirer ou trébucher dessus sans le vouloir.



Avertissements

1.3 But de l'appareil

- Cet appareil est destiné à la cuisson des aliments pour un usage domestique. Toute autre utilisation est inappropriée. Il ne peut pas être utilisé :
 - dans des coins cuisines du personnel dans des magasins, bureaux et autres milieux de travail.
 - dans des gîtes ruraux/gîtes.
 - par les clients dans les hôtels, motels et environnements résidentiels.
 - dans des maisons d'hôtes.
- Cet appareil n'est pas conçu pour fonctionner avec des temporisateurs externes ou des systèmes de commande à distance.

1.4 Plaque d'identification

- La plaque d'identification contient les données techniques, le numéro de série et le marquage. N'enlevez jamais la plaque d'identification.

1.5 Élimination



Cet appareil doit être éliminé séparément des autres déchets (directives 2002/95/CE, 2002/96/CE, 2003/108/CE). L'appareil ne contient pas de substances dont la quantité est jugée dangereuse pour la santé et l'environnement, conformément aux directives européennes en vigueur.



Tension électrique Danger d'électrocution

- Mettez l'appareil hors tension.
- Débranchez le câble d'alimentation électrique de l'installation électrique.

Pour éliminer l'appareil :

- Coupez le câble d'alimentation électrique et enlevez-le avec la fiche (si présent).
- Confiez l'appareil au centre de recyclage des déchets électriques et électroniques, ou remettez-le au revendeur au moment de l'achat d'un appareil équivalent, à raison d'un contre un.

On précise que pour l'emballage de nos produits, nous utilisons des matériaux non polluants et recyclables.

- Confiez les matériaux de l'emballage au centre de recyclage.



Emballage en plastique Danger d'asphyxie

- Ne laissez jamais sans surveillance l'emballage ou ses parties.
- Évitez que les enfants jouent avec les sachets en plastique de l'emballage.



1.6 Ce manuel d'utilisation

Ce manuel d'utilisation fait partie intégrante de l'appareil. Conservez-le en parfait état et à portée de main pendant tout le cycle de vie de l'appareil.

- Lisez attentivement ce manuel d'utilisation avant d'utiliser l'appareil.

1.7 Comment lire le manuel d'utilisation

Ce manuel utilise les conventions de lecture suivantes :

Instructions



Informations générales sur le manuel d'utilisation, sur la sécurité et l'élimination finale.

Description



Description de l'appareil et de ses accessoires.

Utilisation



Informations sur l'utilisation de l'appareil et de ses accessoires, conseils de cuisson.

Nettoyage et entretien



Informations pour le nettoyage et l'entretien adéquats de l'appareil.

Installation



Informations pour le technicien qualifié : Installation, mise en fonction et essai.



Avertissements de sécurité



Information



Suggestion

1. Séquence d'instructions pour l'utilisation.

- Instruction d'utilisation individuelle.



Description

2 Description

2.1 Noms des Pièces et des Accessoires du four

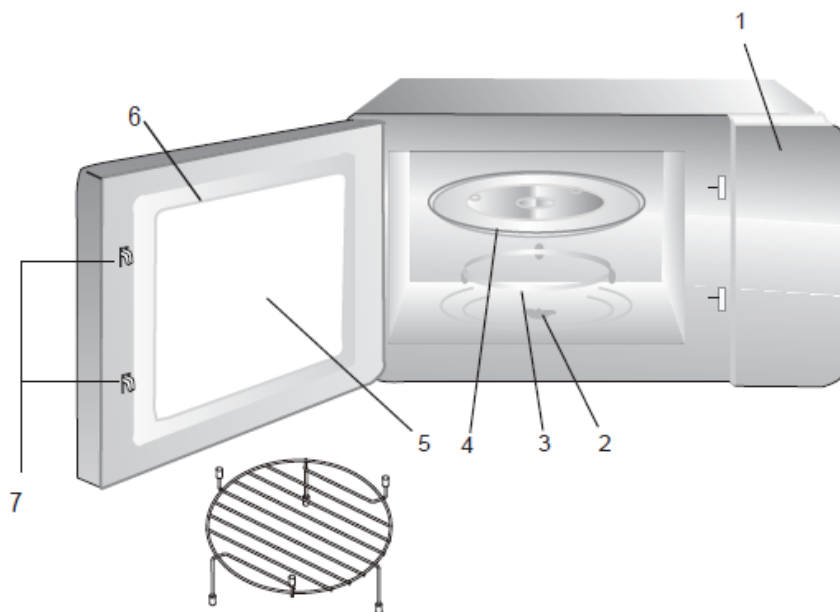

- 1 Panneau de commandes
- 2 Arbre de plateau tournant
- 3 Assemblage de bague de plateau tournant
- 4 Plateau tournant en verre
- 5 Fenêtre d'observation
- 6 Assemblage de porte
- 7 Système de verrouillage de sécurité
- 8 Grille (Ne peut pas être utilisée avec la fonction micro-ondes et doit être placée sur le plateau tournant en verre)

2.2 Spécifications

Modèle :	TG925B8D
Tension nominale :	230 V~50 Hz
Puissance d'entrée nominale (micro-)	1450W
Puissance de sortie nominale (micro-)	900W
Puissance d'entrée nominale (gril) :	1000W
Capacité du four :	25L
Diamètre du plateau	315mm
Dimensions extérieures (LxPxH) :	595x401x388mm
Poids net :	Approx. 19,5 kg



3 Utilisation

Retirez le four et tous les matériaux du carton et la cavité du four.

Votre four est fourni avec les accessoires suivants :

- Plateau tournant en verre
- Assemblage de bague de plateau tournant
- Manuel d'instructions

3.1 Installation du plateau tournant

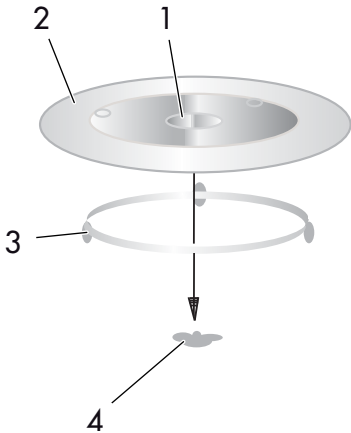

1. Moyeu (dessous)
 2. Plateau tournant en verre
 3. Arbre de plateau tournant
 4. Assemblage de bague de plateau tournant
- Ne mettez jamais le plateau tournant en verre à l'envers. Le plateau tournant en verre ne doit pas avoir de contraintes.
 - Le plateau tournant en verre et l'assemblage de bague de plateau tournant doivent toujours être utilisés pendant la cuisson.
 - Tous les aliments et les conteneurs

d'aliments sont toujours mis sur le plateau tournant en verre pour la cuisson.

- Si le plateau tournant en verre ou l'assemblage de bague de plateau se fissure ou se casse, contactez le service après-vente agréé le plus proche de chez vous.

3.2 Ustensiles



Attention

Risque de blessure corporelle

Il est dangereux pour quiconque autre qu'une personne compétente de mener une opération d'entretien ou de réparation qui implique le retrait d'un cache qui assure une protection contre l'exposition à l'énergie du micro-ondes.

Consultez les instructions sur les « Matériaux que vous pouvez utiliser dans un four micro-ondes ou ceux à éviter dans un four micro-ondes ». Il peut y avoir certains ustensiles non métalliques qui ne permettent pas une utilisation sûre dans le four micro-ondes. En cas de doute, vous pouvez tester l'ustensile en question en suivant la procédure ci-dessous.

Test d'ustensiles :

1. Remplissez un conteneur adapté au micro-ondes avec 1 tasse d'eau froide (250 ml) avec l'ustensile en question.
2. Faites cuire à puissance maximum pendant 1 minute.
3. Touchez prudemment l'ustensile. Si l'ustensile vide est chaud, ne l'utilisez pas pour la cuisson en micro-ondes.
4. Ne dépassez pas 1 minute de temps de cuisson.



Utilisation

3.3 Matériaux que vous pouvez utiliser dans le four micro-ondes

Ustensiles	Remarques
Plat à gratin	Suivez les instructions du fabricant. Le fond du plat à gratin doit être à au moins 5 mm au-dessus du plateau tournant. Une mauvaise utilisation peut faire casser le plateau tournant.
Vaisselle	Adapté au four micro-ondes seulement. Suivez les instructions du fabricant. N'utilisez pas de plats fissurés ou ébréchés.
Bocaux en verre	Retirez toujours le couvercle. Utilisez uniquement pour chauffer les aliments jusqu'à ce qu'ils deviennent tièdes. La plupart des bocaux en verre ne résistent pas à la chaleur et peuvent se casser.
Verres	Verres de four résistants à la chaleur uniquement. Assurez-vous de l'absence de garniture métallique. N'utilisez pas de plats fissurés ou ébréchés.
Sacs de cuisson	Suivez les instructions du fabricant. Ne fermez pas avec une attache métallique. Faites des incisions pour laisser la vapeur s'échapper.
Assiettes et tasses en papier	Utilisez uniquement pour une cuisson/un chauffage à court terme. Ne laissez pas le four sans surveillance pendant la cuisson.
Serviettes en papier	Utilisez pour couvrir les aliments pour réchauffer et absorber la matière grasse. Utilisez sous surveillance pour une cuisson à court terme uniquement.
Papier sulfurisé	Utilisez comme couverture pour empêcher les éclaboussures ou la fumée du film.
Plastique	Adapté au four micro-ondes seulement. Suivez les instructions du fabricant. Doit porter le label « Adapté au micro-ondes ». Certains conteneurs plastiques se ramollissent lorsque les aliments à l'intérieur deviennent chauds. Les « sacs de cuisson » et les sacs plastiques fermés hermétiquement doivent être incisés, percés ou troués comme indiqué sur le paquet.
Film plastique	Adapté au four micro-ondes seulement. Utilisez pour couvrir les aliments pendant la cuisson pour retenir l'humidité. N'utilisez pas de film plastique pour toucher les aliments.
Thermomètres	Adapté au micro-ondes uniquement (thermomètres à viande et à bonbons).
Papier paraffiné	Utilisez en tant que couverture pour empêcher les éclaboussures et retenir l'humidité.



3.4 Matériaux à éviter dans le four micro-ondes

Ustensiles	Remarques
Plateau en aluminium	Peut faire gondoler. Transférez les aliments dans un plat adapté au four micro-ondes
Carton alimentaire avec poignée métallique	Peut faire gondoler. Transférez les aliments dans un plat adapté au four micro-ondes.
Ustensiles métalliques ou à garniture métallique	Le métal protège les aliments de l'énergie du micro-ondes. La garniture métallique peut faire gondoler.
Attache métallique	Peut faire gondoler et faire brûler le four.
Sacs en papier	Peut mettre le feu au four.
Mousse plastique	La mousse plastique peut fondre ou polluer le liquide à l'intérieur lorsqu'elle est exposée à une température élevée.
Bois	Le bois séchera s'il est utilisé dans le four micro-ondes et peut se fendre ou fissurer

3.5 Instructions d'opérations

Ce four micro-ondes utilise une commande électronique moderne pour ajuster les paramètres de cuisson afin de mieux répondre à vos besoins de cuisson.

Réglage de l'horloge

Dès que le four micro-ondes est sous tension électrique, le four affichera « 0:00 », l'avertisseur sonore sonnera une fois.

1. Appuyez deux fois sur **Timer/Clock**, les chiffres d'heures clignoteront.
2. Appuyez sur « + » ou « - » pour modifier les chiffres d'heures, l'heure d'entrée doit être entre 0--23.
3. Appuyez sur **Timer/Clock**, les chiffres de minutes clignoteront.
4. Appuyez sur « + » ou « - » pour modifier les chiffres de minutes, l'heure d'entrée doit être entre 0--59.

5. Appuyez sur **Timer/Clock** pour terminer le réglage de l'horloge. « : » clignotera, le réglage de l'horloge est terminé.



1. Si l'horloge n'est pas réglée, elle ne fonctionnera pas lorsqu'elle sera sous tension.
2. Pendant le processus de réglage de l'horloge, si vous appuyez sur **Stop/Clear**, le four reviendra automatiquement à l'état précédent.



Utilisation

Cuisson au micro-ondes

1. Appuyez une fois sur la touche **Micro/Grill/Combi**, et « P100 » s'affichera.
2. Appuyez sur **Micro/Grill/Combi** plusieurs fois ou appuyez sur « + » ou « - » pour sélectionner la puissance du micro-ondes de 100 % à 10 %. « P100 », « P80 », « P50 », « P30 », « P10 » s'afficheront dans l'ordre.
3. Appuyez sur **Start/+30Sec./Confirm** pour confirmer.
4. Appuyez sur « + » ou « - » pour sélectionner le temps de cuisson. (Le réglage du temps doit être de 0:05-95:00)
5. Appuyez sur **Start/+30Sec./Confirm** pour commencer à cuisiner.



Les quantités d'étapes pour le temps de réglage du commutateur-codeur sont les suivantes :

- 0-1 min : 5 secondes
- 1-5 min : 10 secondes
- 5-10 min : 30 secondes
- 10-30 min : 1 minute
- 30-95 min : 5 minutes

Tableau puissance micro-ondes

Écran	Puissance micro-ondes
P100	100 %
P80	80 %
P50	50 %
P30	30 %
P10	10 %

Grill ou Combi. Cuisson

1. Appuyez une fois sur **Micro/Grill/Combi**, l'écran affichera « P100 », et appuyez plusieurs fois sur **Micro/Grill/Combi** ou appuyez sur « + » ou « - » pour choisir la puissance souhaitée, et « G », « C-1 » ou « C-2 » s'afficheront. Appuyez ensuite de nouveau sur **Start/+30Sec./Confirm** pour commencer à cuisiner.



Si vous voulez utiliser 55 % de la puissance du micro-ondes et 45 % de la puissance du grill (C-1) pour cuisiner pendant 10 minutes, vous pouvez faire fonctionner le four comme suit.

- Appuyez une fois sur **Micro/Grill/Combi**, l'écran affiche « P 100 ».
- Continuez à appuyer sur **Micro/Grill/Combi** jusqu'à ce que l'écran affiche « C-1 ».
- Appuyez sur **Start/+30Sec./Confirm** pour confirmer.
- Appuyez sur « + » ou « - » pour rectifier le temps de cuisson jusqu'à ce que le four affiche « 10:00 ».
- Appuyez sur **Start/+30Sec./Confirm** pour commencer à cuisiner.



Instruction de puissance combinée :

Programme	Écran	Puissance micro-ondes	Puissance du gril
Gril	G	0 %	100 %
Combi.1	C-1	55 %	45 %
Combi.2	C-2	36 %	64 %

Décongeler par Poids

1. Appuyez une fois sur **Weight/Time Defrost**, l'écran affichera « dEF1 ».
2. Appuyez sur « + » ou « - » pour sélectionner le poids des aliments. La plage de poids est de 100 à 2 000 g.
3. Appuyez sur la touche **Start/+30Sec./Confirm** pour commencer la décongélation.



Si la moitié du temps de décongélation s'est écoulé, le four émet deux sons, et cela est normal. Pour donner un meilleur aspect décongelé aux aliments, vous devez retourner les aliments, fermer la porte, et appuyer ensuite sur **Start/+30Sec./Confirm** pour poursuivre la cuisson. En l'absence d'opération, le four continuera la cuisson.

Décongeler par Temps

1. Appuyez deux fois sur **Weight/Time Defrost**, l'écran affichera « dEF2 ».
2. Appuyez sur « + » ou « - » pour sélectionner le temps de cuisson. Le temps maximum est de 95 minutes.
3. Appuyez sur la touche **Start/+30Sec./Confirm** pour commencer la décongélation.

Cuisson multi-étapes

Il est possible de définir deux étapes au maximum. Si une étape est la décongélation, elle devrait être mise à la première étape automatiquement. L'avertisseur sonore retentira une fois après chaque étape et l'étape suivante commencera.



Le menu Auto ne peut pas être réglé en une seule unité de multi-étapes.

Exemple : si vous voulez décongeler les aliments 5 minutes, alors faites cuire à une puissance de micro-ondes de 80 % pendant 7 minutes. Voici les étapes :

1. Appuyez deux fois sur **Weight/Time Defrost**, l'écran affichera « dEF2 ».
2. Appuyez sur « + » ou « - » pour régler le temps de décongélation de 5 minutes.
3. Appuyez une fois sur **Micro/Grill/Combi**, l'écran affichera « P 100 ».
4. Appuyez sur « + » ou « - » pour choisir une puissance de micro-ondes jusqu'à ce que « P80 » s'affiche.
5. Appuyez sur **Start/+30Sec./Confirm** pour confirmer, et l'écran affichera « P80 ».
6. Appuyez sur « + » ou « - » pour régler le temps de cuisson de 7 minutes.
7. Appuyez sur **Start/+30Sec./Confirm** pour commencer à cuisiner.



Utilisation

Temps de cuisine

1. Appuyez une fois sur **Timer/Clock**, l'écran affichera « 00:00 ».
2. Appuyez sur « + » ou « - » pour saisir le temps correct. (Le temps de cuisson maximum est de 95 minutes).
3. Appuyez sur **Start/+30Sec./Confirm** pour confirmer le réglage. L'indicateur de minuterie sera allumé.
4. Quand le temps de cuisine est atteint, l'indicateur de minuterie s'éteindra. L'avertisseur sonore sonnera 5 fois. Si l'horloge a été réglée (système de 24 heures), l'écran affichera l'heure actuelle.



Le temps de cuisine est différent du système de 24 heures. Temps de cuisine est une minuterie.

Menu Auto

1. En état d'attente, appuyez sur « + » pour choisir le menu de « A-1 » à « A-8 ».
2. Appuyez sur **Start/+30Sec./Confirm** pour confirmer le menu que vous choisissez.
3. Appuyez sur « + » ou « - » pour choisir le poids des aliments.
4. Appuyez sur **Start/+30Sec./Confirm** pour commencer à cuisiner.
5. Après la fin de la cuisson, l'avertisseur sonore retentit cinq fois. L'écran affiche « 0:00 ». Si l'heure a été réglée, l'heure actuelle sera affichée.

La procédure menu automatique :

Menu	Poids	Écran
A-1 PIZZA	200 g	200
	400 g	400
A-2 VIANDE	250 g	250
	350 g	350
	450 g	450
A-3 LÉGUMES	200 g	200
	300 g	300
	400 g	400
A-4 PÂTES	50 g (avec 450 ml d'eau froide)	50
	100 g (avec 800 ml d'eau froide)	100
A-5 POMMES DE TERRE	200 g	200
	400 g	400
	600 g	600
A-6 POISSON	250 g	250
	350 g	350
	450 g	450
A-7 BOISSON	1 tasses (120 ml)	1
	2 tasses (240 ml)	2
	3 tasses (360 ml)	3
A-8 POPCORN	50 g	50
	100 g	100



Cuisson rapide

1. En mode attente, appuyez sur la touche **Start/+30Sec./Confirm** pour cuire à un niveau de puissance de 100 % pendant 30 secondes. Il est possible d'augmenter 30 secondes en appuyant sur la même touche. Le temps de cuisson maximum est de 95 minutes.
2. Pendant la cuisson au micro-ondes, au gril, la cuisson combinée et la décongélation par minuterie, appuyez sur **Start/+30Sec./Confirm** pour augmenter le temps de cuisson.
3. En mode attente, appuyez sur « - » pour régler le temps de cuisson avec 100 % de puissance micro-ondes, puis appuyez sur **Start/+30Sec./Confirm** pour démarrer la cuisson.



Pour les menus automatiques et la décongélation par poids, le temps de cuisson ne peut pas être augmenté en appuyant

Start/+30Sec./Confirm

Fonction Verrouillage pour Enfants

1. Verrouiller : En mode attente, appuyez sur **Stop/Clear** pendant 3 secondes, il y aura un long bip qui avertira le passage en état de verrouillage pour enfant et le temps actuel s'affichera si le temps a été réglé, dans le cas contraire, l'écran affichera « **---** ».
2. Abandonner le verrouillage : En état verrouillé, appuyez sur **Stop/Clear** pendant 3 secondes, il y aura un long « bip » pour avertir que le verrouillage est débloqué.

Fonction d'interrogation

1. En état de cuisson micro-ondes ou grill et combinaison. Appuyez sur **Micro/Grill/Combi**, la puissance actuelle sera affichée pendant 2-3 secondes.
2. Pendant la cuisson, appuyez sur **Timer/Clock** pour vérifier le temps actuel. Il sera affiché pendant 2-3 secondes.

Spécification

1. **Start/+30Sec./Confirm** doit être enfoncé pour poursuivre la cuisson si la porte est ouverte pendant la cuisson.
2. Une fois le programme de cuisson réglé, **Start/+30Sec./Confirm** n'est pas enfoncé dans la minute qui suit. L'heure actuelle sera affichée. Le réglage sera annulé.
3. L'avertisseur sonore retentit une fois si la pression est efficace, et aucune réponse ne sera obtenue si la pression est inefficace.



Utilisation

Dépannage

Normal

Interférence du four micro-ondes avec la réception TV	La réception radio et TV peut subir des interférences pendant le fonctionnement du four micro-ondes. Elle est similaire à l'interférence des petits appareils électriques, comme le mixer, l'aspirateur et le ventilateur électrique. C'est normal.
Faible lumière du four	En cuisson au micro-ondes à faible puissance, la lumière du four peut devenir faible. C'est normal.
Vapeur qui s'accumule sur la porte, de l'air chaud qui sort des fentes	Pendant la cuisson, de la vapeur peut se dégager des aliments. La plupart sortira des fentes. Mais une partie peut s'accumuler sur un endroit froid comme la porte du four. C'est normal.
Four démarré accidentellement avec aucun aliment à l'intérieur.	Il est interdit de mettre l'unité en route sans aliments à l'intérieur. C'est très dangereux.

Problème	Cause possible	Remède
Le four ne peut pas être démarré.	(1) Cordon d'alimentation pas bien branché.	Débranchez. Puis rebranchez au bout de 10 secondes.
	(2) Claquage du fusible ou le disjoncteur en marche.	Remplacez le fusible ou réinitialisez le disjoncteur (réparé par le personnel professionnel de notre société).
	(3) Problème avec la prise de courant.	Testez la sortie avec d'autres appareils électriques.
Le four ne chauffe pas.	(4) Porte mal fermée.	Fermez bien la porte.



D'après la directive sur les Déchets d'équipements électriques et électroniques (DEEE), les DEEE doivent être ramassés et traités séparément. Si vous serez amené à l'avenir d'éliminer ce produit, veuillez ne PAS éliminer ce produit avec les ordures ménagères. Veuillez envoyer ce produit aux points de collecte DEEE où ils sont disponibles.



4 Nettoyage

Prenez soin de débrancher l'appareil.

1. Nettoyez la cavité du four après l'avoir utilisé à l'aide d'un chiffon légèrement humide.
2. Nettoyez les accessoires de la manière habituelle dans de l'eau savonneuse.
3. Le cadre et le joint de porte tout comme les pièces voisines doivent être nettoyés soigneusement avec un chiffon humide dès qu'ils sont sales.
4. N'utilisez pas de produits nettoyants très abrasifs ou de racloirs métalliques coupants pour nettoyer la porte en verre du four car ils peuvent rayer la surface, ce qui peut mener à un éclatement du verre.
5. Conseil de nettoyage---Pour faciliter le nettoyage des parois de cavités que les aliments cuits peuvent toucher : Mettez un demi-citron dans une tasse, ajoutez 300 ml d'eau et chauffez à une puissance de micro-ondes de 100 % pendant 10 minutes. Essuyez le four avec un chiffon doux sec.



5 Installation

1. Cet appareil est uniquement destiné à un usage domestique.
2. Ce four est uniquement destiné à un usage intégré. Il n'est pas destiné à un usage sur plan de travail ou à un usage à l'intérieur d'un placard.
3. Veuillez suivre les instructions d'installation spéciales.
4. L'appareil peut être installé dans une armoire montée au mur de 60 cm de largeur.
5. L'appareil est équipé d'une fiche et doit être branché sur une prise de courant correctement mise à la terre.
6. La tension de secteur doit correspondre à la tension indiquée sur la plaque signalétique.
7. La prise ne doit être installée et le câble de raccordement ne doit être remplacé que par un électricien qualifié. Si la fiche n'est plus accessible pour une installation ultérieure, un appareil de sectionnement tous pôles doit être présent côté installation avec un intervalle de contact d'au moins 3 mm.
8. Les adaptateurs, les multiprises et les rallonges ne doivent pas être utilisés. La surcharge peut entraîner un risque d'incendie

Branchement électrique

Le four est équipé d'une fiche et doit être branché sur une prise de courant correctement mise à la terre.

La prise ne doit être installée et le câble de raccordement ne doit être remplacé que par un électricien qualifié, et conformément aux réglementations appropriées.

Si la fiche n'est plus accessible pour une installation ultérieure, un interrupteur d'isolement tous pôles doit être présent côté installation avec un intervalle de contact d'au moins 3 mm.

L'armoire installée ne doit pas avoir de mur arrière derrière l'appareil.

Un espace doit être maintenu entre le mur et la base de l'unité située au-dessus.

Hauteur d'installation minimum : 85 cm.

Ne couvrez pas les fentes de ventilation et les trous d'aspiration.



Note :

Ne coinciez ou ne tordez pas le câble d'alimentation.



Températures élevées à l'intérieur du four après l'utilisation
Risque de brûlures

- La surface accessible peut être chaude en cours de fonctionnement.



Mobilier à encastrer

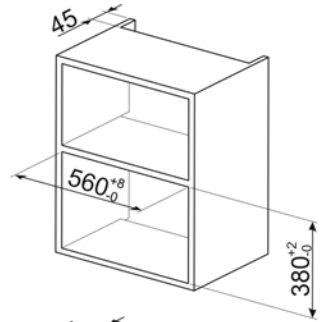
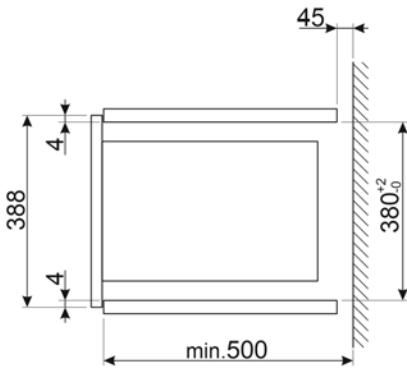
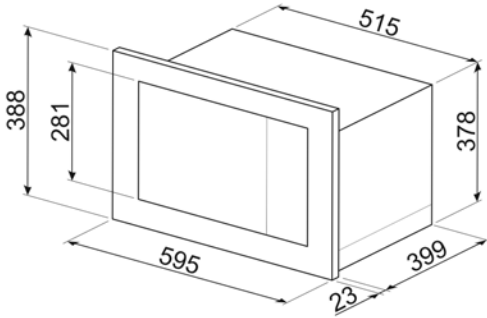

FR

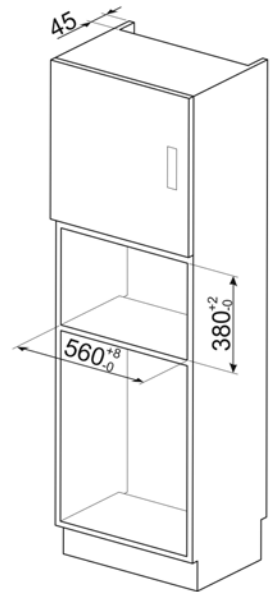



Installation

Préparez l'armoire

1. Lisez les instructions sur le MODÈLE D'ARMOIRE INFÉRIEURE, placez le gabarit sur le plan inférieur de l'armoire.

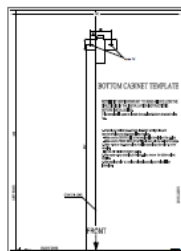
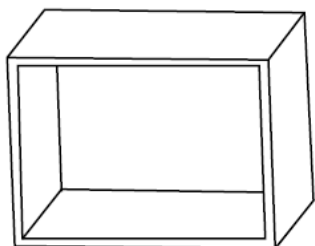

2. Faites les repères sur le plan inférieur du meuble selon les repères « a » du gabarit

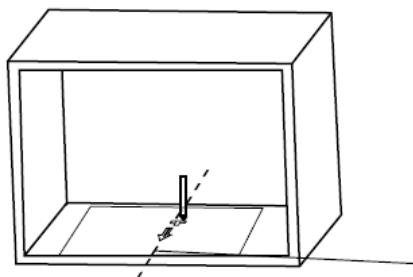

3. Retirez le gabarit inférieur de l'armoire et fixez le lieu de montage avec une vis.

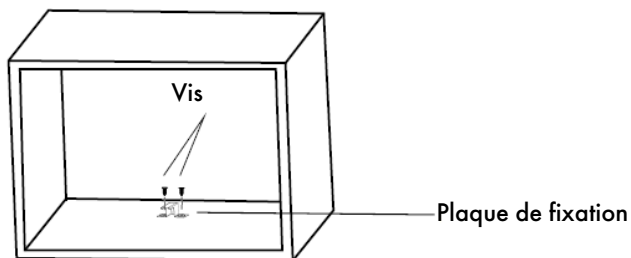



Installez le four

4. Installez le four dans l'armoire

- Assurez-vous que l'arrière du four soit verrouillé par la plaque de fixation.
- Ne coincez ou ne pliez pas le cordon d'alimentation.

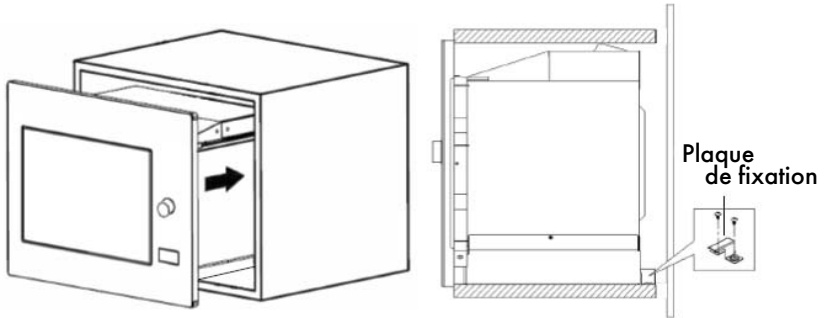

5. Ouvrez la porte, fixez le four au meuble avec la vis, au niveau du trou d'installation.
Fixez ensuite le couvercle en plastique du kit de garniture au trou d'installation.

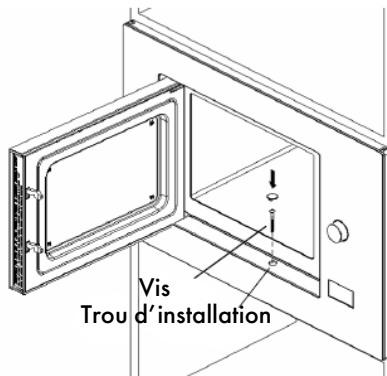



Il costruttore si riserva di apportare senza preavviso tutte le modifiche che riterrà utili al miglioramento dei propri prodotti. Le illustrazioni e le descrizioni contenute in questo manuale non sono quindi impegnative ed hanno solo valore indicativo.

The manufacturer reserves the right to make any changes deemed useful for improvement of its products without prior notice. The illustrations and descriptions contained in this manual are therefore not binding and are merely indicative.

Le fabricant se réserve la faculté d'apporter, sans préavis, toutes les modifications qu'il jugera utiles pour l'amélioration de ses produits. Les illustrations et les descriptions figurant dans ce manuel ne sont pas contraignantes et n'ont qu'une valeur indicative.

SMEG S.p.A.

Via Leonardo Da Vinci, 4
42016 San Girolamo di
Guastalla (RE)
ITALY

www.smeg.com