

ΠΡΟΕΙΔΟΠΟΙΗΣΕΙΣ

Γενικές προειδοποιήσεις για την ασφάλεια	3
Οδηγίες για τη συσκευή	7
Χρησιμότητα της συσκευής	8
Το παρόν εγχειρίδιο χρήσης	8
Ευθύνες του κατασκευαστή	8
Ετικέτα αναγνώρισης	8
Απόρριψη	8
Ενδείξεις για τους Ευρωπαϊκούς Φορείς Ελέγχου	8
Τεχνικά στοιχεία ενεργειακής απόδοσης	9
Για εξοικονόμηση ενέργειας	9
Πληροφορίες για την κατανάλωση ενέργειας σε κατάσταση εκτός λειτουργίας/σε αναμονή	9
Πηγές φωτός	9
Πώς να διαβάσετε το εγχειρίδιο χρήσης	9
ΠΕΡΙΓΡΑΦΗ	10
Γενική περιγραφή	10
Πίνακας ελέγχου	10
Άλλα μέρη	11
Αξεσουάρ	11
Προαιρετικά αξεσουάρ (αγοράζονται χωριστά)	11
ΧΡΗΣΗ	12
Προκαταρκτικές ενέργειες	12

Χρήση των εξαρτημάτων	12
Ψηφιακός προγραμματιστής	13
Πρώτη χρήση	13
Χρήση του φούρνου	14
Συμβουλές ψησίματος	18
Μίνι οδηγός για τα αξεσουάρ	20
Δείτε τις συνταγές	20
Ενδείξεις για Εποπτικές Αρχές	20
Ειδικά προγράμματα	20
Δευτερεύουσες λειτουργίες	24
Ρυθμίσεις	25
Περισσότερες ρυθμίσεις	28

ΚΑΘΑΡΙΣΜΟΣ ΚΑΙ ΣΥΝΤΗΡΗΣΗ

Καθαρισμός της συσκευής	28
Καθαρισμός πόρτας	28
Καθαρισμός του θαλάμου μαγειρέματος	30
Ειδικές λειτουργίες καθαρισμού	31
Vapor Clean (μόνο σε ορισμένα μοντέλα)	31
Πυρόλυση (μόνο σε ορισμένα μοντέλα)	33
Έκτακτη συντήρηση	35
ΕΓΚΑΤΑΣΤΑΣΗ	36
Σύνδεση στο ηλεκτρικό δίκτυο	36
Τοποθέτηση	36

Διαβάστε το παρόν εγχειρίδιο, το οποίο παρέχει όλες τις οδηγίες για τη σωστή λειτουργία και συντήρηση του φούρνου. Για περισσότερες πληροφορίες σχετικά με το προϊόν: www.smeg.com

ΠΡΟΕΙΔΟΠΟΙΗΣΕΙΣ

Γενικές προειδοποιήσεις για την ασφάλεια

Βλάβες σε πρόσωπα

- **ΠΡΟΣΟΧΗ:** Αυτή η συσκευή και τα προσβάσιμα μέρη της ζεσταίνονται πολύ κατά τη χρήση: τα μικρά παιδιά πρέπει να μένουν μακριά.
- **ΠΡΟΣΟΧΗ:** Αυτή η συσκευή και τα προσβάσιμα μέρη της ζεσταίνονται πολύ κατά τη χρήση: μην αγγίζετε τα θερμαντικά στοιχεία κατά τη

χρήση.

- Προστατέψτε τα χέρια σας με θερμικά γάντια όταν χειρίζεστε τρόφιμα μέσα στο χώρο μαγειρέματος.
- Μην επιχειρήσετε ποτέ να σβήσει φλόγα/φωτιά με νερό: απενεργοποιήστε τη συσκευή και καλύψτε την φλόγα με ένα καπάκι ή μια κουβέρτα.
- Αυτή η συσκευή μπορεί να χρησιμοποιηθεί από παιδιά

- ηλικίας άνω των 8 ετών και από άτομα με μειωμένες σωματικές, αισθητηριακές ή διανοητικές ικανότητες ή με έλλειψη πείρας και γνώσεων εφόσον επιτηρούνται ή καθοδηγούνται από ενήλικες υπεύθυνους για την ασφάλειά τους.
- Τα παιδιά δεν επιτρέπεται να παίζουν με τη συσκευή.
 - Κρατήστε μακριά από τη συσκευή τα παιδιά κάτω των 8 ετών, σε περίπτωση που δεν εποπτεύονται συνεχώς.
 - Μην αφήνετε παιδιά κάτω των 8 ετών να πλησιάσουν τη συσκευή κατά τη λειτουργία.
 - Οι εργασίες καθαρισμού και συντήρησης δεν πρέπει να πραγματοποιούνται από παιδιά χωρίς επίβλεψη.
 - Η διαδικασία μαγειρέματος πρέπει πάντα να επιτηρείται. Μια βραχυπρόθεσμη διαδικασία μαγειρέματος πρέπει να παρακολουθείται συνεχώς.
 - Μην αφήνετε τη συσκευή χωρίς επίτηρηση καθώς μπορεί να απελευθερωθούν μαγειρικά λίπη ή λάδια τα οποία θερμαινόμενα μπορεί να αναφλεχθούν. Δώστε μεγάλη προσοχή.
 - Μην ρίχνετε νερό απευθείας σε καυτό ταψί.
 - Έχετε την πόρτα κλειστή κατά τη διάρκεια του ψησίματος.

- Για να διαχειριστείτε το φαγητό κατά τη διάρκεια του ψησίματος, ανοίξτε την πόρτα 5 cm για λίγα δευτερόλεπτα για να βγει ο ατμός και, στη συνέχεια, ανοίξτε εντελώς την πόρτα.
- Μην εισάγετε αιχμηρά αντικείμενα (μαχαιροπίρουνα ή εργαλεία) στις οπές.
- Απενεργοποιείτε τη συσκευή μετά από κάθε χρήση.
- ΜΗ ΧΡΗΣΙΜΟΠΟΙΕΙΤΕ Ή ΑΠΟΘΗΚΕΥΕΤΑΙ ΕΥΦΛΕΚΤΑ ΥΛΙΚΑ ΚΟΝΤΑ ΣΤΗ ΣΥΣΚΕΥΗ.
- ΜΗ ΧΡΗΣΙΜΟΠΟΙΕΙΤΕ ΔΟΧΕΙΑ ΨΕΚΑΣΜΟΥ ΚΟΝΤΑ ΤΟΝ ΕΞΟΠΛΙΣΜΟ ΟΣΟ ΕΙΝΑΙ ΣΕ ΛΕΙΤΟΥΡΓΙΑ.
- ΜΗΝ ΤΡΟΠΟΠΟΙΗΣΕΤΕ ΤΗ ΣΥΣΚΕΥΗ.
- Η εγκατάσταση και όλες οι αντίστοιχες εργασίες πρέπει να πραγματοποιούνται από εξειδικευμένο προσωπικό, σύμφωνα με τους ισχύοντες κανονισμούς.
- Μην επιχειρήσετε να επιδιορθώσετε μόνοι σας τη συσκευή ή απουσία εξειδικευμένου τεχνικού.
- Μην αποσπάτε ποτέ το φως τραβώντας το καλώδιο.

Βλάβες της συσκευής

- Μην χρησιμοποιείτε επιθετικά ή διαβρωτικά λειαντικά

καθαριστικά (π.χ. προϊόντα σε σκόνη, καθαριστικά λεκέδων και μεταλλικά σφουγγάρια), ακατέργαστα υλικά ή αιχμηρές μεταλλικές ξύστρες στα γυάλινα μέρη, καθώς μπορεί να χαράξουν την επιφάνεια, προκαλώντας θραύση του γυαλιού. Εάν είναι απαραίτητο, χρησιμοποιήστε ξύλινα ή πλαστικά σκεύη.

- Μην κάθεστε επάνω στη συσκευή.
- Μην χρησιμοποιείτε προϊόντα καθαρισμού που περιέχουν χλώριο, αμμωνία ή χλωρίνη στις μεταλλικές επιφάνειες ή τις επιφάνειες με μεταλλικό φινιρίσμα (π.χ., ανοδίωση, νικέλιο, χρώμιο).
- Οι σχάρες και τα ταψιά πρέπει να εισάγονται στους πλευρικούς οδηγούς μέχρι να σταματήσουν τελείως. Οι μηχανικές κλειδαριές ασφαλείας που εμποδίζουν την αφαίρεσή τους πρέπει να είναι στραμμένες προς τα κάτω και προς το πίσω μέρος του θαλάμου μαγειρέματος.

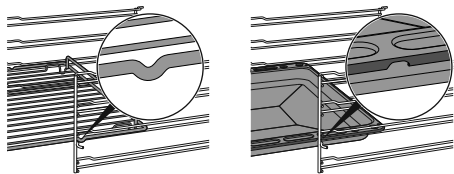

- Μην χρησιμοποιείτε ατμό για να καθαρίσετε τη συσκευή.
- Μην ψεκάζετε προϊόντα

σπρέι κοντά στη συσκευή.

- Μην παρεμποδίζετε τα ανοίγματα, τους εξαερισμούς και τις εξόδους θερμότητας.
- Κίνδυνος πυρκαγιάς: μην αφήνετε αντικείμενα μέσα στο θάλαμο μαγειρέματος.
- ΠΟΤΕ ΜΗ ΧΡΗΣΙΜΟΠΟΙΕΙΤΕ ΤΗ ΣΥΣΚΕΥΗ ΓΙΑ ΤΗ ΘΕΡΜΑΝΣΗ ΤΟΥ ΧΩΡΟΥ.
- Μην χρησιμοποιείτε πλαστικά δοχεία ή σκεύη για ψήσιμο στο φούρνο.
- Μην εισάγετε κονσέρβες ή κλειστά δοχεία στο θάλαμο μαγειρέματος.
- Αφαιρέστε από το φούρνο όλα τα ταψιά και τις σχάρες δεν χρησιμοποιήσατε κατά το ψήσιμο.
- Μην καλύπτετε τον πάτο του φούρνου με αλουμινόχαρτο ή μεμβράνη.
- Μην τοποθετείτε κατσαρόλες ή ταψιά απευθείας στον πάτο του φούρνου.
- Εάν είναι απαραίτητο, μπορείτε να χρησιμοποιήσετε τη σχάρα για ταψί (παρέχεται ή πωλείται χωριστά ανάλογα με το μοντέλο) τοποθετώντας την στο κάτω μέρος ως βάση για το μαγείρεμα.
- Εάν θέλετε να χρησιμοποιήσετε λαδόκολλα, τοποθετήστε την έτσι ώστε να μην παρεμποδίζει την

κυκλοφορία του ζεστού αέρα μέσα στο θάλαμο μαγειρέματος.

- Μη χρησιμοποιείτε την ανοιχτή πόρτα για να τοποθετήσετε κατσαρόλες ή τηγάνια απευθείας στο εσωτερικό γυαλί.
- Μη χρησιμοποιείτε την ανοιχτή πόρτα ως μοχλό για να τοποθετήσετε τη συσκευή στο έπιπλο.
- Μην ασκείτε υπερβολική πίεση στην ανοικτή πόρτα.
- Μη χρησιμοποιείτε τη λαβή για να σηκώσετε ή να μετακινήσετε αυτήν τη συσκευή.

Για πυρολυτικές συσκευές

- Κατά τη διάρκεια της πυρόλυσης οι επιφάνειες θα μπορούσαν να φτάσουν σε υψηλότερες θερμοκρασίες από το συνηθισμένο. Κρατήστε τα παιδιά μακριά.
- Πριν από την διαδικασία της πυρόλυσης αφαιρέστε από το εσωτερικό του φούρνο υπολείμματα από τρόφιμα από προηγούμενη χρήση της συσκευής.
- Πριν ξεκινήσετε την πυρόλυση, αφαιρέστε όλα τα εξαρτήματα στο εσωτερικό του χώρου μαγειρέματος.
- Πριν ξεκινήσετε την πυρόλυση, σβήστε τους καυστήρες ή τις ηλεκτρικές

πλάκες οποιασδήποτε εστίας είναι τοποθετημένη πάνω από το φούρνο.

Εγκατάσταση και συντήρηση

- **ΑΥΤΗ Η ΣΥΣΚΕΥΗ ΔΕΝ ΘΑ ΠΡΕΠΕΙ ΝΑ ΕΓΚΑΤΑΣΤΑΘΕΙ ΣΕ ΣΚΑΦΗ Ή ΤΡΟΧΟΣΠΙΤΑ**
- Η συσκευή δεν πρέπει να τοποθετείται σε βάση.
- Τοποθετήστε τη συσκευή στο ντουλάπι με τη βοήθεια ενός δεύτερου ατόμου.
- Για την αποφυγή πιθανής υπερθέρμανσης, η συσκευή δεν πρέπει να τοποθετείται πίσω από διακοσμητική πόρτα ή πάνελ.
- Η εγκατάσταση και όλες οι αντίστοιχες εργασίες πρέπει να πραγματοποιούνται από εξειδικευμένο προσωπικό, σύμφωνα με τους ισχύοντες κανονισμούς.
- Η ηλεκτρική εγκατάσταση πρέπει να γίνει από εξειδικευμένο τεχνικό.
- Είναι υποχρεωτική η σύνδεση γείωσης σύμφωνα με τον τρόπο που προβλέπεται από τις διατάξεις ασφαλείας της ηλεκτρικής εγκατάστασης.
- Χρησιμοποιήστε καλώδια ανθεκτικά σε θερμοκρασίες τουλάχιστον 90 °C.
- Η ροπή σύσφιξης των βιδών των αγωγών ισχύος του μπλοκ ακροδεκτών πρέπει να

- είναι ίση με 1,5-2 Nm.
- Για να αποφύγετε οποιονδήποτε κίνδυνο, εάν το καλώδιο τροφοδοσίας είναι κατεστραμμένο, επικοινωνήστε αμέσως με την τεχνική υποστήριξη που θα το αντικαταστήσει.
 - ΠΡΟΣΟΧΗ: Κατά την τοποθέτηση της συσκευής, βεβαιωθείτε ότι το καλώδιο τροφοδοσίας δεν είναι μπερδεμένο ή κατεστραμμένο.
 - Πριν από οποιαδήποτε επέμβαση στη συσκευή (εγκατάσταση, συντήρηση, τοποθέτηση ή μετακίνηση), να φοράτε πάντα ατομικό προστατευτικό εξοπλισμό.
 - Πριν εκτελέσετε οποιαδήποτε εργασία στη συσκευή, κλείστε την κύρια παροχή ρεύματος.
 - Αφήστε τη συσκευή να αποσυνδεθεί μετά την εγκατάσταση, μέσω ενός προσβάσιμου βύσματος ή διακόπτη σε περίπτωση σταθερής σύνδεσης.
 - Μεριμνήστε για μια διάταξη στη γραμμή τροφοδοσίας που να διασφαλίζει την αποσύνδεση από το πολυπολικό δίκτυο, με απόσταση ανοίγματος των επαφών που επιτρέπει την πλήρη αποσύνδεση υπό συνθήκες υπέρτασης

- κατηγορίας III, σύμφωνα με τους κανόνες εγκατάστασης.
- ΠΡΟΣΟΧΗ: Πριν αντικαταστήσετε τις εσωτερικές λάμπες φωτισμού, βεβαιωθείτε ότι η συσκευή είναι απενεργοποιημένη και αποσυνδεδεμένη από την παροχή ρεύματος ή ότι η γενική παροχή ρεύματος έχει απενεργοποιηθεί.
 - Οι λαμπτήρες που χρησιμοποιούνται σε αυτή τη συσκευή είναι λαμπτήρες ειδικών συσκευών, μην τις χρησιμοποιείτε για οικιακό φωτισμό.
 - Αυτή η συσκευή μπορεί να χρησιμοποιηθεί σε μέγιστο ύψος 4000 μέτρων πάνω από την επιφάνεια της θάλασσας.

Οδηγίες για τη συσκευή

- Μην στέκεστε ούτε να κάθεστε μπροστά από την ανοικτή πόρτα.
- Βεβαιωθείτε ότι δεν έχουν εγκλωβιστεί αντικείμενα στην πόρτα.
- Μην εγκαθιστάτε/χρησιμοποιείτε τη συσκευή σε εξωτερικό χώρο.
- (μόνο σε ορισμένα μοντέλα) Χρησιμοποιείτε μόνο τον αισθητήρα θερμοκρασίας που παρέχεται ή συνιστάται από τον κατασκευαστή.

Χρησιμότητα της συσκευής

Αυτή η συσκευή έχει σχεδιαστεί για οικιακό μαγείρεμα.

Οποιαδήποτε άλλη χρήση είναι ακατάλληλη. Επίσης δεν μπορεί να χρησιμοποιηθεί:

- στον χώρο της κουζίνας για εργαζόμενους σε καταστήματα, γραφεία και άλλους χώρους εργασίας.
- σε αγροκτήματα/αγροτουρισμούς.
- από πελάτες σε ξενοδοχεία, μοτέλ και οικιστικά περιβάλλοντα.
- στα bed and breakfast.

Το παρόν εγχειρίδιο χρήσης

- Το παρόν εγχειρίδιο αποτελεί μέρος της συσκευής και πρέπει να βρίσκεται στην κατοχή του χρήστη για όλο τον κύκλο ζωής της συσκευής.
- Πριν χρησιμοποιήσετε τη συσκευή, διαβάστε το παρόν εγχειρίδιο χρήσης.
- Οι επεξηγήσεις σε αυτό το εγχειρίδιο περιλαμβάνουν εικόνες που περιγράφουν αυτό που συνήθως εμφανίζεται στην οθόνη. Ωστόσο, λάβετε υπόψη ότι η συσκευή σας μπορεί να έχει μια ενημερωμένη έκδοση του συστήματος, επομένως αυτό που βλέπετε στην οθόνη μπορεί να διαφέρει από αυτό που εμφανίζεται στο εγχειρίδιο.

Ευθύνες του κατασκευαστή

Ο κατασκευαστής αποποιείται κάθε ευθύνη για ζημία σε πρόσωπα ή αντικείμενα που προκαλούνται λόγω:

- μη προβλεπόμενης χρήσης της συσκευής,
- μη συμμόρφωσης με τις απαιτήσεις του εγχειριδίου χρήσης,
- ακατάλληλης χρήσης μέρους της συσκευής,
- χρήσης μη εγκεκριμένων εξαρτημάτων.

Ετικέτα αναγνώρισης

Η ετικέτα αναγνώρισης αναγράφει τα τεχνικά

στοιχεία, τον αριθμό σειράς και τη μάρκα της συσκευής. Η ετικέτα αναγνώρισης δεν πρέπει για κανένα λόγο να αφαιρεθεί.

Απόρριψη



Αυτή η συσκευή, η οποία συμμορφώνεται με την ευρωπαϊκή οδηγία ΑΗΗΕ (2012/19/ΕΕ),

πρέπει να απορριφθεί χωριστά από άλλα απόβλητα στο τέλος του κύκλου ζωής της. Η παρούσα συσκευή περιέχει ουσίες, που είναι επικίνδυνες για την υγεία και το περιβάλλον, σύμφωνα με τις τρέχουσες ευρωπαϊκές οδηγίες.



Τάση τροφοδοσίας Κίνδυνος ηλεκτροπληξίας

- Απενεργοποιήστε την ηλεκτρική τροφοδοσία.
- Αποσυνδέστε το καλώδιο τροφοδοσίας από την ηλεκτρική εγκατάσταση.

Για την απόρριψη της συσκευής:

- Κόψτε το καλώδιο τροφοδοσίας και αφαιρέστε το.
- Η συσκευή πρέπει να παραδίδεται στο κατάλληλο μέρος συλλογής, ξεχωριστά από τα ηλεκτρικά και ηλεκτρονικά απόβλητα, ή να παραδίδεται στον αντιπρόσωπο κατά την αγορά αντίστοιχης συσκευής.

Έχετε υπόψη ότι η συσκευασία της συσκευής είναι φιλική προς το περιβάλλον και ανακυκλώσιμη.

- Να απορρίπτετε τα υλικά συσκευασίας σε κατάλληλα κέντρα ανακύκλωσης.



Πλαστικές συσκευασίες Κίνδυνος ασφυξίας

- Μην αφήνετε αφύλακτη τη συσκευασία ή μέρος αυτής.
- Μην αφήνετε τα παιδιά να παίζουν με τις πλαστικές σακούλες της συσκευασίας.

Ενδείξεις για τους Ευρωπαϊκούς Φορείς Ελέγχου

Λειτουργία Fan forced [Αναγκαστική λειτουργία ανεμιστήρα]

η λειτουργία ECO που χρησιμοποιείται για τον καθορισμό της κατηγορίας ενεργειακής απόδοσης συμμορφώνεται με τις

προδιαγραφές του ευρωπαϊκού προτύπου EN 60350-1.

Conventional heating mode

Για να εκτελέσετε τη λειτουργία STATICO [ΣΤΑΤΙΚΟ] είναι απαραίτητο να παραλείψετε τη φάση προθέρμανσης (δείτε την παράγραφο «Φάση προθέρμανσης» στο κεφάλαιο ΧΡΗΣΗ).

Τεχνικά στοιχεία ενεργειακής απόδοσης

Οι πληροφορίες σύμφωνα με τους ευρωπαϊκούς κανονισμούς ενεργειακής σήμανσης και οικολογικού σχεδιασμού υπάρχουν σε ξεχωριστό έγγραφο που συνοδεύει τις οδηγίες του προϊόντος.

Αυτά τα δεδομένα υπάρχουν στο "Φύλλο πληροφοριών προϊόντος", το οποίο μπορείτε να λάβετε από τον ιστότοπο στη σελίδα που είναι αφιερωμένη στο εν λόγω προϊόν.

Για εξοικονόμηση ενέργειας

- Προθερμάνετε τη συσκευή μόνο εάν απαιτείται από τη συνταγή. Η φάση προθέρμανσης μπορεί να εξαιρεθεί σε όλες τις λειτουργίες (βλ. κεφάλαιο "Φάση προθέρμανσης") με εξαίρεση τη λειτουργία PIZZA (δεν αποκλείεται η προθέρμανση) και ECO (δεν υπάρχει προθέρμανση).
- Σε όλες τις λειτουργίες (συμπεριλαμβανομένης της λειτουργίας ECO) αποφύγετε το άνοιγμα της πόρτας κατά το μαγείρεμα.
- Εκτός εάν αναφέρεται διαφορετικά στη συσκευασία, ξεπαγωστε τα κατεψυγμένα τρόφιμα πριν τα τοποθετήσετε στο θάλαμο μαγειρέματος.
- Σε περίπτωση πολλαπλού μαγειρέματος, καλό είναι να μαγειρεύετε τα τρόφιμα το ένα μετά το άλλο για να αξιοποιήσετε στο έπακρο τον ήδη ζεστό θάλαμο μαγειρέματος.
- Χρησιμοποιείτε κατά προτίμηση σκούρες μεταλλικές φόρμες: βοηθούν στην καλύτερη απορρόφηση της θερμότητας.
- Αφαιρέστε από το φούρνο όλα τα ταψιά και τις σχάρες δεν χρησιμοποιήσατε κατά το ψήσιμο.
- Διακόψτε το ψήσιμο λίγα λεπτά πριν το χρόνο που απαιτείται συνήθως. Το ψήσιμο συνεχίζεται για το υπόλοιπο του χρόνου με τη θερμότητα που έχει

συσσωρευτεί εσωτερικά.

- Μειώστε στο ελάχιστο τα ανοίγματα της πόρτας ώστε να αποφύγετε τις απώλειες θερμότητας.
- Διατηρείτε πάντα καθαρό το θάλαμο μαγειρέματος.

Πληροφορίες για την κατανάλωση ενέργειας σε κατάσταση εκτός λειτουργίας/σε αναμονή

Τα τεχνικά δεδομένα σχετικά με την κατανάλωση σε κατάσταση εκτός λειτουργίας/σε αναμονή της συσκευής βρίσκονται στον ιστότοπο www.smeg.com στη σελίδα του προϊόντος.

Πηγές φωτός

- Αυτό το εξάρτημα περιέχει πηγές φωτός που μπορούν να αντικατασταθούν από το χρήστη.

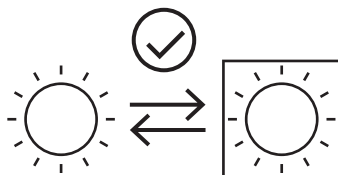

- Οι πηγές φωτός που περιέχονται στο προϊόν δηλώνονται κατάλληλες για λειτουργία σε θερμοκρασίες περιβάλλοντος $\geq 300^{\circ}\text{C}$ και προορίζονται για χρήση σε εφαρμογές υψηλής θερμοκρασίας, όπως οι φούρνοι.
- Αυτή η συσκευή περιέχει πηγές φωτός κατηγορίας απόδοσης "G".

Πώς να διαβάσετε το εγχειρίδιο χρήσης

Το παρόν εγχειρίδιο χρήσης χωρίζεται στα ακόλουθα κεφάλαια:



Προειδοποίηση/Προσοχή



Πληροφορίες/Συμβουλές

ΠΕΡΙΓΡΑΦΗ

Γενική περιγραφή

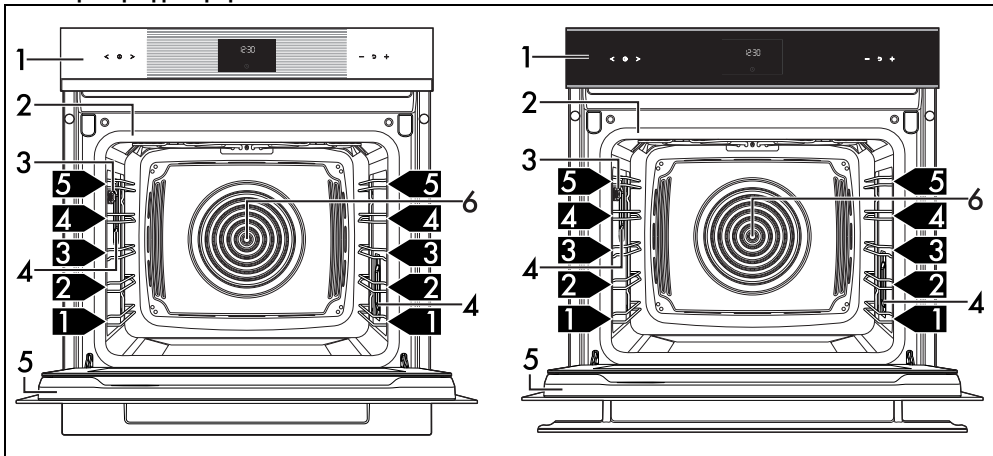

1 Πίνακας ελέγχου

2 Λάστιχο πόρτας φούρνου

3 Υποδοχή αισθητήρα θερμοκρασίας
(μόνο σε ορισμένα μοντέλα)

4 Λάμπα

5 Πόρτα

6 Ανεμιστήρας

1,2,3... Επίπεδο πλευρικής σχάρας

Πίνακας ελέγχου

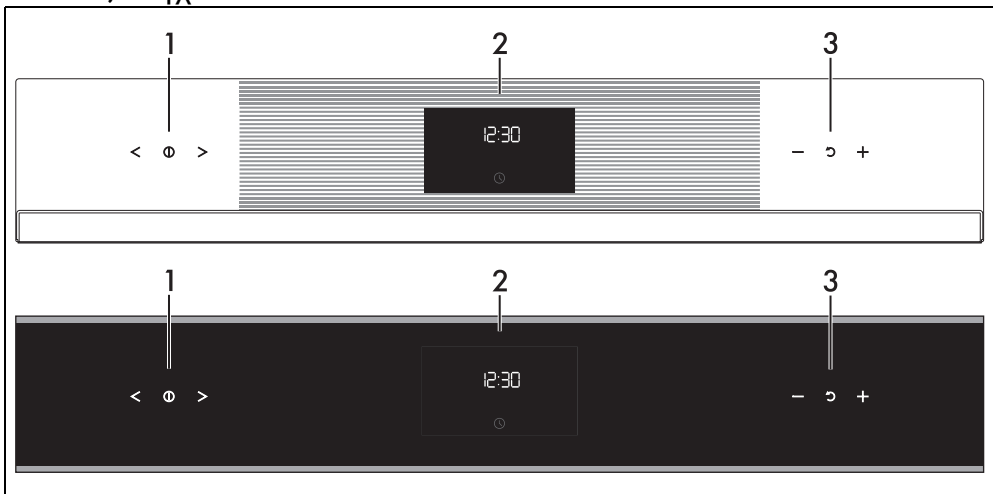

1 Πλήκτρα αφής προγραμμάτων

Με αυτά τα πλήκτρα αφής μπορείτε:

- να ενεργοποιήσετε/απενεργοποιήσετε τη συσκευή,
- να επιλέξετε ένα πρόγραμμα.

2 Ψηφιακός προγραμματιστής

Εμφανίζει την τρέχουσα ώρα, το πρόγραμμα, την ισχύ και τη θερμοκρασία

μαγειρέματος που έχει επιλεγεί και τον τυχόν χρόνο που έχει οριστεί στο χρονόμετρο.

3 Πλήκτρα αφής θερμοκρασίας

Με αυτά τα πλήκτρα αφής μπορείτε να ρυθμίσετε:

- τη θερμοκρασία μαγειρέματος,
- τη διάρκεια ενός προγράμματος,
- προγραμματισμένα μαγειρέματα,

- την τρέχουσα ώρα,
- να ξεκινήσετε ή να διακόψετε προσωρινά ένα πρόγραμμα.

'Άλλα μέρη

Ράφια τοποθέτησης

Η συσκευή διαθέτει ράφια για την τοποθέτηση ταψιών και σχαρών σε διαφορετικό ύψος. Τα ύψη εισαγωγής πρέπει να προορίζονται από κάτω προς τα πάνω.

Ανεμιστήρας ψύξης

Ο ανεμιστήρας ψύχει τη συσκευή και ανάβει κατά το μαγείρεμα.

Η λειτουργία του ανεμιστήρα προκαλεί μια κανονική ροή αέρα που βγαίνει πάνω από την πόρτα και η οποία μπορεί να συνεχιστεί για μικρό χρονικό διάστημα ακόμα και μετά την απενεργοποίηση της συσκευής.

Φωτισμός του θαλάμου μαγειρέματος

Ο εσωτερικός φωτισμός της συσκευής ανάβει:

- όταν ανοίγει η πόρτα;
- όταν πατηθεί το πλήκτρο  στην οθόνη;
- όταν έχει επιλεγεί οποιαδήποτε λειτουργία εκτός από τις λειτουργίες



(ανάλογα με τα μοντέλα).

Αξεσουάρ

- Σε ορισμένα μοντέλα, δεν είναι διαθέσιμα όλα τα εξαρτήματα.
- Τα εξαρτήματα που έρχονται σε επαφή με τα τρόφιμα είναι κατασκευασμένα από υλικά που συμμορφώνονται με τις διατάξεις του νόμου.
- Τα γνήσια εξαρτήματα διατίθενται στα εξουσιοδοτημένα κέντρα σέρβις. Χρησιμοποιείτε μόνο γνήσια εξαρτήματα του κατασκευαστή.

Σχάρα

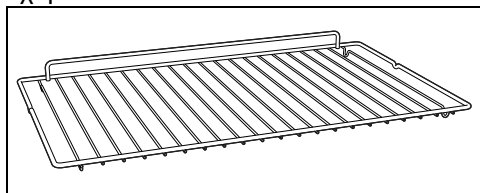

Χρήσιμη για τη στήριξη δοχείων με τρόφιμα

91477B196/A

που μαγειρεύονται.

Ταψί

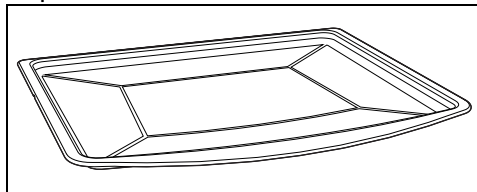

Χρήσιμο για το μαγείρεμα πίτσας, πίτσας, γλυκών φούρνου, μπισκότων.

Βαθύ ταψί

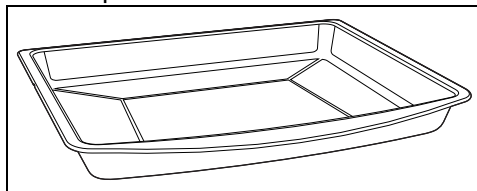

Χρήσιμο για τη συλλογή λίπους από τα τρόφιμα που έχουν τοποθετηθεί στην επάνω σχάρα και για το μαγείρεμα κέικ, πίτσας, γλυκών στο φούρνο, μπισκότων...

Σχάρα για ταψί

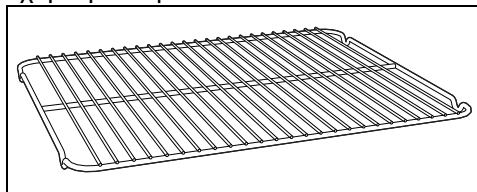

Τοποθετείται πάνω από το ταψί, χρήσιμη για το μαγείρεμα φαγητών που μπορεί να στάζουν.

Προαιρετικά αξεσουάρ (αγοράζονται χωριστά)

PPR2 ή STONE (Πυρίμαχη πέτρα)

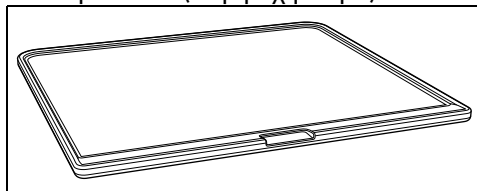

Ιδανικό αξεσουάρ για το μαγείρεμα ψωμιού (πίτσα, ψωμί, focaccia...), αλλά μπορεί να χρησιμοποιηθεί και για πιο ευαίσθητες παρασκευές όπως τα μπισκότα.

BBQ (ψησταριά με επίστρωση τεφλόν για μπάρμπεκιου)

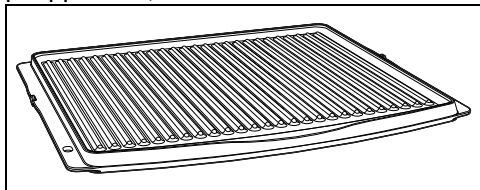

Αξεσουάρ με διπλή χρήση: η ραβδωτή πλευρά προτείνεται για το ψήσιμο κρέατος (φιλέτα, χάμπουργκερ...), ενώ η λεία επιφάνεια μπορεί να χρησιμοποιηθεί για το μαγείρεμα λαχανικών, φρούτων, ψαριών...

AIRFRY (Σχάρα για τηγάνισμα χωρίς λάδι)

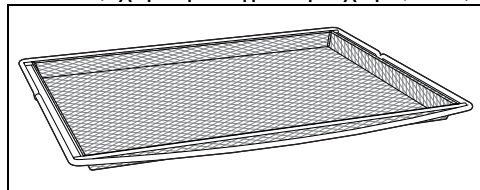

Συνιστώμενο αξεσουάρ για το τηγάνισμα με αέρα τροφίμων προηγουμένως παναρισμένων, προμαγειρεμένων ή/και κατεψυγμένων (τηγανιτές πατάτες, κροκέτες πατάτας ή κρέατος, μπάλες μοτσαρέλας...).

ΧΡΗΣΗ

Προκαταρκτικές ενέργειες



Δείτε Γενικές προειδοποιήσεις ασφαλείας.

- Αφαιρέστε τυχόν προστατευτικές μεμβράνες από το εξωτερικό ή το εσωτερικό της συσκευής και των εξαρτημάτων της.
- Αφαιρέστε τυχόν ετικέτες (εκτός από την πινακίδα με τα τεχνικά στοιχεία) από τα αξεσουάρ και τα επίπεδα.
- Αφαιρέστε και πλύνετε όλα τα εξαρτήματα από τη συσκευή (βλ. κεφάλαιο «ΚΑΘΑΡΙΣΜΟΣ ΚΑΙ ΣΥΝΤΗΡΗΣΗ»).

Πρώτο ζέσταμα

1. Ρυθμίστε το μαγείρεμα για τουλάχιστον μία ώρα (βλ. παράγραφο «Χρήση του φούρνου»).
2. Θερμάνετε τον άδειο χώρο μαγειρέματος στη μέγιστη θερμοκρασία για να αφαιρέσετε τυχόν υπολείμματα κατασκευής.

Ενώ η συσκευή θερμαίνεται

- αερίστε το δωμάτιο.
- μην παραμένετε σε αυτό.

Χρήση των εξαρτημάτων

Σχάρες και ταψιά

Οι σχάρες και τα ταψιά πρέπει να εισάγονται πλήρως στους πλαϊνούς οδηγούς.

- Οι μηχανικές κλειδαριές ασφαλείας που εμποδίζουν την τυχαία αφαίρεση της

σχάρας πρέπει να είναι στραμμένες προς τα κάτω και προς το πίσω μέρος του θαλάμου μαγειρέματος.

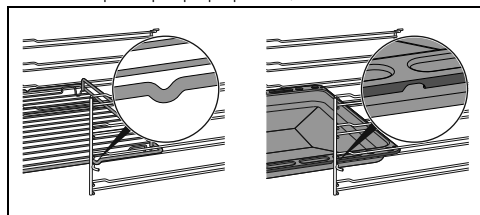

Τοποθετήστε απαλά τις σχάρες και τα ταψιά στο θάλαμο μαγειρέματος μέχρι να σταματήσουν.



Καθαρίστε τα ταψιά πριν τα χρησιμοποιήσετε για πρώτη φορά για να αφαιρέσετε τυχόν υπολείμματα κατασκευής.

Σχάρα για ταψί

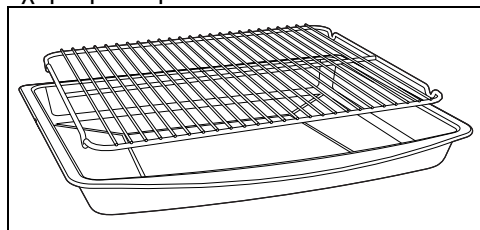

Η σχάρα ταψιών πρέπει να τοποθετηθεί μέσα στο ταψί. Με αυτόν τον τρόπο είναι δυνατή η συλλογή του λίπους ξεχωριστά από το φαγητό που μαγειρεύεται.

Ψηφιακός προγραμματιστής

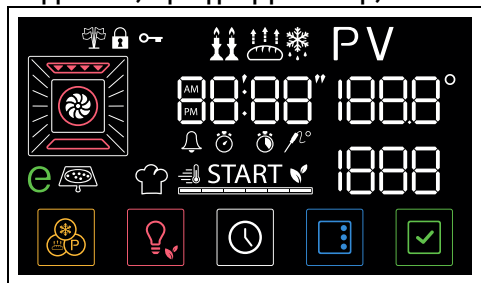

Η οθόνη εμφανίζει τις παραμέτρους και τις τιμές που σχετίζονται με το τρέχον επιλεγμένο πρόγραμμα. Για να τον χρησιμοποιήσετε, απλώς πατήστε τα πλήκτρα αφής στον πίνακα ελέγχου ή πατήστε τα πλήκτρα στο κάτω μέρος της οθόνης, ανάλογα με τα προγράμματα που θέλετε να εκτελέσει η συσκευή.

Πλήκτρα αφής

Ο πίνακας ελέγχου διαθέτει πλήκτρα αφής που μπορούν να χρησιμοποιηθούν με μια ελαφριά πίεση πάνω στο σύμβολο που θέλετε να χρησιμοποιήσετε.

- Με τα πλήκτρα αφής και μπορείτε να επιλέξετε το πρόγραμμα που επιθυμείτε και τις παραμέτρους (όπως για παράδειγμα τον χρόνο ή τη θερμοκρασία, ανάλογα με το επιλεγμένο μενού) στην οθόνη.

Πατήστε παρατεταμένα τα πλήκτρα ή για να κάνετε γρήγορη κύλιση στις παραμέτρους που θέλετε να αλλάξετε.

- Πατήστε το πλήκτρο αφής για να βγείτε από το τρέχον πρόγραμμα και να επιστρέψετε στην ένδειξη του ρολογιού στην οθόνη.

- Με τα πλήκτρα αφής και μπορείτε να αυξήσετε ή να μειώσετε την τιμή της επιλεγμένης παραμέτρου.

Πατήστε παρατεταμένα τα πλήκτρα ή για να αλλάξετε γρήγορα την τιμή της επιλεγμένης παραμέτρου.

- Πατήστε το πλήκτρο αφής για να επαναφέρετε την παράμετρο στην προεπιλεγμένη τιμή.
- Για να επιβεβαιώσετε την επιθυμητή τιμή πατήστε το πλήκτρο στην οθόνη.

Πρώτη χρήση

Εάν η ώρα δεν είναι ρυθμισμένη δεν μπορείτε να ανάψετε τον φούρνο.

Κατά την πρώτη χρήση ή μετά από μια παρατεταμένη διακοπή ρεύματος, στην οθόνη της συσκευής εμφανίζονται και αναβοσβήνουν η ένδειξη και το πλήκτρο . Για να ξεκινήσετε το μαγείρεμα, πρέπει να ρυθμίσετε την τρέχουσα ώρα.

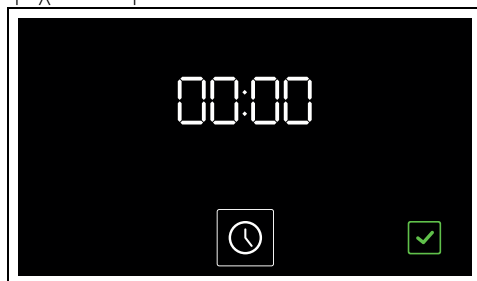



Ρύθμιση της ώρας:

1. Πατήστε το πλήκτρο .
2. Με τα πλήκτρα αφής και επιλέξτε τη μορφή της ώρας που θέλετε να εμφανίζεται (ή .

Όταν επιλέξετε την εκδοχή στην οθόνη εμφανίζονται οι ενδείξεις **AM** (π.μ.) ή **PM** (μ.μ.).

3. Πατήστε το πλήκτρο για να επιβεβαιώσετε και να προχωρήσετε στη ρύθμιση της ώρας.
4. Πατήστε τα πλήκτρα αφής και για να ρυθμίσετε την τρέχουσα ώρα.
5. Πατήστε το πλήκτρο για να ρυθμίσετε την τρέχουσα ώρα και να προχωρήσετε στην επιλογή των λεπτών.

6. Πατήστε τα πλήκτρα αφής  και  για να ρυθμίσετε τα λεπτά της τρέχουσας ώρας.

7. Πατήστε το πλήκτρο  για να επιβεβαιώσετε.



Μπορεί να χρειαστεί να αλλάξετε την τρέχουσα ώρα, για παράδειγμα λόγω θερινής/χειμερινής ώρας.



Για να ακυρώσετε τη διαδικασία, κρατήστε πατημένο το πλήκτρο  στην οθόνη.

Αλλαγή ώρας

1. Στο κύριο μενού, κρατήστε πατημένο για μερικά δευτερόλεπτα το πλήκτρο .

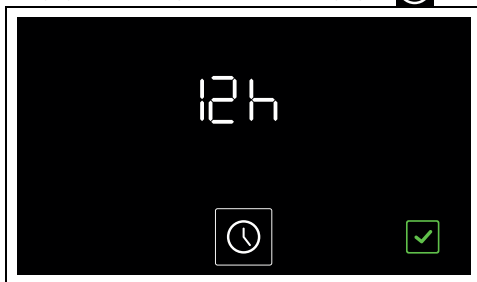

2. Συνεχίστε με την αλλαγή της ώρας όπως περιγράφεται στο σημείο 2 του προηγούμενου κεφαλαίου.

Χαμηλή φωτεινότητα

Μετά από 2 λεπτά αδράνειας, η οθόνη εμφανίζει το πλήκτρο  και την τρέχουσα ώρα σε χαμηλή φωτεινότητα.

Σε αυτήν τη λειτουργία, τα πλήκτρα αφής στον πίνακα ελέγχου είναι απενεργοποιημένα (ο φωτισμός είναι σβηστός και δεν υπάρχει

αντίδραση όταν τα αγγίζετε).



Η οθόνη μεταβαίνει σε λειτουργία χαμηλής φωτεινότητας μόνο εάν δεν υπάρχει θερμότητα στο εσωτερικό του θαλάμου του φούρνου.

Επανενεργοποίηση της οθόνης

Για να ενεργοποιήσετε την οθόνη και τα πλήκτρα αφής στον πίνακα ελέγχου:

- Κρατήστε πατημένο για περίπου 1 δευτερόλεπτο το πλήκτρο  στην οθόνη.

Η οθόνη ενεργοποιείται και τα πλήκτρα αφής στον πίνακα ελέγχου φωτίζονται.

Χρήση του φούρνου



Δείτε Γενικές προειδοποιήσεις ασφαλείας.



Κλασικό μαγείρεμα



Μπορείτε να διακόψετε το μαγείρεμα οποιαδήποτε στιγμή κρατώντας πατημένο το πλήκτρο αφής .

1. Με τα πλήκτρα αφής  και  επιλέξτε το επιθυμητό πρόγραμμα (για παράδειγμα «ΑΕΡΑΣ »).

Το πλήκτρο  και η ένδειξη **START** στην οθόνη αρχίζουν να αναβοσβήνουν.

- 2 Πατήστε τα πλήκτρα αφής  και  για να επιλέξετε την επιθυμητή

θερμοκρασία (για παράδειγμα «200°C»).

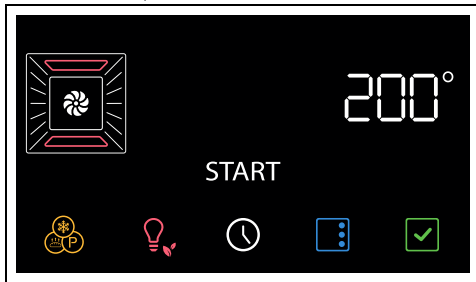





3. Πατήστε το πλήκτρο  για να ξεκινήσει το πρόγραμμα.

 Όταν ανοίγει η πόρτα, το τρέχον πρόγραμμα διακόπτεται. Το πρόγραμμα ξαναρχίζει αυτόματα όταν κλείσει η πόρτα.

Φάση προθέρμανσης

Το μαγείρεμα έπεται μιας φάσης προθέρμανσης που επιτρέπει στη συσκευή να φτάσει τη θερμοκρασία μαγειρέματος πιο γρήγορα.

Αυτή η φάση σηματοδοτείται από την προειδοποιητική λυχνία που ανάβει  και με την προοδευτική αύξηση του επιπέδου επιτεύξης θερμοκρασίας .

 Μπορείτε να παραλείψετε τη φάση προθέρμανσης κρατώντας πατημένο το πλήκτρο για μερικά δευτερόλεπτα .

Στο τέλος της προθέρμανσης:

- η λυχνία  σβήνει;
- ακούγεται ένα ακουστικό σήμα.
- η ένδειξη **START** και το πλήκτρο  αναβοσβήνουν για να υποδείξουν ότι το τρόφιμο μπορεί να τοποθετηθεί στο θάλαμο μαγειρέματος.

Φάση μαγειρέματος

1. Ανοίξτε την πόρτα.
2. Τοποθετήστε το φαγητό μέσα στον θάλαμο του φούρνου.
3. Κλείστε την πόρτα.
ή
- Εάν το φαγητό είναι ήδη μέσα στον θάλαμο του φούρνου, πατήστε το

πλήκτρο  στην οθόνη για να ξεκινήσει το μαγείρεμα.

4. Ελέγξτε την κατάσταση μαγειρέματος του φαγητού ανάβοντας την εσωτερική λάμπα.



Τέλος μαγειρέματος



5. Πατήστε το πλήκτρο αφής  στον πίνακα ελέγχου για να βγείτε από το πρόγραμμα.

Χρονομετρημένο μαγείρεμα

 Το χρονομετρημένο μαγείρεμα είναι το πρόγραμμα που επιτρέπει την έναρξη και το τέλος ενός μαγειρέματος μετά από ένα ορισμένο χρονικό διάστημα που έχει ρυθμίσει ο χρήστης.

1. Αφού επιλέξετε το πρόγραμμα και τη θερμοκρασία του μαγειρέματος, πατήστε το πλήκτρο .

Στην οθόνη οι ενδείξεις  και  αναβοσβήνουν.

2. Πατήστε τα πλήκτρα αφής  και  στον πίνακα ελέγχου για να ρυθμίσετε τη διάρκεια του μαγειρέματος (από 1 λεπτό έως 13 ώρες) (για παράδειγμα «25 λεπτά»).

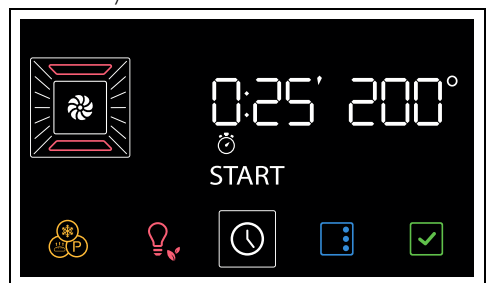

3. Πατήστε το πλήκτρο  στην οθόνη για να επιβεβαιώσετε τη διάρκεια του μαγειρέματος.

 Λάβετε υπόψη ότι πρέπει να προστεθούν μερικά λεπτά στη διάρκεια μαγειρέματος για την προθέρμανση του φούρνου.

4. Πατήστε το πλήκτρο  για να ξεκινήσει το πρόγραμμα.

Στο τέλος της προθέρμανσης:

5. Τοποθετήστε το φαγητό στον θάλαμο του φούρνου.

6. Πατήστε το πλήκτρο  για να ξεκινήσει το μαγείρεμα.

Το χρονομετρημένο μαγείρεμα υποδεικνύεται από τη σταδιακή μείωση του χρόνου στην αριθμητική οθόνη και από τη σταδιακή μείωση της γραμμής .

Στο τέλος του μαγειρέματος ακούγεται ένα ηχητικό σήμα και στην οθόνη εμφανίζεται η ένδειξη .

7. Πατήστε το πλήκτρο αφής  στον πίνακα ελέγχου για να βγείτε από το πρόγραμμα.

Για να ακυρώσετε ένα προγραμματισμένο μαγείρεμα

1. Πατήστε για μερικά δευτερόλεπτα το πλήκτρο  στην οθόνη.

2. Πατήστε το πλήκτρο αφής  στον πίνακα ελέγχου μέχρι να μηδενίσετε τη διάρκεια του μαγειρέματος.

3. Πατήστε το πλήκτρο  για να επιβεβαιώσετε.

Προγραμματισμένο μαγείρεμα







Προγραμματισμένο μαγείρεμα είναι το πρόγραμμα που επιτρέπει τον τερματισμό ενός χρονομετρημένου μαγειρέματος σε κάποια ώρα που έχει ορίσει ο χρήστης, με επακόλουθο αυτόματο σβήσιμο της συσκευής.



Για λόγους ασφαλείας, δεν είναι δυνατό να ρυθμίσετε μόνο την ώρα τέλους του μαγειρέματος χωρίς να έχετε προγραμματίσει τη διάρκεια του.

1. Αφού επιλέξετε το πρόγραμμα και τη θερμοκρασία του μαγειρέματος, πατήστε το πλήκτρο .



Στην οθόνη οι ενδείξεις  και  αναβοσβήνουν.

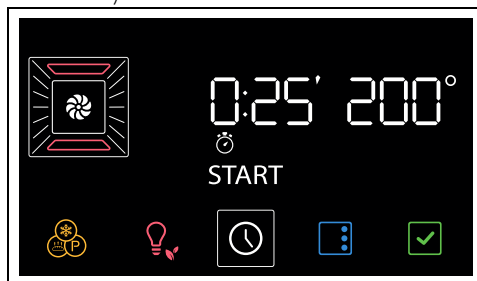

2. Πατήστε τα πλήκτρα αφής  και  στον πίνακα ελέγχου για να ρυθμίσετε τη

διάρκεια του μαγειρέματος (από 1 λεπτό έως 13 ώρες) (για παράδειγμα «25 λεπτά»).



3. Πατήστε το πλήκτρο .

Στην οθόνη οι ενδείξεις  και  αναβοσβήνουν.

4. Πατήστε τα πλήκτρα αφής  και  για να ρυθμίσετε την ώρα του τέλους μαγειρέματος (για παράδειγμα «13:15»).

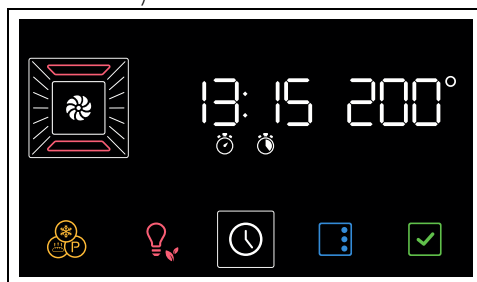

5. Πατήστε το πλήκτρο  για να επιβεβαιώσετε την ώρα τέλους του μαγειρέματος (για παράδειγμα «13:15»).

6. Πατήστε το πλήκτρο  για να ξεκινήσει το πρόγραμμα.

Η συσκευή παραμένει σε αναμονή για την προγραμματισμένη ώρα έναρξης.





Στην ώρα του τέλους μαγειρέματος, έχουν ήδη υπολογιστεί τα λεπτά που απαιτούνται για την προθέρμανση.

Στο τέλος του μαγειρέματος ακούγεται ένα ηχητικό σήμα και στην οθόνη εμφανίζεται η ένδειξη .



7. Πατήστε το πλήκτρο αφής  στον πίνακα ελέγχου για να βγείτε από το πρόγραμμα.

Για να ακυρώσετε ένα προγραμματισμένο μαγείρεμα

1. Πατήστε για μερικά δευτερόλεπτα το πλήκτρο .

Στην οθόνη οι ενδείξεις  και  αναβοσβήνουν.

2. Πατήστε σύντομα το πλήκτρο .

Στην οθόνη οι ενδείξεις  και  αναβοσβήνουν.

3. Πατήστε το πλήκτρο αφής  στον πίνακα ελέγχου μέχρι να μηδενίσετε τη διάρκεια του μαγειρέματος.



4. Πατήστε το πλήκτρο  για να επιβεβαιώσετε.

 Με αυτόν τον τρόπο ακυρώνεται μόνο το προγραμματισμένο μαγείρεμα. Το χρονομετρημένο μαγείρεμα ξεκινά αμέσως με τη φάση της προθέρμανσης.



Χρονόμετρο κατά τη διάρκεια του μαγειρέματος



 Το χρονόμετρο δεν διακόπτει το μαγείρεμα, αλλά προειδοποιεί τον χρήστη όταν περάσουν τα καθορισμένα λεπτά.

1. Πατήστε το πλήκτρο .

Στην οθόνη οι ενδείξεις  και  θα αναβοσβήσουν.

2. Πατήστε το πλήκτρο .

Στην οθόνη εμφανίζονται οι αριθμοί  και η ένδειξη  και αναβοσβήνουν.

3. Πατήστε τα πλήκτρα αφής  και  στον πίνακα ελέγχου για να ρυθμίσετε τη διάρκεια του χρονόμετρου (από 1 λεπτό έως 13 ώρες).

4. Πατήστε το πλήκτρο  για να επιβεβαιώσετε.

Στο τέλος του χρονόμετρου ακούγεται ένα ηχητικό σήμα και στην οθόνη η ένδειξη .

αναβοσβήνει.

5. Πατήστε το πλήκτρο  για να βγείτε από το πρόγραμμα.

Λίστα παραδοσιακών λειτουργιών μαγειρέματος

 Σε ορισμένα μοντέλα δεν υπάρχουν όλες οι λειτουργίες.

ΣΤΑΤΙΚΟΣ

 Παραδοσιακή κουζίνα κατάλληλη για την προετοιμασία ενός φαγητού τη φορά. Ιδανικό για το μαγείρεμα ψητών, λιπαρών κρεάτων, ψωμιού, γεμιστών κέικ.

ΑΕΡΙΖΟΜΕΝΟ

 Έντονο και ομοιογενές μαγείρεμα. Ιδανικό για μπισκότα, κέικ και μαγείρεμα σε πολλά επίπεδα.

ΘΕΡΜΟΑΕΡΙΖΟΜΕΝΟ

 Η θερμότητα κατανέμεται γρήγορα και ομοιόμορφα. Κατάλληλο για όλα τα φαγητά, ιδανικό για μαγείρεμα σε πολλά επίπεδα χωρίς να αναμειγνύονται μυρωδιές και γεύσεις.

TURBO

 Επιτρέπει το γρήγορο, ταυτόχρονο ψήσιμο σε πολλά επίπεδα χωρίς να αναμειγνύονται οι μυρωδιές. Ιδανικό πρόγραμμα για φαγητά μεγάλου όγκου ή για φαγητά που χρειάζονται δυνατό ψήσιμο.

GRILL

 Σας επιτρέπει να έχετε εξαιρετικά αποτελέσματα ψήσιματος και ροδίσματος. Χρησιμοποιείται στο τέλος του μαγειρέματος, προσδίδοντας ένα ομοιόμορφο ρόδισμα στα φαγητά.

ΓΚΡΙΑ ΜΕ ΑΕΡΑ

 Επιτρέπει το ψήσιμο ακόμα και των πιο χοντρών κομματιών κρέατος. Ιδανικό πρόγραμμα για μεγάλα κομμάτια κρέατος.

ΒΑΣΗ



Η θερμότητα προέρχεται μόνο από το κάτω μέρος της κοιλότητας. Ιδανικό για γλυκά και αλμυρά κέικ, πίτες και πίτσες.

ΚΑΤΩ ΑΝΤΙΣΤΑΣΗ ΜΕ ΘΕΡΜΟ ΑΕΡΑ



Σας επιτρέπει να ολοκληρώσετε γρήγορα το μαγείρεμα τροφίμων που έχουν ήδη μαγειρευτεί επιφανειακά, αλλά όχι εσωτερικά. Ιδανικό πρόγραμμα για κίς, κατάλληλο για κάθε είδος φαγητού.

ΠΙΤΣΑ



Ειδικό πρόγραμμα για το ψήσιμο της πίτσας. Ιδανικό όχι μόνο για πίτσες, αλλά και για μπισκότα ή κέικ.

ECO



Αυτή η λειτουργία είναι ιδιαίτερα κατάλληλη για μαγείρεμα σε ένα μόνο επίπεδο με χαμηλή κατανάλωση ενέργειας. Συνιστάται για όλα τα είδη τροφίμων εκτός από αυτά που μπορούν να παράγουν πολλή υγρασία (λαχανικά για παράδειγμα). Για να επιτύχετε τη μέγιστη εξοικονόμηση ενέργειας και να μειώσετε τους χρόνους, συνιστάται να τοποθετείτε τα τρόφιμα στο φούρνο χωρίς να προθερμάνετε το θάλαμο μαγειρέματος.



Στη λειτουργία ECO, αποφύγετε το άνοιγμα της πόρτας κατά το μαγείρεμα.



Στη λειτουργία ECO οι χρόνοι μαγειρέματος (και τυχόν προθέρμανσης) είναι μεγαλύτεροι και μπορεί να εξαρτώνται από την ποσότητα των τροφίμων που τοποθετούνται στο θάλαμο μαγειρέματος.



Η λειτουργία ECO είναι μια λεπτή λειτουργία μαγειρέματος και συνιστάται για μαγείρεμα που δεν απαιτεί θερμοκρασίες πάνω από 210°C. Για μαγείρεμα σε υψηλότερες θερμοκρασίες, συνιστάται να επιλέξετε άλλη λειτουργία.

Συμβουλές ψησίματος

Γενικές συμβουλές

- Χρησιμοποιείτε τη λειτουργία με αέρα για ομοιόμορφο ψήσιμο σε περισσότερα επίπεδα.
- Η αύξηση της θερμοκρασίας δεν συντομεύει το χρόνο ψησίματος (το φαγητό μπορεί να παραψηθεί εξωτερικά και να μείνει άψητο στο εσωτερικό του).

Συμβουλές ψησίματος για κρέας

- Ο χρόνος ψησίματος διαφέρει ανάλογα με το πάχος, το είδος του φαγητού και τις προτιμήσεις του καταναλωτή.
- Γυρίστε το φαγητό να ροδίσει και από τις δύο πλευρές.
- Χρησιμοποιείτε θερμομέτρα για κρέατα για το ψητό ή απλώς πιέστε το φαγητό σας με ένα κουτάλι. Εάν είναι σφιχτό, είναι έτοιμο, διαφορετικά θέλει ψήσιμο για μερικά λεπτά ακόμη.

Συμβουλές ψησίματος στο γκριλ

- Το ψήσιμο κρεάτων στο γκριλ μπορεί να γίνει είτε με το φούρνο κρύο είτε με προθέρμανση, εάν θέλετε να αλλάξετε το αποτέλεσμα του ψησίματος.
- Στη λειτουργία Grill αεριζόμενο (εάν υπάρχει), συνιστάται η προθέρμανση του θαλάμου μαγειρέματος πριν το ψήσιμο.
- Συνιστάται να βάζετε το φαγητό στο κέντρο του γκριλ.
- Στη λειτουργία Grill, συνιστάται να ρυθμίσετε τη θερμοκρασία στην υψηλότερη τιμή για να βελτιστοποιήσετε το μαγείρεμα.

Συμβουλές ψησίματος για γλυκά και μπισκότα

- Χρησιμοποιείτε κατά προτίμηση σκούρες μεταλλικές φόρμες: βοηθούν στην καλύτερη απορρόφηση της θερμότητας.
- Η θερμοκρασία και η διάρκεια ψησίματος εξαρτώνται από το είδος και τη συνοχή της ζύμης.

Για εξοικονόμηση ενέργειας

- Διακόψτε το ψήσιμο λίγα λεπτά πριν το χρόνο που απαιτείται συνήθως. Το ψήσιμο συνεχίζεται για το υπόλοιπο του χρόνου με τη θερμότητα που έχει συσσωρευτεί εσωτερικά.
- Μειώστε στο ελάχιστο τα ανοίγματα της πόρτας ώστε να αποφύγετε τις απώλειες θερμότητας.
- Διατηρείτε συνεχώς καθαρό το εσωτερικό της συσκευής.

Συμβουλές για το μαγείρεμα σε δύο επίπεδα:

- Σας συνιστούμε να έχετε 2 σχάρες (μπορείτε να τα ζητήσετε από εξουσιοδοτημένα κέντρα σέρβις).
- Για να διευκολύνετε τη ροή του αέρα, τοποθετήστε τις φόρμες/κατσαρόλες στο κέντρο των σχαρών και βεβαιωθείτε ότι το πλάτος/η διάμετρός τους δεν υπερβαίνει τα 30 cm.
- Τοποθετήστε τις σχάρες αφήνοντας ένα κενό επίπεδο μεταξύ τους.
- Ανάλογα με το φαγητό και την αύξηση του φορτίου στο εσωτερικό της κοιλότητας, το μαγείρεμα σε δύο επίπεδα μπορεί να απαιτεί λίγα περισσότερα λεπτά μαγειρέματος από ό,τι σε ένα μόνο επίπεδο.
- Οι λειτουργίες που υποδεικνύονται για το μαγείρεμα σε δύο επίπεδα είναι ΘΕΡΜΟΑΕΡΙΖΟΜΕΝΟ και ΒΑΣΗ ΘΕΡΜΟΑΕΡΙΖΟΜΕΝΗ.

Συμβουλές για απόψυξη και διόγκωση της ζύμης

- Τοποθετήστε τα κατεψυγμένα τρόφιμα χωρίς τη συσκευασία τους σε ένα δοχείο χωρίς καπάκι στο πρώτο επίπεδο του θαλάμου μαγειρέματος.
- Αποφύγετε την επικάλυψη των τροφίμων.
- Για να ξεπαγώσετε κρέας, χρησιμοποιήστε μια σχάρα στο δεύτερο επίπεδο και τοποθετήστε το ταψί στο πρώτο. Με αυτόν τον τρόπο το φαγητό δεν έρχεται σε επαφή με το υγρό της απόψυξης.
- Τα πιο ευαίσθητα μέρη μπορούν να καλυφθούν με αλουμινόχαρτο.
- Για καλή διόγκωση της ζύμης, τοποθετήστε ένα δοχείο που περιέχει νερό στο κάτω μέρος του θαλάμου μαγειρέματος.

Μίνι οδηγός για τα αξεσουάρ

Συνιστούμε να χρησιμοποιείτε τη σχάρα ως επιφάνεια στήριξης για φόρμες/κατσαρόλες φούρνου.



Σχάρα

Σε περίπτωση απουσίας της σχάρας για ταψί, η σχάρα μπορεί να χρησιμοποιηθεί ως βάση για ψήσιμο στη σχάρα με το βαθύ ταψί τοποθετημένο σε ένα επίπεδο από κάτω για τη συλλογή των χυμών.

Για μαγείρεμα πολλαπλών επιπέδων, τοποθετήστε δύο σχάρες κρατώντας ένα κενό επίπεδο μεταξύ της μίας και της άλλης και χρησιμοποιήστε τη λειτουργία ΘΕΡΜΟ-

ΑΕΡΙΖΟΜΕΝΟ



ή ΘΕΡΜΟ-ΑΕΡΙΖΟΜΕΝΗ ΒΑΣΗ



Ταψί

Χρησιμοποιήστε το ταψί για παρασκευές ζαχαροπλαστικής, για αρτοποιηση χαμηλού πάχους και για μαγείρεμα χωρίς προσθήκη υγρών.

Συνιστάται η χρήση της λειτουργίας ΣΤΑΤΙΚΟΣ  στο επιθυμητό επίπεδο.

Συνιστούμε να χρησιμοποιείτε το βαθύ ταψί για μαγείρεμα μόνο σε ένα επίπεδο.

Τοποθετήστε το βαθύ ταψί στο μεσαίο επίπεδο όταν χρησιμοποιείτε τις λειτουργίες με



Βαθύ ταψί

τη βοήθεια ανεμιστήρα. Όταν χρησιμοποιείτε τη λειτουργία ΣΤΑΤΙΚΟΣ 

τοποθετήστε το βαθύ ταψί στο επιθυμητό επίπεδο.

Τοποθετήστε το ταψί στο τελευταίο επίπεδο με τη σχάρα για ταψί για να μαγειρέψετε

στη λειτουργία GRILL .



Σχάρα για ταψί

Συνιστούμε να χρησιμοποιείτε τη σχάρα για ταψί ως βάση για τη συλλογή των χυμών από το ψήσιμο.

Δείτε τις συνταγές

Για να συμβουλευτείτε τις συνταγές που αναπτύχθηκαν για διάφορες κατηγορίες τροφίμων και για να λάβετε περισσότερες πληροφορίες σχετικά με τις προτάσεις μαγειρικής, συνιστούμε να επισκεφτείτε την ειδική σελίδα στον ιστότοπο www.smeg.com, στην οποία μπορείτε να μεταβείτε χρησιμοποιώντας τον κωδικό QR στο φυλλάδιο που παρέχεται με το προϊόν.

Ενδείξεις για Εποπτικές Αρχές

Λειτουργία Fan forced [Αναγκαστική λειτουργία ανεμιστήρα]

η λειτουργία ECO που χρησιμοποιείται για τον καθορισμό της κατηγορίας ενεργειακής απόδοσης συμμορφώνεται με τις προδιαγραφές του ευρωπαϊκού προτύπου EN 60350-1.

Δείτε την παράγραφο «Για εξοικονόμηση

ενέργειας » του κεφαλαίου ΠΡΟΕΙΔΟΙ ΪΩΗΣΕΙΣ.

Conventional heating mode

Για να εκτελέσετε τη λειτουργία STATICO [ΣΤΑΤΙΚΟ] είναι απαραίτητο να παραλείψετε τη φάση προθέρμανσης (δείτε την παράγραφο «Φάση προθέρμανσης» στο κεφάλαιο ΧΡΗΣΗ).

Δείτε την παράγραφο «Για εξοικονόμηση ενέργειας » του κεφαλαίου ΠΡΟΕΙΔΟΙ ΪΩΗΣΕΙΣ.



Ειδικά προγράμματα

- Στην οθόνη πατήστε το πλήκτρο .



Για να κάνετε κύλιση στα διαθέσιμα προγράμματα, πατήστε τα πλήκτρα αφής < και > μέχρι να επιλέξετε το ειδικό πρόγραμμα που θέλετε.





Για να βγείτε από το πρόγραμμα που επιλέξατε (χωρίς να το έχετε βάλει σε λειτουργία), κρατήστε πατημένο το πλήκτρο  στον πίνακα ελέγχου ή το πλήκτρο  στην οθόνη.

ΑΠΟΨΥΞΗ





Αυτό το πρόγραμμα επιτρέπει να ξεπαγώνετε τα τρόφιμα σύμφωνα με έναν επιλεγόμενο χρόνο.

- Μπείτε στο μενού των ειδικών προγραμμάτων και πατήστε τα πλήκτρα αφής  και  στον πίνακα ελέγχου μέχρι να επιλεγεί το πρόγραμμα



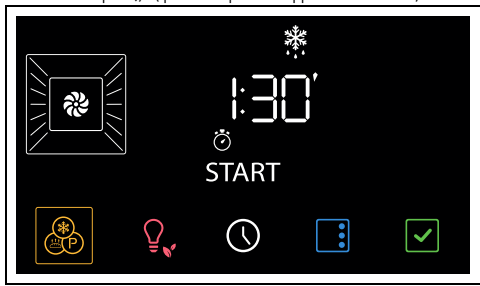

Εάν η θερμοκρασία στο εσωτερικό του φούρνου είναι υψηλότερη από την αναμενόμενη, το πρόγραμμα δεν ενεργοποιείται και κάθε φορά που πατάτε το πλήκτρο  η συσκευή εκπέμπει μια ηχητική προειδοποίηση. Αφήστε τη συσκευή να κρυώσει πριν ενεργοποιήσετε το πρόγραμμα.

- Ανοίξτε την πόρτα.
- Τοποθετήστε το φαγητό που πρόκειται να ξεπαγώσετε μέσα στον θάλαμο του φούρνου.
- Κλείστε την πόρτα.
- Πατήστε το πλήκτρο  για να επιβεβαιώσετε.
- Πατήστε τα πλήκτρα αφής  και  στον πίνακα ελέγχου για να εισαγάγετε τη διάρκεια απόψυξης (από 1 λεπτό έως 13 ώρες) (για παράδειγμα «1:30»).



- Πατήστε το πλήκτρο  για να ξεκινήσει το πρόγραμμα.

Στο τέλος, στην οθόνη εμφανίζεται και αναβοσβήνει η ένδειξη  και ακούγεται ένα ηχητικό σήμα.



- Πατήστε το πλήκτρο αφής  στον πίνακα ελέγχου για να βγείτε από το πρόγραμμα.
- Ακολουθεί ένας πίνακας με χρόνους απόψυξης ανά είδος φαγητού.

Είδος	Βάρος (κιλά)	Χρόνος
Κρέατα	0,5	1 ώρα 45 λεπτά
Ψάρι	0,4	40 λεπτά
Ψωμί	0,3	20 λεπτά
Γλυκά	1,0	45 λεπτά

ΦΟΥΣΚΩΜΑ ΖΥΜΗΣ



Αυτό το πρόγραμμα είναι ιδανικό για το φούσκωμα της ζύμης.

- Μπείτε στο μενού των ειδικών προγραμμάτων και πατήστε τα πλήκτρα αφής  και  μέχρι να επιλεγεί το πρόγραμμα .





Εάν η θερμοκρασία στο εσωτερικό του φούρνου είναι υψηλότερη από την αναμενόμενη, το πρόγραμμα δεν ενεργοποιείται και κάθε φορά που πατάτε το πλήκτρο  η συσκευή εκπέμπει μια ηχητική προειδοποίηση. Αφήστε τη συσκευή να κρυώσει πριν ενεργοποιήσετε το πρόγραμμα.

- Ανοίξτε την πόρτα.
- Τοποθετήστε τη ζύμη να φουσκώσει στο δεύτερο επίπεδο.
- Κλείστε την πόρτα.

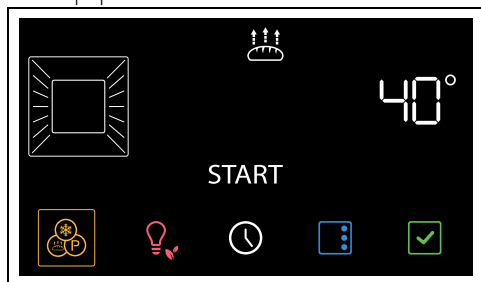
5. Πατήστε το πλήκτρο  για να επιβεβαιώσετε.



6. Πατήστε τα πλήκτρα αφής  και  στον πίνακα ελέγχου για να επιλέξετε τη θερμοκρασία (από 25°C έως 40°C).

7. Πατήστε το πλήκτρο  για να ξεκινήσει το πρόγραμμα.

8. Πατήστε το πλήκτρο αφής  στον πίνακα ελέγχου για να βγείτε από το πρόγραμμα.

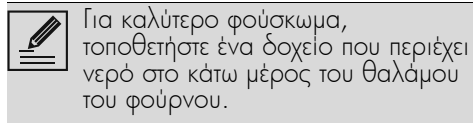

Για καλύτερο φούσκωμα, τοποθετήστε ένα δοχείο που περιέχει νερό στο κάτω μέρος του θαλάμου του φούρνου.

SABBATH



Η συσκευή κατά τη διάρκεια αυτού του προγράμματος λειτουργεί με ειδικό τρόπο:

- Το μαγείρεμα μπορεί να συνεχιστεί για αόριστο χρονικό διάστημα, δεν είναι δυνατό να ρυθμίσετε καμία διάρκεια μαγειρέματος.
- Δεν μπορεί να γίνει κανενός είδους προθέρμανση.
- Η επιλέξιμη θερμοκρασία μαγειρέματος κυμαίνεται μεταξύ 60°C και 150°C.
- Η λάμπα του φούρνου είναι απενεργοποιημένη και οποιαδήποτε παρέμβαση όπως το άνοιγμα της πόρτας ή η χειροκίνητη ενεργοποίηση δεν ενεργοποιεί τη λάμπα.
- Ο εσωτερικός ανεμιστήρας είναι απενεργοποιημένος.
- Τα πλήκτρα αφής και τα ηχητικά σήματα

είναι απενεργοποιημένα.





Μετά την ενεργοποίηση του προγράμματος Sabbath δεν είναι δυνατή η τροποποίηση καμιάς παραμέτρου. Οποιαδήποτε ενέργεια στα πλήκτρα αφής στον πίνακα ελέγχου ή/και στα πλήκτρα της οθόνης δεν έχει κανένα αποτέλεσμα

1. Μπείτε στο μενού των ειδικών προγραμμάτων και πατήστε τα πλήκτρα αφής  και  στον πίνακα ελέγχου μέχρι να επιλεγεί το πρόγραμμα



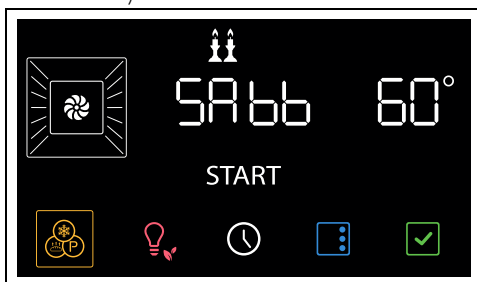

2. Πατήστε το πλήκτρο  για να επιβεβαιώσετε.

3. Πατήστε τα πλήκτρα αφής  και  στον πίνακα ελέγχου για να επιλέξετε την επιθυμητή θερμοκρασία (για παράδειγμα «90°C»).



4. Πατήστε το πλήκτρο  για να ξεκινήσει το πρόγραμμα.

Για να βγείτε από το πρόγραμμα:

1. Πατήστε για μερικά δευτερόλεπτα το πλήκτρο  στην οθόνη.
2. Όταν ο πίνακας ελέγχου ενεργοποιηθεί ξανά, πατήστε το κουμπί αφής  για να τερματίσετε το πρόγραμμα.

STONE



Χρησιμοποιείται για μαγείρεμα πάνω σε πέτρα. Για χρήση με το εξάρτημα PPR2 ή STONE που πωλείται ξεχωριστά.



Ανατρέξτε στις οδηγίες και τις συμβουλές χρήσης που περιλαμβάνονται στο εγχειρίδιο του εξαρτήματος.

1. Ανοίξτε την πόρτα.
2. Τοποθετήστε το εξάρτημα PPR2 ή STONE στον θάλαμο του φούρνου (ανατρέξτε στο ειδικό εγχειρίδιο του εξαρτήματος).
3. Κλείστε την πόρτα.
4. Μπείτε στο μενού των ειδικών προγραμμάτων και πατήστε τα πλήκτρα αφής και στον πίνακα ελέγχου μέχρι να επιλεγεί το πρόγραμμα **St On**.

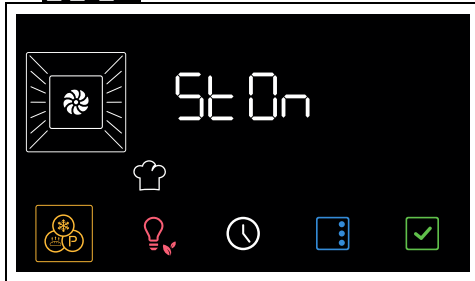

5. Πατήστε το πλήκτρο για να επιβεβαιώσετε.

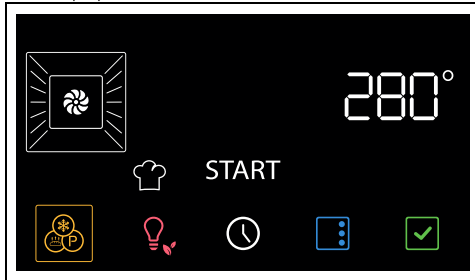

6. Πατήστε τα πλήκτρα αφής και στον πίνακα ελέγχου για να επιλέξετε την επιθυμητή θερμοκρασία (από 50°C έως 280°C).

7. Πατήστε το πλήκτρο για να ξεκινήσει το πρόγραμμα.



Όπως συμβαίνει με τα κανονικά προγράμματα μαγειρέματος, μπορείτε να παραλείψετε την προθέρμανση και να ρυθμίσετε ένα χρονομετρημένο και προγραμματισμένο μαγείρεμα.

8. Μόλις ολοκληρωθεί η προθέρμανση, ανοίξτε την πόρτα και τοποθετήστε το φαγητό που θα μαγειρέψετε πάνω στο εξάρτημα.
9. Κλείστε την πόρτα.
10. Πατήστε το πλήκτρο αφής στον πίνακα ελέγχου για να βγείτε από το πρόγραμμα.

BBQ (Μπάρμπεκιου)





Χρησιμοποιείται για μαγείρεμα μπάρμπεκιου. Για χρήση με το εξάρτημα BBQ που πωλείται ξεχωριστά.

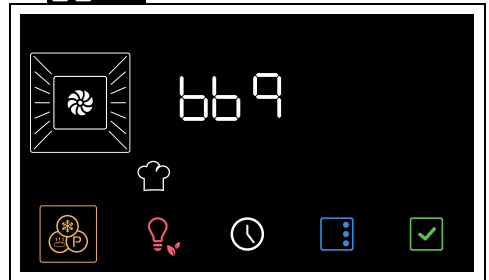

Ανατρέξτε στις οδηγίες και τις συμβουλές χρήσης που περιλαμβάνονται στο εγχειρίδιο του εξαρτήματος.

1. Ανοίξτε την πόρτα.
2. Τοποθετήστε το εξάρτημα BBQ μέσα στον θάλαμο του φούρνου.
3. Κλείστε την πόρτα.
4. Μπείτε στο μενού των ειδικών προγραμμάτων και πατήστε τα πλήκτρα αφής και στον πίνακα ελέγχου μέχρι να επιλεγεί το πρόγραμμα **bb9**.



5. Πατήστε το πλήκτρο  για να επιβεβαιώσετε.

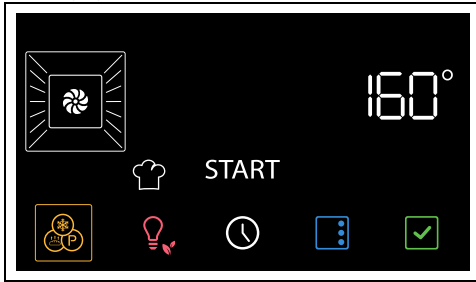

6. Πατήστε τα πλήκτρα αφής  και

 στον πίνακα ελέγχου για να επιλέξετε την επιθυμητή θερμοκρασία (από 50°C έως 250°C).

7. Πατήστε το πλήκτρο  για να ξεκινήσει το πρόγραμμα.

 Όπως συμβαίνει με τα κανονικά προγράμματα μαγειρέματος, μπορείτε να παραλείψετε την προθέρμανση και να ρυθμίσετε ένα χρονομετρημένο και προγραμματισμένο μαγείρεμα.

8. Μόλις ολοκληρωθεί η προθέρμανση, ανοίξτε την πόρτα και τοποθετήστε το φαγητό που θα μαγειρέψετε πάνω στο εξάρτημα.



9. Κλείστε την πόρτα.

10. Πατήστε το πλήκτρο αφής  στον πίνακα ελέγχου για να βγείτε από το πρόγραμμα.

AIRFRY

 Χρησιμοποιείται για τηγάνισμα χωρίς λάδι. Για χρήση με το εξάρτημα AIRFRY που πωλείται ξεχωριστά.

 Ανατρέξτε στις οδηγίες και τις συμβουλές χρήσης που περιλαμβάνονται στο εγχειρίδιο του εξαρτήματος.

1. Μπείτε στο μενού των ειδικών προγραμμάτων και πατήστε τα πλήκτρα αφής  και  στον πίνακα

ελέγχου μέχρι να επιλεγεί το πρόγραμμα



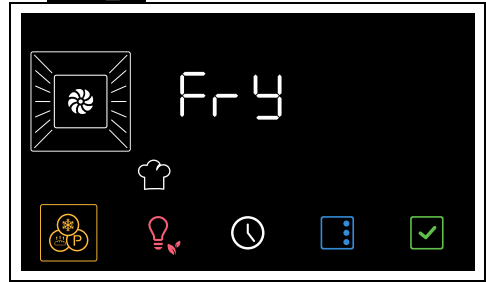



2. Πατήστε το πλήκτρο  για να επιβεβαιώσετε.



3. Πατήστε τα πλήκτρα αφής  και

 στον πίνακα ελέγχου για να επιλέξετε την επιθυμητή θερμοκρασία (από 50°C έως 250°C).

4. Πατήστε το πλήκτρο  για να ξεκινήσει το πρόγραμμα.

 Όπως συμβαίνει με τις κανονικές λειτουργίες μαγειρέματος, μπορείτε να παραλείψετε την προθέρμανση και να ρυθμίσετε ένα χρονομετρημένο και προγραμματισμένο μαγείρεμα.

5. Μόλις ολοκληρωθεί η προθέρμανση, ανοίξτε την πόρτα και τοποθετήστε το εξάρτημα AIRFRY με το φαγητό που θέλετε να μαγειρέψετε μέσα στον θάλαμο του φούρνου.

6. Κλείστε την πόρτα.

7. Πατήστε το πλήκτρο αφής  στον πίνακα ελέγχου για να βγείτε από το πρόγραμμα.

Δευτερεύουσες λειτουργίες

Τα πλήκτρα που βρίσκονται στο κάτω μέρος

της οθόνης έχουν κάποιες δευτερεύουσες λειτουργίες:

ΧΡΟΝΟΜΕΤΡΟ



Το χρονόμετρο προειδοποιεί μόνο τον χρήστη όταν περάσουν τα καθορισμένα λεπτά.

1. Στο κύριο μενού αγγίξτε το πλήκτρο



Στην οθόνη εμφανίζονται οι αριθμοί



και η ένδειξη



αναβοσβήνουν.

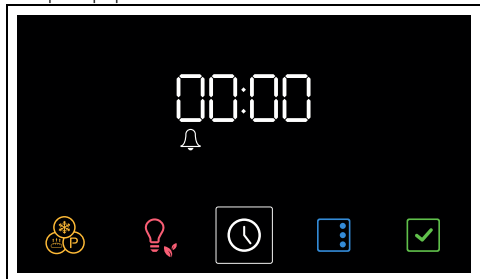

2. Πατήστε τα πλήκτρα αφής και στον πίνακα ελέγχου για να ρυθμίσετε τη διάρκεια του χρονομέτρου (από 1 λεπτό έως 13 ώρες).
3. Πατήστε το πλήκτρο για να επιβεβαιώσετε.
4. Στο τέλος του χρονομέτρου ακούγεται ένα ηχητικό σήμα και στην οθόνη η ένδειξη αναβοσβήνει.
5. Πατήστε το πλήκτρο για να βγείτε από το πρόγραμμα.

ΩΡΑ

1. Στο κύριο μενού, κρατήστε πατημένο για μερικά δευτερόλεπτα το πλήκτρο

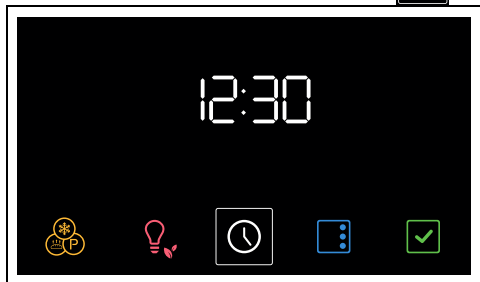

2. Πατήστε τα πλήκτρα αφής και στον πίνακα ελέγχου για να επιλέξετε τη μορφή της ώρας που θέλετε να εμφανίζεται (ή).



Όταν επιλέξετε την εκδοχή στην οθόνη εμφανίζονται οι ενδείξεις **AM** (π.μ.) ή **PM** (μ.μ.).

3. Πατήστε το πλήκτρο για να επιβεβαιώσετε και να προχωρήσετε στη ρύθμιση της ώρας.
4. Πατήστε τα πλήκτρα αφής και για να ρυθμίσετε την τρέχουσα ώρα.
5. Πατήστε το πλήκτρο για να ρυθμίσετε την τρέχουσα ώρα και να προχωρήσετε στην επιλογή των λεπτών.
6. Πατήστε τα πλήκτρα αφής και για να ρυθμίσετε τα λεπτά της τρέχουσας ώρας.
7. Πατήστε το πλήκτρο για να επιβεβαιώσετε.



Για να ακυρώσετε τη διαδικασία, κρατήστε πατημένο για μερικά δευτερόλεπτα το πλήκτρο .

Ρυθμίσεις

- Στο κύριο μενού, πατήστε το πλήκτρο .



Για έξοδο από το μενού ρυθμίσεων, κρατήστε πατημένο για μερικά δευτερόλεπτα το πλήκτρο .

Κλειδώμα πλήκτρων (ασφάλεια παιδιών)





Αυτό το πρόγραμμα επιτρέπει το αυτόματο κλείδωμα των πλήκτρων της συσκευής μετά από 2 λεπτά κανονικής λειτουργίας χωρίς καμιά παρέμβαση από τον χρήστη.

1. Μπείτε στο μενού των ρυθμίσεων και πατήστε τα πλήκτρα αφής και

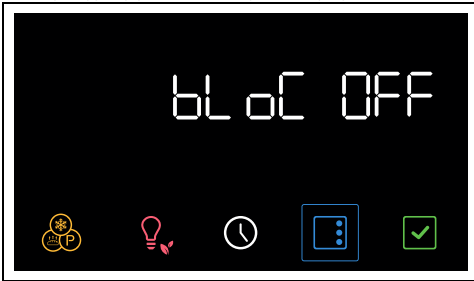

στον πίνακα ελέγχου μέχρι να επιλεγεί το πρόγραμμα Κλειδώμα πλήκτρων.

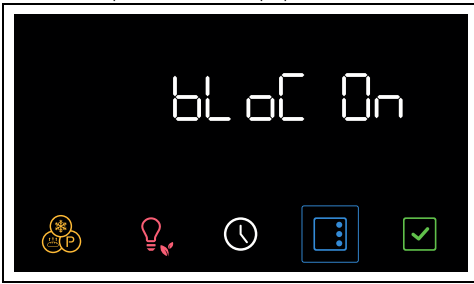

2. Πατήστε τα πλήκτρα αφής  και  στον πίνακα ελέγχου για να ενεργοποιήσετε το πρόγραμμα του κλειδώματος των πλήκτρων.



3. Πατήστε το πλήκτρο  για να επιβεβαιώσετε.

 Σε κανονική λειτουργία, το κλειδώμα των πλήκτρων υποδεικνύεται από τον φωτισμό της ένδειξης .

 Εάν αγγιχτούν τα πλήκτρα στην οθόνη ή στον πίνακα ελέγχου, στην οθόνη θα εμφανιστεί για δύο δευτερόλεπτα η ένδειξη **Lock**.

Για να απενεργοποιήσετε προσωρινά το κλειδώμα:

1. κατά τη διάρκεια του μαγειρέματος, πατήστε ένα πλήκτρο της οθόνης.





2. Όταν η οθόνη εμφανίσει την ένδειξη «Lock On» πατήστε για μερικά δευτερόλεπτα το πλήκτρο .



Μετά από δύο λεπτά από την τελευταία ρύθμιση, το κλειδώμα ενεργοποιείται ξανά.

Show room (μόνο για παρουσίαση σε εκθεσιακούς χώρους)

 Αυτό το πρόγραμμα επιτρέπει στη συσκευή να απενεργοποιεί τα θερμαντικά στοιχεία, αλλά ταυτόχρονα να διατηρεί ενεργό τον πίνακα ελέγχου.

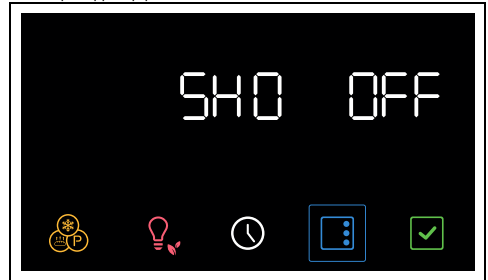

1. Μπείτε στο μενού των ρυθμίσεων και πατήστε τα πλήκτρα αφής  και  στον πίνακα ελέγχου μέχρι να επιλεγεί το πρόγραμμα show room.

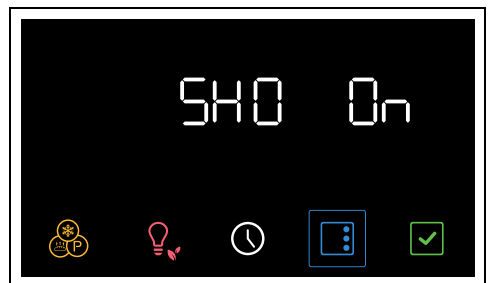

2. Πατήστε τα πλήκτρα αφής  και  στον πίνακα ελέγχου για να ενεργοποιήσετε το πρόγραμμα show room.



3. Πατήστε το πλήκτρο  για να επιβεβαιώσετε.

 Το ενεργοποιημένο πρόγραμμα show room υποδεικνύεται στην οθόνη από τον φωτισμό της ένδειξης .





Για να χρησιμοποιήσετε τη συσκευή κανονικά, πρέπει να ορίσετε αυτό το πρόγραμμα στο Off.



Διατήρηση Θερμότητας



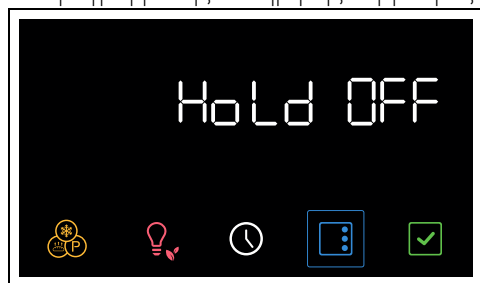

Αυτό το πρόγραμμα επιτρέπει στη συσκευή, στο τέλος του μαγειρέματος στο οποίο έχει ρυθμιστεί μια διάρκεια (εάν το μαγείρεμα δεν διακοπεί χειροκίνητα), να διατηρεί ζεστό το φρεσκομαγειρεμένο φαγητό (σε χαμηλές θερμοκρασίες) και να διατηρεί αναλλοίωτες τις οργανοληπτικές ιδιότητες και το άρωμα που έχει το φαγητό κατά το μαγείρεμα.

1. Μπείτε στο μενού των ρυθμίσεων και πατήστε τα πλήκτρα αφής  και  στον πίνακα ελέγχου μέχρι να επιλεγεί το πρόγραμμα της διατήρησης θερμότητας.

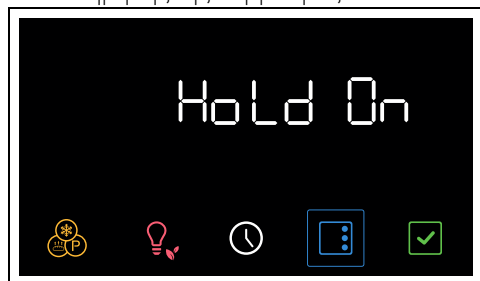

2. Πατήστε τα πλήκτρα αφής  και  στον πίνακα ελέγχου για να ενεργοποιήσετε το πρόγραμμα διατήρησης της θερμότητας.



3. Πατήστε το πλήκτρο  για να επιβεβαιώσετε.





Για να χρησιμοποιήσετε τη συσκευή κανονικά, πρέπει να ρυθμίσετε αυτό το πρόγραμμα στο Off.



Φωτεινότητα οθόνης

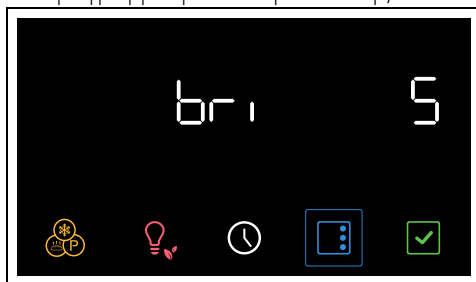

Αυτή η λειτουργία σας επιτρέπει να επιλέξετε το επίπεδο φωτεινότητας της οθόνης.

1. Μπείτε στο μενού των ρυθμίσεων και πατήστε τα πλήκτρα αφής  και  στον πίνακα ελέγχου μέχρι να επιλεγεί το πρόγραμμα φωτεινότητα οθόνης.



2. Πατήστε τα πλήκτρα αφής  και  στον πίνακα ελέγχου για να επιλέξετε την επιθυμητή φωτεινότητα, από το 1 (χαμηλή φωτεινότητα) έως το 5 (υψηλή φωτεινότητα).
3. Πατήστε το πλήκτρο  για να επιβεβαιώσετε.





Η λειτουργία φωτεινότητα οθόνης είναι εργοστασιακά ρυθμισμένη σε υψηλή.

Ήχος





Σε κάθε άγγιγμα των συμβόλων στην οθόνη της συσκευής ακούγεται ένας ήχος. Μέσω αυτής της ρύθμισης είναι δυνατή η απενεργοποίησή του.

1. Μπείτε στο μενού των ρυθμίσεων και πατήστε τα πλήκτρα αφής  και 

στον πίνακα ελέγχου μέχρι να επιλεγεί το πρόγραμμα 'Ήχος'.



2. Αγγίξτε τα πλήκτρα αφής  και  στον πίνακα ελέγχου για να απενεργοποιήσετε τον ήχο που ακούγεται κάθε φορά που αγγίζετε τα σύμβολα στην οθόνη.

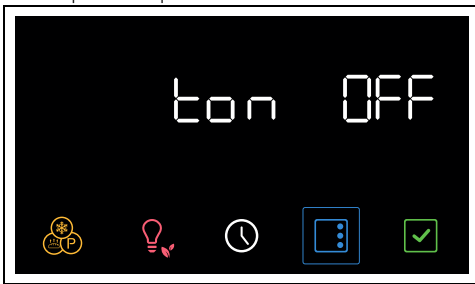

3. Πατήστε το πλήκτρο  για να επιβεβαιώσετε.

Περισσότερες ρυθμίσεις

Οικολογικό φως





Για μεγαλύτερη εξοικονόμηση ενέργειας, οι λάμπες στο εσωτερικό του θαλάμου μαγειρέματος απενεργοποιούνται αυτόματα περίπου ένα λεπτό μετά την έναρξη του μαγειρέματος ή το άνοιγμα της πόρτας.



Για να αποτρέψετε το μηχάνημα να σβήσει αυτόματα τη λάμπα μετά από περίπου ένα λεπτό, ρυθμίστε αυτή τη λειτουργία σε Απενεργοποίηση.



Η λειτουργία Eco light είναι εργοστασιακά ρυθμισμένη σε On.

- Για να απενεργοποιήσετε τη λειτουργία Eco light, πατήστε το πλήκτρο  για λίγες στιγμές.
- Για να ενεργοποιήσετε ξανά τη λειτουργία Eco light, πατήστε το πλήκτρο  για λίγες στιγμές.

ΚΑΘΑΡΙΣΜΟΣ ΚΑΙ ΣΥΝΤΗΡΗΣΗ

Καθαρισμός της συσκευής



Δείτε γενικές προειδοποιήσεις ασφαλείας.

Καθαρισμός των επιφανειών

Για καλύτερη συντήρηση των επιφανειών πρέπει να τις καθαρίζετε τακτικά στο τέλος της ημέρα, αφού πρώτα τις αφήσετε να κρυσώσουν.

Καθημερινός καθαρισμός

Να χρησιμοποιείτε πάντα μόνο ειδικά προϊόντα που δεν περιέχουν λειαντικές ουσίες ή οξέα με βάση το χλώριο.

Ρίξτε το προϊόν σε ένα υγρό πανί και σκουπίστε την επιφάνεια, ξεπλύνετε καλά και στεγνώστε με ένα μαλακό πανί ή πανί μικροϊνών.

Λεκέδες ή υπολείμματα φαγητών

Αποφύγετε τη χρήση συρμάτινου

σφουγγαριού και ξύστρας για να μην καταστρέψετε τις επιφάνειες.

Να χρησιμοποιείτε κανονικά προϊόντα, μη λειαντικά, από ξύλο ή πλαστικό. Ξεπλύνετε καλά και στεγνώστε με ένα μαλακό πανί ή πανί από μικροϊνες.

Αποφύγετε να στεγνώσουν τα υπολείμματα τροφίμων με βάση τη ζάχαρη (π.χ. μαρμελάδα) μέσα στη συσκευή. καθώς θα μπορούσαν να καταστρέψουν το σμάλτο μέσα στη συσκευή.

Καθαρισμός πόρτας

Αφαίρεση της πόρτας

Για τη διευκόλυνση των εργασιών καθαρισμού συνιστάται αφαίρεση της πόρτας και τοποθετήστε την σε μια πετσέτα πιάτων.

Για να αφαιρέσετε την πόρτα, προβείτε στα εξής:

1. Ανοίξτε τελείως την πόρτα και εισαγάγετε δύο πείρους στις οπές των μεντεσέδων, όπως απεικονίζεται στο σχήμα.

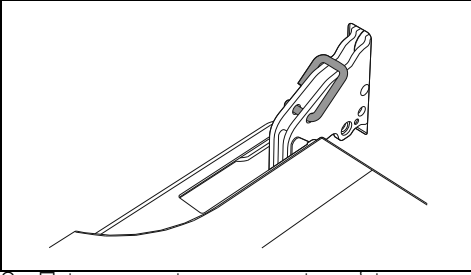

2. Πιάστε την πόρτα και από τις δύο πλευρές με τα δύο χέρια, ανασηκώστε την προς τα πάνω σχηματίζοντας γωνία περίπου 30° και αφαιρέστε την.

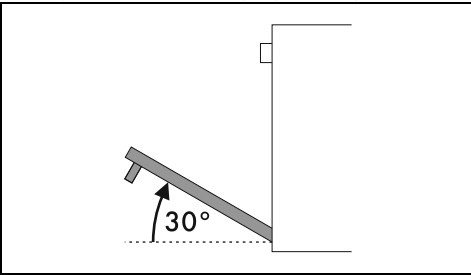

3. Για να επανασυναρμολογήσετε την πόρτα, εισάγετε τους μεντεσέδες στις ειδικές υποδοχές του φούρνου, φροντίζοντας ώστε οι αυλακώσεις να ακουμπούν πλήρως στις αυλακώσεις.

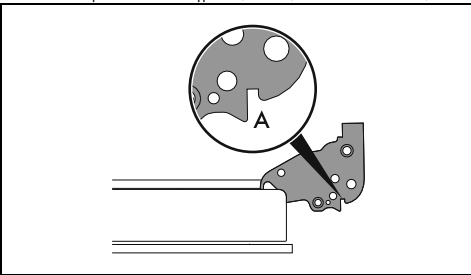

4. Χαμηλώστε την πόρτα και αφού τοποθετηθεί, αφαιρέστε τους πείρους από τις οπές των μεντεσέδων.

Καθαρισμός του τζαμιού της πόρτας

Σας συνιστούμε να διατηρείτε πάντα καθαρό το τζάμι της πόρτας. Χρησιμοποιήστε απορροφητικό χαρτί κουζίνας. Σε περίπτωση που η βρωμιά επιμένει, πλύνετε με σφουγγάρι υγρό και ουδέτερο απορρυπαντικό.

Αφαίρεση του εσωτερικού τζαμιού

Για διευκόλυνση κατά τον καθαρισμό, το εσωτερικό τζάμι της πόρτας πρέπει να αφαιρεθεί.

1. Κλειδώστε την πόρτα με τους κατάλληλους πείρους.
2. Απελευθερώστε τους πίσω πείρους του εσωτερικού γυαλιού τραβώντας το απαλά προς τα πάνω στο πίσω μέρος ακολουθώντας την κίνηση που υποδεικνύεται από τα βέλη 1.

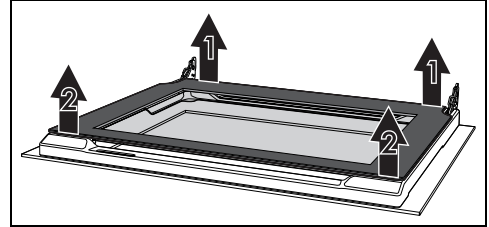

3. Αφήστε τις μπροστινές ακίδες ακολουθώντας την κίνηση που υποδεικνύεται από τα βέλη 2
4. Στη συνέχεια, αφαιρέστε το εσωτερικό γυαλί από το μπροστινό προφίλ.

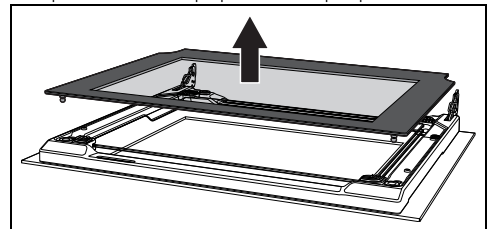

5. Αφαιρέστε το ενδιάμεσο συγκρότημα γυαλιού προς τα κάτω από την πόρτα και στη συνέχεια ανασηκώστε το προς τα πάνω.

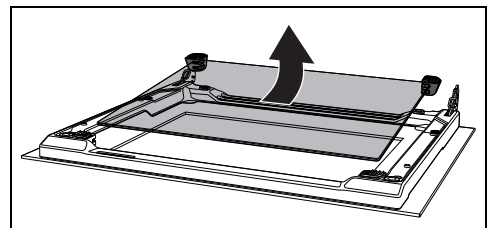

Σημείωση: Σε ορισμένα μοντέλα, η ενδιάμεση μονάδα γυαλιού αποτελείται από

δύο τζάμια.

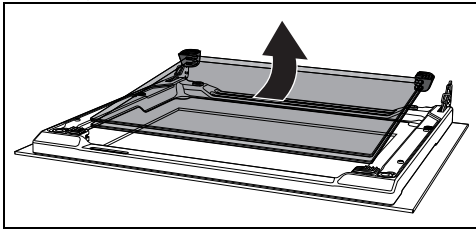

Κατά τη διάρκεια αυτής της φάσης, μπορεί να συμβεί να βγουν τα πάνω λάστιχα από τις θέσεις τους.

6. Τοποθετήστε τα μπροστινά λάστιχα στις θέσεις τους. Τα πόδια των ελαστικών μαξιλαριών πρέπει να στρέφονται προς το εξωτερικό γυαλί

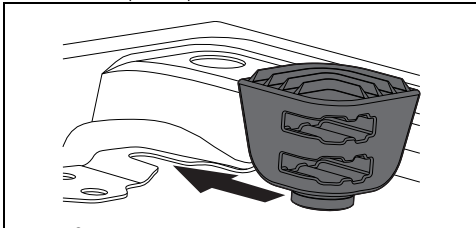

7. Καθαρίστε το εξωτερικό και το εσωτερικό τζάμι.

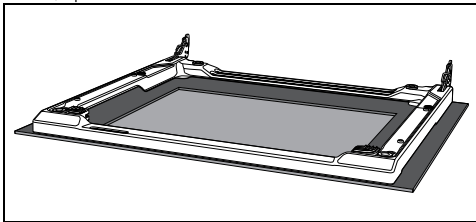

8. Χρησιμοποιήστε απορροφητικό χαρτί κουζίνας. Σε περίπτωση επίμονης βρωμιάς, πλύνετε με ένα βρεγμένο σφουγγάρι και ουδέτερο απορρυπαντικό.

9. Τοποθετήστε ξανά την ενδιάμεση γυάλινη μονάδα και επανατοποθετήστε την εσωτερική γυάλινη επιφάνεια.

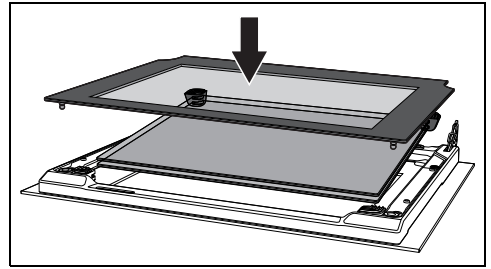

Το ενδιάμεσο γυαλί πρέπει να επανατοποθετηθεί στην ανοιχτή πόρτα, έτσι ώστε η μεταξοτυπία στη γωνία να είναι ευανάγνωστη από αριστερά προς τα δεξιά (το τραχύ τμήμα της μεταξοτυπίας πρέπει να βλέπει προς το εξωτερικό τζάμι της πόρτας).

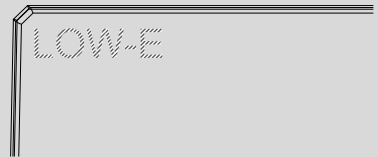

10. Φροντίστε να προσαρμόσετε καλά τις 4 ακίδες του εσωτερικού γυαλιού στις θέσεις τους στην πόρτα.

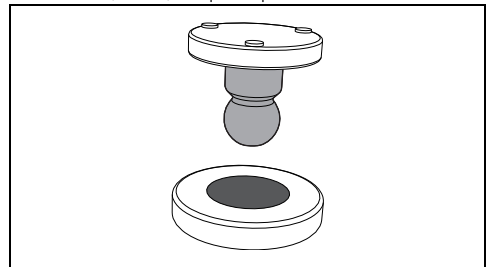

Καθαρισμός του θαλάμου μαγειρέματος

Για να διατηρείτε το χώρο μαγειρέματος σε καλή κατάσταση, καθαρίστε τον τακτικά αφού τον αφήσετε να κρυώσει.

Αποφύγετε να στεγνώσουν τα υπολείμματα φαγητού μέσα στο χώρο μαγειρέματος, καθώς θα μπορούσαν να καταστρέψουν το σμάλτο.

Πριν από κάθε καθαρισμό, αφαιρέστε όλα τα αφαιρούμενα μέρη.

Για τη διευκόλυνση των εργασιών καθαρισμού, συνιστάται η αποσυναρμολόγηση:

- της πόρτας,
- των πλαισίων στήριξης σχαρών/τασιών.



Εάν χρησιμοποιείτε συγκεκριμένα προϊόντα καθαρισμού, συνιστάται η λειτουργία της συσκευής στη μέγιστη θερμοκρασία για περίπου 15/20 λεπτά, προκειμένου να απομακρυνθούν τυχόν υπολείμματα.

Στέγνωμα

Το μαγείρεμα των φαγητών δημιουργεί υγρασία στο εσωτερικό του θαλάμου μαγειρέματος. Αυτό είναι ένα εντελώς φυσιολογικό φαινόμενο που δεν θέτει σε κίνδυνο τη σωστή λειτουργία της συσκευής.

Στο τέλος κάθε μαγειρέματος:

1. αφήστε τη συσκευή να κρυώσει.
2. αφαιρέστε τη βρωμιά από το χώρο μαγειρέματος.
3. στεγνώστε το χώρο μαγειρέματος με ένα μαλακό πανί.
4. αφήστε την πόρτα ανοιχτή αρκετή ώρα για να στεγνώσει τελείως ο θάλαμος μαγειρέματος.

Καθαρισμός του αισθητήρα (μόνο σε ορισμένα μοντέλα)

Μετά από κάθε χρήση, καθαρίζετε τον αισθητήρα θερμοκρασίας αφού κρυώσει. Καθαρίστε το άκρο του αισθητήρα θερμοκρασίας (μεταλλικό μέρος) με νερό, ουδέτερο σαπούνι πιάτων και ένα μαλακό σφουγγάρι. Καθαρίστε τα υπόλοιπα με ένα μαλακό πανί βρεγμένο με νερό.

Αποφύγετε το πλύσιμο στο πλυντήριο πιάτων γιατί μπορεί να προκληθεί ζημιά στα ηλεκτρικά εξαρτήματα του βύσματος.

Μετά τον καθαρισμό, στεγνώστε καλά.

Αφαίρεση του πλαισίου στήριξης σχαρών και τασιών

Η αφαίρεση των πλαισίων στήριξης σχαρών/τασιών διευκολύνει τον καθαρισμό των πλαισίων μερών.

Για να αφαιρέσετε τα πλαίσια στήριξης σχαρών/τασιών:

- Τραβήξτε το πλαίσιο προς το εσωτερικό του θαλάμου μαγειρέματος για να το απελευθερώσετε από τον σύνδεσμο Α και, στη συνέχεια, αφαιρέστε το από τις

έδρες στην πλάτη Β.

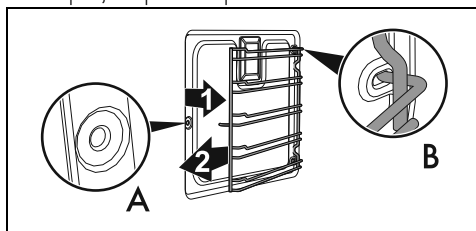

- Μετά τον καθαρισμό, επαναλάβετε τις ενέργειες που περιγράφονται παραπάνω για να επανατοποθετήσετε τα πλαίσια στήριξης σχαρών/τασιών.

Ειδικές λειτουργίες καθαρισμού

- Από τη θέση 0, στρέψτε τον επιλογέα λειτουργιών προς τα αριστερά κατά μία θέση. Το κουμπί  αναβοσβήνει.

Ναρο Clean (μόνο σε ορισμένα μοντέλα)



Δείτε Γενικές προειδοποιήσεις ασφαλείας.



Η λειτουργία Ναρο Clean είναι μια υποβοηθούμενη διαδικασία καθαρισμού που διευκολύνει την απομάκρυνση της βρωμιάς. Χάρη σε αυτή τη διαδικασία είναι δυνατό να καθαρίσετε το εσωτερικό του φούρνου πολύ εύκολα. Τα υπολείμματα βρωμιάς μαλακώνουν από τη θερμότητα και τους υδρατμούς, καθιστώντας ευκολότερη τη μετέπειτα αφαίρεσή τους.

Προκαταρκτικές ενέργειες

Πριν ξεκινήσετε το Ναρο Clean:

- Αφαιρέστε όλα τα εξαρτήματα από το θάλαμο μαγειρέματος.
- Εάν υπάρχει, αφαιρέστε τον αισθητήρα θερμοκρασίας.
- Εάν υπάρχουν, αφαιρέστε τα αυτοκαθαριζόμενα πάνελ.
- Ρίξτε περίπου 120cc νερό στο κάτω μέρος του θαλάμου μαγειρέματος. Προσέξτε να μην βγει από την εσοχή.
- Χρησιμοποιώντας έναν νεφελοποιητή ψεκασμού, ψεκάστε ένα διάλυμα νερού και απορρυπαντικού μέσα στο θάλαμο μαγειρέματος. Κατευθύνετε το σπρέι προς τα πλαισιά τοιχώματα, πάνω, κάτω

και προς τον εκτροπέα.



Συνιστάται η διεξαγωγή έως και 20 νεφελοποιήσεων.





Μην ψεκάζετε τον εκτροπέα εάν είναι επικαλυμμένος με αυτοκαθαριζόμενο υλικό.

- Κλείστε την πόρτα.
- Κατά τη διάρκεια του υποβοηθούμενου κύκλου καθαρισμού, πλύνετε τα αυτοκαθαριζόμενα πάνελ (εάν υπάρχουν), που έχουν αφαιρεθεί προηγουμένως, ξεχωριστά με χλιαρό νερό και λίγο απορρυπαντικό.

Ρύθμιση Vapor Clean



Εάν η θερμοκρασία μέσα στον φούρνο είναι υψηλότερη από την αναμενόμενη, το πρόγραμμα δεν ενεργοποιείται και κάθε φορά που πατάτε το πλήκτρο  η συσκευή εκπέμπει μια ηχητική προειδοποίηση. Αφήστε τη συσκευή να κρυώσει πριν ενεργοποιήσετε το πρόγραμμα.

1. Μπείτε στο μενού των ειδικών προγραμμάτων και πατήστε τα πλήκτρα αφής  και  στον πίνακα ελέγχου μέχρι να επιλεγεί το πρόγραμμα

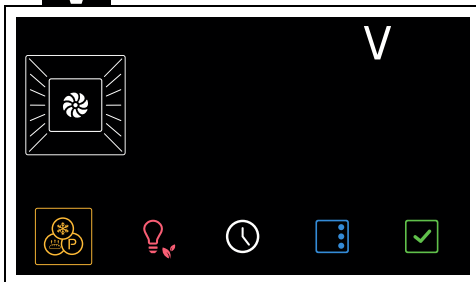

2. Πατήστε το πλήκτρο  για να επιβεβαιώσετε.

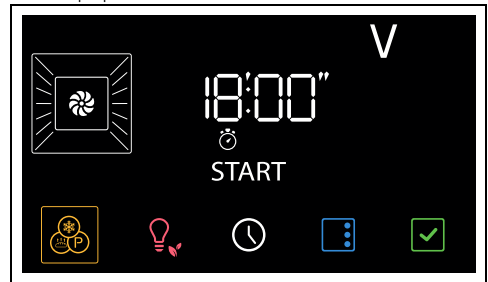

3. Πατήστε το πλήκτρο  για να ξεκινήσει το πρόγραμμα.



Οι παράμετροι διάρκειας και θερμοκρασίας δεν μπορούν να τροποποιηθούν από τον χρήστη.



Στο τέλος, στην οθόνη εμφανίζεται η ένδειξη  αναβοσβήνοντας και ακούγεται ένα ηχητικό σήμα.



4. Πατήστε το πλήκτρο αφής  στον πίνακα ελέγχου για να βγείτε από το πρόγραμμα.

Προγραμματισμένο Vapor Clean

Ο χρόνος έναρξης του προγράμματος Vapor Clean μπορεί να προγραμματιστεί όπως τα άλλα προγράμματα μαγειρέματος.

1. Αφού επιλέξετε το πρόγραμμα Vapor Clean, πατήστε το πλήκτρο .

Στην οθόνη οι ενδείξεις  και  αναβοσβήνουν.

2. Πατήστε τα πλήκτρα αφής  και  στον πίνακα ελέγχου για να ρυθμίσετε την ώρα λήξης του προγράμματος.
3. Πατήστε το πλήκτρο  για να επιβεβαιώσετε.

Η συσκευή θα είναι σε αναμονή μέχρι να φτάσει ο καθορισμένος χρόνος έναρξης για να ξεκινήσει το πρόγραμμα Vapor Clean.

Τέλος καθαρισμού Vapor Clean

1. Πατήστε το πλήκτρο αφής  στον πίνακα ελέγχου για να βγείτε από το πρόγραμμα.

2. Ανοίξτε την πόρτα και αφαιρέστε τη βρωμιά με ένα πανί από μικροΐνες.
3. Στην πιο επίμονη βρωμιά χρησιμοποιήστε ένα συρμάτινο σφουγγάρι κουζίνας με νήματα ορείχαλκου που δεν χαράζει.
4. Σε περίπτωση υπολειμμάτων λίπους, είναι δυνατή η χρήση συγκεκριμένων προϊόντων για τον καθαρισμό των φούρνων.
5. Αφαιρέστε τυχόν υπολείμματα νερού από το εσωτερικό του θαλάμου του φούρνου.
6. Εάν υπάρχουν, επαναποθετήστε τα αυτοκαθαριζόμενα πάνελ και τις πλευρικές σχάρες με τους οδηγούς στήριξης για τις σχάρες και τα ταψιά.

Για μεγαλύτερη υγιεινή και για να αποτρέψετε τις δυσάρεστες οσμές στα τρόφιμα:

- Συνιστούμε να στεγνώσετε το χώρο μαγειρέματος χρησιμοποιώντας ένα πρόγραμμα με αέρα στους 160°C για περίπου 10 λεπτά.
- Εάν υπάρχουν αυτοκαθαριζόμενα πάνελ, συνιστούμε να στεγνώσετε τον θάλαμο του φούρνου με ταυτόχρονο κύκλο κατάλυσης.

 Συνιστούμε τη χρήση λαστιχένιων γαντιών κατά τη διάρκεια αυτών των εργασιών.

 Για να διευκολυνθεί ο καθαρισμός των πιο δυσπρόσιτων μερών, συνιστάται η αφαίρεση της πόρτας.

Πυρόλυση (μόνο σε ορισμένα μοντέλα)

 Δείτε Γενικές προειδοποιήσεις ασφαλείας.

 Η πυρόλυση είναι μια αυτόματη διαδικασία καθαρισμού υψηλής θερμοκρασίας που προκαλεί τη διάλυση της βρωμιάς. Χάρη σε αυτή τη διαδικασία, μπορείτε να καθαρίσετε πολύ εύκολα το εσωτερικό του θαλάμου μαγειρέματος.



Προκαταρκτικές ενέργειες

Πριν ξεκινήσετε την πυρόλυση:

- Καθαρίστε το εσωτερικό τζάμι σύμφωνα με τις συνήθεις οδηγίες καθαρισμού.

- Αφαιρέστε σημαντικά υπολείμματα φαγητού ή υπερχειλίση από προηγούμενες εργασίες μαγειρέματος από το εσωτερικό του θαλάμου μαγειρέματος.
- Αφαιρέστε όλα τα εξαρτήματα από το θάλαμο μαγειρέματος.
- Σε περίπτωση επίμονων επιφανειών, ψεκάστε ένα προϊόν για τον καθαρισμό των φούρνων στο τζάμι (προσοχή στις προειδοποιήσεις στο προϊόν). Αφήστε το να δράσει για 60 λεπτά, στη συνέχεια ξεπλύνετε και στεγνώστε το τζάμι με χαρτί κουζίνας ή πανί μικροΐνων.
- Εάν υπάρχει, αφαιρέστε τον αισθητήρα θερμοκρασίας.
- Αφαιρέστε το πλαίσιο στήριξης σχαρών και ταψιών.
- Κλείστε την πόρτα.

Ρύθμιση της πυρόλυσης

1. Μπείτε στο μενού των ειδικών προγραμμάτων και πατήστε τα πλήκτρα αφής  και  στον πίνακα ελέγχου μέχρι να επιλεγεί το πρόγραμμα

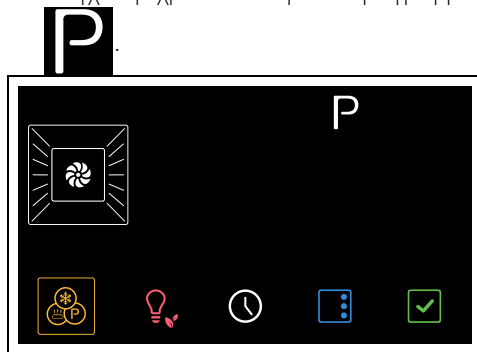

1. Πατήστε το πλήκτρο  για να επιβεβαιώσετε.

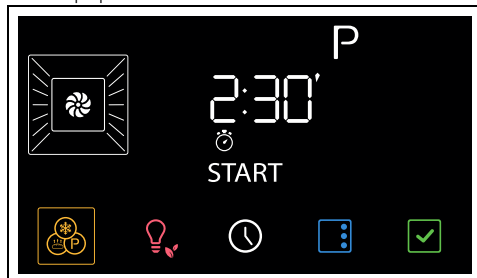

Στην οθόνη εμφανίζεται η διάρκεια της πυρόλυσης (εργοστασιακά ρυθμισμένη στις

2:30 ώρες).

2. Πατήστε τα κουμπιά αφής  και

 στον πίνακα ελέγχου για να ρυθμίσετε τη διάρκεια πυρόλυσης από μια ελάχιστη διάρκεια 2:30 ωρών έως μια μέγιστη διάρκεια 3:30 ωρών.



Συνιστώμενη διάρκεια πυρόλυσης:

- Λίγη βρωμιά: 2:30
- Μέτρια βρωμιά: 3:00
- Πολλή βρωμιά: 3:30

3. Πατήστε το πλήκτρο  για να επιβεβαιώσετε.



Στην περίπτωση που ο αισθητήρας θερμοκρασίας (εάν υπάρχει) είναι τοποθετημένος στην ειδική υποδοχή, δεν θα είναι δυνατή η έναρξη της πυρόλυσης.

4. Περίπου 2 λεπτά μετά την έναρξη της πυρόλυσης ανάβει η ένδειξη  υποδεικνύοντας ότι η πόρτα της συσκευής είναι κλειδωμένη αποτρέποντας κάθε απόπειρα ανοίγματος.



Δεν είναι δυνατή η επιλογή κάποιου προγράμματος όταν είναι ενεργοποιημένο το κλειδωμα της πόρτας. Τα πλήκτρα αφής παραμένουν απενεργοποιημένα μέχρι να τελειώσει το πρόγραμμα.



Η πόρτα παραμένει κλειδωμένη έως ότου η θερμοκρασία στο εσωτερικό του θαλάμου του φούρνου επανέλθει σε ασφαλή επίπεδα.



Κατά τη διάρκεια της πυρόλυσης οι ανεμιστήρες παράγουν πιο έντονο θόρυβο που προκαλείται από τη μεγαλύτερη ταχύτητα περιστροφής. Είναι μια εντελώς φυσιολογική λειτουργία που έχει σχεδιαστεί για να προάγει την απαγωγή της θερμότητας. Στο τέλος της πυρόλυσης, ο αερισμός θα συνεχιστεί αυτόματα για αρκετό διάστημα ώστε να αποφευχθεί η υπερθέρμανση των τοίχων των επίπλων και της πρόσοψης του φούρνου.





Κατά την πρώτη πυρόλυση, ενδέχεται να εμφανιστούν δυσάρεστες οσμές λόγω της κανονικής εξάτμισης των ελαιωδών ουσιών της παραγωγής. Πρόκειται για εντελώς φυσιολογικό φαινόμενο που εξαφανίζεται μετά την πρώτη πυρόλυση.



Εάν το αποτέλεσμα της πυρόλυσης στην ελάχιστη διάρκεια δεν είναι ικανοποιητικό, συνιστάται να ορίσετε μεγαλύτερη διάρκεια στους επόμενους κύκλους καθαρισμού.

Τέλος πυρόλυσης

Στο τέλος, στην οθόνη εμφανίζεται και αναβοσβήνει η ένδειξη  και ακούγεται ένα ηχητικό σήμα.

1. Πατήστε το πλήκτρο αφής  στον πίνακα ελέγχου για να βγείτε από το πρόγραμμα.
2. Ανοίξτε την πόρτα και μαζέψτε τα υπολείμματα από το εσωτερικό του χώρου μαγειρέματος με ένα υγρό πανί από μικροΐνες.





Συνιστούμε τη χρήση λαστιχένιων γαντιών κατά τη διάρκεια αυτών των εργασιών.



Για να διευκολυνθεί ο καθαρισμός των πιο δυσπρόσιτων μερών, συνιστάται η αφαίρεση της πόρτας.

Δεν είναι δυνατή η επιλογή κάποιου προγράμματος όταν είναι ενεργοποιημένο το κλειδωμα της πόρτας. Ωστόσο, εξακολουθεί να είναι δυνατή η



απενεργοποίηση της συσκευής:



1. Πατήστε για μερικά δευτερόλεπτα το πλήκτρο  στην οθόνη.
2. Όταν ο πίνακας ελέγχου ενεργοποιηθεί ξανά, πατήστε το κουμπί αφής  για να τερματίσετε το πρόγραμμα.

Προγραμματισμένη πυρόλυση

Η ώρα έναρξης της πυρόλυσης μπορεί να προγραμματιστεί όπως τα άλλα προγράμματα μαγειρέματος.

1. Αφού επιλέξετε τη λειτουργία Πυρόλυση, πατήστε το πλήκτρο .

Στην οθόνη οι ενδείξεις  και  αναβοσβήνουν.

2. Πατήστε τα πλήκτρα αφής  και  στον πίνακα ελέγχου για να ρυθμίσετε την ώρα του τέλους του προγράμματος.
3. Πατήστε το πλήκτρο  για να επιβεβαιώσετε.

Η συσκευή θα είναι σε αναμονή μέχρι να φτάσει ο καθορισμένος χρόνος έναρξης για να ξεκινήσει η λειτουργία της πυρόλυσης.

Έκτακτη συντήρηση

Συστάσεις για τη συντήρηση της φλάντζας

Η φλάντζα πρέπει να είναι μαλακή και ελαστική.

- Για να διατηρήσετε τη φλάντζα καθαρή, χρησιμοποιήστε ένα μη λειαντικό σφουγγάρι και πλύνετε με ζεστό νερό.

Αντικατάσταση της εσωτερικής λάμπας φωτισμού

 **Τάση τροφοδοσίας**
Κίνδυνος ηλεκτροπληξίας

- Κλείστε την παροχή ρεύματος στη συσκευή.
- Χρησιμοποιήστε προστατευτικά γάντια.

1. Αφαιρέστε όλα τα εξαρτήματα από το θάλαμο μαγειρέματος.
2. Αφαιρέστε το πλαίσιο στήριξης σαχαρών και τασιών.

3. Αφαιρέστε το κάλυμμα της λάμπας χρησιμοποιώντας ένα σκεύος (όπως ένα κουτάλι).

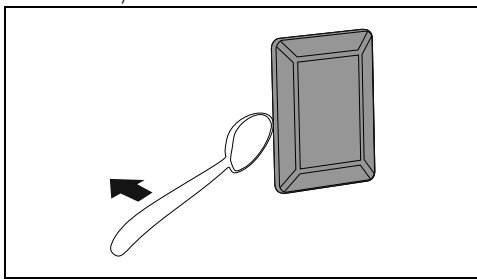

Προσέξτε να μην χαράξετε το σμάλτο στον τοίχο του θαλάμου μαγειρέματος.

4. Ξεβιδώστε και αφαιρέστε τη λάμπα.

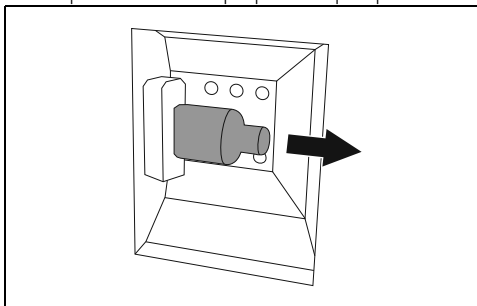

Μην αγγίζετε τη λάμπα αλογόνου απευθείας με τα δάχτυλά σας. Τυλίξτε την με μια μονωτική κουβέρτα.

5. Αντικαταστήστε τη λάμπα με μια παρόμοια (40W).
6. Τοποθετήστε ξανά το κάλυμμα. Αφήστε το εσωτερικό σχήμα του γυαλιού (A) στραμμένο προς την πόρτα.

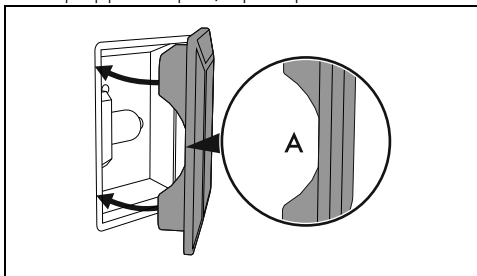

7. Πιέστε σταθερά το κάλυμμα έως ότου ασφαλίσει στη βάση της λάμπας.

ΕΓΚΑΤΑΣΤΑΣΗ

Σύνδεση στο ηλεκτρικό δίκτυο



Δείτε Γενικές προειδοποιήσεις ασφαλείας.

Γενικές πληροφορίες

Ελέγξτε ότι η τάση του δικτύου αντιστοιχεί σε εκείνη που αναγράφεται στην ετικέτα.

Η ετικέτα αναγνώρισης με τα τεχνικά στοιχεία, τον αριθμό σειράς και τη μάρκα βρίσκονται σε ευκρινές σημείο επάνω στη συσκευή.

Η ετικέτα δεν πρέπει για κανένα λόγο να αφαιρεθεί.

Βεβαιωθείτε ότι η σύνδεση γείωσης γίνεται με καλώδιο μήκους τουλάχιστον 20 mm.

Η συσκευή μπορεί να λειτουργήσει με τους εξής τρόπους:

- 220-240 V~

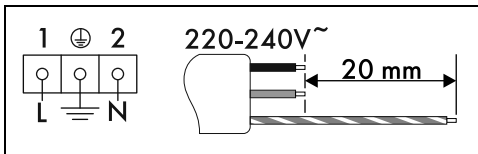

Τριπολικό καλώδιο 3 x 1,5 mm².



Οι τιμές αναφέρονται στον εσωτερικό αγωγό.



Τα καλώδια τροφοδοσίας διαστασιολογούνται λαμβάνοντας υπόψη τον παράγοντα ταυτόχρονου χρόνου (σύμφωνα με το πρότυπο EN 60335-2-6).

Σταθερή σύνδεση

Μεριμνήστε για μια διάταξη στη γραμμή τροφοδοσίας που να διασφαλίζει την αποσύνδεση από το πολυπολικό δίκτυο, με απόσταση ανοίγματος των επαφών που επιτρέπει την πλήρη αποσύνδεση υπό συνθήκες υπέρτασης κατηγορίας III, σύμφωνα με τους κανόνες εγκατάστασης.

Για την αγορά της Αυστραλίας/Νέας Ζηλανδίας:

Η αποσύνδεση που είναι ενσωματωμένη στη σταθερή σύνδεση πρέπει να συμμορφώνεται με τους κανονισμούς AS/NZS 3000.

Σύνδεση με φως και πρίζα

Βεβαιωθείτε ότι το φως και η πρίζα είναι ίδιου τύπου.

Αποφύγετε τη χρήση προσαρμογών ή διακλαδώσεων καθώς μπορεί να προκληθούν υπερθέρμανση και εγκαύματα.

Αντικατάσταση του καλωδίου



Τάση τροφοδοσίας Κίνδυνος ηλεκτροπληξίας

- Απενεργοποιήστε την ηλεκτρική τροφοδοσία.
1. Ξεβιδώστε τις βίδες από το πίσω κάλυμμα και αφαιρέστε το κάλυμμα για πρόσβαση στο κιβώτιο ακροδεκτών.

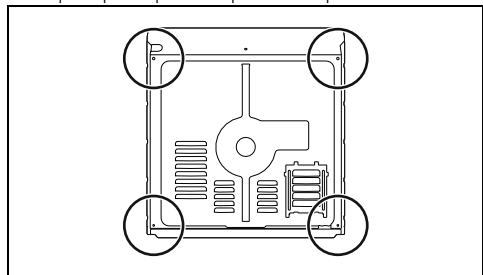

2. Αντικαταστήστε το καλώδιο.
3. Βεβαιωθείτε ότι τα καλώδια (φούρνος ή τυχόν εστία,) ακολουθούν τη βέλτιστη διαδρομή, ώστε να αποφευχθεί οποιαδήποτε επαφή με τη συσκευή.

Τοποθέτηση



Δείτε Γενικές προειδοποιήσεις ασφαλείας.

Θέση του καλωδίου ρεύματος

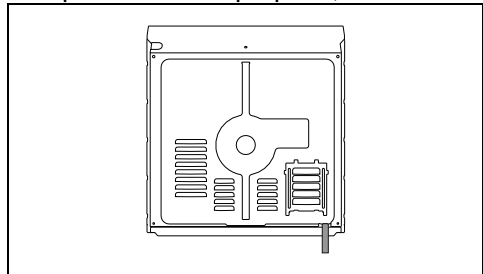

Φλάντζα πρόσωσης

Επικολλήστε τη φλάντζα που παρέχεται στο πίσω μέρος του μηροστινού πίνακα για να

αποτρέψετε τυχόν διείσδυση νερού ή άλλων υγρών.

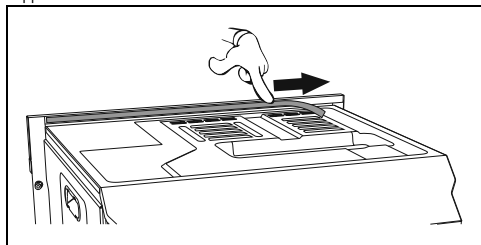

Στερέωση δακτυλίων

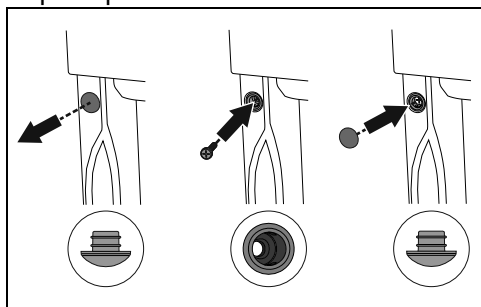

1. Αφαιρέστε τα καπάκια του δακτυλίου που έχουν τοποθετηθεί στο μπροστινό μέρος της συσκευής.
2. Τοποθετήστε τη συσκευή στην εσοχή.
3. Στερεώστε τη συσκευή στα έπιπλα με τις βίδες.
4. Καλύψτε τους δακτυλίους με τα καπάκια που αφαιρέσατε προηγουμένως.

Διαστάσεις της συσκευής (mm)

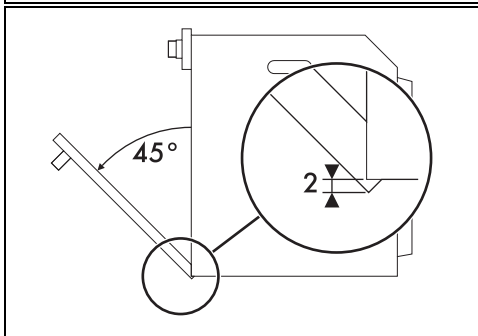
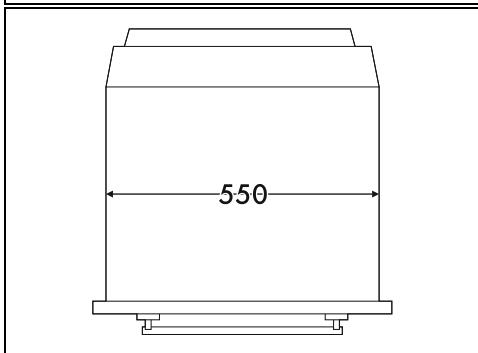
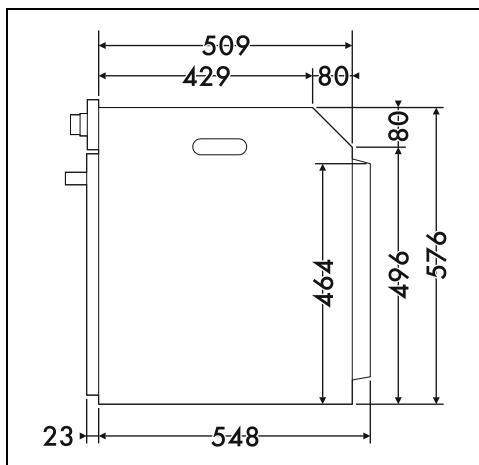
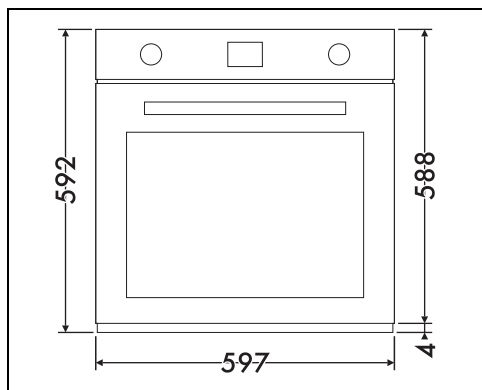

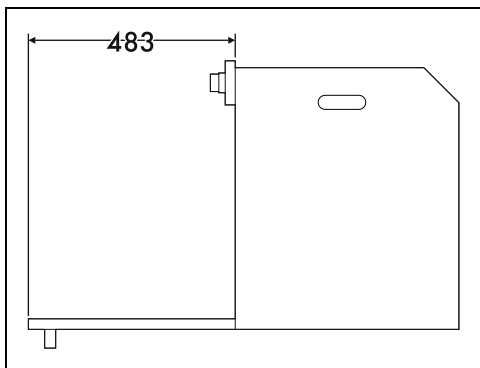

Εντοιχισμός σε στήλη (mm)

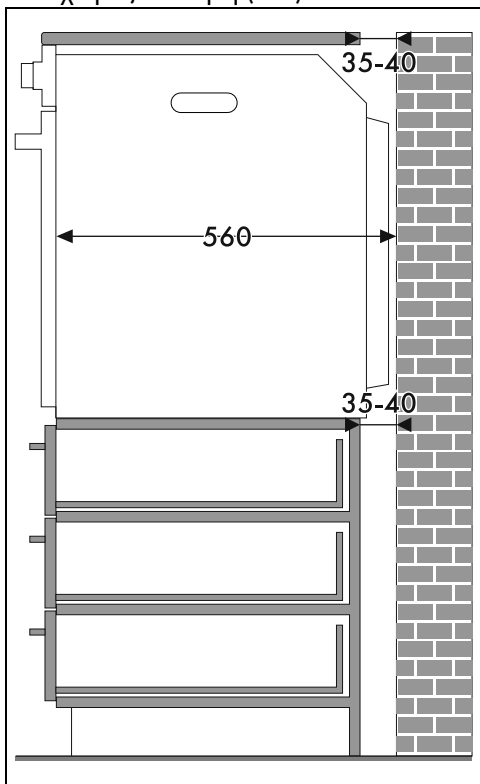

* Βεβαιωθείτε ότι το πάνω/πίσω μέρος του επίπλου έχει άνοιγμα βάθους περίπου 35-40 mm.

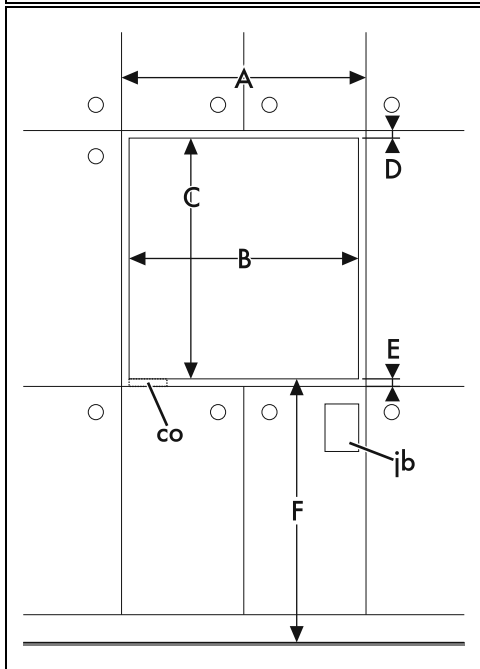
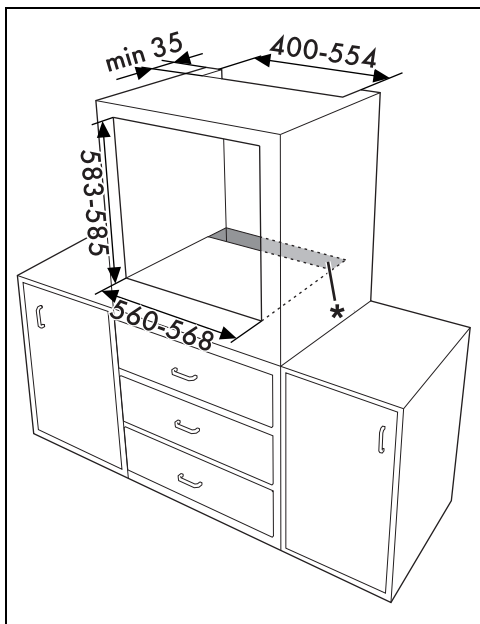

Ενσωμάτωση κάτω από πάγκους εργασίας (mm)

1E

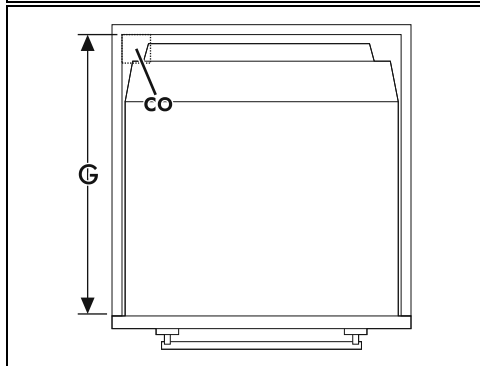
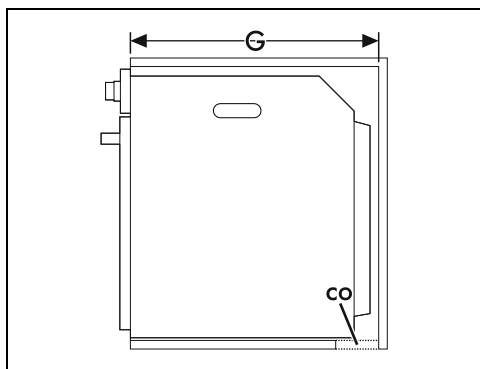

A min. 603 mm

B 560 - 568 mm

C 583 - 585 mm

D 9 - 11 mm

E min. 5 mm

F 121 - 1105 mm

G min. 560 mm

H min. 594 mm

co Αποκοπή για το καλώδιο τροφοδοσίας
(ελάχ. 6 cm²)

ιβ Κιβώτιο ηλεκτρικών συνδέσεων

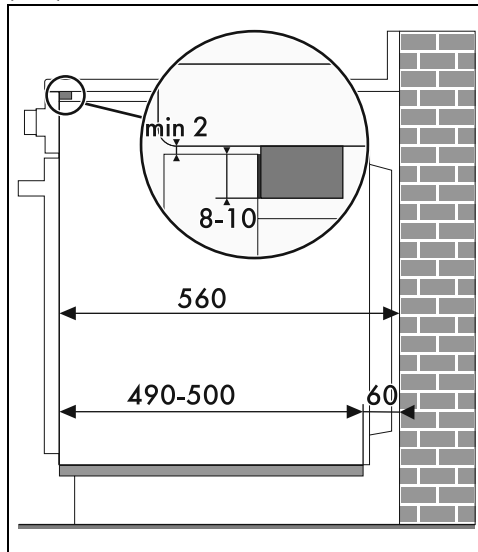

Εάν σκοπεύετε να τοποθετήσετε τη συσκευή κάτω από έναν πάγκο εργασίας, πρέπει να εγκαταστήσετε μια ξύλινη ράβδο για να διασφαλιστεί η χρήση της κολλητικής φλάντζας κολλημένης στο πίσω μέρος του μπροστινού πλαισίου, προκειμένου να αποφευχθεί οποιαδήποτε διείσδυση νερού ή άλλων υγρών.

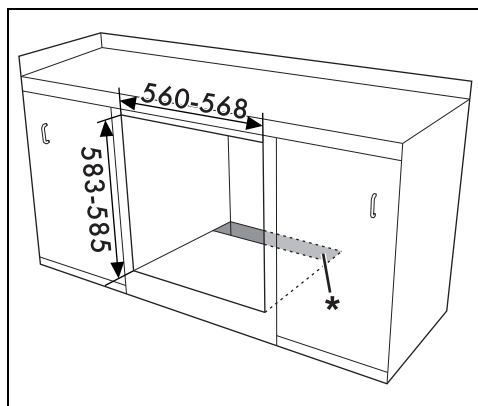

* Βεβαιωθείτε ότι το κάτω/πίσω μέρος του επίπλου έχει άνοιγμα βάθους περίπου 60 mm.

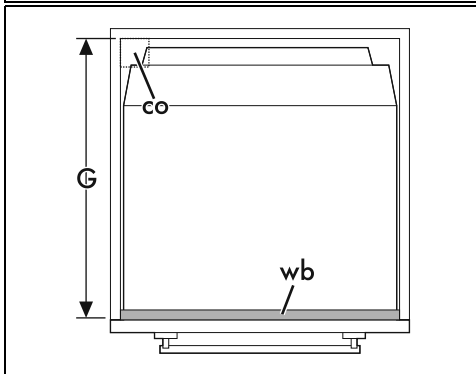
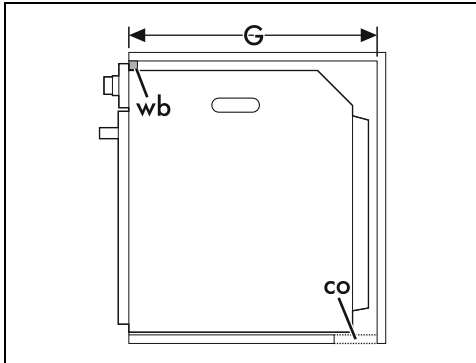
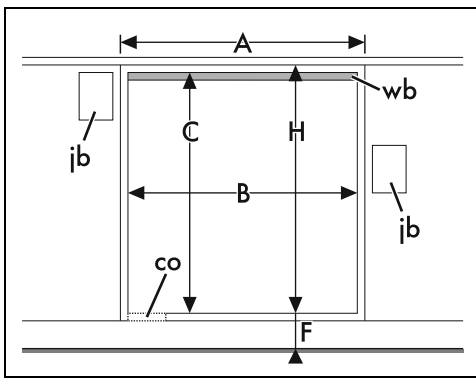

A min. 603 mm

B 560 - 568 mm

C 583 - 585 mm

D 9 - 11 mm

E min. 5 mm

F 121 - 1105 mm

G min. 560 mm

H min. 594 mm

co Αποκοπή για το καλώδιο τροφοδοσίας
(ελάχ. 6 cm²)

ib Κιβώτιο ηλεκτρικών συνδέσεων

wb Ξύλινη ράβδος (προτείνεται)

Ενσωματωμένες κάτω εστίες (mm) (μόνο πυρολυτικά μοντέλα)

Εάν τοποθετηθεί μια εστία πάνω από τον φούρνο, θα χρειαστεί να τοποθετήσετε ένα ξύλινο διαχωριστικό διάφραγμα σε ελάχιστη απόσταση 20 mm από την επάνω πλευρά του φούρνου, προκειμένου να αποφευχθεί η υπερθέρμανση κατά την ταυτόχρονη λειτουργία των δύο συσκευών. Το διαχωριστικό διάφραγμα πρέπει να μπορεί να αφαιρεθεί μόνο με ειδικά εργαλεία.

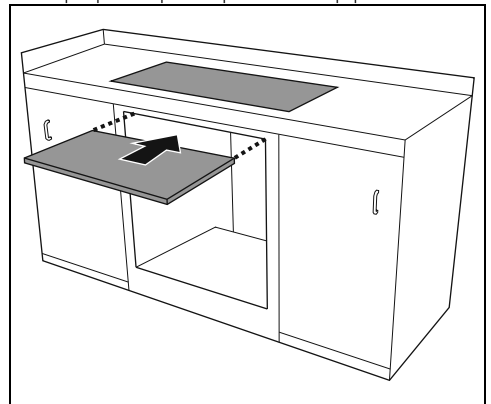

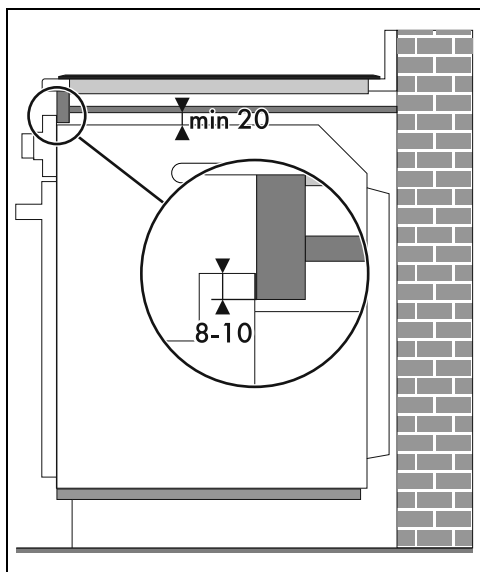

Με το ξύλινο διαχωριστικό διάφραγμα, πρέπει να εγκατασταθεί μια ξύλινη ράβδος κάτω από την επιφάνεια εργασίας για να εγγυηθεί τη χρήση της κολλητικής φλάντζας κολλημένης στο πίσω μέρος του μπροστινού πλαισίου, προκειμένου να αποφευχθεί τυχόν διείσδυση νερού ή άλλων υγρών.