

ΠΡΟΕΙΔΟΠΟΙΗΣΕΙΣ

3

Γενικές προειδοποιήσεις για την ασφάλεια	3
Χρησιμότητα της συσκευής	8
Το παρόν εγχειρίδιο χρήσης	9
Ευθύνες του κατασκευαστή	9
Ετικέτα αναγνώρισης	9
Απόρριψη	9
Ενδείξεις για τους Ευρωπαϊκούς Φορείς Ελέγχου	9

Τεχνικά στοιχεία ενεργειακής απόδοσης	10
Για εξοικονόμηση ενέργειας	10
Πληροφορίες για την κατανάλωση ενέργειας σε κατάσταση εκτός λειτουργίας/σε αναμονή	10
Πηγές φωτός	10
Πώς να διαβάσετε το εγχειρίδιο χρήσης	10

ΠΕΡΙΓΡΑΦΗ

11

Γενική περιγραφή	11
Πίνακας Ελέγχου	11
Άλλα μέρη	12
Αξεσουάρ	12
Προαιρετικά αξεσουάρ (αγοράζονται χωριστά)	13
Πλεονεκτήματα του μαγειρέματος στον ατμό	14

ΧΡΗΣΗ

14

Προκαταρκτικές ενέργειες	14
Χρήση των εξαρτημάτων	15
Ψηφιακός προγραμματιστής	15

Πρώτη χρήση	15
Χρήση του φούρνου	16
Χρήση του αισθητήρα θερμοκρασίας (μόνο σε ορισμένα μοντέλα)	26
Συμβουλές ψησίματος	29
Μίνι οδηγός για τα αξεσουάρ	31
Δείτε τις συνταγές	31
Ενδείξεις για Εποπτικές Αρχές	31
Ειδικές λειτουργίες	31
Δευτερεύουσες λειτουργίες	36
Ρυθμίσεις	37
Περισσότερες ρυθμίσεις	41

ΚΑΘΑΡΙΣΜΟΣ ΚΑΙ ΣΥΝΤΗΡΗΣΗ

41

Καθαρισμός της συσκευής	41
Καθαρισμός πόρτας	41
Καθαρισμός του θαλάμου μαγειρέματος	43
Ειδικές λειτουργίες καθαρισμού	44
Vapor Clean (μόνο σε ορισμένα μοντέλα)	44
Πυρόλυση (μόνο σε ορισμένα μοντέλα)	47
Αφαλάτωση	48
Καθαρισμός της δεξαμενής και του υδραυλικού κυκλώματος	52
Έκτακτη συντήρηση	54

ΕΓΚΑΤΑΣΤΑΣΗ

55

Σύνδεση στο ηλεκτρικό δίκτυο	55
Τοποθέτηση	55

Διαβάστε το παρόν εγχειρίδιο, το οποίο παρέχει όλες τις οδηγίες για τη σωστή λειτουργία και συντήρηση του φούρνου. Για περισσότερες πληροφορίες σχετικά με το προϊόν: www.smeg.com

ΠΡΟΕΙΔΟΠΟΙΗΣΕΙΣ

Γενικές προειδοποιήσεις για την ασφάλεια

Βλάβες σε πρόσωπα

- **ΠΡΟΣΟΧΗ:** Αυτή η συσκευή και τα προσβάσιμα μέρη της ζεσταίνονται πολύ κατά τη χρήση: τα μικρά παιδιά πρέπει να μένουν μακριά.
- **ΠΡΟΣΟΧΗ:** Αυτή η συσκευή και τα προσβάσιμα μέρη της ζεσταίνονται πολύ κατά τη

χρήση: μην αγγίζετε τα θερμαντικά στοιχεία κατά τη χρήση.

- Προστατέψτε τα χέρια σας με θερμικά γάντια όταν χειρίζεστε τρόφιμα μέσα στο χώρο μαγειρέματος.
- Μην επιχειρήσετε ποτέ να σβήσει φλόγα/φωτιά με νερό: απενεργοποιήστε τη συσκευή και καλύψτε την φλόγα με ένα καπάκι ή μια

κουβέρτα.

- Αυτή η συσκευή μπορεί να χρησιμοποιηθεί από παιδιά ηλικίας άνω των 8 ετών και από άτομα με μειωμένες σωματικές, αισθητηριακές ή διανοητικές ικανότητες ή με έλλειψη πείρας και γνώσεων εφόσον επιτηρούνται ή καθοδηγούνται από ενήλικες υπεύθυνους για την ασφάλειά τους.
- Τα παιδιά δεν επιτρέπεται να παίζουν με τη συσκευή.
- Κρατήστε μακριά από τη συσκευή τα παιδιά κάτω των 8 ετών, σε περίπτωση που δεν εποπτεύονται συνεχώς.
- Μην αφήνετε παιδιά κάτω των 8 ετών να πλησιάσουν τη συσκευή κατά τη λειτουργία.
- Οι εργασίες καθαρισμού και συντήρησης δεν πρέπει να πραγματοποιούνται από παιδιά χωρίς επίβλεψη.
- Η διαδικασία μαγειρέματος πρέπει πάντα να επιτηρείται. Μια βραχυπρόθεσμη διαδικασία μαγειρέματος πρέπει να παρακολουθείται συνεχώς.
- Μην αφήνετε τη συσκευή χωρίς επιτήρηση καθώς μπορεί να απελευθερωθούν μαγειρικά λίπη ή λάδια τα οποία θερμαινόμενα μπορεί να αναφλεχθούν. Δώστε μεγάλη προσοχή.
- Μην ρίχνετε νερό απευθείας

σε καυτό ταψί.

- Έχετε την πόρτα κλειστή κατά τη διάρκεια του ψησίματος.
- Για να διαχειριστείτε το φαγητό κατά τη διάρκεια του ψησίματος, ανοίξτε την πόρτα 5 cm για λίγα δευτερόλεπτα για να βγει ο ατμός και, στη συνέχεια, ανοίξτε εντελώς την πόρτα.
- Μην εισάγετε αιχμηρά αντικείμενα (μαχαιροπίρουνα ή εργαλεία) στις οπές.
- Απενεργοποιείτε τη συσκευή μετά από κάθε χρήση.
- ΜΗ ΧΡΗΣΙΜΟΠΟΙΕΙΤΕ 'Η ΑΠΟΘΗΚΕΥΕΤΑΙ ΕΥΦΛΕΚΤΑ ΥΛΙΚΑ ΚΟΝΤΑ ΣΤΗ ΣΥΣΚΕΥΗ.
- ΜΗ ΧΡΗΣΙΜΟΠΟΙΕΙΤΕ ΔΟΧΕΙΑ ΨΕΚΑΣΜΟΥ ΚΟΝΤΑ ΤΟΝ ΕΞΟΠΛΙΣΜΟ ΟΣΟ ΕΙΝΑΙ ΣΕ ΛΕΙΤΟΥΡΓΙΑ.
- ΜΗΝ ΤΡΟΠΟΠΟΙΗΣΕΤΕ ΤΗ ΣΥΣΚΕΥΗ.
- Η εγκατάσταση και όλες οι αντίστοιχες εργασίες πρέπει να πραγματοποιούνται από εξειδικευμένο προσωπικό, σύμφωνα με τους ισχύοντες κανονισμούς.
- Μην επιχειρήσετε να επιδιορθώσετε μόνοι σας τη συσκευή ή απουσία εξειδικευμένου τεχνικού.
- Μην αποσπάτε ποτέ το φινι τραβώντας το καλώδιο.

Βλάβες της συσκευής

- Μην χρησιμοποιείτε επιθετικά ή διαβρωτικά λειαντικά καθαριστικά (π.χ. προϊόντα σε σκόνη, καθαριστικά λεκέδων και μεταλλικά σφουγγάρια), ακατέργαστα υλικά ή αιχμηρές μεταλλικές ξύστρες στα γυάλινα μέρη, καθώς μπορεί να χαράξουν την επιφάνεια, προκαλώντας θραύση του γυαλιού. Εάν είναι απαραίτητο, χρησιμοποιήστε ξύλινα ή πλαστικά σκεύη.
- Μην κάθεται επάνω στη συσκευή.
- Μην χρησιμοποιείτε προϊόντα καθαρισμού που περιέχουν χλώριο, αμμωνία ή χλωρίνη στις μεταλλικές επιφάνειες ή τις επιφάνειες με μεταλλικό φινίρισμα (π.χ., ανοδίωση, νικέλιο, χρώμιο).
- Οι σχάρες και τα ταψιά πρέπει να εισάγονται στους πλευρικούς οδηγούς μέχρι να σταματήσουν τελείως. Οι μηχανικές κλειδαριές ασφαλείας που εμποδίζουν την αφαίρεσή τους πρέπει να είναι στραμμένες προς τα κάτω και προς το πίσω μέρος

του θαλάμου μαγειρέματος.

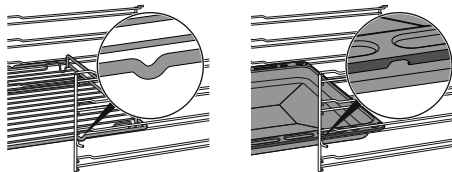

- Μην χρησιμοποιείτε ατμό για να καθαρίσετε τη συσκευή.
- Μην ψεκάζετε προϊόντα σπρέι κοντά στη συσκευή.
- Μην παρεμποδίζετε τα ανοίγματα, τους εξαερισμούς και τις εξόδους θερμότητας.
- Κίνδυνος πυρκαγιάς: μην αφήνετε αντικείμενα μέσα στο θάλαμο μαγειρέματος.
- **ΠΟΤΕ ΜΗ ΧΡΗΣΙΜΟΠΟΙΕΙΤΕ ΤΗ ΣΥΣΚΕΥΗ ΓΙΑ ΤΗ ΘΕΡΜΑΝΣΗ ΤΟΥ ΧΩΡΟΥ.**
- Μην χρησιμοποιείτε πλαστικά δοχεία ή σκεύη για ψήσιμο στο φούρνο.
- Μην εισάγετε κονσέρβες ή κλειστά δοχεία στο θάλαμο μαγειρέματος.
- Αφαιρέστε από το φούρνο όλα τα ταψιά και τις σχάρες δεν χρησιμοποιήσατε κατά το ψήσιμο.
- Μην καλύπτετε τον πάτο του φούρνου με αλουμινόχαρτο ή μεμβράνη.
- Μην τοποθετείτε κατσαρόλες ή ταψιά απευθείας στον πάτο του φούρνου.
- Εάν είναι απαραίτητο, μπορείτε να χρησιμοποιήσετε

τη σχάρα για ταψί (παρέχεται ή πωλείται χωριστά ανάλογα με το μοντέλο) τοποθετώντας την στο κάτω μέρος ως βάση για το μαγείρεμα.

- Εάν θέλετε να χρησιμοποιήσετε λαδόκολλα, τοποθετήστε την έτσι ώστε να μην παρεμποδίζει την κυκλοφορία του ζεστού αέρα μέσα στο θάλαμο μαγειρέματος.
- Μη χρησιμοποιείτε την ανοιχτή πόρτα για να τοποθετήσετε κατσαρόλες ή τηγάνια απευθείας στο εσωτερικό γυαλί.
- Μη χρησιμοποιείτε την ανοιχτή πόρτα ως μοχλό για να τοποθετήσετε τη συσκευή στο έπιπλο.
- Μην ασκείτε υπερβολική πίεση στην ανοικτή πόρτα.
- Μη χρησιμοποιείτε τη λαβή για να σηκώσετε ή να μετακινήσετε αυτήν τη συσκευή.

Για πυρολυτικές συσκευές

- Κατά τη διάρκεια της πυρόλυσης οι επιφάνειες θα μπορούσαν να φτάσουν σε υψηλότερες θερμοκρασίες από το συνηθισμένο. Κρατήστε τα παιδιά μακριά.
- Πριν από την διαδικασία της πυρόλυσης αφαιρέστε από το εσωτερικό του φούρνου υπολείμματα από τρόφιμα

από προηγούμενη χρήση της συσκευής.

- Πριν ξεκινήσετε την πυρόλυση, αφαιρέστε όλα τα εξαρτήματα στο εσωτερικό του χώρου μαγειρέματος.
- Πριν ξεκινήσετε την πυρόλυση, σβήστε τους καυστήρες ή τις ηλεκτρικές πλάκες οποιασδήποτε εστίας είναι τοποθετημένη πάνω από το φούρνο.

Εγκατάσταση και συντήρηση

- **ΑΥΤΗ Η ΣΥΣΚΕΥΗ ΔΕΝ ΘΑ ΠΡΕΠΕΙ ΝΑ ΕΓΚΑΤΑΣΤΑΘΕΙ ΣΕ ΣΚΑΦΗ Ή ΤΡΟΧΟΣΠΙΤΑ**
- Η συσκευή δεν πρέπει να τοποθετείται σε βάση.
- Τοποθετήστε τη συσκευή στο ντουλάπι με τη βοήθεια ενός δεύτερου ατόμου.
- Για την αποφυγή πιθανής υπερθέρμανσης, η συσκευή δεν πρέπει να τοποθετείται πίσω από διακοσμητική πόρτα ή πάνελ.
- Η εγκατάσταση και όλες οι αντίστοιχες εργασίες πρέπει να πραγματοποιούνται από εξειδικευμένο προσωπικό, σύμφωνα με τους ισχύοντες κανονισμούς.
- Η ηλεκτρική εγκατάσταση πρέπει να γίνει από εξειδικευμένο τεχνικό.
- Είναι υποχρεωτική η σύνδεση γείωσης σύμφωνα με τον

- τρόπο που προβλέπεται από τις διατάξεις ασφαλείας της ηλεκτρικής εγκατάστασης.
- Χρησιμοποιήστε καλώδια ανθεκτικά σε θερμοκρασίες τουλάχιστον 90 °C.
 - Η ροπή σύσφιξης των βιδών των αγωγών ισχύος του μπλοκ ακροδεκτών πρέπει να είναι ίση με 1,5-2 Nm.
 - Για να αποφύγετε οποιονδήποτε κίνδυνο, εάν το καλώδιο τροφοδοσίας είναι κατεστραμμένο, επικοινωνήστε αμέσως με την τεχνική υποστήριξη που θα το αντικαταστήσει.
 - ΠΡΟΣΟΧΗ: Κατά την τοποθέτηση της συσκευής, βεβαιωθείτε ότι το καλώδιο τροφοδοσίας δεν είναι μπερδεμένο ή κατεστραμμένο.
 - Πριν από οποιαδήποτε επέμβαση στη συσκευή (εγκατάσταση, συντήρηση, τοποθέτηση ή μετακίνηση), να φοράτε πάντα ατομικό προστατευτικό εξοπλισμό.
 - Πριν εκτελέσετε οποιαδήποτε εργασία στη συσκευή, κλείστε την κύρια παροχή ρεύματος.
 - Αφήστε τη συσκευή να αποσυνδεθεί μετά την εγκατάσταση, μέσω ενός προσβάσιμου βύσματος ή διακόπτη σε περίπτωση σταθερής σύνδεσης.
 - Μεριμνήστε για μια διάταξη στη γραμμή τροφοδοσίας που να διασφαλίζει την αποσύνδεση από το πολυπολικό δίκτυο, με απόσταση ανοίγματος των επαφών που επιτρέπει την πλήρη αποσύνδεση υπό συνθήκες υπέρτασης κατηγορίας III, σύμφωνα με τους κανόνες εγκατάστασης.
 - ΠΡΟΣΟΧΗ: Πριν αντικαταστήσετε τις εσωτερικές λάμπες φωτισμού, βεβαιωθείτε ότι η συσκευή είναι απενεργοποιημένη και αποσυνδεδεμένη από την παροχή ρεύματος ή ότι η γενική παροχή ρεύματος έχει απενεργοποιηθεί.
 - Οι λαμπτήρες που χρησιμοποιούνται σε αυτή τη συσκευή είναι λαμπτήρες ειδικών συσκευών, μην τις χρησιμοποιείτε για οικιακό φωτισμό.
 - Αυτή η συσκευή μπορεί να χρησιμοποιηθεί σε μέγιστο ύψος 4000 μέτρων πάνω από την επιφάνεια της θάλασσας.
- ### Οδηγίες για τη συσκευή
- ΠΡΟΣΟΧΗ: Πριν αντικαταστήσετε τη λυχνία, βεβαιωθείτε ότι το εξάρτημα είναι απενεργοποιημένο για να αποφύγετε ηλεκτροπληξία.
 - Μην στέκεστε ούτε να

- κάθεστε μπροστά από την ανοικτή πόρτα.
- Βεβαιωθείτε ότι δεν έχουν εγκλωβιστεί αντικείμενα στην πόρτα.
 - Μην εγκαθιστάτε/ χρησιμοποιείτε τη συσκευή σε εξωτερικό χώρο.
 - (μόνο σε ορισμένα μοντέλα) Χρησιμοποιείτε μόνο τον αισθητήρα θερμοκρασίας που παρέχεται ή συνιστάται από τον κατασκευαστή.
 - Για μαγείρεμα με τη λειτουργία Direct Steam, προσέξτε να μην υπερβείτε τη μέγιστη χωρητικότητα του δίσκου (250 ml).

Αισθητήρας θερμοκρασίας (όπου υπάρχει)

- Μην αγγίζετε τον άξονα ή την άκρη του αισθητήρα θερμοκρασίας μετά τη χρήση του.
- Προστατέψτε τα χέρια σας με θερμικά γάντια όταν χρησιμοποιείτε τον αισθητήρα θερμοκρασίας.
- Μην γρατσουνίζετε ή καταστρέφετε επισμαλτωμένες ή χρωμιωμένες επιφάνειες με το άκρο ή το βύσμα υποδοχής του αισθητήρα θερμοκρασίας.
- Μην εισάγετε τον αισθητήρα θερμοκρασίας στα ανοίγματα και τις υποδοχές της συσκευής.

- Όταν δεν χρησιμοποιείτε τον αισθητήρα θερμοκρασίας, βεβαιωθείτε ότι το μεταλλικό προστατευτικό κάλυμμα είναι κλειστό.
- Μην τραβάτε το καλώδιο για να αφαιρέσετε τον αισθητήρα θερμοκρασίας από την πρίζα ή από το φαγητό.
- Βεβαιωθείτε ότι ο αισθητήρας θερμοκρασίας ή το καλώδιο του δεν εμπλέκονται στην πόρτα.
- Βεβαιωθείτε ότι ο αισθητήρας θερμοκρασίας ή το καλώδιο του δεν έρχονται σε επαφή με τις αντιστάσεις μέσα στο χώρο μαγειρέματος.
- Οποιοδήποτε μέρος του αισθητήρα θερμοκρασίας δεν πρέπει να έρχεται σε επαφή με τα τοιχώματα του θαλάμου μαγειρέματος, με τις αντιστάσεις, με τις ψησταριές ή τους δίσκους όταν είναι ακόμα ζεστά.
- Ο αισθητήρας θερμοκρασίας δεν πρέπει να διατηρείται μέσα στη συσκευή.
- Μη χρησιμοποιείτε τον αισθητήρα θερμοκρασίας κατά τη διάρκεια της πυρόλυσης.

Χρησιμότητα της συσκευής

Αυτή η συσκευή έχει σχεδιαστεί για οικιακό μαγείρεμα.

Οποιαδήποτε άλλη χρήση είναι ακατάλληλη. Επίσης δεν μπορεί να χρησιμοποιηθεί:

- στον χώρο της κουζίνας για εργαζόμενους σε καταστήματα, γραφεία και άλλους χώρους εργασίας.
- σε αγροκτήματα/αγροτουρισμούς.
- από πελάτες σε ξενοδοχεία, μοτέλ και οικιστικά περιβάλλοντα.
- στα bed and breakfast.

Το παρόν εγχειρίδιο χρήσης

- Το παρόν εγχειρίδιο αποτελεί μέρος της συσκευής και πρέπει να βρίσκεται στην κατοχή του χρήστη για όλο τον κύκλο ζωής της συσκευής.
- Πριν χρησιμοποιήσετε τη συσκευή, διαβάστε το παρόν εγχειρίδιο χρήσης.
- Οι επεξηγήσεις σε αυτό το εγχειρίδιο περιλαμβάνουν εικόνες που περιγράφουν αυτό που συνήθως εμφανίζεται στην οθόνη. Ωστόσο, λάβετε υπόψη ότι η συσκευή σας μπορεί να έχει μια ενημερωμένη έκδοση του συστήματος, επομένως αυτό που βλέπετε στην οθόνη μπορεί να διαφέρει από αυτό που εμφανίζεται στο εγχειρίδιο.

Ευθύνες του κατασκευαστή

Ο κατασκευαστής αποποιείται κάθε ευθύνη για ζημία σε πρόσωπα ή αντικείμενα που προκαλούνται λόγω:

- μη προβλεπόμενης χρήσης της συσκευής,
- μη συμμόρφωσης με τις απαιτήσεις του εγχειριδίου χρήσης,
- ακατάλληλης χρήσης μέρους της συσκευής,
- χρήσης μη εγκεκριμένων εξαρτημάτων.

Ετικέτα αναγνώρισης

Η ετικέτα αναγνώρισης αναγράφει τα τεχνικά στοιχεία, τον αριθμό σειράς και τη μάρκα της συσκευής. Η ετικέτα αναγνώρισης δεν πρέπει για κανένα λόγο να αφαιρεθεί.

Απόρριψη



Αυτή η συσκευή, η οποία συμμορφώνεται με την ευρωπαϊκή οδηγία ΑΗΗΕ (2012/19/ΕΕ), πρέπει να απορριφθεί χωριστά από άλλα απόβλητα στο τέλος του κύκλου ζωής της. Η παρούσα συσκευή περιέχει ουσίες, που είναι επικίνδυνες για την υγεία και το περιβάλλον, σύμφωνα με τις τρέχουσες ευρωπαϊκές οδηγίες.



Τάση τροφοδοσίας Κίνδυνος ηλεκτροπληξίας

- Απενεργοποιήστε την ηλεκτρική τροφοδοσία.
- Αποσυνδέστε το καλώδιο τροφοδοσίας από την ηλεκτρική εγκατάσταση.

Για την απόρριψη της συσκευής:

- Κόψτε το καλώδιο τροφοδοσίας και αφαιρέστε το.
- Η συσκευή πρέπει να παραδίδεται στο κατάλληλο μέρος συλλογής, ξεχωριστά από τα ηλεκτρικά και ηλεκτρονικά απόβλητα, ή να παραδίδεται στον αντιπρόσωπο κατά την αγορά αντίστοιχης συσκευής.

Έχετε υπόψη ότι η συσκευασία της συσκευής είναι φιλική προς το περιβάλλον και ανακυκλώσιμη.

- Να απορρίπτετε τα υλικά συσκευασίας σε κατάλληλα κέντρα ανακύκλωσης.



Πλαστικές συσκευασίες Κίνδυνος ασφυξίας

- Μην αφήνετε αφύλακτη τη συσκευασία ή μέρος αυτής.
- Μην αφήνετε τα παιδιά να παίζουν με τις πλαστικές σακούλες της συσκευασίας.

Ενδείξεις για τους Ευρωπαϊκούς Φορείς Ελέγχου

Λειτουργία Fan forced [Αναγκαστική λειτουργία ανεμιστήρα]

η λειτουργία ECO που χρησιμοποιείται για τον καθορισμό της κατηγορίας ενεργειακής απόδοσης συμμορφώνεται με τις προδιαγραφές του ευρωπαϊκού προτύπου EN 60350-1.

Conventional heating mode

Για να εκτελέσετε τη λειτουργία STATICO [ΣΤΑΤΙΚΟ] είναι απαραίτητο να παραλείψετε τη φάση προθέρμανσης (δείτε την παράγραφο «Φάση προθέρμανσης» στο κεφάλαιο ΧΡΗΣΗ).

Τεχνικά στοιχεία ενεργειακής απόδοσης

Οι πληροφορίες σύμφωνα με τους ευρωπαϊκούς κανονισμούς ενεργειακής σήμανσης και οικολογικού σχεδιασμού υπάρχουν σε ξεχωριστό έγγραφο που συνοδεύει τις οδηγίες του προϊόντος.

Αυτά τα δεδομένα υπάρχουν στο "Φύλλο πληροφοριών προϊόντος", το οποίο μπορείτε να λάβετε από τον ιστότοπο στη σελίδα που είναι αφιερωμένη στο εν λόγω προϊόν.

Για εξοικονόμηση ενέργειας

- Προθερμάνετε τη συσκευή μόνο εάν απαιτείται από τη συνταγή. Η φάση προθέρμανσης μπορεί να εξαιρεθεί σε όλες τις λειτουργίες (βλ. κεφάλαιο "Φάση προθέρμανσης") με εξαίρεση τη λειτουργία PIZZA (δεν αποκλείεται η προθέρμανση) και ECO (δεν υπάρχει προθέρμανση).
- Σε όλες τις λειτουργίες (συμπεριλαμβανομένης της λειτουργίας ECO) αποφύγετε το άνοιγμα της πόρτας κατά το μαγείρεμα.
- Εκτός εάν αναφέρεται διαφορετικά στη συσκευασία, ξεπαγώστε τα κατεψυγμένα τρόφιμα πριν τα τοποθετήσετε στο θάλαμο μαγειρέματος.
- Σε περίπτωση πολλαπλού μαγειρέματος, καλό είναι να μαγειρεύετε τα τρόφιμα το ένα μετά το άλλο για να αξιοποιήσετε στο έπακρο τον ήδη ζεστό θάλαμο μαγειρέματος.
- Χρησιμοποιείτε κατά προτίμηση σκούρες μεταλλικές φόρμες: βοηθούν στην καλύτερη απορρόφησης της θερμότητας.
- Αφαιρέστε από το φούρνο όλα τα ταψιά και τις σχάρες δεν χρησιμοποιήσατε κατά το ψήσιμο.
- Διακόψτε το ψήσιμο λίγα λεπτά πριν το χρόνο που απαιτείται συνήθως. Το ψήσιμο συνεχίζεται για το υπόλοιπο του χρόνου με τη θερμότητα που έχει συσσωρευτεί εσωτερικά.
- Μειώστε στο ελάχιστο τα ανοίγματα της πόρτας ώστε να αποφύγετε τις απώλειες

θερμότητας.

- Διατηρείτε πάντα καθαρό το θάλαμο μαγειρέματος.

Πληροφορίες για την κατανάλωση ενέργειας σε κατάσταση εκτός λειτουργίας/σε αναμονή

Τα τεχνικά δεδομένα σχετικά με την κατανάλωση σε κατάσταση εκτός λειτουργίας/σε αναμονή της συσκευής βρίσκονται στον ιστότοπο www.smeg.com στη σελίδα του προϊόντος.

Πηγές φωτός

- Αυτό το εξάρτημα περιέχει πηγές φωτός που μπορούν να αντικατασταθούν από το χρήστη.

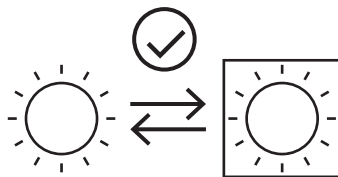

- Οι πηγές φωτός που περιέχονται στο προϊόν δηλώνονται κατάλληλες για λειτουργία σε θερμοκρασίες περιβάλλοντος $\geq 300^{\circ}\text{C}$ και προορίζονται για χρήση σε εφαρμογές υψηλής θερμοκρασίας, όπως οι φούρνοι.
- Αυτή η συσκευή περιέχει πηγές φωτός κατηγορίας απόδοσης "G".

Πώς να διαβάσετε το εγχειρίδιο χρήσης

Το παρόν εγχειρίδιο χρήσης χωρίζεται στα ακόλουθα κεφάλαια:



Προειδοποίηση/Προσοχή



Πληροφορίες/Συμβουλές

Γενική περιγραφή

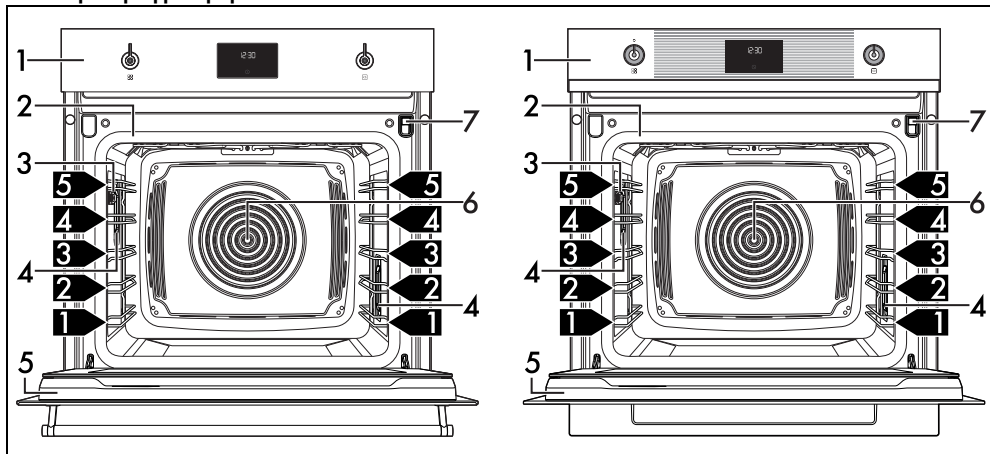

- 1 Πίνακας Ελέγχου
- 2 Δακτύλιος στεγανοποίησης
- 3 Υποδοχή για αισθητήρα θερμοκρασίας (μόνο σε ορισμένα μοντέλα)
- 4 Λάμπα

- 5 Πόρτα
- 6 Ανεμιστήρας
- 7 Συρτάρι φόρτισης
- 1,2,3 ▶ Ράφι πλαισίου

Πίνακας Ελέγχου

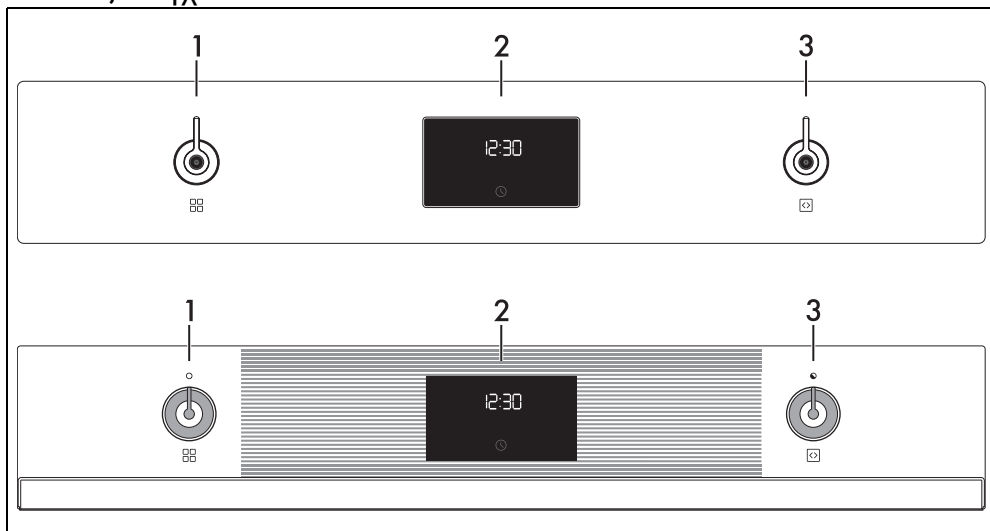

1 Κουμπι λειτουργίας

Με αυτό το κουμπι είναι δυνατό να:

- ενεργοποιήσετε/απενεργοποιήσετε τη συσκευή,

- επιλέξετε μια λειτουργία.



Γυρίστε το κουμπι λειτουργίας στη θέση 0 για να τερματίσετε αμέσως οποιοδήποτε μαγείρεμα.

2 Ψηφιακός προγραμματιστής

Εμφανίζει την τρέχουσα ώρα, την επιλεγμένη λειτουργία, την ισχύ και τη θερμοκρασία μαγειρέματος και τυχόν εκκωρημένο χρόνο.

3 Κουμπι θερμοκρασίας

Με αυτό το κουμπι είναι δυνατό να ρυθμίσετε:

- τη θερμοκρασία μαγειρέματος·
- τη διάρκεια μιας λειτουργίας·
- προγραμματισμένο μαγείρεμα·
- την τρέχουσα ώρα·
- εκκίνηση ή προσωρινή διακοπή μιας λειτουργίας.

'Αλλα μέρη

Ράφια τοποθέτησης

Η συσκευή διαθέτει ράφια για την τοποθέτηση ταψιών και σαχάρων σε διαφορετικό ύψος. Τα ύψη εισαγωγής πρέπει να προορίζονται από κάτω προς τα πάνω.

Ανεμιστήρας ψύξης

Ο ανεμιστήρας ψύχει τη συσκευή και ανάβει κατά το μαγείρεμα.

Η λειτουργία του ανεμιστήρα προκαλεί μια κανονική ροή αέρα που βγαίνει πάνω από την πόρτα και η οποία μπορεί να συνεχιστεί για μικρό χρονικό διάστημα ακόμα και μετά την απενεργοποίηση της συσκευής.

Φωτισμός του θαλάμου μαγειρέματος

Ο εσωτερικός φωτισμός της συσκευής ανάβει:

- όταν ανοίγει η πόρτα;
- όταν πατηθεί το πλήκτρο  στην οθόνη;
- όταν έχει επιλεγεί οποιαδήποτε λειτουργία εκτός από τις λειτουργίες



(ανάλογα με τα μοντέλα).

Αξεσουάρ

- Σε ορισμένα μοντέλα, δεν είναι διαθέσιμα όλα τα εξαρτήματα.
- Τα εξαρτήματα που έρχονται σε επαφή με τα τρόφιμα είναι κατασκευασμένα από υλικά που συμμορφώνονται με τις διατάξεις του νόμου.
- Τα γνήσια εξαρτήματα διατίθενται στα εξουσιοδοτημένα κέντρα σέρβις.

Χρησιμοποιείτε μόνο γνήσια εξαρτήματα του κατασκευαστή.

Χωνι

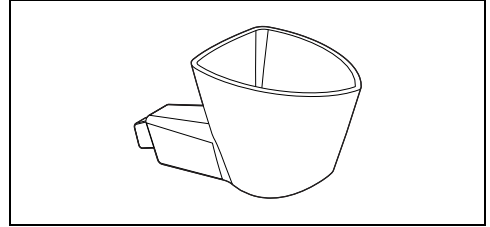

Χρήσιμο για το γέμισμα της δεξαμενής με νερό.

Σχάρα

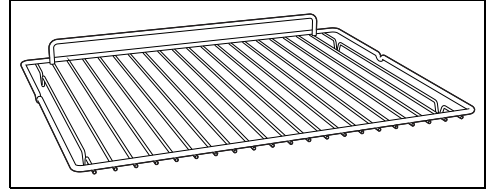

Χρήσιμη για τη στήριξη δοχείων με τρόφιμα που μαγειρεύονται.

Διάτρητο ταψί

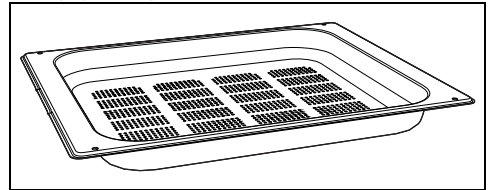

Χρήσιμο για το ψήσιμο σε ατμό ψαριών και λαχανικών.

Ατσάλινο ταψί

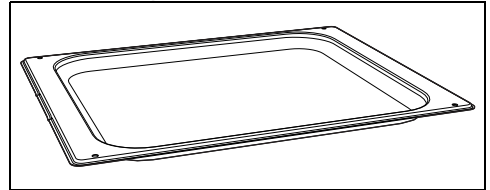

Χρήσιμο για το μαγείρεμα γλυκών (με διάρκεια μαγειρέματος μικρότερη από 25 λεπτά ή μαγείρεμα χωρίς ατμό), ρυζιού, οσπρίων και δημητριακών. Είναι επίσης απαραίτητο για τη συλλογή υγρών από το μαγείρεμα στον ατμό ή από την απόψυξη των τροφίμων που περιέχονται στον υπερκείμενο διάτρητο ταψί.

Βαθύ ταψί

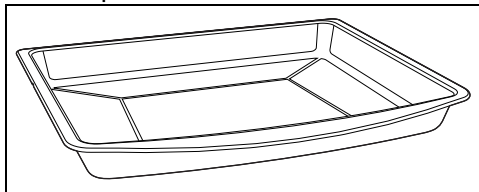

Χρήσιμο για τη συλλογή λιπών από τα τρόφιμα που έχουν τοποθετηθεί στην επάνω σχάρα και για το μαγείρεμα κέικ, πίτσας, γλυκών στο φούρνο, μπισκότων...

Σχάρα για ταψί

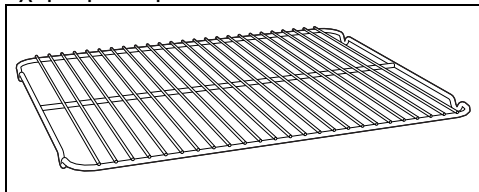

Τοποθετείται πάνω από το ταψί, χρήσιμη για το μαγείρεμα φαγητών που μπορεί να στάζουν.

Προστατευτικό κάλυμμα (μόνο σε ορισμένα μοντέλα)

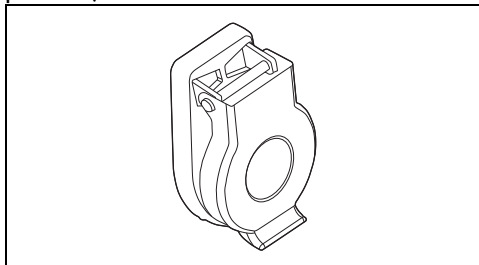

Χρήσιμο για το κλείσιμο και την προστασία της υποδοχής του αισθητήρα θερμοκρασίας όταν η τελευταία δεν χρησιμοποιείται.

Αισθητήρας θερμοκρασίας (μόνο σε ορισμένα μοντέλα)

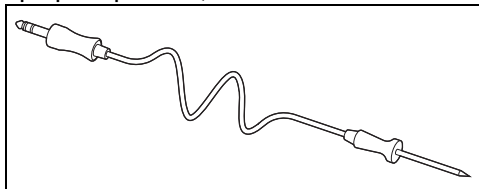

Με τον αισθητήρα θερμοκρασίας είναι δυνατό να πραγματοποιηθεί το μαγείρεμα με βάση τη θερμοκρασία που μετριέται στο κέντρο του φαγητού.

Προαιρετικά αξεσουάρ (αγοράζονται χωριστά)

Δοχείο

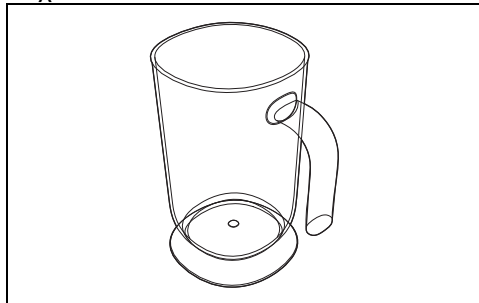

Χρήσιμο για τη συγκράτηση υγρών κατά τις εργασίες πλήρωσης και εκκένωσης της δεξαμενής.

PPR2 ή STONE (Πυρίμαχη πέτρα)

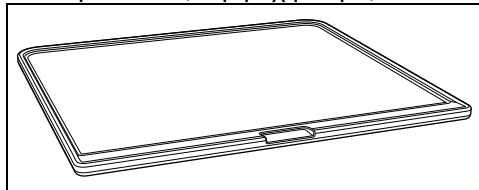

Ιδανικό αξεσουάρ για το μαγείρεμα ψωμιού (πίτσα, ψωμί, focaccia...), αλλά μπορεί να χρησιμοποιηθεί και για πιο ευαίσθητες παρασκευές όπως τα μπισκότα.

BBQ (ψησταριά με επιστρωση τεφλόν για μπάριμπεκιου)

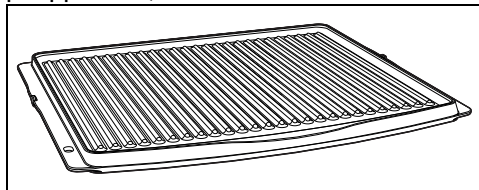

Αξεσουάρ με διπλή χρήση: η ραβδωτή πλευρά προτείνεται για το ψήσιμο κρέατος (φιλέτα, χάμπουργκερ...), ενώ η λεία επιφάνεια μπορεί να χρησιμοποιηθεί για το μαγείρεμα λαχανικών, φρούτων, ψαριών...

AIRFRY (Σχάρα για τηγάνισμα χωρίς λάδι)

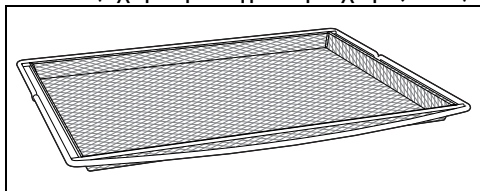

Συνιστώμενο αξεσουάρ για το τηγάνισμα με αέρα τροφίμων προηγουμένως παναρισμένων, προμαγειρεμένων ή/και κατεψυγμένων (τηγανητές πατάτες, κροκέτες πατάτας ή κρέατος, μπάλες μοτσαρέλας...).

Πλεονεκτήματα του μαγειρέματος στον ατμό

Το σύστημα μαγειρέματος στον ατμό μαγειρεύει οποιοδήποτε είδος φαγητού πολύ πιο απαλά και γρήγορα και βρίσκει τις κύριες εφαρμογές του για:

- Σιγοβραζόμενα φαγητά και σιφάδο
- Σάλτσες μαγειρικής
- Γκρατινάρισμα
- Ψήσιμο
- Μαγείρεμα σε χαμηλή θερμοκρασία
- Αναγέννηση
- Μαγείρεμα πολλαπλών λειτουργιών

Οι διακυμάνσεις στη θερμοκρασία και το επίπεδο ατμού καθιστούν δυνατή την επίτευξη του επιθυμητού γαστρονομικού αποτελέσματος.

Η προσθήκη ατμού επιτρέπει τη χρήση λιγότερων λιπαρών για πιο υγιεινό και γνήσιο μαγείρεμα. Επίσης ελαχιστοποιεί την απώλεια βάρους και όγκου των τροφίμων κατά το μαγείρεμα.

Το μαγείρεμα στον ατμό είναι ιδιαίτερα κατάλληλο για το μαγείρεμα κρέατος: εκτός

από το ότι το κάνει πολύ απαλό, διατηρεί τη λάμψη του και το κάνει πιο χυμώδες.

Συνιστάται επίσης για το μαγείρεμα ζύμης και προϊόντων ψωμιού. Μάλιστα, η υγρασία επιτρέπει στη ζύμη να μεγαλώσει και να αναπτυχθεί κατά το μαγείρεμα πριν δημιουργηθεί η εξωτερική κρούστα. Το αποτέλεσμα είναι μια πιο ελαφριά και εύπεπτη ζύμη, που αναγνωρίζεται από τις μεγαλύτερες κυψέλες που σχηματίζονται στο εσωτερικό της.

Είναι επίσης κατάλληλο για γρήγορη απόψυξη, για ζέσταμα τροφίμων χωρίς σκλήρυνση ή ξήρανση και για φυσική αφαλάτωση αλατισμένων τροφίμων.

Δεν συνιστάται για βραχυπρόθεσμο μαγείρεμα ή για φαγητά που αναπτύσσουν από μόνα τους πολλή υγρασία κατά το μαγείρεμα.

Δοχεία για μαγείρεμα

- Για μαγείρεμα στο φούρνο μπορείτε επίσης να χρησιμοποιήσετε τα δοχεία σας, αρκεί να είναι ανθεκτικά στις υψηλές θερμοκρασίες.
- Για μαγείρεμα στον ατμό, συνιστάται η χρήση μεταλλικών δοχείων. Το μέταλλο ευνοεί την καλύτερη κατανομή της θερμότητας στο φαγητό.
- Είναι φυσιολογικό τα μεταλλικά δοχεία να παραμορφώνονται κατά το μαγείρεμα σε υψηλή θερμοκρασία, αλλά επιστρέφουν στο αρχικό τους σχήμα όταν κρυώσουν.
- Τα χοντρά κεραμικά πιάτα μπορεί να απαιτούν περισσότερη θερμότητα από ό,τι θα έπρεπε. Μπορεί να απαιτηθούν μεγαλύτεροι χρόνοι μαγειρέματος.

ΧΡΗΣΗ

Προκαταρκτικές ενέργειες



Δείτε Γενικές προειδοποιήσεις ασφαλείας.

- Αφαιρέστε τυχόν προστατευτικές μεμβράνες από το εξωτερικό ή το εσωτερικό της συσκευής και των εξαρτημάτων της.
- Αφαιρέστε τυχόν ετικέτες (εκτός από την πινακίδα με τα τεχνικά στοιχεία) από τα

αξεσουάρ και τα επίπεδα.

- Αφαιρέστε και πλύνετε όλα τα εξαρτήματα από τη συσκευή (βλ. κεφάλαιο «ΚΑΘΑΡΙΣΜΟΣ ΚΑΙ ΣΥΝΤΗΡΗΣΗ»).

Πρώτο ζέσταμα

1. Ρυθμίστε το μαγείρεμα για τουλάχιστον μία ώρα (βλ. παράγραφο «Χρήση του φούρνου»).

2. Θερμάνετε τον άδειο χώρο μαγειρέματος στη μέγιστη θερμοκρασία για να αφαιρέσετε τυχόν υπολείμματα κατασκευής.

Ενώ η συσκευή θερμαίνεται

- αερίστε το δωμάτιο.
- μην παραμένετε σε αυτό.

Χρήση των εξαρτημάτων

Σχάρες και ταψιά

Οι σχάρες και τα ταψιά πρέπει να εισάγονται πλήρως στους πλαινούς οδηγούς.

- Οι μηχανικές κλειδαριές ασφαλείας που εμποδίζουν την τυχαία αφαίρεση της σχάρας πρέπει να είναι στραμμένες προς τα κάτω και προς το πίσω μέρος του θαλάμου μαγειρέματος.

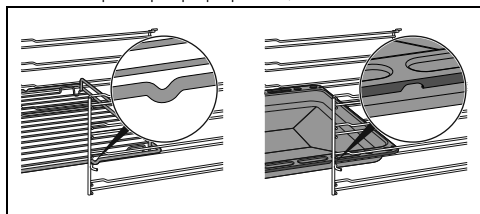

 Τοποθετήστε απαλά τις σχάρες και τα ταψιά στο θάλαμο μαγειρέματος μέχρι να σταματήσουν.

 Καθαρίστε τα ταψιά πριν τα χρησιμοποιήσετε για πρώτη φορά για να αφαιρέσετε τυχόν υπολείμματα κατασκευής.

Σχάρα για ταψί

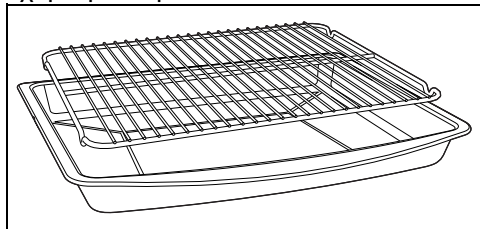

Η σχάρα ταψιών πρέπει να τοποθετηθεί μέσα στο ταψί. Με αυτόν τον τρόπο είναι δυνατή η συλλογή του λίπους ξεχωριστά από το φαγητό που μαγειρεύεται.

Διαμόρφωση μαγειρέματος στον ατμό

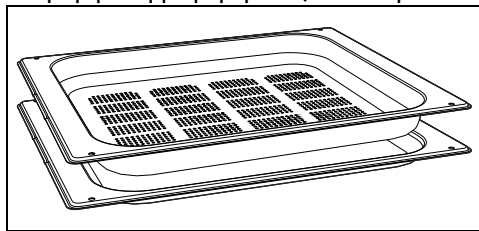

Εάν σκοπεύετε να χρησιμοποιήσετε το διάτρητο ταψί για μαγείρεμα στον ατμό, πρέπει να το τοποθετήσετε στο επιθυμητό επίπεδο, προσέχοντας να τοποθετήσετε το ατσάλινο ταψί στο κάτω επίπεδο. Με αυτόν τον τρόπο είναι δυνατή η συλλογή των υγρών χωριστά από τα πιάτα που μαγειρεύονται.

Ψηφιακός προγραμματιστής

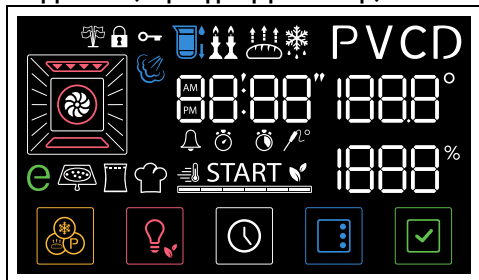

Η οθόνη εμφανίζει τις παραμέτρους και τις τιμές που σχετίζονται με την τρέχουσα επιλεγμένη λειτουργία. Για να τον χρησιμοποιήσετε, απλώς γυρίστε τα κουμπιά λειτουργίας και θερμοκρασίας ή/και πατήστε τα πλήκτρα στο κάτω μέρος της οθόνης, ανάλογα με τις λειτουργίες που θέλετε να εκτελέσει η συσκευή.

Πρώτη χρήση

 Εάν δεν έχει ρυθμιστεί η ώρα, δεν είναι δυνατή η ενεργοποίηση του φούρνου.

Κατά την πρώτη χρήση ή μετά από παρατεταμένη διακοπή ρεύματος, η συσκευή εμφανίζει στην οθόνη την ένδειξη 

και το πλήκτρο  αναβοσβήνει. Για να μπορείτε να ξεκινήσετε οποιοδήποτε μαγείρεμα, είναι απαραίτητο να ρυθμίσετε

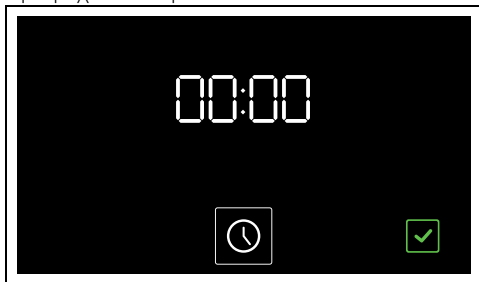

την τρέχουσα ώρα.





Ρύθμιση του ωραρίου



1. Πατήστε το κουμπί .
2. Περιστρέψτε το κουμπί θερμοκρασίας για να επιλέξετε τη μορφή ώρας που θα εμφανίζεται (**12h** ή **24h**).

 Κατά την επιλογή της έκδοσης **12h** εμφανίζονται στην οθόνη οι ενδείξεις **AM** (προμεσημβρία) ή **PM** (απόγευμα).

3. Πατήστε το κουμπί  για επιβεβαίωση και μετάβαση στη ρύθμιση της ώρας.
4. Γυρίστε το κουμπί θερμοκρασίας για να ρυθμίσετε την τρέχουσα ώρα.
5. Πατήστε το κουμπί  για να ρυθμίσετε την τρέχουσα ώρα και να μετακινηθείτε στην επιλογή λεπτών.
6. Γυρίστε το κουμπί θερμοκρασίας για να ρυθμίσετε τα λεπτά της τρέχουσας ώρας.
7. Πατήστε το κουμπί  για να επιβεβαιώσετε.

 Μπορεί να χρειαστεί να αλλάξετε την τρέχουσα ώρα, για παράδειγμα λόγω θερινής/χειμερινής ώρας.

 Όταν είναι ορατή η τρέχουσα ώρα, η οθόνη περνάει σε χαμηλή φωτεινότητα 2 λεπτά μετά την τελευταία επέμβαση στα κουμπιά.

 Για να ακυρώσετε τη λειτουργία, γυρίστε το κουμπί λειτουργίας ή κρατήστε πατημένο το κουμπί για μερικά δευτερόλεπτα .

Αλλαγή ώρας

1. Στο κύριο μενού, κρατήστε πατημένο για μερικά δευτερόλεπτα το πλήκτρο .

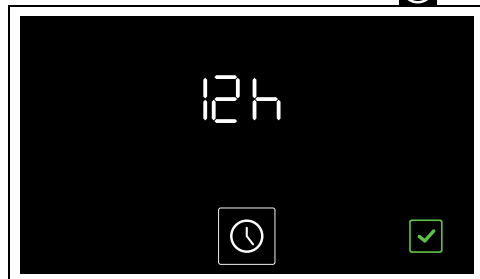



2. Συνεχίστε με την αλλαγή της ώρας όπως περιγράφεται στο σημείο 2 του προηγούμενου κεφαλαίου.

Χρήση του φούρνου

 Δείτε Γενικές προειδοποιήσεις ασφαλείας.

Μαγείρεμα στον ατμό

 Εάν έχει μόλις πραγματοποιηθεί μια λειτουργία μαγειρέματος με θερμοκρασίες πάνω από 100°C, πρέπει να περιμένετε να κρυώσει ο χώρος μαγειρέματος πριν ξεκινήσετε το μαγείρεμα στον ατμό.

1. Γυρίστε το κουμπί στη λειτουργία μαγειρέματος με ατμό  + .
Η λυχνία  αναβοσβήνει.

Φόρτωση δεξαμενής

2. Ανοίξτε την πόρτα και αφαιρέστε το συρτάρι φόρτωσης από τη θέση του.

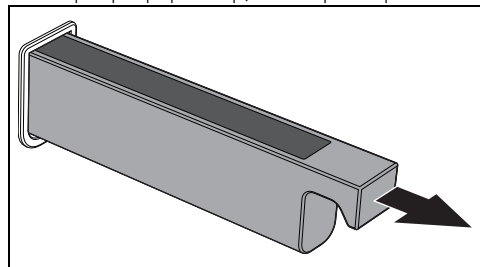

3. Τοποθετήστε το χωνί που παρέχεται στο συρτάρι φόρτωσης.

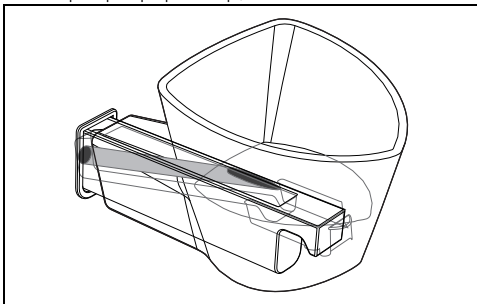

4. Ρίξτε το νερό (χρησιμοποιώντας ένα μπουκάλι ή βαθμονομημένη κανάτα) μέχρι να ανάψει η λυχνία μέγιστης στάθμης.

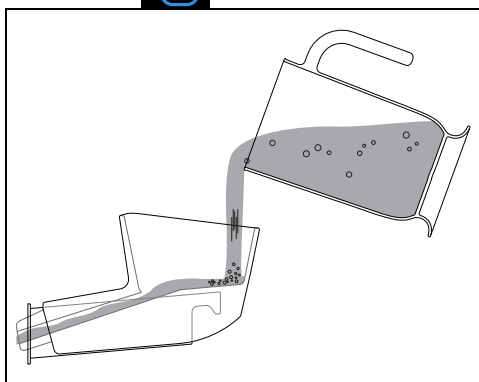

Χρησιμοποιήστε φρέσκο νερό βρύσης που δεν έχει πολλά άλατα, αφαλατωμένο νερό ή μεταλλικό νερό χωρίς ανθρακικό. Να χρησιμοποιείτε πάντα μόνο πόσιμο νερό.



Μη χρησιμοποιείτε απεσταγμένο νερό, νερό βρύσης με υψηλή περιεκτικότητα σε χλωριούχα (> 40 mg/l) ή άλλα υγρά.

5. Στο τέλος, αφαιρέστε το χωνί και επανατοποθετήστε το συρτάρι φόρτωσης στη θέση του.

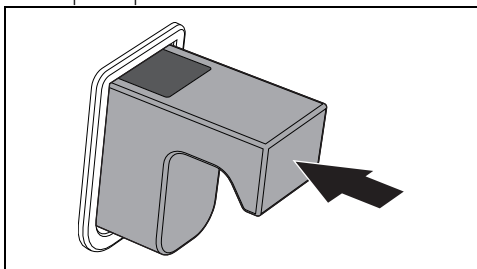

Εάν υπάρχει πάρα πολύ νερό στο δοχείο, το νερό σε περίσσεια θα ρέει στο θάλαμο μαγειρέματος:

- Σε αυτή την περίπτωση, στεγνώστε με ένα πανί ή σφουγγάρι πριν προχωρήσετε στο μαγείρεμα.
 - Συνιστάται να αδειάσετε τη δεξαμενή των 200 ml μέσω της λειτουργίας αποστράγγισης δεξαμενής.
6. Κλείστε την πόρτα.



η ένδειξη **START** και το πλήκτρο  αναβοσβήνουν για να υποδείξουν ότι η λειτουργία μπορεί να ξεκινήσει.

Ρύθμιση μαγειρέματος στον ατμό

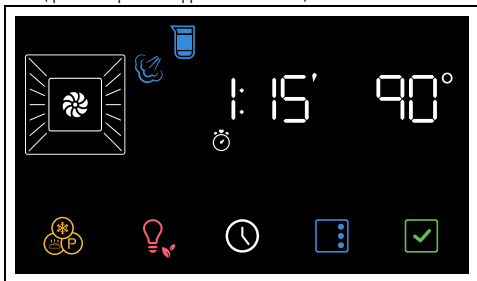
1. Γυρίστε τον επιλογέα θερμοκρασίας για να ρυθμίσετε τη θερμοκρασία μαγειρέματος (από 30°C έως 100°C) (για παράδειγμα "90°C").



2. Πατήστε το κουμπί .

Στην οθόνη οι λυχνίες  και  αναβοσβήνουν.

3. Γυρίστε τον επιλογέα θερμοκρασίας για να ρυθμίσετε τη διάρκεια μαγειρέματος

(από 1 λεπτό έως 13 ώρες) (για παράδειγμα "1 ώρα").

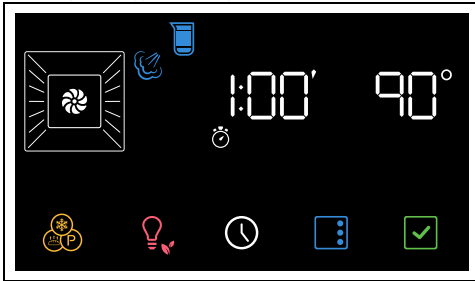

4. Πατήστε το κουμπί  για να ξεκινήσει η λειτουργία.



Όταν ανοίξει η πόρτα, η τρέχουσα λειτουργία διακόπεται.
Η λειτουργία επανέρχεται αυτόματα κλείνοντας την πόρτα.

Φάση προθέρμανσης

Το μαγείρεμα έπεται μιας φάσης προθέρμανσης που επιτρέπει στη συσκευή να φτάσει τη θερμοκρασία μαγειρέματος πιο γρήγορα.

Αυτή η φάση σηματοδοτείται από την προειδοποιητική λυχνία που ανάβει  και με την προοδευτική αύξηση του επιπέδου επίτευξης θερμοκρασίας .



Στο μαγείρεμα στον ατμό, δεν μπορεί να αποκλειστεί η προθέρμανση.

Στο τέλος της προθέρμανσης:

- η λυχνία  σβήνει;
- ακούγεται ένα ακουστικό σήμα.
- το μαγείρεμα ξεκινά αυτόματα.

Στάδιο μαγειρέματος

1. Ανοίξτε την πόρτα.
 2. Τοποθετήστε το φαγητό που θέλετε να μαγειρέψετε στο θάλαμο μαγειρέματος.
 3. Κλείστε την πόρτα.
- ή
- Εάν το φαγητό βρίσκεται ήδη μέσα στο θάλαμο μαγειρέματος, πατήστε το κουμπί  για να ξεκινήσετε το μαγείρεμα.
4. Ελέγξτε την κατάσταση μαγειρέματος του τροφίμου με το άναμμα της εσωτερικής λυχνίας.

Το μαγείρεμα σηματοδοτείται από την

προοδευτική μείωση του χρόνου στην αριθμητική οθόνη και από τη σταδιακή μείωση της τμηματοποιημένης γραμμής



Τέλος μαγειρέματος

Στο τέλος του μαγειρέματος, ακούγεται ένα ακουστικό σήμα και εμφανίζεται στην οθόνη η ένδειξη .

1. Επαναφέρετε τον επιλογή λειτουργιών στο 0 για έξοδο από τη λειτουργία.
2. Ανοίξτε την πόρτα.
3. Αφαιρέστε το πιάτο από το χώρο μαγειρέματος.
4. Κλείστε την πόρτα.

Αποστράγγιση δεξαμενής





Πριν αδειάσετε τη δεξαμενή, περιμένετε να κρυώσει ο φούρνος, αφήνοντας την πόρτα ανοιχτή. Για να βεβαιωθείτε ότι το νερό που έχει μείνει στη δεξαμενή δεν είναι πολύ ζεστό, περιμένετε τουλάχιστον 40 λεπτά.

Μετά το μαγείρεμα:

1. Ανοίξτε την πόρτα.
2. Τοποθετήστε το βαθύ ταψί πάνω από το τρίτο επίπεδο από κάτω. Σπρώξτε το προς το πίσω τοίχωμα του θαλάμου μαγειρέματος.
3. Από τη θέση 0, στρέψτε τον επιλογή λειτουργιών προς τα αριστερά κατά μία θέση. Το κουμπί  αναβοσβήνει.

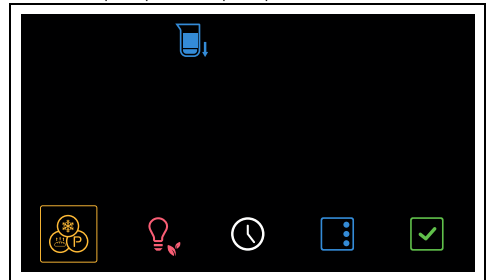
Η συσκευή προτείνει τη λειτουργία εκκένωσης της δεξαμενής.



4. Πατήστε το κουμπί  για να επιβεβαιώσετε τη λειτουργία.

5. Πατήστε ξανά το κουμπί  για να ξεκινήσει η λειτουργία.

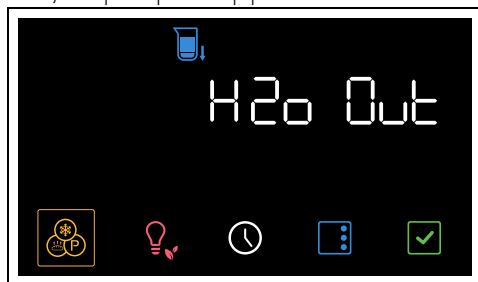

Το νερό αρχίζει να ρέει στο βαθύ ταψί από τον σωλήνα αποστράγγισης, που βρίσκεται στη δεξιά πλευρά του πίσω τοιχώματος του θαλάμου μαγειρέματος.

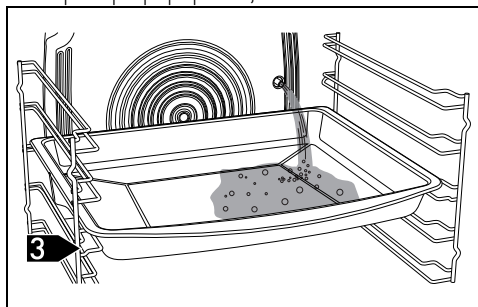



6. Περιμένετε να τελειώσει η ροή αποστράγγισης.

Στο τέλος, ακούγεται ένα ακουστικό σήμα και εμφανίζεται στην οθόνη η ένδειξη

End

7. Επαναφέρτε τον επιλογέα λειτουργιών στο 0 για έξοδο από τη λειτουργία.

 Συνιστάται να το στραγγίζετε στο τέλος κάθε μαγειρέματος, για να μην μείνουν υπολείμματα αχρησιμοποίητου νερού μέσα στη δεξαμενή.

 Μετά από μια μακρά περίοδο αδράνειας, συνιστάται να πραγματοποιήσετε έναν κύκλο τροφοδοσίας και αδειάσματος της δεξαμενής για να ξεπλύνετε το κύκλωμα ατμού.

8. Αδειάστε το νερό που περιέχεται στο βαθύ ταψί.

 Προειδοποίηση: το νερό μπορεί να είναι πολύ ζεστό.



Το στραγγισμένο νερό δεν μπορεί να χρησιμοποιηθεί για άλλο μαγείρεμα.

ΕΙ

Το μαγείρεμα Sous Vide



SOUS VIDE

Λειτουργία ατμού για τέλειο μαγείρεμα πιάτων σε κενό. Ενισχύει τη γεύση των πιάτων και διατηρεί αναλλοίωτη την εμφάνιση και τα θρεπτικά συστατικά τους.



Τα τρόφιμα μέσα στη σακούλα μπορούν να τοποθετηθούν στο διάτρητο ταψί ή στη σχάρα που βρίσκεται στο πρώτο ή το δεύτερο επίπεδο.

Το μαγείρεμα σε κενό αέρος (Sous Vide) που γίνεται με τη βοήθεια ενός φούρνου ατμού είναι η καλύτερη μέθοδος για τη λήψη μαγειρεμένου φαγητού χωρίς να αλλοιωθούν οι θρεπτικές και η ποιότητά του. Είναι επίσης ένα εξαιρετικά υγιεινό και γνήσιο είδος μαγειρικού φαγητού.

- Η τεχνική μαγειρέματος Sous Vide επιτρέπει την αποτελεσματική μεταφορά της θερμότητας από τον ατμό στο φαγητό, αποκλείοντας την απώλεια γεύσης λόγω οξειδωσης και εξάτμισης των θρεπτικών συστατικών και της υγρασίας κατά το μαγείρεμα.
- Το μαγείρεμα Sous Vide επιτρέπει επίσης καλύτερο έλεγχο στο μαγείρεμα του φαγητού σε σύγκριση με τις παραδοσιακές μεθόδους, εξασφαλίζοντας ομοιόμορφα αποτελέσματα μαγειρέματος.
- Σας επιτρέπει επίσης να μαγειρεύετε σε χαμηλότερες θερμοκρασίες από το παραδοσιακό μαγείρεμα.

Για το μαγείρεμα σε κενό είναι απαραίτητο:

- Η διάθεση μιας μηχανής για κενό θαλάμου που σας επιτρέπει να δημιουργήσετε ένα κενό καλύτερο και ασφαλέστερο για στερεά και υγρά τρόφιμα.
- Βεβαιωθείτε ότι η περιοχή της σακούλας που πρόκειται να σφραγιστεί είναι καθαρή και απαλλαγμένη από υπολείμματα τροφών.
- Συσκευάστε το φαγητό ερμητικά σε ειδική σακούλα τροφίμων ανθεκτική στις

Θερμοκρασίες μαγειρέματος.

- Κάντε μια ηλεκτρική σκούπα στη σακούλα τουλάχιστον 99,8% για να αποφύγετε τον κίνδυνο να παραμείνουν φυσαλίδες αέρα μέσα, θέτοντας σε κίνδυνο το μαγείρεμα.
- Εάν έχετε συρτάρι κενού Smeg, χρησιμοποιήστε το μέγιστο επίπεδο κενού (επίπεδο 3).

Μόλις τελειώσει το μαγείρεμα, καλό είναι να βγάλετε το προϊόν από τη σακούλα για να το τελειώσετε σε ταψί ή στη σχάρα.

Προφυλάξεις:

- Χρησιμοποιήστε κατά προτίμηση φρέσκες, ποιοτικές πρώτες ύλες που διατηρούνται καλά μέχρι τη στιγμή του μαγειρέματος.
- Για να βελτιώσετε το αποτέλεσμα μαγειρέματος, μπορείτε να προσθέσετε καρυκεύματα μέσα στη σακούλα.
- Καθαρίστε καλά το φαγητό από κόκαλα ή ψάρια που θα μπορούσαν να τρυπήσουν τη σακούλα και να καταστρέψουν το μαγείρεμα.
- Μην αφήνετε το φαγητό να μαγειρευτεί για πολύ ώρα σε θερμοκρασία δωματίου, καθώς η σακούλα μπορεί να φουσκώσει κατά το μαγείρεμα, χάνοντας όλα τα πλεονεκτήματα της σφράγισης υπό κενό.
- Τα τρόφιμα που πρόκειται να συσκευαστούν σε κενό για το μαγείρεμα του Sous Vide ή για τη διατήρησή τους πρέπει να είναι σε θερμοκρασία ψυγείου (από 3°C έως 7°C), ποτέ ζεστά.
- Διατηρείτε τα συσκευασμένα σε κενό αέρος προϊόντα (μαγειρεμένα και στη συνέχεια παγωμένα με έκρηξη) σε σταθερή θερμοκρασία και όχι μεγαλύτερη από 3°C στο ψυγείο.
- Για ομοιόμορφο μαγείρεμα, μην γεμίζετε υπερβολικά τις σακούλες και τοποθετήστε το φαγητό καλύτερα σε μία στρώση.
- Εάν γίνονται πολλά μαγειρέματα ταυτόχρονα, τοποθετήστε τις σακούλες στο ίδιο επίπεδο χωρίς να αλληλοεπικαλύπτονται.
- Μην επαναχρησιμοποιείτε τις σακούλες μετά το μαγείρεμα.

Για να επιλέξετε το μαγείρεμα Sous Vide:

1. Γυρίστε το κουμπί στη λειτουργία



2. Για τις ρυθμίσεις, δείτε τη διαδικασία που περιγράφεται ξεκινώντας από την παράγραφο "Μαγείρεμα στον ατμό".

Συμβουλές μαγειρέματος στον ατμό

- **Ζυμαρικά και ρύζι:** Μόλις η θερμοκρασία φτάσει τους 100°C, ο χρόνος μαγειρέματος θα είναι ίδιος με εκείνον του μαγειρέματος σε εστία. Τοποθετήστε τα ζυμαρικά ή το ρύζι σε ένα μεταλλικό ταψί και καλύψτε με περίπου μια ίντσα νερό. Για καλύτερα αποτελέσματα κατά το μαγείρεμα του ρυζιού, τοποθετήστε ένα καπάκι στο μπολ ή καλύψτε με αλουμινοχαρτό. Αυτή η διαδικασία θα επιτρέψει στο ρύζι να απορροφήσει όλο το νερό και μπορεί να σερβιριστεί απευθείας στο τραπέζι.
- **Αυγά:** Μπορεί να είναι σφιχτά, ομελέτα ή ποσέ χρησιμοποιώντας τη λειτουργία ατμού στους 100°C. Για βραστά αυγά τέλεια, τοποθετήστε τα στη διάτρητη σχάρα και μαγειρέψτε τα για 4-6 λεπτά για να αποκτήσετε μελάτα αυγά και 8-10 λεπτά για σφιχτά αυγά. Για ομελέτα, βάζουμε τα χτυπημένα αυγά στο μεταλλικό ταψί μαζί με το γάλα, το βούτυρο και το καρύκευμα. Καλύψτε τα πάντα με αλουμινοχαρτό. Κάθε δύο λεπτά, μετριάστε το μείγμα με ένα πιρούνι. Για αυγά ποσέ ρίξτε βραστό νερό στο μεταλλικό ταψί με μια σταγόνα ξύδι και βράστε στον ατμό για περίπου 4-5 λεπτά.
- **Λαχανικά:** είναι τέλεια όταν μαγειρεύονται στον ατμό. Διατηρούν το χρώμα, τη γεύση και το θρεπτικό τους περιεχόμενο. Για πυκνά λαχανικά όπως πατάτες, γογγύλια και παστινάκια μαγειρέψτε στους 100°C για τον ίδιο χρόνο όπως και για το βράσιμο στην εστία. Για το μπρόκολο και τα καρότα μαγειρέψτε για 6 λεπτά για ένα αποτέλεσμα al dente ή έως και 10 λεπτά για απαλό φινιρίσμα.
- **Ψάρι:** όντας ευαίσθητο από τη φύση του, είναι εξαιρετικό στον ατμό. Για λιπαρά ψάρια όπως ο σολομός ή η πέστροφα, μαγειρέψτε στους 100°C για περίπου 5 λεπτά. Για λευκά ψάρια όπως

ο μπακαλιάρος και ο γαίδαρος, μαγειρέψτε στους 80°C για περίπου 5 λεπτά. Σε περίπτωση πολλαπλών μαγειρεμάτων, όλα τα ψάρια πρέπει να μαγειρεύονται στη διάτρητη σχάρα που βρίσκεται στο κάτω επίπεδο του θαλάμου μαγειρέματος για να μην στάζει το υγρό από τα ψάρια σε άλλα τρόφιμα.

- **Κρέας:** οι κατσαρόλες και τα κάρυ είναι ιδανικά για μαγείρεμα στον ατμό. Ετοιμάζουμε την κατσαρόλα όπως για το κανονικό μαγείρεμα στο φούρνο. Βάλτε το στο μεταλλικό δίσκο. σκεπάζουμε με καπάκι ή αλουμινοχαρτο και ανάλογα με την κοπή του κρέατος, ψήνουμε για 45 λεπτά με 3 ώρες.
- **Σούπες:** Ο ατμός προάγει τη μεγάλη γεύση με ελάχιστο έλεγχο, καθώς τα υγρά δεν βράζουν. Για μια σούπα λαχανικών με τη σωστή σύσταση, μαγειρέψτε πρώτα τα λαχανικά στον ατμό, στη συνέχεια προσθέστε το ζυμό και βράστε στον ατμό στους 100°C. Η λειτουργία ατμού είναι επίσης ιδανική για αποθήκευση.
- **Σούπες:** είναι απλά και γρήγορα στην προετοιμασία. Βάζετε τη σούπα σε μεταλλικό ταψί, σκεπάζετε με καπάκι ή αλουμινοχαρτο και ψήνετε στον ατμό στους 100°C για διάρκεια ίση με το μαγείρεμα στο φούρνο μικροκυμάτων. Για ένα κρεμώδες φινίρισμα, ανακατεύουμε στα μισά του ψησίματος.
- **Ξαναζεσταμένα φαγητά:** η λειτουργία ατμού δεν στεγνώνει το φαγητό και μπορεί να βελτιώσει το επίπεδο υγρασίας. Ένα προηγούμενως μαγειρεμένο σπιτικό γέυμα καλυμμένο με αλουμινοχαρτο διαρκεί περίπου 10-12 λεπτά για να μαγειρευτεί. Τα έτοιμα γεύματα θα διαρκέσουν περίπου το διπλάσιο χρόνο από αυτό που αναγράφεται στη συσκευασία.
- **Απόψυξη:** μπορείτε να χρησιμοποιήσετε τη λειτουργία ατμού για να ξεπαγώσετε τα τρόφιμα. Οι χρόνοι ποικίλλουν, αλλά η απόψυξη με ατμό διαρκεί περίπου τον μισό χρόνο που απαιτείται για τα καλυμμένα τρόφιμα που μένουν για απόψυξη στη γωνία της κουζίνας.
- **Ξεφλουδίζουμε τις ντομάτες και τις πιπεριές:** Αυτή η λειτουργία είναι πολύ απλή χρησιμοποιώντας τη λειτουργία ατμού. Με ένα μαχαίρι κάνουμε ένα



μικρό σταυρό πάνω στη φλούδα της ντομάτας και αγνίζουμε για 1 λεπτό. Οι πιπεριές έχουν πιο σκληρή φλούδα και θα χρειαστούν έως και 4 λεπτά για να μαλακώσουν για να ξεφλουδίσουν.

- **Σοκολάτα:** μπορεί να λιώσει με τη λειτουργία ατμού. Τοποθετούμε τη σοκολάτα στο μεταλλικό ταψί, σκεπάζουμε με αλουμινοχαρτο και αγνίζουμε για 1 λεπτό. Υπάρχει μικρή πιθανότητα να καεί η σοκολάτα
- **Ζεστές πετσέτες:** χρήσιμα για την περιποίηση προσώπου, ως προ-ξύρισμα ή για χρήση μετά το γέυμα, είναι εύκολο να προετοιμαστούν χρησιμοποιώντας τη λειτουργία ατμού. Βρέξτε μια πετσέτα με νερό, τυλίξτε την και ζεσθάνετε με ατμό για 1 λεπτό.

Μαγείρεμα σε συνδυασμό με ατμό





25% - Πίτες και ψωμί
30% - Πάπια
40% - Βοδινό, μοσχάρι και αρνί
50% - Κοτόπουλο
70% - Ολόκληρο ψάρι

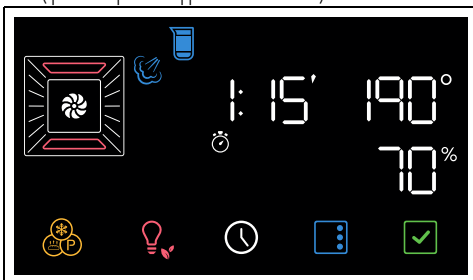

1. Γυρίστε το κουμπί στη λειτουργία ατμού που σκοπεύετε να χρησιμοποιήσετε (για παράδειγμα  + ). Η λυχνία  αναβοσβήνει.
2. Συνεχίστε με τη φόρτωση της δεξαμενής όπως απεικονίστηκε προηγούμενως.

Ρύθμιση συνδυασμού μαγειρέματος με ατμό

1. Γυρίστε τον επιλογέα θερμοκρασίας για να ρυθμίσετε τη θερμοκρασία μαγειρέματος (από 100°C έως 250°C) (για παράδειγμα "190°C").



2. Πατήστε το κουμπί .

Στην οθόνη οι λυχνίες  και  αναβοσβήνουν.

3. Γυρίστε τον επιλογή θερμοκρασίας για να ρυθμίσετε τη διάρκεια μαγειρέματος (από 1 λεπτό έως 13 ώρες) (για παράδειγμα "1 ώρα").

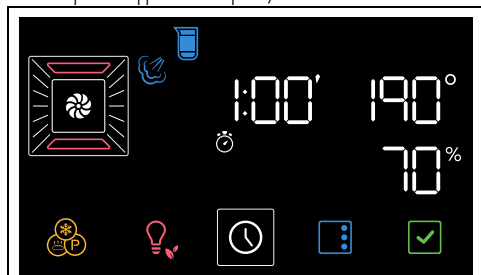

4. Πατήστε το κουμπί  στην οθόνη. Η λυχνία  αναβοσβήνει.

5. Γυρίστε τον επιλογή θερμοκρασίας για να ρυθμίσετε το ποσοστό ατμού μαγειρέματος (από 20% σε 70%) (για παράδειγμα "40%").

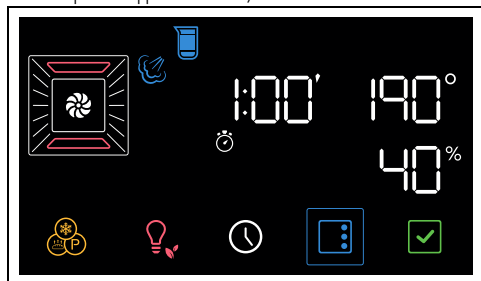

6. Πατήστε το κουμπί  για να ξεκινήσει η λειτουργία.

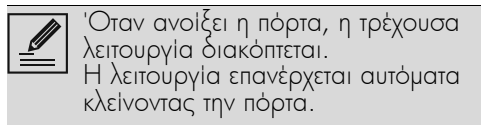

Φάση προθέρμανσης

Το μαγείρεμα έπεται μιας φάσης προθέρμανσης που επιτρέπει στη συσκευή να φτάσει τη θερμοκρασία μαγειρέματος πιο γρήγορα.

Αυτή η φάση σηματοδοτείται από την προειδοποιητική λυχνία που ανάβει  και με την προοδευτική αύξηση του επιπέδου

επίτευξης θερμοκρασίας .



Μπορείτε να παραλείψετε τη φάση προθέρμανσης κρατώντας πατημένο το πλήκτρο για μερικά δευτερόλεπτα



Στο τέλος της προθέρμανσης:

- η λυχνία  σβήνει;
- ακούγεται ένα ακουστικό σήμα.
- η ένδειξη **START** και το πλήκτρο  αναβοσβήνουν για να υποδείξουν ότι το τρόφιμο μπορεί να τοποθετηθεί στο θάλαμο μαγειρέματος.

Στάδιο μαγειρέματος

1. Ανοίξτε την πόρτα.
2. Τοποθετήστε το φαγητό που θέλετε να μαγειρέψετε στο θάλαμο μαγειρέματος.
3. Κλείστε την πόρτα.
ή
- Εάν το φαγητό βρίσκεται ήδη μέσα στο θάλαμο μαγειρέματος, πατήστε το κουμπί  για να ξεκινήσετε το μαγείρεμα.
4. Ελέγξτε την κατάσταση μαγειρέματος του τροφίμου με το άναμμα της εσωτερικής λυχνίας.

Το μαγείρεμα σηματοδοτείται από την προοδευτική μείωση του χρόνου στην αριθμητική οθόνη και από τη σταδιακή μείωση της τμηματοποιημένης γραμμής



Τέλος μαγειρέματος

Στο τέλος του μαγειρέματος, ακούγεται ένα ακουστικό σήμα και εμφανίζεται στην οθόνη η ένδειξη **End**.

1. Επαναφέρετε τον επιλογή λειτουργιών στο 0 για έξοδο από τη λειτουργία.
2. Ανοίξτε την πόρτα.
3. Αφαιρέστε το πιάτο από το χώρο μαγειρέματος.
4. Κλείστε την πόρτα.
5. Συνεχίστε με το άδειασμα της δεξαμενής όπως απεικονίστηκε προηγουμένως.

Στέγνωμα μετά από λειτουργίες με ατμό

Το μαγείρεμα με ατμό δημιουργεί πολλή υγρασία στο εσωτερικό του θαλάμου μαγειρέματος. Αυτό είναι ένα εντελώς φυσιολογικό φαινόμενο που δεν θέτει σε κίνδυνο τη σωστή λειτουργία της συσκευής.

Στο τέλος κάθε μαγειρέματος:

1. αφήστε τη συσκευή να κρυώσει.
2. στεγνώστε προσεκτικά το χώρο μαγειρέματος και τα εξαρτήματα που χρησιμοποιούνται με ένα μαλακό πανί ή απορροφητικό χαρτί.
3. αφήστε την πόρτα ανοιχτή αρκετή ώρα για να στεγνώσει τελείως ο θάλαμος μαγειρέματος.

Λίστα συνδυασμένων λειτουργιών μαγειρέματος

ΑΕΡΙΖΟΜΕΝΟΣ ΑΤΜΟΣ



Έντονο και ομοιογενές μαγείρεμα. Η προσθήκη ατμού σάς επιτρέπει να διατηρείτε καλύτερα τις οργανοληπτικές ιδιότητες των τροφίμων. Ιδανικό για ψητό μοσχαρίσιο κρέας, ψητή πάπια και για μαγείρεμα ολόκληρων ψαριών.

ΘΕΡΜΟΑΕΡΙΣΜΕΝΟΣ ΑΤΜΟΣ





Η προσθήκη ατμού στο θερμοαεριζόμενο μαγείρεμα σάς επιτρέπει να διατηρείτε καλύτερα τις οργανοληπτικές ιδιότητες του φαγητού. Ιδανικό για την παρασκευή ψητών, κοτόπουλου και αρτοσκευασμάτων όπως ζυμωτό κέικ και ψωμί.

Παραδοσιακό μαγείρεμα



Είναι δυνατό να διακόψετε το μαγείρεμα ανά πάσα στιγμή επαναφέροντας τον επιλογέα λειτουργίας στη θέση 0.

1. Γυρίστε το κουμπί λειτουργίας προς τα δεξιά ή προς τα αριστερά για να επιλέξετε την επιθυμητή λειτουργία (για παράδειγμα «ΑΕΡΙΖΟΜΕΝΟΣ »).

Το κουμπί  και η ένδειξη **START** αρχίζουν να αναβοσβήνουν.

2. Γυρίστε τον επιλογέα θερμοκρασίας δεξιά ή αριστερά για να ρυθμίσετε την

επιθυμητή θερμοκρασία (για παράδειγμα "200°C").

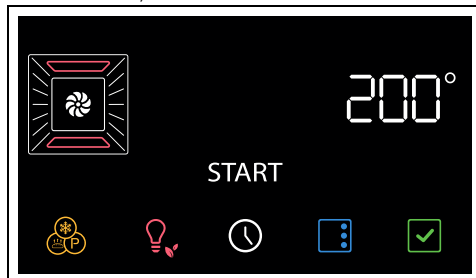



3. Πατήστε το κουμπί  για να ξεκινήσει η λειτουργία.



Όταν ανοίξει η πόρτα, η τρέχουσα λειτουργία διακόπτεται. Η λειτουργία επανέρχεται αυτόματα κλείνοντας την πόρτα.

Φάση προθέρμανσης

Το μαγείρεμα έπεται μιας φάσης προθέρμανσης που επιτρέπει στη συσκευή να φτάσει τη θερμοκρασία μαγειρέματος πιο γρήγορα.

Αυτή η φάση σηματοδοτείται από την προειδοποιητική λυχνία που ανάβει  και με την προοδευτική αύξηση του επιπέδου επίτευξης θερμοκρασίας .



Μπορείτε να παραλείψετε τη φάση προθέρμανσης κρατώντας πατημένο το πλήκτρο για μερικά δευτερόλεπτα .

Στο τέλος της προθέρμανσης:

- η λυχνία  σβήνει;
- ακούγεται ένα ακουστικό σήμα.
- η ένδειξη **START** και το πλήκτρο  αναβοσβήνουν για να υποδείξουν ότι το τρόφιμο μπορεί να τοποθετηθεί στο θάλαμο μαγειρέματος.

Στάδιο μαγειρέματος

1. Ανοίξτε την πόρτα.
2. Τοποθετήστε το φαγητό που θέλετε να μαγειρέψετε στο θάλαμο μαγειρέματος.
3. Κλείστε την πόρτα.

- Εάν το φαγητό βρίσκεται ήδη μέσα στο θάλαμο μαγειρέματος, πατήστε το κουμπί

 για να ξεκινήσετε το μαγείρεμα.

4. Ελέγξτε την κατάσταση μαγειρέματος του τροφίμου με το άναμμα της εσωτερικής λυχνίας.

Τέλος μαγειρέματος



5. Για να τερματίσετε το μαγείρεμα επαναφέρετε τον επιλογέα λειτουργιών στο 0 για έξοδο από τη λειτουργία.

Μαγείρεμα χρονομετρημένο



Με τον όρο χρονομετρημένο μαγείρεμα εννοούμε τη λειτουργία που σας επιτρέπει να ξεκινήσετε το μαγείρεμα και να το ολοκληρώσετε μετά από ένα ορισμένο χρονικό διάστημα που έχει ορίσει ο χρήστης.

1. Αφού επιλέξετε μια λειτουργία μαγειρέματος και θερμοκρασία, πατήστε το πλήκτρο .

Στην οθόνη οι λυχνίες  και  αναβοσβήνουν.

2. Γυρίστε τον επιλογέα θερμοκρασίας για να ρυθμίσετε τη διάρκεια μαγειρέματος (από 1 λεπτό έως 13 ώρες) (για παράδειγμα "25 λεπτά").

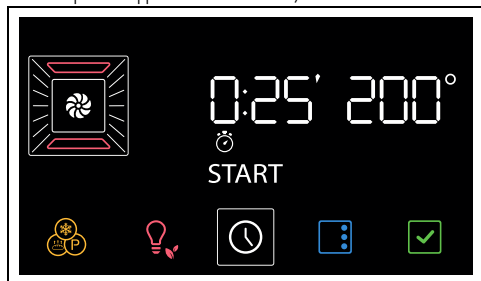

3. Πατήστε το κουμπί  για να επιβεβαιώσετε τη διάρκεια μαγειρέματος.



Λάβετε υπόψη ότι πρέπει να προσθέσετε μερικά λεπτά στον χρόνο μαγειρέματος για να προθερμάνετε τον φούρνο.

4. Πατήστε το κουμπί  για να ξεκινήσει η λειτουργία.

Στο τέλος της προθέρμανσης:

5. Τοποθετήστε το τρόφιμο στο θάλαμο μαγειρέματος.



6. Πατήστε το κουμπί  για να ξεκινήσετε το μαγείρεμα.

Το χρονομετρημένο μαγείρεμα σηματοδοτείται από τη σταδιακή μείωση του χρόνου στην αριθμητική οθόνη και από τη σταδιακή μείωση της τμηματοποιημένης γραμμής .

Στο τέλος του μαγειρέματος, ακούγεται ένα ακουστικό σήμα και εμφανίζεται στην οθόνη η ένδειξη .

7. Επαναφέρετε τον επιλογέα λειτουργιών στο 0.

Για να ακυρώσετε ένα χρονομετρημένο μαγείρεμα

1. Πατήστε το πλήκτρο για μερικά δευτερόλεπτα .
2. Περιστρέψτε το κουμπί θερμοκρασίας αριστερόστροφα μέχρι να μηδενιστεί η διάρκεια μαγειρέματος.
3. Πατήστε το κουμπί  για να επιβεβαιώσετε.

Προγραμματισμένο μαγείρεμα





Με τον όρο προγραμματισμένο μαγείρεμα εννοούμε τη λειτουργία που επιτρέπει το χρονομετρημένο μαγείρεμα να τελειώνει σε χρόνο που έχει ορίσει ο χρήστης, με συνέπεια την αυτόματη απενεργοποίηση της συσκευής.



Για λόγους ασφαλείας, δεν είναι δυνατό να ρυθμίσετε μόνο τον χρόνο λήξης μαγειρέματος χωρίς να έχετε προγραμματίσει τη διάρκεια του.

1. Αφού επιλέξετε μια λειτουργία μαγειρέματος και θερμοκρασία, πατήστε το πλήκτρο .

Στην οθόνη οι λυχνίες  και  αναβοσβήνουν.

2. Γυρίστε τον επιλογέα θερμοκρασίας για να ρυθμίσετε τη διάρκεια μαγειρέματος

(από 1 λεπτό έως 13 ώρες) (για παράδειγμα "25 λεπτά").

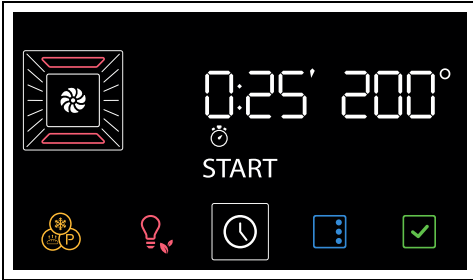

3. Πατήστε το κουμπί

Στην οθόνη οι λυχνίες και αναβοσβήνουν.

4. Γυρίστε τον επιλογέα θερμοκρασίας για να ρυθμίσετε την ώρα λήξης μαγειρέματος (για παράδειγμα "13:15").

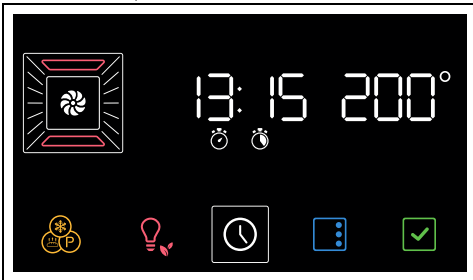

5. Πατήστε το κουμπί για επιβεβαίωση του χρόνου λήξης μαγειρέματος.

6. Πατήστε το κουμπί για να ξεκινήσει η λειτουργία.

Η συσκευή περιμένει την προγραμματισμένη ώρα αναχώρησης.

Στον χρόνο λήξης του μαγειρέματος έχουν ήδη υπολογιστεί τα λεπτά που απαιτούνται για την προθέρμανση.

Στο τέλος του μαγειρέματος, ακούγεται ένα ακουστικό σήμα και εμφανίζεται στην οθόνη η ένδειξη **End**.

7. Επιαναφέρετε τον επιλογέα λειτουργιών στο 0.

Για να ακυρώσετε ένα προγραμματισμένο μαγείρεμα

1. Πατήστε το πλήκτρο για μερικά δευτερόλεπτα .

Στην οθόνη οι λυχνίες και αναβοσβήνουν.

2. Πατήστε στιγμιαία το πλήκτρο .

Στην οθόνη οι λυχνίες και αναβοσβήνουν.

3. Περιστρέψτε το κουμπί θερμοκρασίας αριστερόστροφα μέχρι να μηδενιστεί η διάρκεια μαγειρέματος.

4. Πατήστε το κουμπί για να επιβεβαιώσετε.

Με αυτόν τον τρόπο ακυρώνεται μόνο το προγραμματισμένο μαγείρεμα. Το χρονομετρημένο μαγείρεμα ξεκινά αμέσως με τη φάση προθέρμανσης.

Για να σταματήσετε το μαγείρεμα, γυρίστε το κουμπί λειτουργίας στη θέση 0.

Χρονοδιακόπτης λεπτών κατά το μαγείρεμα

Ο χρονοδιακόπτης υπενθύμισης λεπτών δεν διακόπτει το μαγείρεμα, αλλά προειδοποιεί τον χρήστη όταν περάσουν τα καθορισμένα λεπτά.

1. Πατήστε το κουμπί .

Στην οθόνη οι λυχνίες και αναβοσβήνουν.

2. Πατήστε το κουμπί .

Στην οθόνη εμφανίζονται τα ψηφία **00:00** και η λυχνία να αναβοσβήνουν.

3. Περιστρέψτε τον επιλογέα θερμοκρασίας για να ρυθμίσετε τη διάρκεια του χρονοδιακόπτη (από 1 λεπτό έως 13 ώρες).

4. Πατήστε το κουμπί για να επιβεβαιώσετε.

Στο τέλος του χρονοδιακόπτη, ακούγεται ένα ακουστικό σήμα και στην οθόνη η ενδεικτική λυχνία αναβοσβήνει.

5. Πατήστε το κουμπί για έξοδο από τη λειτουργία.

Λίστα παραδοσιακών λειτουργιών μαγειρέματος



Σε ορισμένα μοντέλα δεν υπάρχουν όλες οι λειτουργίες.

ΣΤΑΤΙΚΟΣ



Παραδοσιακή κουζίνα κατάλληλη για την προετοιμασία ενός φαγητού τη φορά. Ιδανικό για το μαγείρεμα ψητών, λιπαρών κρεάτων, ψωμιού, γემιστών κέικ.

ΑΕΡΙΖΟΜΕΝΟ



Έντονο και ομοιογενές μαγείρεμα. Ιδανικό για μπισκότα, κέικ και μαγείρεμα σε πολλά επίπεδα.

ΘΕΡΜΟΑΕΡΙΖΟΜΕΝΟ



Η θερμότητα κατανέμεται γρήγορα και ομοιόμορφα. Κατάλληλο για όλα τα φαγητά, ιδανικό για μαγείρεμα σε πολλά επίπεδα χωρίς να αναμειγνύονται μυρωδιές και γεύσεις.

GRILL



Σας επιτρέπει να έχετε εξαιρετικά αποτελέσματα ψησίματος και ροδίσματος. Χρησιμοποιείται στο τέλος του μαγειρέματος, προσδίδοντας ένα ομοιόμορφο ρόδισμα στα φαγητά.

ΒΑΣΗ



Η θερμότητα προέρχεται μόνο από το κάτω μέρος της κοιλότητας. Ιδανικό για γλυκά και αλμυρά κέικ, πίτες και πίτσες.

ECO



Αυτή η λειτουργία είναι ιδιαίτερα κατάλληλη για μαγείρεμα σε ένα μόνο επίπεδο με χαμηλή κατανάλωση ενέργειας. Συνιστάται για όλα τα είδη τροφίμων εκτός από αυτά που μπορούν να παράγουν πολλή υγρασία (λαχανικά για παράδειγμα). Για να επιτύχετε τη μέγιστη εξοικονόμηση ενέργειας και να μειώσετε τους χρόνους, συνιστάται να τοποθετείτε τα τρόφιμα στο φούρνο χωρίς να προθερμάνετε το θάλαμο μαγειρέματος.



Στη λειτουργία ECO, αποφύγετε το άνοιγμα της πόρτας κατά το μαγείρεμα.



Στη λειτουργία ECO οι χρόνοι μαγειρέματος (και τυχόν προθέρμανσης) είναι μεγαλύτεροι και μπορεί να εξαρτώνται από την ποσότητα των τροφίμων που τοποθετούνται στο θάλαμο μαγειρέματος.



Η λειτουργία ECO είναι μια λεπτή λειτουργία μαγειρέματος και συνιστάται για μαγείρεμα που δεν απαιτεί θερμοκρασίες πάνω από 210°C. Για μαγείρεμα σε υψηλότερες θερμοκρασίες, συνιστάται να επιλέξετε άλλη λειτουργία.

Χρήση του αισθητήρα θερμοκρασίας (μόνο σε ορισμένα μοντέλα)



Δείτε Γενικές προειδοποιήσεις ασφαλείας.

Με τον αισθητήρα θερμοκρασίας μπορείτε να μαγειρέψετε ψητά, φιλέτα, κρέατα διαφόρων κομματιών και μεγεθών με ακρίβεια. Στην πραγματικότητα, ο αισθητήρας επιτρέπει το τέλει μαγείρεμα του φαγητού χάρη στον ακριβή έλεγχο της θερμοκρασίας στην καρδιά του πιάτου. Η θερμοκρασία του πυρήνα του φαγητού μετρείται από έναν ειδικό αισθητήρα που

βρίσκεται μέσα στο άκρο.



Μην τοποθετείτε τυχόν τηλεσκοπικούς οδηγούς στο τέταρτο επίπεδο από το κάτω μέρος, καθώς δεν επιτρέπουν την πρόσβαση στην πλαϊνή υποδοχή του αισθητήρα θερμοκρασίας.

Σωστή εφαρμογή του καθετήρα

1. Τοποθετήστε το φαγητό σε ένα δίσκο.
2. Εισαγάγετε την άκρη του καθετήρα στο φαγητό έξω από το φούρνο.
3. Για καλύτερα αποτελέσματα, βεβαιωθείτε ότι ο αισθητήρας θερμοκρασίας έχει εισαχθεί εγκάρσια στο παχύτερο μέρος του τροφίμου και τουλάχιστον στα 3/4 του μήκους του, αλλά να; μην αγγίζει το ταψί από κάτω και να μην βγαίνει από το ίδιο το τρόφιμο.

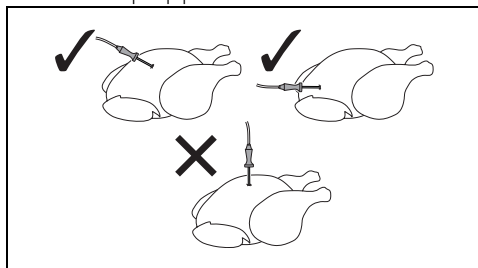

Για ακριβή μέτρηση της θερμοκρασίας στην καρδιά του πιάτου, η άκρη του καθετήρα δεν πρέπει να έρχεται σε επαφή με οστά ή λιπαρά μέρη.



Η ελάχιστη θερμοκρασία φούρνου που συνιστάται για μαγείρεμα με αισθητήρα είναι 120°C, εκτός από την περίπτωση μαγειρέματος σε χαμηλή θερμοκρασία.

Ρύθμιση μαγειρέματος με τον αισθητήρα θερμοκρασίας



Προσοχή: τα προσβάσιμα μέρη ζεσταίνονται πολύ κατά τη χρήση. Προστατέψτε τα χέρια σας με θερμικά γάντια όταν συνδέετε τον αισθητήρα θερμοκρασίας και όταν χειρίζεστε τρόφιμα μέσα στο θάλαμο μαγειρέματος.



Το επιλέξιμο εύρος θερμοκρασίας κυμαίνεται από ένα ελάχιστο 50°C έως ένα μέγιστο 90°C.



Εάν η θερμοκρασία του φούρνου τεθεί σε μια πολύ χαμηλή τιμή, η συσκευή ρυθμίζει αυτόματα την ελάχιστη θερμοκρασία που απαιτείται για την επίτευξη της επιλεγμένης θερμοκρασίας στόχου.



Για καλύτερα αποτελέσματα, συνιστάται να ρυθμίζετε πάντα τη θερμοκρασία μαγειρέματος υψηλότερη από την επιθυμητή θερμοκρασία.



Εάν κατά τη διάρκεια του μαγειρέματος με αισθητήρα, για οποιονδήποτε λόγο καταστεί απαραίτητο να αποσυνδέσετε τον αισθητήρα χωρίς να χρησιμοποιήσετε λαβές ή την οθόνη, η λειτουργία συνεχίζεται ως κανονικό μαγείρεμα.

Με κρύο φούρνο:

1. Επιλέξτε μια λειτουργία μαγειρέματος (για παράδειγμα «ΑΕΡΙΖΟΜΕΝΟ



»).

2. Γυρίστε τον επιλογέα θερμοκρασίας για να ρυθμίσετε τη θερμοκρασία μαγειρέματος (για παράδειγμα "190°C").
3. Ανοίξτε την πόρτα της συσκευής.
4. Τοποθετήστε το ταψί ,στο οποίο βρίσκεται το τρόφιμο που θα μαγειρέψετε, στους κατάλληλους οδηγούς.
5. Εισαγάγετε το βύσμα του αισθητήρα θερμοκρασίας στην πλαϊνή υποδοχή χρησιμοποιώντας τον ίδιο τον αισθητήρα

για να ανοίξετε το προστατευτικό κάλυμμα.

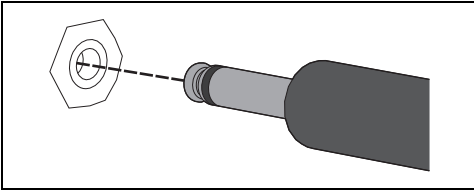

Η προειδοποιητική λυχνία στην οθόνη ανάβει.

6. Κλείστε την πόρτα.

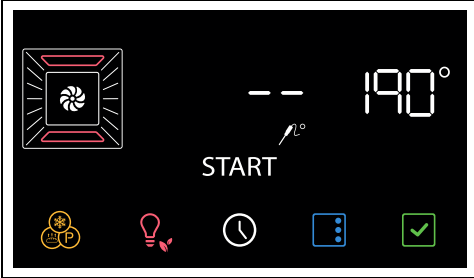

7. Πατήστε το κουμπί  στην οθόνη για να αλλάξετε τη θερμοκρασία στόχου.

8. Γυρίστε τον επιλογέα θερμοκρασίας για να ρυθμίσετε την θερμοκρασία στόχου (για παράδειγμα "80°C").

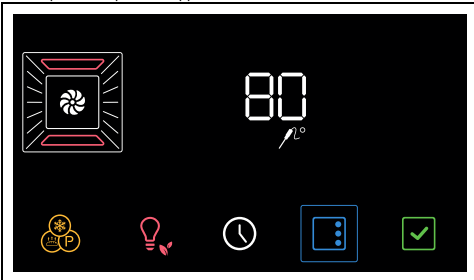

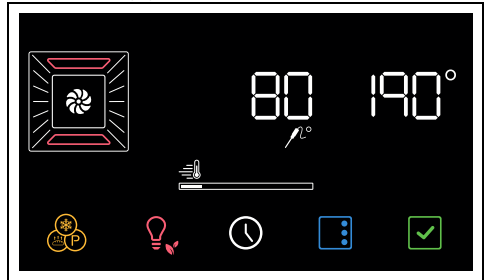

9. Πατήστε το κουμπί  για επιβεβαίωση της καθορισμένης θερμοκρασίας στόχου.

10. Πατήστε το κουμπί  για να ξεκινήσει η λειτουργία.



Η συσκευή ξεκινά τη φάση προθέρμανσης.

 Μπορείτε να παραλείψετε τη φάση προθέρμανσης κρατώντας πατημένο το πλήκτρο για μερικά δευτερόλεπτα .

Με το μαγείρεμα σε εξέλιξη:

1. Επιλέξτε μια λειτουργία μαγειρέματος (για παράδειγμα «ΑΕΡΙΖΟΜΕΝΟ



2. Γυρίστε τον επιλογέα θερμοκρασίας για να ρυθμίσετε τη θερμοκρασία μαγειρέματος (για παράδειγμα "190°C").

3. Πατήστε το κουμπί  για να ξεκινήσει η λειτουργία.

Η συσκευή ξεκινά τη φάση προθέρμανσης.

Στο τέλος της προθέρμανσης:



4. Ανοίξτε την πόρτα της συσκευής.

5. Τοποθετήστε το ταψί ,στο οποίο βρίσκεται το τρόφιμο που θα μαγειρέψετε, στους κατάλληλους οδηγούς.

6. Εισαγάγετε το βύσμα του αισθητήρα θερμοκρασίας στην πλαινή υποδοχή χρησιμοποιώντας τον ίδιο τον αισθητήρα για να ανοίξετε το προστατευτικό κάλυμμα.

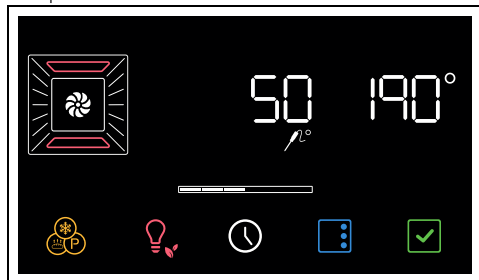
Η προειδοποιητική λυχνία στην οθόνη 



7. Κλείστε την πόρτα.
8. Πατήστε το κουμπί  στην οθόνη για να αλλάξετε τη θερμοκρασία στόχου.
9. Γυρίστε τον επιλογέα θερμοκρασίας για να ρυθμίσετε την θερμοκρασία στόχου (για παράδειγμα "80°C").
10. Πατήστε το κουμπί  για επιβεβαίωση της καθορισμένης θερμοκρασίας στόχου.
11. Πατήστε το κουμπί  για να ξεκινήσει η λειτουργία.

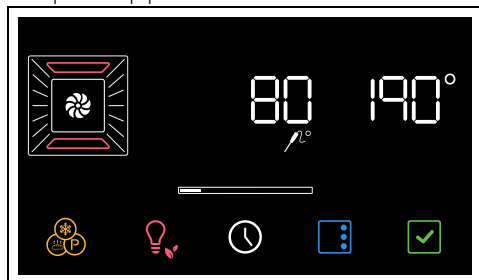

Ολοκληρώστε το μαγείρεμα με τον αισθητήρα θερμοκρασίας

Όταν η Στιγμιαία θερμοκρασία φτάσει τη Θερμοκρασία Στόχου που έχει ορίσει ο χρήστης, το μαγείρεμα έχει ολοκληρωθεί. Τα θερμαντικά στοιχεία απενεργοποιούνται, ακούγεται ένα ακουστικό σήμα και η διατύπωση εμφανίζεται στην οθόνη

End

1. Ανοίξτε την πόρτα.
2. Αφαιρέστε τον αισθητήρα από το τρόφιμο και από την πρίζα.
3. Αφαιρέστε το τρόφιμο από το θάλαμο μαγειρέματος.
4. Βεβαιωθείτε ότι το προστατευτικό κάλυμμα είναι καλά κλεισμένο.
5. Κλείστε την πόρτα.

Συμβουλές ψησίματος

Γενικές συμβουλές

- Χρησιμοποιείτε τη λειτουργία με αέρα για ομοιόμορφο ψήσιμο σε περισσότερα επίπεδα.
- Η αύξηση της θερμοκρασίας δεν συντομεύει το χρόνο ψησίματος (το φαγητό μπορεί να παραψηθεί εξωτερικά και να μείνει άψητο στο εσωτερικό του).

Συμβουλές ψησίματος για κρέας

- Ο χρόνος ψησίματος διαφέρει ανάλογα με το πάχος, το είδος του φαγητού και τις προτιμήσεις του καταναλωτή.
- Γυρίστε το φαγητό να ροδίσει και από τις δύο πλευρές.
- Χρησιμοποιείτε θερμόμετρα για κρέατα για το ψητό ή απλώς πιέστε το φαγητό σας με ένα κουτάλι. Εάν είναι σφιχτό, είναι έτοιμο, διαφορετικά θέλει ψήσιμο για μερικά λεπτά ακόμη.

Συμβουλές ψησίματος στο γκριλ

- Το ψήσιμο κρεάτων στο γκριλ μπορεί να γίνει είτε με το φούρνο κρύο είτε με προθέρμανση, εάν θέλετε να αλλάξετε το αποτέλεσμα του ψησίματος.
- Στη λειτουργία Grill αεριζόμενο (εάν υπάρχει), συνιστάται η προθέρμανση του θαλάμου μαγειρέματος πριν το ψήσιμο.
- Συνιστάται να βάζετε το φαγητό στο κέντρο του γκριλ.
- Στη λειτουργία Grill, συνιστάται να ρυθμίσετε τη θερμοκρασία στην υψηλότερη τιμή για να βελτιστοποιήσετε το μαγείρεμα.

Συμβουλές ψησίματος για γλυκά και μπισκότα

- Χρησιμοποιείτε κατά προτίμηση σκούρες μεταλλικές φόρμες: βοηθούν στην καλύτερη απορρόφησης της θερμότητας.
- Η θερμοκρασία και η διάρκεια ψησίματος εξαρτώνται από το είδος και τη συνοχή της ζύμης.
- Για να διαπιστώσετε εάν το γλυκό είναι ψημένο εσωτερικά: στο τέλος του ψησίματος καρφώστε μια οδοντογλυφίδα στο ψηλότερο σημείο του. Εάν η ζύμη δεν κολλάει στην οδοντογλυφίδα, το γλυκό έχει ψηθεί.
- Εάν το γλυκό ξεφουσκώσει όταν το βγάλετε από το φούρνο, την επόμενη φορά μειώστε τη θερμοκρασία

ψησίματος κατά 10°C επιλέγοντας ενδοχομένως μεγαλύτερο χρόνο ψησίματος.

Συμβουλές για το μαγείρεμα σε δύο επίπεδα:

- Σας συνιστούμε να έχετε 2 σχάρες (μπορείτε να τα ζητήσετε από εξουσιοδοτημένα κέντρα σέρβις).
- Για να διευκολύνετε τη ροή του αέρα, τοποθετήστε τις φόρμες/κατσαρόλες στο κέντρο των σχαρών και βεβαιωθείτε ότι το πλάτος/η διάμετρος τους δεν υπερβαίνει τα 30 cm.
- Τοποθετήστε τις σχάρες αφήνοντας ένα κενό επίπεδο μεταξύ τους.
- Ανάλογα με το φαγητό και την αύξηση του φορτίου στο εσωτερικό της κοιλότητας, το μαγείρεμα σε δύο επίπεδα μπορεί να απαιτεί λίγα περισσότερα λεπτά μαγειρέματος από ό,τι σε ένα μόνο επίπεδο.
- Οι λειτουργίες που υποδεικνύονται για το μαγείρεμα σε δύο επίπεδα είναι ΘΕΡΜΟΑΕΡΙΖΟΜΕΝΟ και ΒΑΣΗ ΘΕΡΜΟΑΕΡΙΖΟΜΕΝΗ.

Συμβουλές για μαγείρεμα με ατμό

- Για προϊόντα αρτοποιίας (ψωμί, focaccia...) και κατεψυγμένα επιδόρπια, όπου ο ατμός είναι χρήσιμος στα πρώτα λεπτά του μαγειρέματος, συνιστούμε να ρυθμίσετε τη λειτουργία ατμού για τα πρώτα 5-10 λεπτά και μετά να μεταβείτε στη λειτουργία ανεμιστήρα και να ολοκληρώσετε το μαγείρεμα.
- Για θέρμανση με ατμό, ψήνετε σε κρύο φούρνο.

Συμβουλές για απόψυξη και διόγκωση της ζύμης

- Τοποθετήστε τα κατεψυγμένα τρόφιμα χωρίς τη συσκευασία τους σε ένα δοχείο χωρίς καπάκι στο πρώτο επίπεδο του θαλάμου μαγειρέματος.
- Αποφύγετε την επικάλυψη των τροφίμων.
- Για να ξεπαγώσετε κρέας, χρησιμοποιήστε μια σχάρα στο δεύτερο επίπεδο και τοποθετήστε το ταψί στο πρώτο. Με αυτόν τον τρόπο το φαγητό δεν έρχεται σε επαφή με το υγρό της απόψυξης.
- Τα πιο ευαίσθητα μέρη μπορούν να καλυφθούν με αλουμινόχαρτο.
- Για καλή διόγκωση της ζύμης,

τοποθετήστε ένα δοχείο που περιέχει νερό στο κάτω μέρος του θαλάμου μαγειρέματος.

Για εξοικονόμηση ενέργειας

- Διακόψτε το ψήσιμο λίγα λεπτά πριν το χρόνο που απαιτείται συνήθως. Το ψήσιμο συνεχίζεται για το υπόλοιπο του χρόνου με τη θερμότητα που έχει συσσωρευτεί εσωτερικά.
- Μειώστε στο ελάχιστο τα ανοίγματα της πόρτας ώστε να αποφύγετε τις απώλειες θερμότητας.
- Διατηρείτε συνεχώς καθαρό το εσωτερικό της συσκευής.

Συμβουλές για τη χρήση του αισθητήρα (αν υπάρχει)

Ο αισθητήρας μπορεί επίσης να χρησιμοποιηθεί κατά το κανονικό μαγείρεμα σε χρονική διάρκεια:

1. Τοποθετήστε τον αισθητήρα θερμοκρασίας στο φαγητό που θέλετε να μαγειρέψετε και συνδέστε τον στην κατάλληλη πρίζα.
2. Πατήστε το κουμπί  και ελέγξτε τη θερμοκρασία του τροφίμου μέσω της τιμής που υποδεικνύεται στο **Στιγμιαία θερμοκρασία**.



Διάτρητο ταψί

Χρησιμοποιήστε το διάτρητο ταψί στους αφαιρούμενους οδηγούς που είναι τοποθετημένοι στο πρώτο επίπεδο από το κάτω μέρος. Τοποθετήστε το ατσάλινο ταψί στο κάτω επίπεδο.

Είναι κατάλληλο για μαγείρεμα στον ατμό και συνδυασμένο μαγείρεμα στον ατμό.

Συνιστούμε να χρησιμοποιείτε τη σχάρα ως επιφάνεια στήριξης για φόρμες/κατσαρόλες φούρνου.

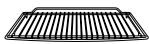

Σχάρα

Σε περίπτωση απουσίας της σχάρας για ταψί, η σχάρα μπορεί να χρησιμοποιηθεί ως βάση για ψήσιμο στη σχάρα με το βαθύ ταψί τοποθετημένο σε ένα επίπεδο από κάτω για τη συλλογή των χυμών.

Για μαγείρεμα πολλαπλών επιπέδων, τοποθετήστε δύο σχάρες κρατώντας ένα κενό επίπεδο μεταξύ της μίας και της άλλης και χρησιμοποιήστε τη λειτουργία ΘΕΡΜΟ-

ΑΕΡΙΖΟΜΕΝΟ



ή ΘΕΡΜΟ-ΑΕΡΙΖΟΜΕΝΗ ΒΑΣΗ



Ταψί

Χρησιμοποιήστε το ταψί για παρασκευές ζαχαροπλαστικής, για αρτοποίηση χαμηλού πάχους και για μαγείρεμα χωρίς προσθήκη υγρών.

Συνιστάται η χρήση της λειτουργίας ΣΤΑΤΙΚΟΣ  στο επιθυμητό επίπεδο.

Συνιστούμε να χρησιμοποιείτε το βαθύ ταψί για μαγείρεμα μόνο σε ένα επίπεδο.

Τοποθετήστε το βαθύ ταψί στο μεσαίο επίπεδο όταν χρησιμοποιείτε τις λειτουργίες με



Βαθύ ταψί

τη βοήθεια ανεμιστήρα. Όταν χρησιμοποιείτε τη λειτουργία ΣΤΑΤΙΚΟΣ 

τοποθετήστε το βαθύ ταψί στο επιθυμητό επίπεδο.

Τοποθετήστε το ταψί στο τελευταίο επίπεδο με τη σχάρα για ταψί για να μαγειρέψετε

στη λειτουργία GRILL .



Σχάρα για ταψί

Συνιστούμε να χρησιμοποιείτε τη σχάρα για ταψί ως βάση για τη συλλογή των χυμών από το ψήσιμο.

Δείτε τις συνταγές

Για να συμβουλευτείτε τις συνταγές που αναπτύχθηκαν για διάφορες κατηγορίες τροφίμων και για να λάβετε περισσότερες πληροφορίες σχετικά με τις προτάσεις μαγειρικής, συνιστούμε να επισκεφτείτε την ειδική σελίδα στον ιστότοπο www.smeg.com, στην οποία μπορείτε να μεταβείτε χρησιμοποιώντας τον κωδικό QR στο φυλλάδιο που παρέχεται με το προϊόν.

Ενδείξεις για Εποπτικές Αρχές

Λειτουργία Fan forced [Αναγκαστική λειτουργία ανεμιστήρα]

η λειτουργία ECO που χρησιμοποιείται για τον καθορισμό της κατηγορίας ενεργειακής απόδοσης συμμορφώνεται με τις προδιαγραφές του ευρωπαϊκού προτύπου EN 60350-1.

Δείτε την παράγραφο «Για εξοικονόμηση ενέργειας » του κεφαλαίου ΠΡΟΕΙΔΟΙ ΙΟΥΗΣΕΙΣ.

Conventional heating mode

Για να εκτελέσετε τη λειτουργία STATICO [ΣΤΑΤΙΚΟ] είναι απαραίτητο να παραλείψετε τη φάση προθέρμανσης (δείτε την παράγραφο «Φάση προθέρμανσης» στο κεφάλαιο ΧΡΗΣΗ).

Δείτε την παράγραφο «Για εξοικονόμηση ενέργειας » του κεφαλαίου ΠΡΟΕΙΔΟΙ ΙΟΥΗΣΕΙΣ.

Ειδικές λειτουργίες

- Από τη θέση 0, στρέψτε τον επιλογέα λειτουργιών προς τα αριστερά κατά μία

θέση. Το κουμπί  αναβοσβήνει.

(από 1 λεπτό έως 13 ώρες) (για παράδειγμα "1:30").



Για κύλιση στις διαθέσιμες λειτουργίες, πατήστε το πλήκτρο



μέχρι να επιλεγεί η επιθυμητή ειδική λειτουργία.



Για έξοδο από την επιλεγμένη λειτουργία (δεν έχει ξεκινήσει ακόμη), πατήστε και κρατήστε

πατημένο το πλήκτρο .

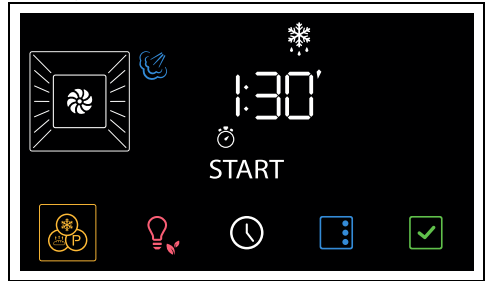

7. Πατήστε το κουμπί  για να ξεκινήσει η λειτουργία.

Όταν τελειώσετε, εμφανίζεται στην οθόνη η ένδειξη  να αναβοσβήνει και ακούγεται ένα ακουστικό σήμα.

8. Γυρίστε το κουμπί λειτουργίας στη θέση 0 για έξοδο από τη λειτουργία.

9. Ακολουθεί ένας πίνακας αναφοράς με τους χρόνους απόψυξης ανά τυπολογία τροφίμου.

Τυπολογίες	Βάρος (kg)	Χρόνος
Κρέατα	0,5	1h 45m
Ψάρι	0,4	0h 40m
Ψωμί	0,3	0h 20m
Γλυκά	1,0	0h 45m

ΖΥΜΩΣΗ



Αυτή η λειτουργία είναι ιδιαίτερα κατάλληλη για τη διόγκωση της ζύμης.

1. Αφού μπείτε στο μενού ειδικών

λειτουργιών, πατήστε το πλήκτρο 

μέχρι να επιλέξετε τη λειτουργία .



Εάν η εσωτερική θερμοκρασία είναι υψηλότερη από την αναμενόμενη, η λειτουργία δεν ενεργοποιείται και κάθε φορά που πατάτε το κουμπί  η συσκευή εκπέμπει ένα ακουστικό σήμα.

Αφήστε τη συσκευή να κρυώσει πριν ενεργοποιήσετε τη λειτουργία.

2. Ανοίξτε την πόρτα.

3. Τοποθετήστε τη ζύμη να φουσκώσει στο δεύτερο επίπεδο.

ΑΠΟΨΥΞΗ



Αυτή η λειτουργία σας επιτρέπει να ξεπαγώνετε τα τρόφιμα σύμφωνα με έναν επιλεγμένο χρόνο.

1. Αφού μπείτε στο μενού ειδικών

λειτουργιών, πατήστε το πλήκτρο 

μέχρι να επιλέξετε τη λειτουργία .



Εάν η εσωτερική θερμοκρασία είναι υψηλότερη από την αναμενόμενη, η λειτουργία δεν ενεργοποιείται και κάθε φορά που πατάτε το κουμπί  η συσκευή εκπέμπει ένα ακουστικό σήμα.

Αφήστε τη συσκευή να κρυώσει πριν ενεργοποιήσετε τη λειτουργία.

2. Ανοίξτε την πόρτα.

3. Τοποθετήστε το φαγητό που πρόκειται να ξεπαγώσετε μέσα στο θάλαμο μαγειρέματος.

4. Κλείστε την πόρτα.

5. Πατήστε το κουμπί  για να επιβεβαιώσετε.

6. Γυρίστε τον επιλογέα θερμοκρασίας για να εισαγάγετε τη διάρκεια απόψυξης

4. Κλείστε την πόρτα.
5. Πατήστε το κουμπί  για να επιβεβαιώσετε.

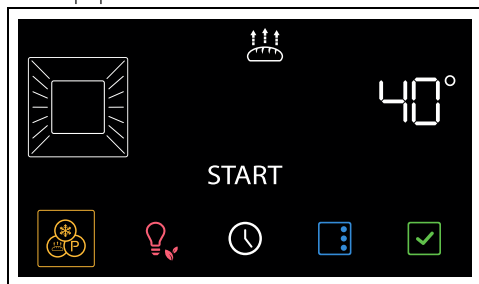

 Γυρίστε το κουμπί θερμοκρασίας για να αλλάξετε την τιμή θερμοκρασίας (από 25°C σε 40°C)

6. Πατήστε το κουμπί  για να ξεκινήσει η λειτουργία.
7. Γυρίστε το κουμπί λειτουργίας στη θέση 0 για έξοδο από τη λειτουργία.

 Για καλή διόγκωση της ζύμης, τοποθετήστε ένα δοχείο που περιέχει νερό στο κάτω μέρος του θαλάμου μαγειρέματος.

SABBATH

 Σε αυτή τη λειτουργία, η συσκευή θα ακολουθήσει ορισμένες συγκεκριμένες συμπεριφορές:

- Το μαγείρεμα μπορεί να συνεχιστεί για αόριστο χρονικό διάστημα, δεν είναι δυνατό να ορίσετε καμία διάρκεια μαγειρέματος.
- Δεν θα πραγματοποιηθεί κανένας τύπος προθέρμανσης.
- Η επιλέξιμη θερμοκρασία μαγειρέματος κυμαίνεται μεταξύ 60-150°C.
- Το φως του φούρνου είναι απενεργοποιημένο, οποιαδήποτε παρέμβαση όπως το άνοιγμα της πόρτας (όπου υπάρχει) ή η χειροκίνητη ενεργοποίηση χρησιμοποιώντας το πόμολο δεν ενεργοποιεί το φως.
- Απενεργοποιήθηκε ο εσωτερικός ανεμιστήρας.
- Οι ενδείξεις φωτός και ήχου στους

επιλογείς είναι απενεργοποιημένες.



Μετά την ενεργοποίηση της λειτουργίας Sabbath δεν θα είναι δυνατή η αλλαγή παραμέτρων. Οποιαδήποτε ενέργεια στα κουμπιά και/ή τα πλήκτρα στην οθόνη δεν θα έχει κανένα αποτέλεσμα. Μόνο το κουμπί λειτουργίας θα παραμείνει ενεργό για να επιστρέψετε στο κύριο μενού.

1. Αφού μπειτε στο μενού ειδικών λειτουργιών, πατήστε το πλήκτρο 

μέχρι να επιλέξετε τη λειτουργία .

2. Πατήστε το κουμπί  για να επιβεβαιώσετε.
3. Γυρίστε τον επιλογέα θερμοκρασίας για να επιλέξετε την επιθυμητή θερμοκρασία (για παράδειγμα "90°C").





4. Πατήστε το κουμπί  για να ξεκινήσει η λειτουργία.
5. Γυρίστε το κουμπί λειτουργίας στη θέση 0 για έξοδο από τη λειτουργία.

TURBO



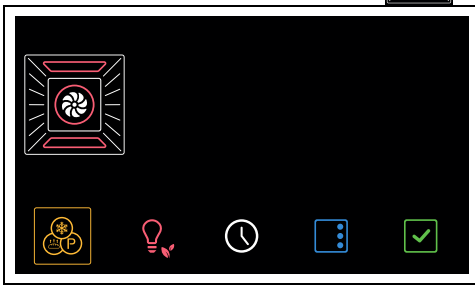

Επιτρέπει το γρήγορο μαγείρεμα σε πολλά επίπεδα χωρίς να αναμειγνύονται τα αρώματα. Ιδανικό για φαγητά μεγάλων ποσοτήτων ή που απαιτούν έντονο μαγείρεμα.

1. Αφού μπειτε στο μενού ειδικών λειτουργιών, πατήστε το πλήκτρο  μέχρι να επιλέξετε τη λειτουργία .

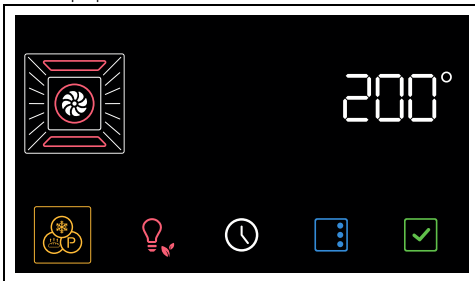

2. Πατήστε το κουμπι  για να επιβεβαιώσετε.





3. Τυρίστε τον επιλογέα θερμοκρασίας για να επιλέξετε την επιθυμητή θερμοκρασία (από 50°C έως 250°C).
4. Πατήστε το κουμπι  για να ξεκινήσει η λειτουργία.

 Όπως και με τις κανονικές λειτουργίες μαγειρέματος, μπορείτε να παραλείψετε την προθέρμανση και να ρυθμίσετε το χρονομετρημένο και προγραμματισμένο μαγείρεμα.

5. Στο τέλος της προθέρμανσης, ανοίξτε την πόρτα και τοποθετήστε το φαγητό που θα μαγειρέψετε στο θάλαμο μαγειρέματος.
6. Κλείστε την πόρτα.
7. Ελέγξτε την κατάσταση μαγειρέματος του τροφίμου με το άναμμα της εσωτερικής λυχνίας.
8. Στο τέλος του μαγειρέματος, γυρίστε το κουμπι λειτουργίας στη θέση 0 για να βγείτε από τη λειτουργία.

ΠΙΤΣΑ

 Ειδική λειτουργία για το ψήσιμο της πίτσας. Ιδανικό για πίτσες, αλλά και μπισκότα ή γλυκά.

1. Αφού μπειτε στο μενού ειδικών λειτουργιών, πατήστε το πλήκτρο  μέχρι να επιλέξετε τη λειτουργία .

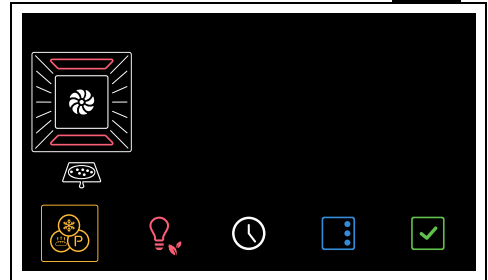

2. Πατήστε το κουμπι  για να επιβεβαιώσετε.

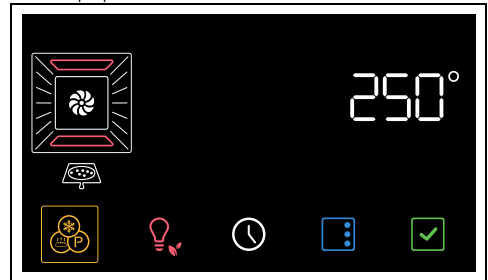



3. Πατήστε το κουμπι  για να ξεκινήσει η λειτουργία.

 Σε αυτή τη λειτουργία δεν είναι δυνατή η παράλειψη της φάσης προθέρμανσης.

4. Στο τέλος της προθέρμανσης, ανοίξτε την πόρτα και τοποθετήστε το φαγητό που θα μαγειρέψετε στο θάλαμο μαγειρέματος.
5. Κλείστε την πόρτα.
6. Ελέγξτε την κατάσταση μαγειρέματος του τροφίμου με το άναμμα της εσωτερικής λυχνίας.
7. Στο τέλος του μαγειρέματος, γυρίστε το κουμπι λειτουργίας στη θέση 0 για να βγείτε από τη λειτουργία.

STONE

 Χρήσιμο για μαγείρεμα σε πέτρα. Για χρήση με το αξεσουάρ PPR2 ή STONE που πωλείται χωριστά.

 Ανατρέξτε στις οδηγίες και τις συμβουλές χρήσης που περιγράφονται στην τεκμηρίωση αξεσουάρ.

1. Ανοίξτε την πόρτα.
2. Εισαγάγετε το αξεσουάρ PPR2 ή STONE στο θάλαμο μαγειρέματος (ανατρέξτε στο ειδικό εγχειρίδιο αξεσουάρ).
3. Κλείστε την πόρτα
4. Αφού μπειτε στο μενού ειδικών

λειτουργιών, πατήστε το πλήκτρο  μέχρι να επιλέξετε τη λειτουργία

STONE.



5. Πατήστε το κουμπί  για να επιβεβαιώσετε.

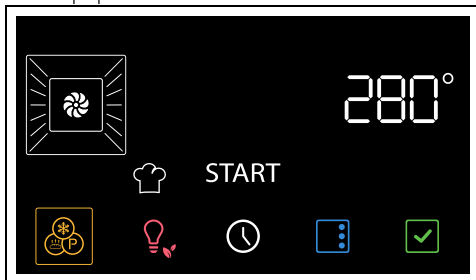

6. Γυρίστε τον επιλογέα θερμοκρασίας για να επιλέξετε την επιθυμητή θερμοκρασία (από 50°C έως 280°C).

7. Πατήστε το κουμπί  για να ξεκινήσει η λειτουργία.

 Όπως και με τις κανονικές λειτουργίες μαγειρέματος, μπορείτε να παραλείψετε την προθέρμανση και να ρυθμίσετε το χρονομετρημένο μαγείρεμα.

8. Στο τέλος της προθέρμανσης, ανοίξτε την πόρτα και τοποθετήστε το φαγητό που θα μαγειρέψετε στο εξάρτημα.
9. Κλείστε την πόρτα.
10. Στο τέλος του μαγειρέματος, γυρίστε το κουμπί λειτουργίας στη θέση 0 για να βγείτε από τη λειτουργία.

BBQ (Μπάρμπεκιου)

 Χρήσιμο για το μαγείρεμα μπάρμπεκιου. Για χρήση με το αξεσουάρ BBQ που πωλείται χωριστά.

 Ανατρέξτε στις οδηγίες και τις συμβουλές χρήσης που περιγράφονται στην τεκμηρίωση αξεσουάρ.

1. Ανοίξτε την πόρτα.
2. Τοποθετήστε το αξεσουάρ BBQ στο θάλαμο μαγειρέματος.
3. Κλείστε την πόρτα
4. Αφού μπειτε στο μενού ειδικών

λειτουργιών, πατήστε το πλήκτρο  μέχρι να επιλέξετε τη λειτουργία

BBQ.

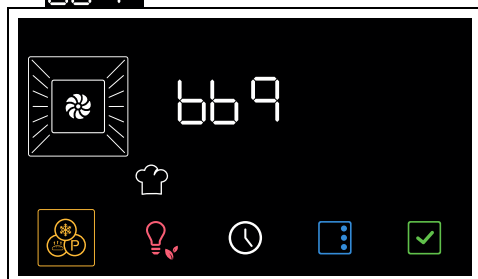

5. Πατήστε το κουμπί  για να επιβεβαιώσετε.

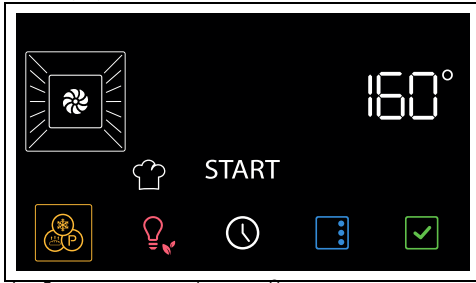



6. Γυρίστε τον επιλογέα θερμοκρασίας για να επιλέξετε την επιθυμητή θερμοκρασία (από 50°C έως 250°C).
7. Πατήστε το κουμπί  για να ξεκινήσει η λειτουργία.

 Όπως και με τις κανονικές λειτουργίες μαγειρέματος, μπορείτε να παραλείψετε την προθέρμανση και να ρυθμίσετε το χρονομετρημένο και προγραμματισμένο μαγείρεμα.

8. Στο τέλος της προθέρμανσης, ανοίξτε την πόρτα και τοποθετήστε το φαγητό που θα μαγειρέψετε στο εξάρτημα.
9. Κλείστε την πόρτα.
10. Γυρίστε το κουμπί λειτουργίας στη θέση 0 για έξοδο από τη λειτουργία.

AIRFRY

 Χρήσιμο για τηγάνισμα χωρίς λάδι. Για χρήση με το αξεσουάρ AIRFRY που πωλείται χωριστά.

 Ανατρέξτε στις οδηγίες και τις συμβουλές χρήσης που περιγράφονται στην τεκμηρίωση αξεσουάρ.

1. Αφού μπείτε στο μενού ειδικών λειτουργιών, πατήστε το πλήκτρο 

μέχρι να επιλέξετε τη λειτουργία



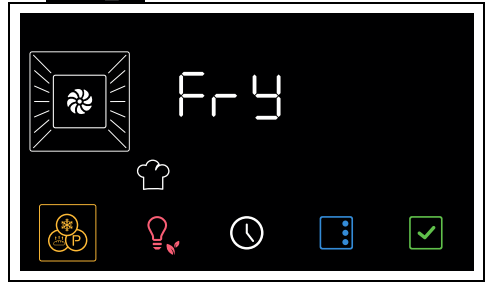

2. Πατήστε το κουμπί  για να επιβεβαιώσετε.

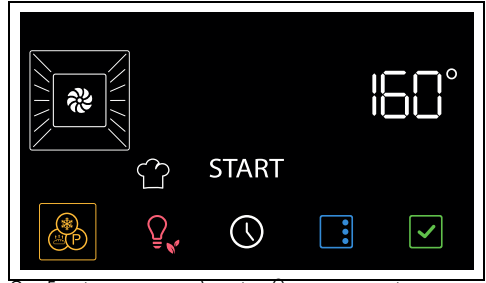

3. Γυρίστε τον επιλογέα θερμοκρασίας για να επιλέξετε την επιθυμητή θερμοκρασία (από 50°C έως 250°C).
4. Πατήστε το κουμπί  για να ξεκινήσει η λειτουργία.

 Όπως και με τις κανονικές λειτουργίες μαγειρέματος, μπορείτε να παραλείψετε την προθέρμανση και να ρυθμίσετε το χρονομετρημένο και προγραμματισμένο μαγείρεμα.

5. Στο τέλος της προθέρμανσης, ανοίξτε την πόρτα και τοποθετήστε το εξάρτημα AIRFRY με το φαγητό που θα μαγειρέψετε μέσα στο θάλαμο μαγειρέματος.
6. Κλείστε την πόρτα.
7. Γυρίστε το κουμπί λειτουργίας στη θέση 0 για έξοδο από τη λειτουργία.

Δευτερεύουσες λειτουργίες

Τα πλήκτρα που βρίσκονται στο κάτω μέρος της οθόνης έχουν κάποιες δευτερεύουσες λειτουργίες:

ΧΡΟΝΟΔΙΑΚΟΠΤΗΣ ΛΕΠΤΩΝ







Ο χρονοδιακόπτης υπενθύμισης λεπτών ειδοποιεί τον χρήστη μόνο όταν περάσουν τα καθορισμένα λεπτά.

1. Στο κύριο μενού, πατήστε το πλήκτρο

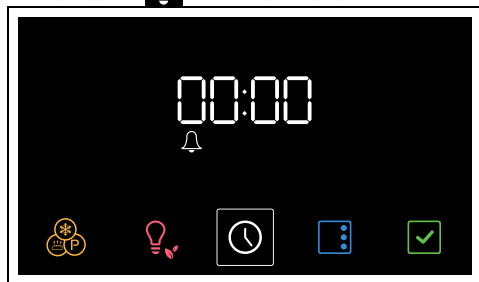

Στην οθόνη εμφανίζονται τα ψηφία **00:00** και η λυχνία  να αναβοσβήνουν.



2. Περιστρέψτε τον επιλογέα θερμοκρασίας για να ρυθμίσετε τη διάρκεια του χρονοδιακόπτη (από 1 λεπτό έως 13 ώρες).
3. Πατήστε το κουμπί  για να επιβεβαιώσετε.
4. Στο τέλος του χρονοδιακόπτη, ακούγεται ένα ακουστικό σήμα και στην οθόνη η ενδεικτική λυχνία  αναβοσβήνει.
5. Πατήστε το κουμπί  για έξοδο από τη λειτουργία.

ΩΡΑ

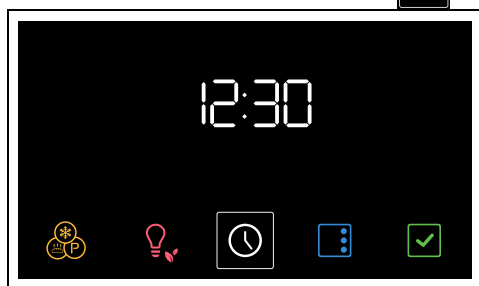

1. Στο κύριο μενού, κρατήστε πατημένο για μερικά δευτερόλεπτα το πλήκτρο .



2. Περιστρέψτε το κουμπί θερμοκρασίας για να επιλέξετε τη μορφή ώρας που θα εμφανίζεται (**12h** ή **24h**).



Κατά την επιλογή της έκδοσης **12h** εμφανίζονται στην οθόνη οι ενδείξεις **AM** (προμεσημβρία) ή **PM** (απόγευμα).

3. Πατήστε το κουμπί  για επιβεβαίωση και μετάβαση στη ρύθμιση της ώρας.
4. Γυρίστε το κουμπί θερμοκρασίας για να ρυθμίσετε την τρέχουσα ώρα.
5. Πατήστε το κουμπί  για να ρυθμίσετε την τρέχουσα ώρα και να μετακινηθείτε στην επιλογή λεπτών.
6. Γυρίστε το κουμπί θερμοκρασίας για να ρυθμίσετε τα λεπτά της τρέχουσας ώρας.
7. Πατήστε το κουμπί  για να επιβεβαιώσετε.



Για να ακυρώσετε τη λειτουργία, γυρίστε το κουμπί λειτουργίας ή κρατήστε πατημένο το κουμπί για μερικά δευτερόλεπτα .

Ρυθμίσεις

- Στο κύριο μενού, πατήστε το πλήκτρο .



Για έξοδο από το μενού ρυθμίσεων, κρατήστε πατημένο για μερικά δευτερόλεπτα το πλήκτρο .

Κλειδωμα χειριστηριων (ασφάλεια για παιδιά)



Αυτή η λειτουργία επιτρέπει στη συσκευή να κλειδώνει αυτόματα τα χειριστήρια μετά από 2 λεπτά κανονικής λειτουργίας, χωρίς καμία παρέμβαση του χρήστη.



1. Αφού μπειτε στο μενού ρυθμίσεων, πατήστε το πλήκτρο  μέχρι να

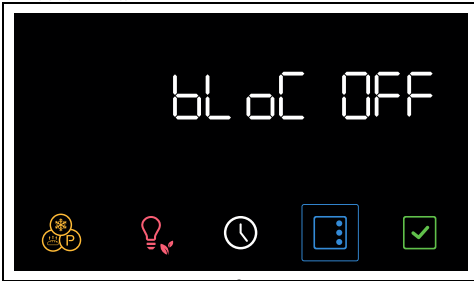

επιλεγεί η λειτουργία κλειδώματος χειριστηρίων.

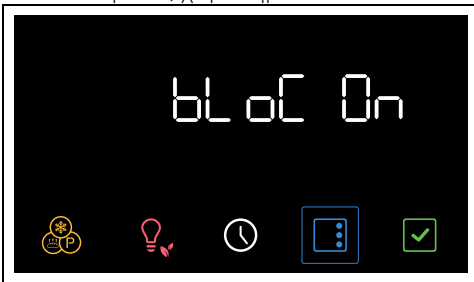

2. Τυρίστε το κουμπί θερμοκρασίας για να ενεργοποιήσετε τη λειτουργία κλειδώματος χειριστηρίων.



3. Πατήστε το κουμπί  για να μεταβείτε στην επόμενη ρύθμιση ή πατήστε το πλήκτρο  για να επιβεβαιώσετε.

 Σε κανονική λειτουργία, το κλειδωμα χειριστηρίων υποδεικνύεται με το άναμμα της προειδοποιητικής λυχνίας .

 Εάν αγγίξετε τα κουμπιά στην οθόνη ή αλλάξετε τις θέσεις των κουμπιών, θα εμφανιστεί στην οθόνη για δύο δευτερόλεπτα η ένδειξη **Lock**.

Για να απελευθερώσετε προσωρινά το κλειδωμα:

1. κατά τη διάρκεια του μαγειρέματος, γυρίστε το κουμπί θερμοκρασίας ή πατήστε ένα πλήκτρο στην οθόνη.



2. Όταν η οθόνη εμφανίσει "Lock On", πατήστε για μερικά δευτερόλεπτα το πλήκτρο .

Δύο λεπτά μετά την τελευταία ρύθμιση, το κλειδωμα επιστρέφει ενεργό.

Show room (μόνο για εκθέτες)

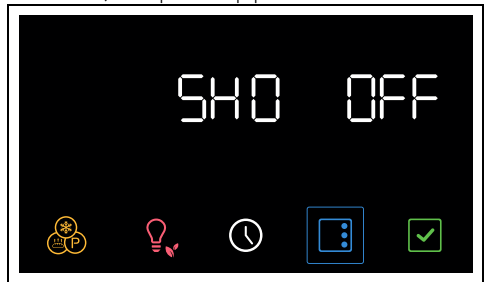

 Αυτή η λειτουργία επιτρέπει στη συσκευή να απενεργοποιεί τα στοιχεία θέρμανσης, αλλά ταυτόχρονα να διατηρεί ενεργό τον πίνακα ελέγχου.

1. Αφού μπειτε στο μενού ρυθμίσεων, πατήστε το πλήκτρο  μέχρι να επιλέξετε τη λειτουργία show room.

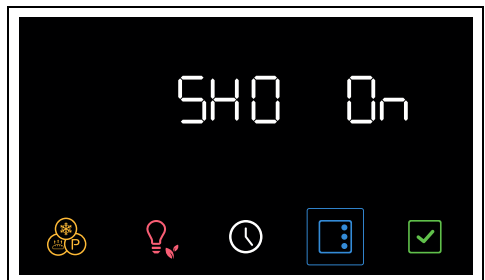

2. Τυρίστε τον επιλογή θερμοκρασίας για να ενεργοποιήσετε τη λειτουργία show room.





3. Πατήστε το κουμπί  για να μεταβείτε στην επόμενη ρύθμιση ή πατήστε το πλήκτρο  για να επιβεβαιώσετε.

 Η ενεργή λειτουργία show room σηματοδοτείται στην οθόνη από την αναμμένη  λυχνία.

 Για να χρησιμοποιήσετε τη συσκευή κανονικά, αυτή η λειτουργία πρέπει να ρυθμιστεί στο OFF.

Σκληρότητα νερού

 Αυτή η λειτουργία σας επιτρέπει να ορίσετε την τιμή σκληρότητας του νερού για να βελτιστοποιήσετε τη διαδικασία αφαλάτωσης.

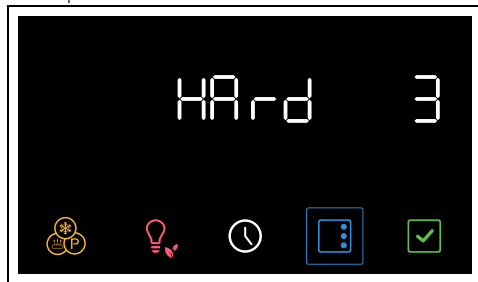

 Η συσκευή έρχεται από το εργοστάσιο με προεπιλογή σε δείκτη σκληρότητας νερού μεσαίας στάθμης (3).

1. Αφού μπειτε στο μενού ρυθμίσεων, γυρίστε το κουμπί θερμοκρασίας για να επιλέξετε τη λειτουργία σκληρότητας νερού.



2. Τυρίστε το κουμπί θερμοκρασίας για να ρυθμίσετε τη σκληρότητα του νερού (τιμές από 1 έως 5) (για παράδειγμα "1").



3. Πατήστε το κουμπί  για να μεταβείτε στην επόμενη ρύθμιση ή πατήστε το πλήκτρο  για να επιβεβαιώσετε.

 Εάν το νερό του δικτύου έχει μεγάλη αλατότητα, συνιστάται η χρήση αποσκληρυνμένου νερού.

 Ζητήστε πληροφορίες σχετικά με τον βαθμό σκληρότητας του νερού από την εταιρεία ύδρευσης.

Με βάση τον βαθμό σκληρότητας του νερού (°dH ή °dF), ο αριθμός των ωρών μετά τις οποίες απαιτείται αφαλάτωση είναι ο εξής:

Τιμή	°dH	°dF	Ώρες
1	0 ÷ 8	0 ÷ 15	8
2	8 ÷ 14	15 ÷ 25	7
3	14 ÷ 21	25 ÷ 38	6
4	21 ÷ 38	38 ÷ 53	5
5	31 ÷ 50	54 ÷ 90	4

Διατήρηση θερμότητας

 Αυτή η λειτουργία επιτρέπει στη συσκευή, στο τέλος του μαγειρέματος για το οποίο έχει ρυθμιστεί μια διάρκεια (αν δεν διακόπεται χειροκίνητα), για να διατηρείται ζεστό το φρεσκομαγειρεμένο φαγητό (σε χαμηλές θερμοκρασίες) και να διατηρούνται αναλλοίωτα τα οργανοληπτικά χαρακτηριστικά και το άρωμα που αποκτάται κατά το μαγείρεμα.

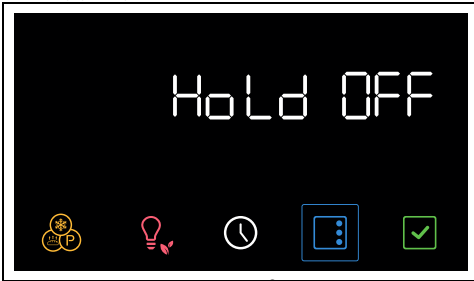

1. Αφού μπειτε στο μενού ρυθμίσεων, πατήστε το πλήκτρο  μέχρι να

επιλεγεί η λειτουργία διατήρησης της θερμότητας;



2. Τυρίστε τον επιλογέα θερμοκρασίας για να ενεργοποιήσετε τη λειτουργία διατήρησης της θερμότητας.



3. Πατήστε το κουμπί  για να μεταβείτε στην επόμενη ρύθμιση ή πατήστε το πλήκτρο  για να επιβεβαιώσετε.

 Για να χρησιμοποιήσετε τη συσκευή κανονικά, αυτή η λειτουργία πρέπει να ρυθμιστεί στο OFF.

Φωτεινότητα οθόνης



 Αυτή η λειτουργία σας επιτρέπει να επιλέξετε το επίπεδο φωτεινότητας της οθόνης.

1. Αφού μπειτε στο μενού ρυθμίσεων, πατήστε το πλήκτρο  μέχρι να

επιλέξετε τη λειτουργία φωτεινότητας της οθόνης.





2. Τυρίστε τον επιλογέα θερμοκρασίας δεξιά ή αριστερά για να επιλέξετε την επιθυμητή φωτεινότητα, από την τιμή 1 (χαμηλή φωτεινότητα) έως την τιμή 5 (υψηλή φωτεινότητα).

3. Πατήστε το κουμπί  για να μεταβείτε στην επόμενη ρύθμιση ή πατήστε το πλήκτρο  για να επιβεβαιώσετε.

 Η λειτουργία φωτεινότητας της οθόνης έχει ρυθμιστεί εργοστασιακά σε υψηλή.

Τόνοι

 Κάθε φορά που πατάτε τα σύμβολα στην οθόνη, η συσκευή εκπέμπει έναν ήχο. Με αυτή τη ρύθμιση είναι δυνατό να την απενεργοποιήσετε.



1. Αφού μπειτε στο μενού ρυθμίσεων, πατήστε το πλήκτρο  μέχρι να επιλέξετε τη λειτουργία τόνων.

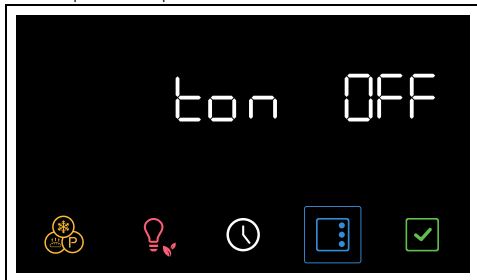

2. Τυρίστε τον επιλογέα θερμοκρασίας για να απενεργοποιήσετε τον ήχο που

σχετίζεται με το άγγιγμα των συμβόλων στην οθόνη.



3. Πατήστε το κουμπί  για να μεταβείτε στην επόμενη ρύθμιση ή πατήστε το πλήκτρο  για να επιβεβαιώσετε.

Περισσότερες ρυθμίσεις

Οικολογικό φως





Για μεγαλύτερη εξοικονόμηση ενέργειας, οι λάμπες στο εσωτερικό του θαλάμου μαγειρέματος απενεργοποιούνται αυτόματα περίπου ένα λεπτό μετά την έναρξη του μαγειρέματος ή το άνοιγμα της πόρτας.



Για να αποτρέψετε το μηχάνημα να σβήσει αυτόματα τη λάμπα μετά από περίπου ένα λεπτό, ρυθμίστε αυτή τη λειτουργία σε Απενεργοποίηση.



Η λειτουργία Eco light είναι εργοστασιακά ρυθμισμένη σε On.

- Για να απενεργοποιήσετε τη λειτουργία Eco light, πατήστε το πλήκτρο  για λίγες στιγμές.
- Για να ενεργοποιήσετε ξανά τη λειτουργία Eco light, πατήστε το πλήκτρο  για λίγες στιγμές.

ΚΑΘΑΡΙΣΜΟΣ ΚΑΙ ΣΥΝΤΗΡΗΣΗ

Καθαρισμός της συσκευής



Δείτε Γενικές προειδοποιήσεις ασφαλείας.

Καθαρισμός των επιφανειών

Για καλύτερη συντήρηση των επιφανειών πρέπει να τις καθαρίζετε τακτικά στο τέλος της ημέρα, αφού πρώτα τις αφήσετε να κρυσώσουν.

Καθημερινός καθαρισμός

Να χρησιμοποιείτε πάντα μόνο ειδικά προϊόντα που δεν περιέχουν λιπαντικές ουσίες ή οξέα με βάση το χλώριο.

Ριζτε το προϊόν σε ένα υγρό πανί και σκουπίστε την επιφάνεια, ξεπλύνετε καλά και στεγνώστε με ένα μαλακό πανί ή πανί μικροϊνών.

Λεκέδες ή υπολείμματα φαγητών

Αποφύγετε τη χρήση συρματινού σφουγγαριού και ξύστρας για να μην καταστρέψετε τις επιφάνειες.

Να χρησιμοποιείτε κανονικά προϊόντα, μη

λειαντικά, από ξύλο ή πλαστικό. Ξεπλύνετε καλά και στεγνώστε με ένα μαλακό πανί ή πανί από μικροϊνες.

Αποφύγετε να στεγνώσουν τα υπολείμματα τροφίμων με βάση τη ζάχαρη (π.χ. μαρμελάδα) μέσα στη συσκευή. καθώς θα μπορούσαν να καταστρέψουν το σμάλτο μέσα στη συσκευή.

Καθαρισμός πόρτας

Αφαίρεση της πόρτας

Για τη διευκόλυνση των εργασιών καθαρισμού συνιστάται αφαιρέστε την πόρτα και τοποθετήστε την σε μια πετσέτα πιάτων.

Για να αφαιρέσετε την πόρτα, προβείτε στα εξής:

1. Ανοίξτε τελείως την πόρτα και εισαγάγετε δύο πείρους στις οπές των μεντεσέδων, όπως απεικονίζεται στο σχήμα.

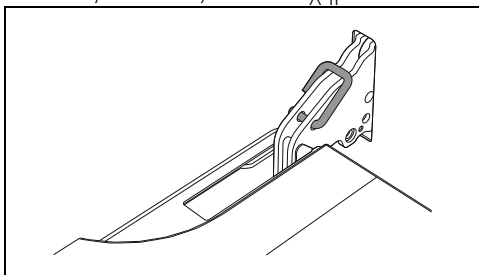

2. Πιάστε την πόρτα και από τις δύο πλευρές με τα δύο χέρια, ανασηκώστε την προς τα πάνω σχηματίζοντας γωνία περίπου 30° και αφαιρέστε την.

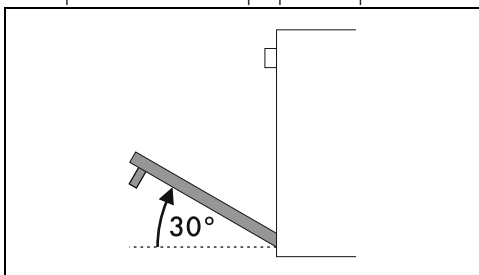

3. Για να επανασυναρμολογήσετε την πόρτα, εισάγετε τους μεντεσέδες στις ειδικές υποδοχές του φούρνου, φροντίζοντας ώστε οι αυλακώσεις να ακουμπούν πλήρως στις αυλακώσεις.

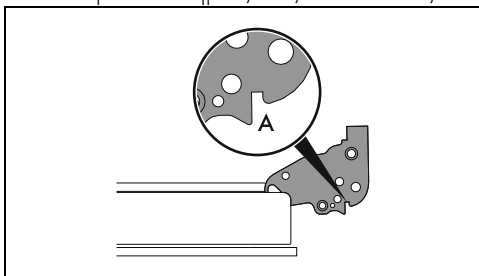

4. Χαμηλώστε την πόρτα και αφού τοποθετηθεί, αφαιρέστε τους πείρους από τις οπές των μεντεσέδων.

Καθαρισμός του τζαμιού της πόρτας

Σας συνιστούμε να διατηρείτε πάντα καθαρό το τζάμι της πόρτας. Χρησιμοποιήστε απορροφητικό χαρτί κουζίνας. Σε περίπτωση που η βρωμιά επιμένει, πλύνετε με σφουγγάρι υγρό και ουδέτερο απορρυπαντικό.

Αφαίρεση του εσωτερικού τζαμιού

Για διευκόλυνση κατά τον καθαρισμό, το εσωτερικό τζάμι της πόρτας πρέπει να αφαιρεθεί.

1. Κλειδώστε την πόρτα με τους κατάλληλους πείρους.
2. Απελευθερώστε τους πίσω πείρους του εσωτερικού γυαλιού τραβώντας το απαλά προς τα πάνω στο πίσω μέρος ακολουθώντας την κίνηση που υποδεικνύεται από τα βέλη 1.

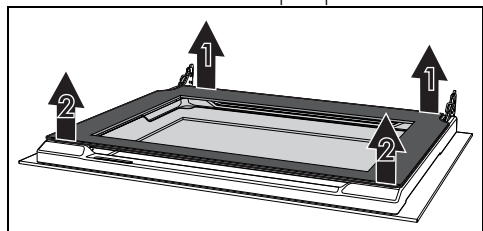

3. Αφήστε τις μπροστινές ακίδες ακολουθώντας την κίνηση που υποδεικνύεται από τα βέλη 2
4. Στη συνέχεια, αφαιρέστε το εσωτερικό γυαλί από το μπροστινό προφίλ.

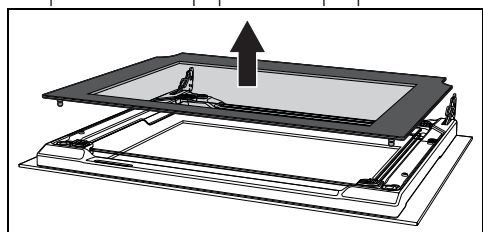

5. Αφαιρέστε το ενδιάμεσο συγκρότημα γυαλιού προς τα κάτω από την πόρτα και στη συνέχεια ανασηκώστε το προς τα πάνω.

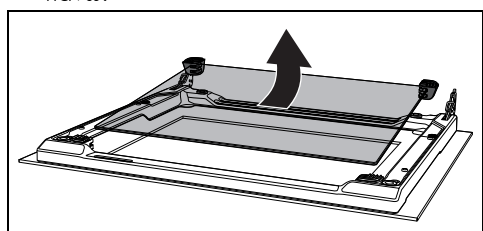

Σημείωση: Σε ορισμένα μοντέλα, η ενδιάμεση μονάδα γυαλιού αποτελείται από

δύο τζάμια.

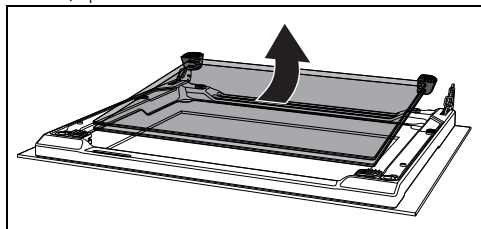

Κατά τη διάρκεια αυτής της φάσης, μπορεί να συμβεί να βγουν τα πάνω λάστιχα από τις θέσεις τους.

6. Τοποθετήστε τα μπροστινά λάστιχα στις θέσεις τους. Τα πόδια των ελαστικών μαξιλαριών πρέπει να στρέφονται προς το εξωτερικό γυαλί

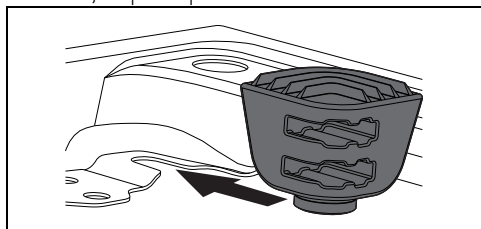

7. Καθαρίστε το εξωτερικό και το εσωτερικό τζάμι.

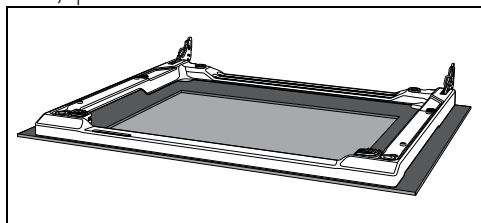

8. Χρησιμοποιήστε απορροφητικό χαρτί κουζίνας. Σε περίπτωση επιμονής βρωμιάς, πλύνετε με ένα βρεγμένο σφουγγάρι και ουδέτερο απορρυπαντικό.

9. Τοποθετήστε ξανά την ενδιάμεση γυάλινη μονάδα και επανατοποθετήστε την εσωτερική γυάλινη επιφάνεια.

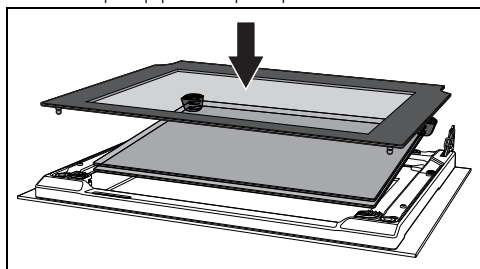

Το ενδιάμεσο γυαλί πρέπει να επανατοποθετηθεί στην ανοιχτή πόρτα, έτσι ώστε η μεταξοτυπία στη γωνία να είναι ευαγάνωστη από αριστερά προς τα δεξιά (το τραχύ τμήμα της μεταξοτυπίας πρέπει να βλέπει προς το εξωτερικό τζάμι της πόρτας).

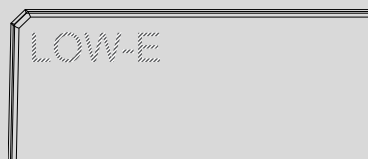

10. Φροντίστε να προσαρμόσετε καλά τις 4 ακίδες του εσωτερικού γυαλιού στις θέσεις τους στην πόρτα.

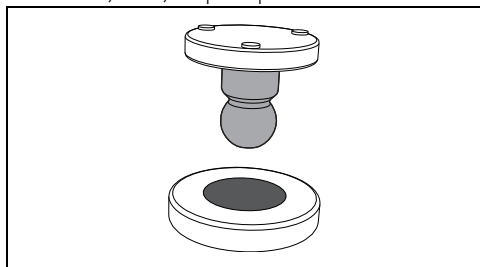

Καθαρισμός του θαλάμου μαγειρέματος

Για να διατηρείτε το χώρο μαγειρέματος σε καλή κατάσταση, καθαρίστε τον τακτικά αφού τον αφήσετε να κρυώσει.

Αποφύγετε να στεγνώσουν τα υπολείμματα φαγητού μέσα στο χώρο μαγειρέματος, καθώς θα μπορούσαν να καταστρέψουν το σμάλτο.

Πριν από κάθε καθαρισμό, αφαιρέστε όλα τα αφαιρούμενα μέρη.

Για τη διευκόλυνση των εργασιών καθαρισμού, συνιστάται η αποσυναρμολόγηση:

- της πόρτας,
- των πλαισίων στήριξης σχαρών/ταψιών.



Εάν χρησιμοποιείτε συγκεκριμένα προϊόντα καθαρισμού, συνιστάται η λειτουργία της συσκευής στη μέγιστη θερμοκρασία για περίπου 15/20 λεπτά, προκειμένου να απομακρυνθούν τυχόν υπολείμματα.

Στέγνωμα

Το μαγείρεμα των φαγητών δημιουργεί υγρασία στο εσωτερικό του θαλάμου μαγειρέματος. Αυτό είναι ένα εντελώς φυσιολογικό φαινόμενο που δεν θέτει σε κίνδυνο τη σωστή λειτουργία της συσκευής.

Στο τέλος κάθε μαγειρέματος:

1. αφήστε τη συσκευή να κρυώσει.
2. αφαιρέστε τη βρωμιά από το χώρο μαγειρέματος.
3. στεγνώστε το χώρο μαγειρέματος με ένα μαλακό πανί.
4. αφήστε την πόρτα ανοιχτή αρκετή ώρα για να στεγνώσει τελείως ο θάλαμος μαγειρέματος.

Καθαρισμός του αισθητήρα (μόνο σε ορισμένα μοντέλα)

Μετά από κάθε χρήση, καθαρίζετε τον αισθητήρα θερμοκρασίας αφού κρυώσει. Καθαρίστε το άκρο του αισθητήρα θερμοκρασίας (μεταλλικό μέρος) με νερό, ουδέτερο σαπούνι πιάτων και ένα μαλακό σφουγγάρι. Καθαρίστε τα υπόλοιπα με ένα μαλακό πανί βρεγμένο με νερό.

Αποφύγετε το πλύσιμο στο πλυντήριο πιάτων γιατί μπορεί να προκληθεί ζημιά στα ηλεκτρικά εξαρτήματα του βύσματος.

Μετά τον καθαρισμό, στεγνώστε καλά.

Αφαίρεση του πλαισίου στήριξης σχαρών και ταψιών

Η αφαίρεση των πλαισίων στήριξης σχαρών/ταψιών διευκολύνει τον καθαρισμό των πλαισίων μερών.

Για να αφαιρέσετε τα πλαίσια στήριξης σχαρών/ταψιών:

- Τραβήξτε το πλαίσιο προς το εσωτερικό του θαλάμου μαγειρέματος για να το απελευθερώσετε από τον σύνδεσμο Α και, στη συνέχεια, αφαιρέστε το από τις

έδρες στην πλάτη Β.

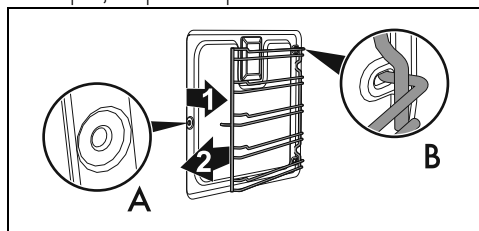

- Μετά τον καθαρισμό, επαναλάβετε τις ενέργειες που περιγράφονται παραπάνω για να επανατοποθετήσετε τα πλαίσια στήριξης σχαρών/ταψιών.

Ειδικές λειτουργίες καθαρισμού

- Από τη θέση 0, στρέψτε τον επιλογέα λειτουργιών προς τα αριστερά κατά μία θέση. Το κουμπί  αναβοσβήνει.

Vapor Clean (μόνο σε ορισμένα μοντέλα)



Δείτε Γενικές προειδοποιήσεις ασφαλείας.



Η λειτουργία Vapor Clean είναι μια υποβοηθούμενη διαδικασία καθαρισμού που διευκολύνει την απομάκρυνση της βρωμιάς. Χάρη σε αυτή τη διαδικασία είναι δυνατό να καθαρίσετε το εσωτερικό του φούρνου πολύ εύκολα. Τα υπολείμματα βρωμιάς μαλακώνουν από τη θερμότητα και τους υδρατμούς, καθιστώντας ευκολότερη τη μετέπειτα αφαίρεσή τους.

Προκαταρκτικές ενέργειες

Πριν ξεκινήσετε το Vapor Clean:

- Αφαιρέστε όλα τα εξαρτήματα από το θάλαμο μαγειρέματος.
- Εάν υπάρχει, αφαιρέστε τον αισθητήρα θερμοκρασίας.
- Εάν υπάρχουν, αφαιρέστε τα αυτοκαθαριζόμενα πάνελ (εάν υπάρχουν).
- Κλείστε την πόρτα.
- Κατά τη διάρκεια του υποβοηθούμενου κύκλου καθαρισμού, πλύνετε τα αυτοκαθαριζόμενα πάνελ (εάν υπάρχουν), που έχουν αφαιρεθεί προηγουμένως, ξεχωριστά με χλιαρό νερό και λίγο απορρυπαντικό.

Ρύθμιση του Vapor Clean





Εάν η εσωτερική θερμοκρασία είναι υψηλότερη από την αναμενόμενη, η λειτουργία δεν ενεργοποιείται και κάθε φορά που πατάτε το κουμπί  η συσκευή εκπέμπει ένα ακουστικό σήμα. Αφήστε τη συσκευή να κρυώσει πριν ενεργοποιήσετε τη λειτουργία.

1. Αφού μπειτε στο μενού ειδικών λειτουργιών, πατήστε το πλήκτρο 

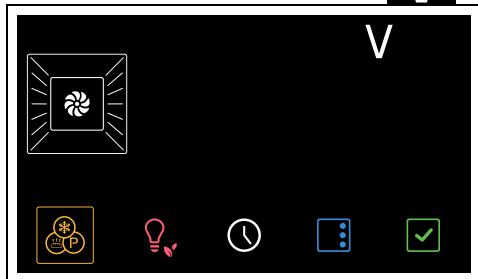
μέχρι να επιλέξετε τη λειτουργία .



2. Πατήστε το κουμπί  για να επιβεβαιώσετε.
3. Γεμίστε τη δεξαμενή με καθαρό νερό μέχρι να εμφανιστεί η ένδειξη μέγιστης στάθμης .
4. Στο τέλος, αφαιρέστε το χωνί και επανατοποθετήστε το συρτάρι φόρτωσης στη θέση του.

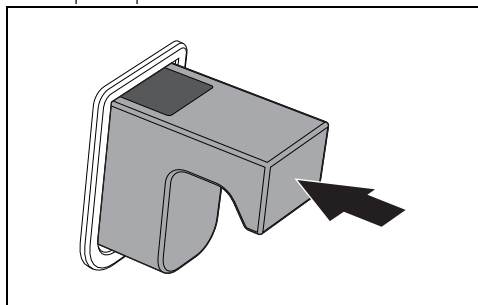

5. Πατήστε το κουμπί  για να ξεκινήσει η λειτουργία.

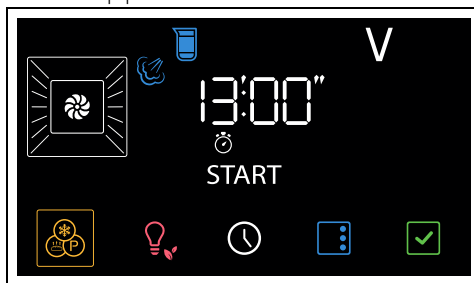

Οι παράμετροι διάρκειας και θερμοκρασίας δεν μπορούν να τροποποιηθούν από το χρήστη.



Όταν τελειώσετε, εμφανίζεται στην οθόνη η ένδειξη  να αναβοσβήνει και ακούγεται ένα ακουστικό σήμα.

6. Γυρίστε το κουμπί λειτουργίας στη θέση 0 για έξοδο από τη λειτουργία.

Προγραμματισμένο Vapor Clean

Ο χρόνος έναρξης της λειτουργίας Vapor Clean μπορεί να προγραμματιστεί όπως οι άλλες λειτουργίες μαγειρέματος.

7. Αφού επιλέξετε τη λειτουργία Vapor Clean, πατήστε το κουμπί .

Στην οθόνη οι λυχνίες  και  αναβοσβήνουν.

8. Γυρίστε τον επιλογέα θερμοκρασίας για να ρυθμίσετε την ώρα λήξης της λειτουργίας.

9. Πατήστε το κουμπί  για να επιβεβαιώσετε.

Η συσκευή περιμένει να φτάσει στον καθορισμένο χρόνο έναρξης για να ξεκινήσει η λειτουργία Vapor Clean.

Αποστράγγιση δεξαμενής



Πριν αδειάσετε τη δεξαμενή, περιμένετε να κρυώσει ο φούρνος, αφήνοντας την πόρτα ανοιχτή. Για να βεβαιωθείτε ότι το νερό που έχει μείνει στη δεξαμενή δεν είναι πολύ ζεστό, περιμένετε τουλάχιστον 40 λεπτά.



Μετά την εκτέλεση του καθαρισμού ατμού:

1. Ανοίξτε την πόρτα.

2. Τοποθετήστε το βαθύ ταψί πάνω από το τρίτο επίπεδο από κάτω. Σπρώξτε το προς το πίσω τοίχωμα του θαλάμου μαγειρέματος.
3. Από τη θέση 0, στρέψτε τον επιλογέα λειτουργιών προς τα αριστερά κατά μία θέση. Το κουμπί  αναβοσβήνει.

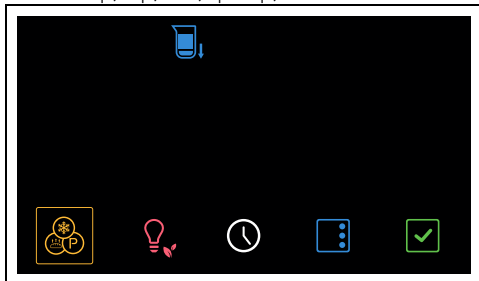
Η συσκευή προτείνει τη λειτουργία εκκένωσης της δεξαμενής.



4. Πατήστε το κουμπί  για να επιβεβαιώσετε τη λειτουργία.
5. Πατήστε ξανά το κουμπί  για να ξεκινήσει η λειτουργία.

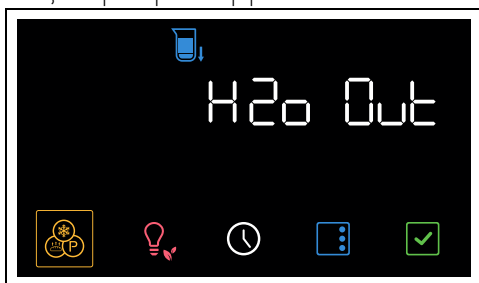

Το νερό αρχίζει να ρέει στο βαθύ ταψί από τον σωλήνα αποστράγγισης, που βρίσκεται στη δεξιά πλευρά του πίσω τοιχώματος του θαλάμου μαγειρέματος.

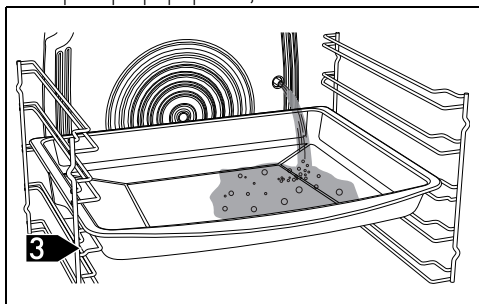

6. Περιμένετε να τελειώσει η ροή αποστράγγισης.
Στο τέλος, ακούγεται ένα ακουστικό σήμα

και εμφανίζεται στην οθόνη η ένδειξη

End.

7. Επαναφέρετε τον επιλογέα λειτουργιών στο 0 για έξοδο από τη λειτουργία.

Τέλος του Vapor Clean

1. Γυρίστε το κουμπί λειτουργίας στη θέση 0 για έξοδο από τη λειτουργία.
2. Ανοίξτε την πόρτα και αφαιρέστε λιγότερο επίμονο ρύπο με ένα πανί μικροϊνών.
3. Σε επίμονες επικαλύψεις, χρησιμοποιήστε ένα ανθεκτικό στις γρατσουνιές σφουγγάρι με ορειχάλκινα νήματα.
4. Σε περίπτωση υπολειμμάτων λίπους, είναι δυνατή η χρήση συγκεκριμένων προϊόντων για τον καθαρισμό των φούρνων.
5. Αφαιρέστε το υπολειπόμενο νερό στο εσωτερικό του θαλάμου μαγειρέματος.
6. Εάν υπάρχουν, επανατοποθετήστε τα αυτοκαθαριζόμενα πάνελ και τα πλαίσια στήριξης σχαρών/ταψιών.

Για μεγαλύτερη υγιεινή και για να μην αποκτήσουν δυσάρεστες οσμές τα τρόφιμα:

- Συνιστάται να στεγνώσετε το χώρο μαγειρέματος χρησιμοποιώντας μια λειτουργία αερισμού στους 160°C για περίπου 10 λεπτά.
- Εάν υπάρχουν αυτοκαθαριζόμενα πάνελ, συνιστάται να στεγνώσετε το χώρο μαγειρέματος με ταυτόχρονο κύκλο κατάλυσης.



Κατά τη διάρκεια αυτών των εργασιών συνιστάται η χρήση γαντιών από καουτσούκ.



Για να διευκολύνετε τον χειροκίνητο καθαρισμό των πιο δυσπρόσιτων εξαρτημάτων, συνιστάται η αφαίρεση της πόρτας.

Πυρόλυση (μόνο σε ορισμένα μοντέλα)



Δείτε Γενικές προειδοποιήσεις ασφαλείας.





Η πυρόλυση είναι μια αυτόματη διαδικασία καθαρισμού υψηλής θερμοκρασίας που προκαλεί τη διάλυση της βρωμιάς. Χάρη σε αυτή τη διαδικασία, μπορείτε να καθαρίσετε πολύ εύκολα το εσωτερικό του θαλάμου μαγειρέματος.

Προκαταρκτικές ενέργειες

Πριν ξεκινήσετε την πυρόλυση:

- Καθαρίστε το εσωτερικό τζάμι σύμφωνα με τις συνήθεις οδηγίες καθαρισμού.
- Αφαιρέστε σημαντικά υπολείμματα φαγητού ή υπερχειλίση από προηγούμενες εργασίες μαγειρέματος από το εσωτερικό του θαλάμου μαγειρέματος.
- Αφαιρέστε όλα τα εξαρτήματα από το θάλαμο μαγειρέματος.
- Σε περίπτωση επίμονων επιφανειών, ψεκάστε ένα προϊόν για τον καθαρισμό των φούρνων στο τζάμι (προσοχή στις προειδοποιήσεις στο προϊόν). Αφήστε το να δράσει για 60 λεπτά, στη συνέχεια ξεπλύνετε και στεγνώστε το τζάμι με χαρτί κουζίνας ή πανί μικροϊνών.
- Εάν υπάρχει, αφαιρέστε τον αισθητήρα θερμοκρασίας.
- Αφαιρέστε το πλαίσιο στήριξης σαχαρών και ταψιών.
- Κλείστε την πόρτα.

Ρύθμιση της Πυρόλυσης

1. Αφού μπειτε στο μενού ειδικών λειτουργιών, πατήστε το πλήκτρο  μέχρι να επιλέξετε τη λειτουργία .

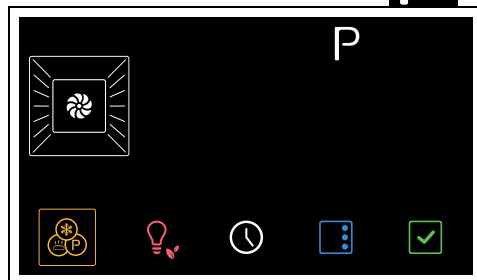

2. Πατήστε το κουμπί  για να επιβεβαιώσετε.

Η διάρκεια της Πυρόλυσης εμφανίζεται στην οθόνη (εργοστασιακή ρύθμιση στις 2:30 ώρες).

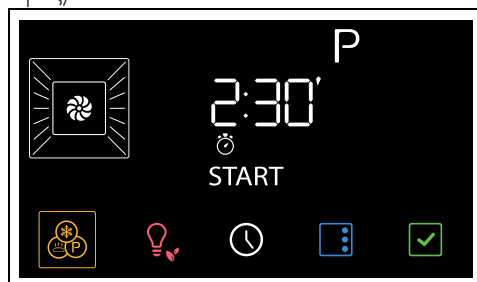

3. Τυρίστε τον επιλογέα θερμοκρασίας για να ρυθμίσετε τη διάρκεια Πυρόλυσης από τουλάχιστον 2:00 ώρες έως 3:00 ώρες κατ' ανώτατο όριο.



Συνιστώμενη διάρκεια πυρόλυσης:

- Λίγο βρώμικο: 2:00
- Μέτρια βρώμικο: 2:30
- Πολύ βρώμικο: 3:00

4. Πατήστε το κουμπί  για να επιβεβαιώσετε.



Εάν ο αισθητήρας θερμοκρασίας (εάν υπάρχει) εισαχθεί στην κατάλληλη υποδοχή, δεν θα είναι δυνατή η έναρξη της πυρόλυσης.

5. Περίπου 2 λεπτά μετά την έναρξη της Πυρόλυσης, η ενδεικτική λυχνία  ανάβει για να υποδείξει ότι η πόρτα είναι

μπλοκαρισμένη από μια διάταξη που εμποδίζει οποιαδήποτε προσπάθεια ανοίγματος.



Δεν μπορεί να επιλεγεί καμία λειτουργία όταν η πόρτα είναι κλειδωμένη.

Όταν τελειώσετε, εμφανίζεται στην οθόνη η ένδειξη **End** να αναβοσβήνει και ακούγεται ένα ακουστικό σήμα.
6. Γυρίστε το κουμπί λειτουργίας στη θέση 0 για έξοδο από τη λειτουργία.



Η πόρτα παραμένει κλειδωμένη έως ότου η θερμοκρασία στο εσωτερικό του θαλάμου μαγειρέματος επανέλθει σε ασφαλή επίπεδα.



Κατά τη διάρκεια της Πυρόλυσης οι ανεμιστήρες παράγουν πιο έντονο θόρυβο που προκαλείται από μεγαλύτερη ταχύτητα περιστροφής. Αυτή είναι μια εντελώς κανονική λειτουργία που έχει σχεδιαστεί για να βοηθά στη διάχυση της θερμότητας. Στο τέλος της Πυρόλυσης, ο αερισμός θα συνεχιστεί αυτόματα για αρκετό χρονικό διάστημα, ώστε να αποφευχθεί η υπερθέρμανση των τοίχων των επίπλων και του μπροστινού μέρους του φούρνου.



Κατά την πρώτη Πυρόλυση, ενδέχεται να εμφανιστούν δυσάρεστες οσμές λόγω της κανονικής εξάτμισης των ελαιωδών ουσιών παραγωγής. Είναι ένα απολύτως φυσιολογικό φαινόμενο που εξαφανίζεται μετά την πρώτη Πυρόλυση.





Εάν το αποτέλεσμα της Πυρόλυσης στην ελάχιστη διάρκεια δεν είναι ικανοποιητικό, συνιστάται να ορίσετε μεγαλύτερο χρόνο στους επόμενους κύκλους καθαρισμού.

Προγραμματισμένη Πυρόλυση

Ο χρόνος έναρξης Πυρόλυσης μπορεί να προγραμματιστεί όπως οι άλλες λειτουργίες μαγειρέματος.

1. Αφού επιλέξετε τη λειτουργία

Πυρόλυσης, πατήστε το πλήκτρο .

Στην οθόνη οι λυχνίες  και  αναβοσβήνουν.

2. Γυρίστε τον επιλογέα θερμοκρασίας για να ρυθμίσετε την ώρα λήξης της λειτουργίας.

3. Πατήστε το κουμπί  για να επιβεβαιώσετε.

Η συσκευή περιμένει να φτάσει στον καθορισμένο χρόνο έναρξης για να ξεκινήσει η λειτουργία Πυρόλυσης.



Δεν μπορεί να επιλεγεί καμία λειτουργία όταν η πόρτα είναι κλειδωμένη. Ωστόσο, εξακολουθείτε να μπορείτε να απενεργοποιήσετε τη συσκευή επαναφέροντας τον επιλογέα λειτουργίας στη θέση 0.

Τέλος της Πυρόλυσης

1. Γυρίστε το κουμπί λειτουργίας στη θέση 0 για έξοδο από τη λειτουργία.
2. Ανοίξτε την πόρτα και μαζέψτε τα υπολείμματα στο εσωτερικό του θαλάμου μαγειρέματος με ένα υγρό πανί από μικροΐνες.



Κατά τη διάρκεια αυτών των εργασιών συνιστάται η χρήση γαντιών από καουτσούκ.



Για να διευκολύνετε τον χειροκίνητο καθαρισμό των πιο δυσπρόσιτων εξαρτημάτων, συνιστάται η αφαίρεση της πόρτας.

Αφαλάτωση



Η παρουσία αλάτων λόγω αδυναμίας αφαλάτωσης μπορεί να επηρεάσει τη σωστή λειτουργία της συσκευής μακροπρόθεσμα.





Η αφαλάτωση είναι μια μακράς διάρκειας διαδικασία (πάνω από μία ώρα) που απαιτεί από τον χρήστη να είναι παρών μπροστά στη συσκευή.

Περιοδικά στην οθόνη θα εμφανίζεται το αίτημα για την εκτέλεση της διαδικασίας

αφαλάτωσης του λέβητα.



 Συνιστάται να εκτελείτε αφαλάτωση κάθε φορά που εμφανίζεται στην οθόνη για να διατηρείται ο λέβητας σε βέλτιστες συνθήκες λειτουργίας.

 Η διαδικασία αφαλάτωσης μπορεί να ακυρωθεί 2 συνεχόμενες φορές πατώντας το κουμπί  ή περιστρέφοντας το κουμπί λειτουργίας. Μετά από αυτό, η συσκευή δεν θα επιτρέψει καμία άλλη λειτουργία μέχρι να πραγματοποιηθεί μια νέα διαδικασία αφαλάτωσης.

Προκαταρκτικές ενέργειες

1. Ανοίξτε την πόρτα.
2. Τοποθετήστε το βαθύ ταψί πάνω από τρίτο επίπεδο από κάτω. Σπρώξτε το προς το πίσω τοίχωμα του θαλάμου μαγειρέματος.
3. Πατήστε το κουμπί  για να επιβεβαιώσετε.

Η συσκευή προτείνει τη λειτουργία εκκένωσης της δεξαμενής.

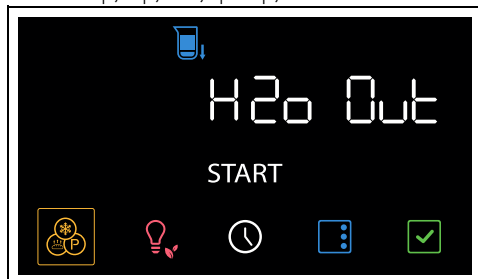

4. Πατήστε το κουμπί  για να επιβεβαιώσετε.

Το νερό αρχίζει να ρέει στο βαθύ ταψί από τον σωλήνα αποστράγγισης, που βρίσκεται στη δεξιά πλευρά του πίσω τοιχώματος του

θαλάμου μαγειρέματος.

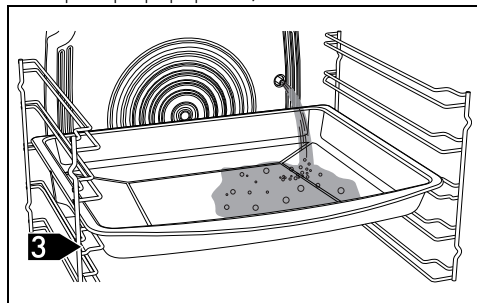

5. Περιμένετε να τελειώσει η ροή αποστράγγισης.

Στο τέλος ακούγεται ένα ακουστικό σήμα.

6. Αδειάστε το νερό που περιέχεται στο βαθύ ταψί.

Πατήστε το κουμπί  για να συνεχίσετε με τη λειτουργία. Η λυχνία  αναβοσβήνει.



 Από εδώ και στο εξής, δεν θα είναι πλέον δυνατή η ακύρωση της διαδικασίας αφαλάτωσης.

Φόρτωση δεξαμενής

1. Σε μια κανάτα διαλύστε 100 g κιτρικού οξέος σε 650 ml νερό.

 Μη χρησιμοποιείτε γαλακτικό οξύ ή άλλα μέσα αφαλάτωσης.

2. Ανοίξτε την πόρτα και αφαιρέστε το συρτάρι φόρτωσης από τη θέση του.

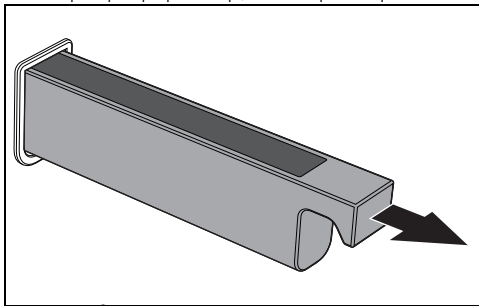

3. Τοποθετήστε το χωνί που παρέχεται στο συρτάρι φόρτωσης.

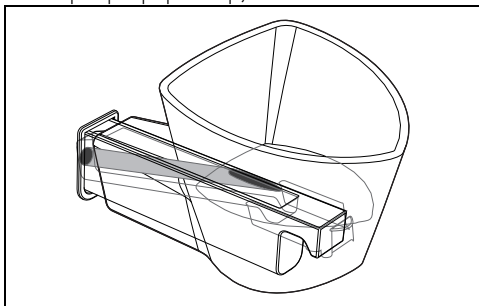

4. Χύστε το διάλυμα αφαλάτωσης μέχρι να ανάψει η λυχνία μέγιστης στάθμης

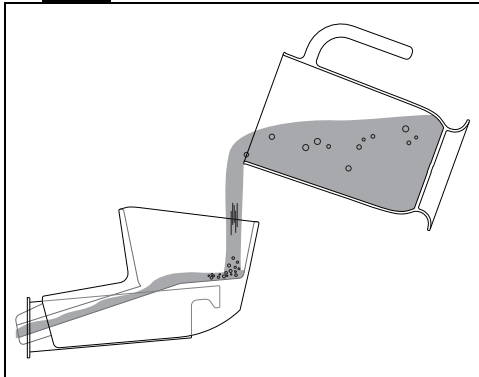

5. Στο τέλος, αφαιρέστε το χωνί και επανατοποθετήστε το συρτάρι φόρτωσης στη θέση του.

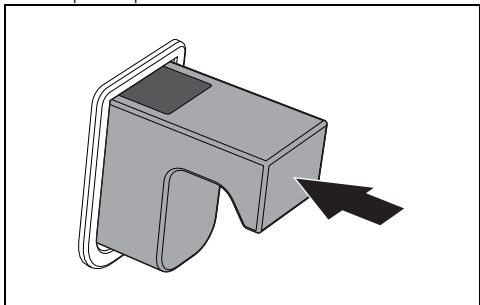

Εάν υπάρχει πάρα πολύ νερό στο δοχείο, το νερό σε περίσσεια θα ρέει στο θάλαμο μαγειρέματος. Εάν ναι, στεγνώστε με ένα πανί ή σφουγγάρι πριν προχωρήσετε.

Λειτουργία αφαλάτωσης λέβητα

1. Κλείστε την πόρτα
2. Πατήστε το κουμπί  για να ξεκινήσει η λειτουργία.
3. Ξεκινά η αφαλάτωση. Τα θερμαντικά στοιχεία ενεργοποιούνται για τα πρώτα 10 λεπτά της διαδικασίας.



Αν ανοίξει η πόρτα, η λειτουργία διακόπεται και συνεχίζεται όταν η πόρτα είναι κλειστή.

4. Μετά από 10 λεπτά, οι αντιστάσεις σβήνουν ενώ η αφαλάτωση συνεχίζεται για τα επόμενα 50 λεπτά.

Μετά την ολοκλήρωση της διαδικασίας αφαλάτωσης, η συσκευή ηχεί. Η λυχνία



ενεργοποιείται για να υποδείξει το αίτημα για αποστράγγιση του διαλύματος αφαλάτωσης.

Αποστράγγιση δεξαμενής

1. Ανοίξτε την πόρτα.
2. Τοποθετήστε το βαθύ ταψί πάνω από το τρίτο επίπεδο από κάτω. Σπρώξτε το προς το πίσω τοίχωμα του θαλάμου μαγειρέματος.
3. Πατήστε το κουμπί  για να ξεκινήσει η λειτουργία.

Το διάλυμα αφαλάτωσης αρχίζει να ρέει στο βαθύ ταψί από τον σωλήνα αποστράγγισης που βρίσκεται στη δεξιά πλευρά του πίσω τοιχώματος του θαλάμου μαγειρέματος.

4. Περιμένετε να τελειώσει η ροή αποστράγγισης.
- Στο τέλος ακούγεται ένα ακουστικό σήμα.
5. Αδειάστε το διάλυμα αφαλάτωσης που περιέχεται στο βαθύ ταψί.

 Προσοχή: το διάλυμα αφαλάτωσης μπορεί να είναι ακόμα ζεστό.

Έκπλυση

Αφού ολοκληρωθεί η εκκένωση του μέσου αφαλάτωσης, είναι απαραίτητο να ξεπλύνετε το υδραυλικό κύκλωμα με καθαρό νερό.

 Χρησιμοποιήστε φρέσκο νερό βρύσης που δεν έχει πολλά άλατα, αφαλατωμένο νερό ή μεταλλικό νερό χωρίς ανθρακικό.

 Μη χρησιμοποιείτε απεσταγμένο νερό, νερό βρύσης με υψηλή περιεκτικότητα σε χλωριούχα (> 40 mg/l) ή άλλα υγρά.

Στην οθόνη εμφανίζεται το αίτημα για πλήρωση της δεξαμενής με νερό.

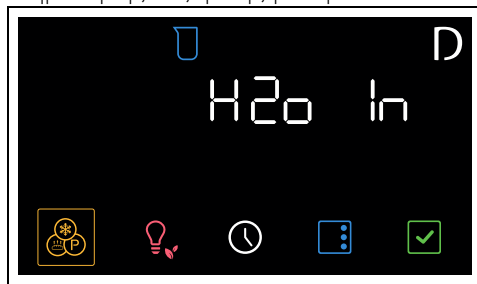

1. Ανοίξτε την πόρτα.
2. Τοποθετήστε το βαθύ ταψί πάνω από το τρίτο επίπεδο από κάτω. Σπρώξτε τη λεκανίτσα προς το πίσω τοίχωμα του θαλάμου μαγειρέματος.

3. Τραβήξτε το συρτάρι φόρτωσης από τη θέση του.
4. Τοποθετήστε το χωνί που παρέχεται στο συρτάρι φόρτωσης.
5. Χρησιμοποιώντας ένα μπουκάλι ή μια βαθμονομημένη κανάτα, ρίξτε αρκετή ποσότητα νερού ώστε να ξεχειλίσει λίγο μέσα στο χώρο μαγειρέματος (προτείνουμε περίπου 1,2 λίτρα).



Η υπερχειλίση νερού μέσα στο θάλαμο μαγειρέματος δεν πρέπει να εληφθεί ως δυσλειτουργία, αλλά αποτελεί μέρος της διαδικασίας έκπλυσης.

6. Πατήστε το κουμπί  για να ξεκινήσετε τη λειτουργία και περιμένετε ένα λεπτό.

Στο τέλος, η συσκευή εκπέμπει ένα ακουστικό σήμα και στην οθόνη εμφανίζεται το αίτημα για άδειαση της δεξαμενής (η

λυχνία  ανάβει).

7. Πατήστε ξανά το κουμπί  για να ξεκινήσει η λειτουργία.
8. Περιμένετε να τελειώσει η ροή αποστράγγισης.

Στο τέλος ακούγεται ένα ακουστικό σήμα.

9. Αδειάστε το νερό που περιέχεται στο βαθύ ταψί.

Στην οθόνη εμφανίζεται το νέο αίτημα για πλήρωση της δεξαμενής με νερό.

10. Τοποθετήστε το βαθύ ταψί πάνω από το τρίτο επίπεδο από κάτω. Σπρώξτε το προς το πίσω τοίχωμα του θαλάμου μαγειρέματος.

11. Ρίξτε ένα λίτρο νερό στο χωνί που βρίσκεται στο συρτάρι φόρτωσης (χρησιμοποιώντας ένα μπουκάλι ή βαθμονομημένη κανάτα) μέχρι να ξεχειλίσει στο κάτω μέρος της κοιλότητας.

12. Πατήστε το κουμπί  για να ξεκινήσετε τη λειτουργία και περιμένετε ένα λεπτό.

Στο τέλος, η συσκευή εκπέμπει ένα ακουστικό σήμα και στην οθόνη εμφανίζεται το αίτημα για άδειαση της δεξαμενής (η

λυχνία  ανάβει).

13. Πατήστε ξανά το πλήκτρο  για να προχωρήσετε στην αποστράγγιση του νερού από τη δεξαμενή στο βαθύ ταψί.

14. Περιμένετε να τελειώσει η ροή αποστράγγισης.

Στο τέλος ακούγεται ένα ακουστικό σήμα. Η συσκευή μεταβαίνει αυτόματα στη διαδικασία απολύμανσης.

Εξυγίανση



Η εξυγίανση με ατμό σας επιτρέπει να αφαιρέσετε τα τελευταία υπολείμματα αφαλάτωσης από το υδραυλικό κύκλωμα.

Στην οθόνη εμφανίζεται το αίτημα για πλήρωση της δεξαμενής με νερό.

1. Ανοίξτε την πόρτα.
2. Τοποθετήστε το βαθύ ταψί πάνω από το τρίτο επίπεδο από κάτω. Σπρώξτε το προς το πίσω τοίχωμα του θαλάμου μαγειρέματος.
3. Τραβήξτε το συρτάρι φόρτωσης από τη θέση του.
4. Τοποθετήστε το χωνί που παρέχεται στο συρτάρι φόρτωσης.
5. Χρησιμοποιώντας ένα μπουκάλι ή μια βαθμονομημένη κανάτα, ρίξτε νερό μέχρι να γεμίσει η δεξαμενή

(υποδεικνύεται από το φως  στην οθόνη).

6. Πατήστε το κουμπί  για να ξεκινήσει η λειτουργία.

Η συσκευή ξεκινά τη διαδικασία απολύμανσης που διαρκεί 30 λεπτά.

7. Περιμένετε να εκτελεστεί η λειτουργία μέχρι να ολοκληρωθεί.



Προσοχή: περιμένετε να κρυώσει ο θάλαμος μαγειρέματος.

Στο τέλος της λειτουργίας, η συσκευή προτείνει τη λειτουργία εκκένωσης της δεξαμενής.

8. Ανοίξτε την πόρτα.
9. Τοποθετήστε το βαθύ ταψί πάνω από το τρίτο επίπεδο από κάτω. Σπρώξτε το προς το πίσω τοίχωμα του θαλάμου μαγειρέματος.

10. Πατήστε το κουμπί  για να επιβεβαιώσετε.

Το νερό αρχίζει να ρέει στο βαθύ ταψί από τον σωλήνα αποστράγγισης, που βρίσκεται στη δεξιά πλευρά του πίσω τοιχώματος του θαλάμου μαγειρέματος.

11. Περιμένετε να τελειώσει η ροή αποστράγγισης.

Στο τέλος, ακούγεται ένα ακουστικό σήμα και εμφανίζεται στην οθόνη η ένδειξη

E no

12. Αδειάστε το νερό που περιέχεται στο βαθύ ταψί.

13. Στεγνώστε τυχόν υπολείμματα νερού στο θάλαμο μαγειρέματος με ένα πανί ή σφουγγάρι.

14. Κλείστε την πόρτα.

Χειροκίνητη αφαλάτωση

Εάν κριθεί σκόπιμο να πραγματοποιηθεί εκ των προτέρων η διαδικασία αφαλάτωσης, είναι δυνατή η μη αυτόματη εκτέλεση της λειτουργίας:

1. Ανοίξτε την πόρτα.
2. Τοποθετήστε το βαθύ ταψί πάνω από το τρίτο επίπεδο από κάτω. Σπρώξτε το προς το πίσω τοίχωμα του θαλάμου μαγειρέματος.
3. Αφού μπειτε στο μενού ειδικών

λειτουργιών, πατήστε το πλήκτρο 

μέχρι να επιλέξετε τη λειτουργία .

4. Πατήστε το κουμπί  για να επιβεβαιώσετε.
5. Συνεχίστε με τη διαδικασία αφαλάτωσης όπως απεικονίζεται στις προηγούμενες παραγράφους.

Καθαρισμός της δεξαμενής και του υδραυλικού κύκλωματος



Αυτή η λειτουργία σας επιτρέπει να καθαρίσετε τη δεξαμενή και το υδραυλικό κύκλωμα της συσκευής.

Προκαταρκτικές ενέργειες

1. Ανοίξτε την πόρτα.
2. Αφού μπειτε στο μενού ειδικών

λειτουργιών, πατήστε το πλήκτρο 

μέχρι να επιλέξετε τη λειτουργία .

3. Πατήστε το κουμπί  για να επιβεβαιώσετε. Η λυχνία  αναβοσβήνει.



Φόρτωση δεξαμενής

1. Γεμίστε μια καράφα με 1 λίτρο καθαρό νερό.
2. Ανοίξτε την πόρτα και αφαιρέστε το συρτάρι φόρτωσης από τη θέση του.

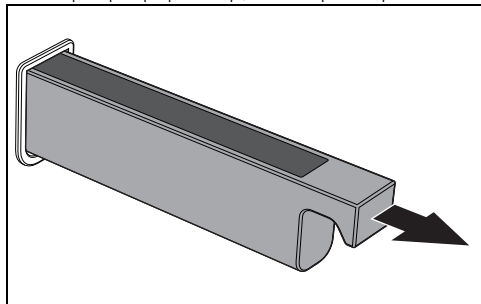

3. Τοποθετήστε το χωνί που παρέχεται στο συρτάρι φόρτωσης.

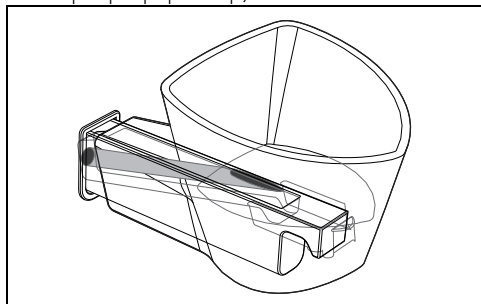

4. Ρίξτε το νερό μέχρι να ανάψει η λυχνία μέγιστης στάθμης .

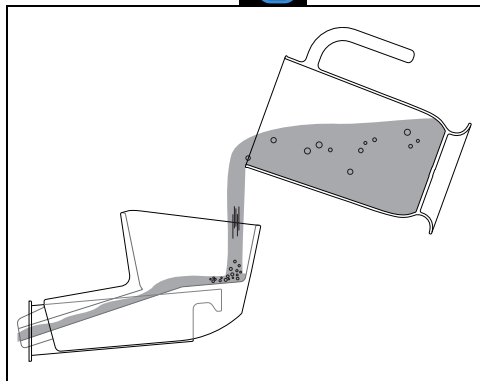

5. Στο τέλος, αφαιρέστε το χωνί και επανατοποθετήστε το συρτάρι φόρτωσης στη θέση του.

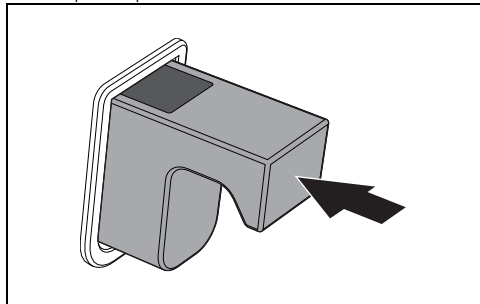

Εάν υπάρχει πάρα πολύ νερό στο δοχείο, το νερό σε περίσσεια θα ρέει στο θάλαμο μαγειρέματος. Εάν ναι, στεγνώστε με ένα πανί ή σφουγγάρι πριν προχωρήσετε.

6. Πατήστε το κουμπί .

Η λυχνία  ανάβει για να υποδείξει το αίτημα για αποστράγγιση του νερού.

Αποστράγγιση δεξαμενής

1. Ανοίξτε την πόρτα.
 2. Τοποθετήστε το βαθύ ταψί πάνω από το τρίτο επίπεδο από κάτω. Σπρώξτε το προς το πίσω τοίχωμα του θαλάμου μαγειρέματος.
 3. Πατήστε ξανά το κουμπί  για να ξεκινήσει η λειτουργία.
- Το νερό αρχίζει να ρέει στο βαθύ ταψί από

τον σωλήνα αποστράγγισης, που βρίσκεται στη δεξιά πλευρά του πίσω τοιχώματος του θαλάμου μαγειρέματος.

4. Περιμένετε να τελειώσει η ροή αποστράγγισης.

Στο τέλος, ακούγεται ένα ακουστικό σήμα και εμφανίζεται στην οθόνη η ένδειξη

End.

5. Αδειάστε το νερό που περιέχεται στο βαθύ ταψί.



Συνιστάται η διαδικασία καθαρισμού της δεξαμενής και του υδραυλικού κυκλώματος μερικές φορές.



Μπορείτε επίσης να χρησιμοποιήσετε ένα διάλυμα καθαρισμού αντί για νερό. Σε αυτή την περίπτωση, συνιστάται στη συνέχεια να πραγματοποιήσετε τουλάχιστον δύο ξεβγάλματα με νερό, ακολουθώντας τις οδηγίες που δίνονται σε αυτό το κεφάλαιο.

Έκτακτη συντήρηση

Συστάσεις για τη συντήρηση της φλάντζας

Η φλάντζα πρέπει να είναι μαλακή και ελαστική.

- Για να διατηρήσετε τη φλάντζα καθαρή, χρησιμοποιήστε ένα μη λειαντικό σφουγγάρι και πλύνετε με ζεστό νερό.

Αντικατάσταση της εσωτερικής λάμπας φωτισμού



**Τάση τροφοδοσίας
Κίνδυνος ηλεκτροπληξίας**

- Κλείστε την παροχή ρεύματος στη συσκευή.
- Χρησιμοποιήστε προστατευτικά γάντια.

1. Αφαιρέστε όλα τα εξαρτήματα από το θάλαμο μαγειρέματος.
2. Αφαιρέστε το πλαίσιο στήριξης σαρώων και ταψιών.

3. Αφαιρέστε το κάλυμμα της λάμπας χρησιμοποιώντας ένα σκεύος (όπως ένα κουτάλι).

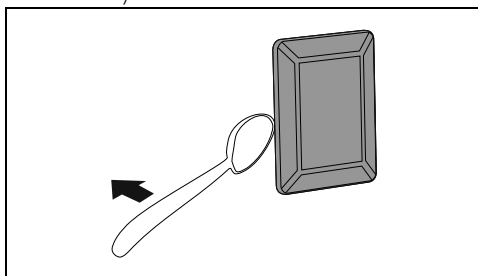

Προσέξτε να μην χαράξετε το σμάλτο στον τοίχο του θαλάμου μαγειρέματος.

4. Ξεβιδώστε και αφαιρέστε τη λάμπα.

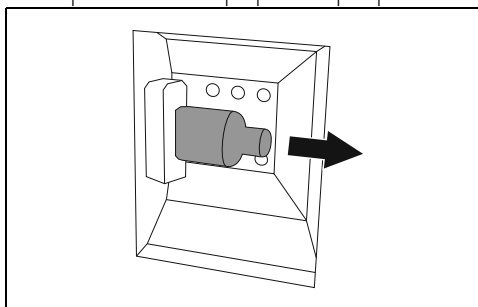

Μην αγγίζετε τη λάμπα αλογόνου απευθείας με τα δάχτυλά σας. Τυλίξτε την με μια μονωτική κουβέρτα.

5. Αντικαταστήστε τη λάμπα με μια παρόμοια (40W).
6. Τοποθετήστε ξανά το κάλυμμα. Αφήστε το εσωτερικό σχήμα του γυαλιού (A) στραμμένο προς την πόρτα.

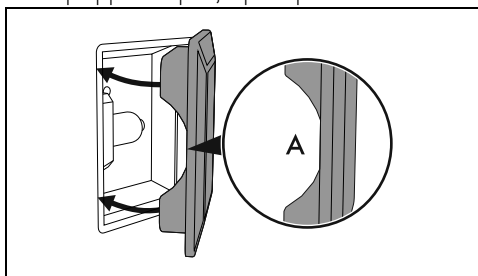

7. Πιέστε σταθερά το κάλυμμα έως ότου ασφαλίσει στη βάση της λάμπας.

Σύνδεση στο ηλεκτρικό δίκτυο



Δείτε Γενικές προειδοποιήσεις ασφαλείας.

Γενικές πληροφορίες

Ελέγξτε ότι η τάση του δικτύου αντιστοιχεί σε εκείνη που αναγράφεται στην ετικέτα.

Η επικέτα αναγνώρισης με τα τεχνικά στοιχεία, τον αριθμό σειράς και τη μάρκα βρίσκονται σε ευκρινές σημείο επάνω στη συσκευή.

Η επικέτα δεν πρέπει για κανένα λόγο να αφαιρεθεί.

Βεβαιωθείτε ότι η σύνδεση γείωσης γίνεται με καλώδιο μήκους τουλάχιστον 20 mm.

Η συσκευή μπορεί να λειτουργήσει με τους εξής τρόπους:

- 220-240 V~

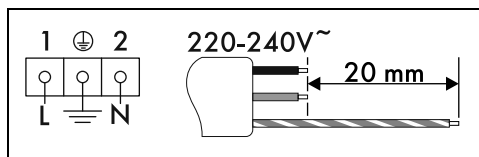

Τριπολικό καλώδιο 3 x 1,5 mm².



Οι τιμές αναφέρονται στον εσωτερικό αγωγό.



Τα καλώδια τροφοδοσίας διαστασιολογούνται λαμβάνοντας υπόψη τον παράγοντα ταυτόχρονου χρόνου (σύμφωνα με το πρότυπο EN 60335-2-6).

Σταθερή σύνδεση

Μεριμνήστε για μια διάταξη στη γραμμή τροφοδοσίας που να διασφαλίζει την αποσύνδεση από το πολυπολικό δίκτυο, με απόσταση ανοίγματος των επαφών που επιτρέπει την πλήρη αποσύνδεση υπό συνθήκες υπέρτασης κατηγορίας III, σύμφωνα με τους κανόνες εγκατάστασης.

Για την αγορά της Αυστραλίας/Νέας Ζηλανδίας:

Η αποσύνδεση που είναι ενσωματωμένη στη σταθερή σύνδεση πρέπει να συμμορφώνεται με τους κανονισμούς AS/NZS 3000.

Σύνδεση με φικ και πρίζα

Βεβαιωθείτε ότι το φικ και η πρίζα είναι ίδιου τύπου.

Αποφύγετε τη χρήση προσαρμογέων ή διακλαδώσεων καθώς μπορεί να προκληθούν υπερθέρμανση και εγκαύματα.

Αντικατάσταση του καλωδίου



Τάση τροφοδοσίας
Κίνδυνος ηλεκτροπληξίας

- Απενεργοποιήστε την ηλεκτρική τροφοδοσία.
1. Ξεβιδώστε τις βίδες από το πίσω κάλυμμα και αφαιρέστε το κάλυμμα για πρόσβαση στο κιβώτιο ακροδεκτών.

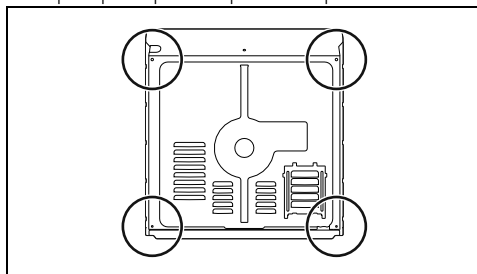

2. Αντικαταστήστε το καλώδιο.
3. Βεβαιωθείτε ότι τα καλώδια (φούρνος ή τυχόν εστία,) ακολουθούν τη βέλτιστη διαδρομή, ώστε να αποφευχθεί οποιαδήποτε επαφή με τη συσκευή.

Τοποθέτηση



Δείτε Γενικές προειδοποιήσεις ασφαλείας.

Θέση του καλωδίου ρεύματος

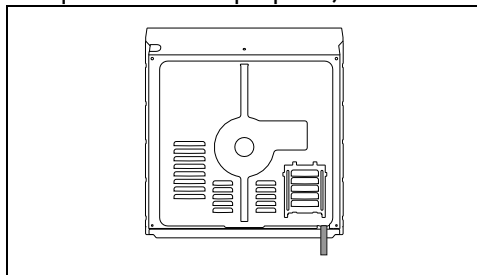

Φλάντζα πρόσωσης

Επικολλήστε τη φλάντζα που παρέχεται στο πίσω μέρος του μπροστινού πίνακα για να

αποτρέψετε τυχόν διείσδυση νερού ή άλλων υγρών.

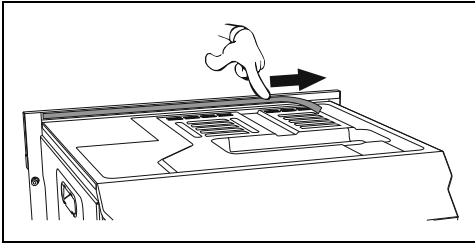

Στερέωση δακτυλίων

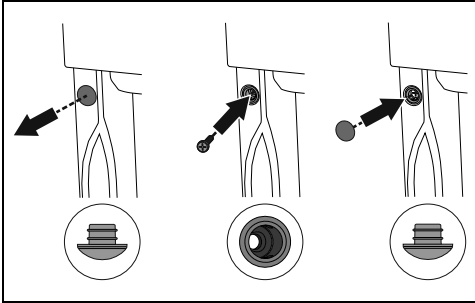

1. Αφαιρέστε τα καπάκια του δακτυλίου που έχουν τοποθετηθεί στο μπροστινό μέρος της συσκευής.
2. Τοποθετήστε τη συσκευή στην εσοχή.
3. Στερεώστε τη συσκευή στα έπιπλα με τις βίδες.
4. Καλύψτε τους δακτυλιούς με τα καπάκια που αφαιρέσατε προηγουμένως.

Διαστάσεις της συσκευής (mm)

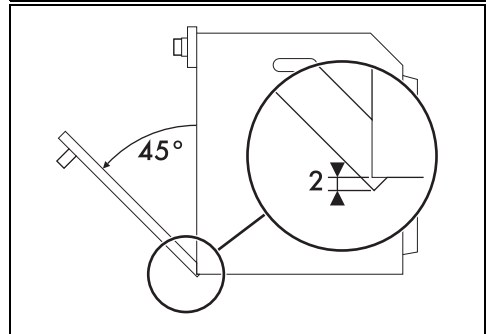
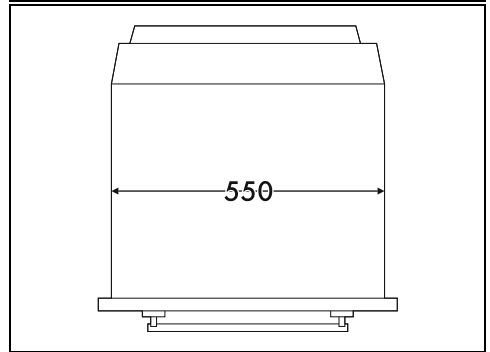
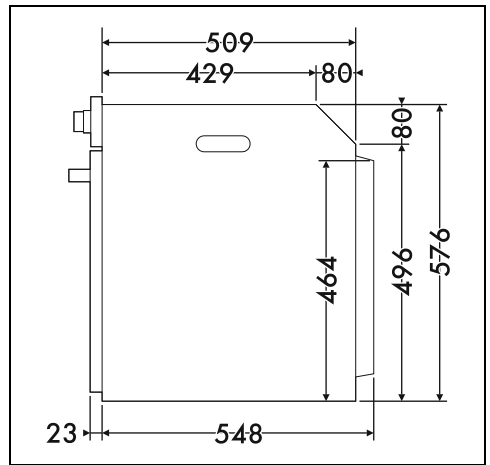
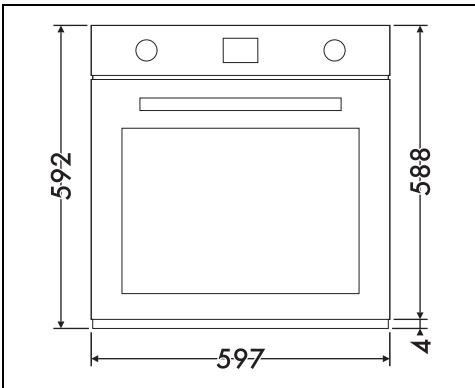

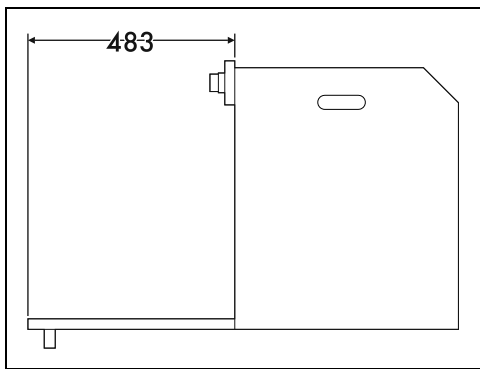

Εντοιχισμός σε στήλη (mm)

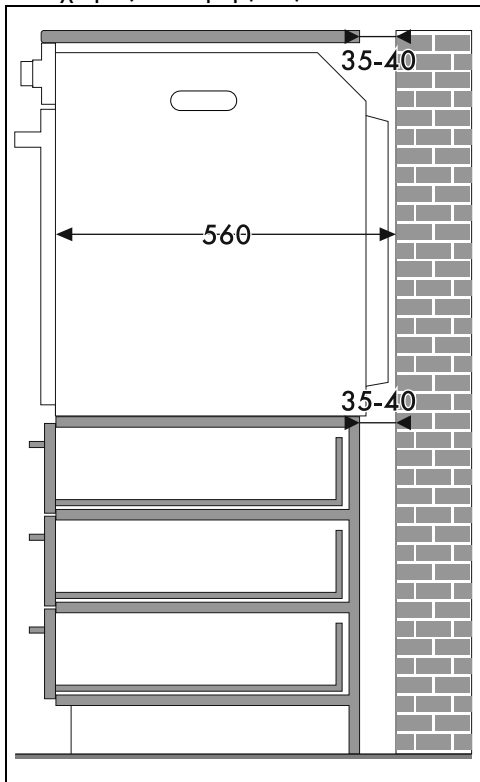

 * Βεβαιωθείτε ότι το πάνω/πίσω μέρος του επίπλου έχει άνοιγμα βάθους περίπου 35-40 mm.

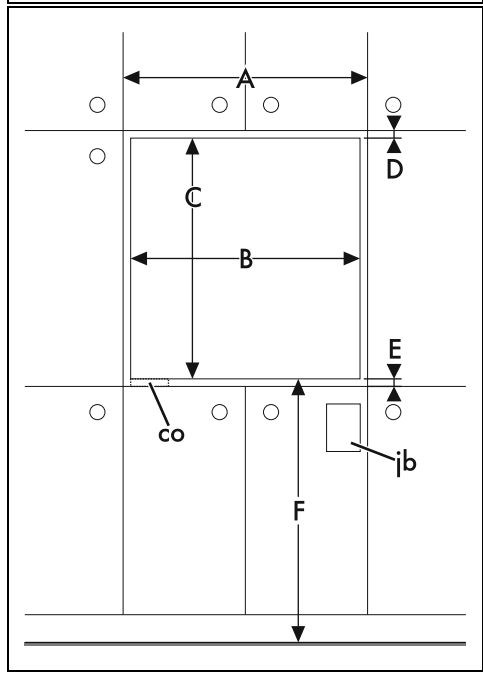
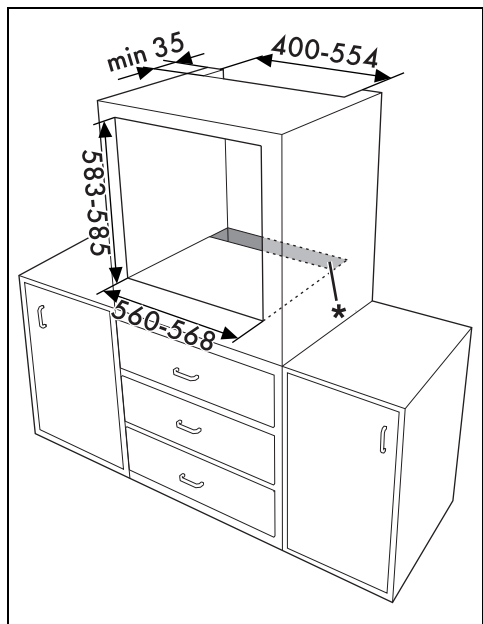

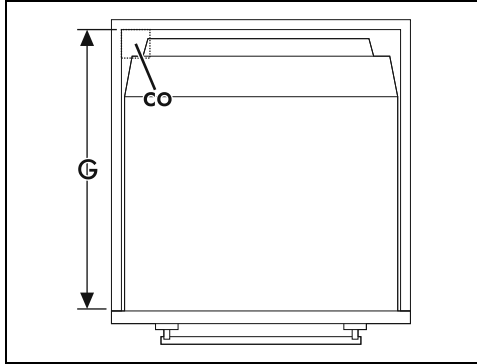
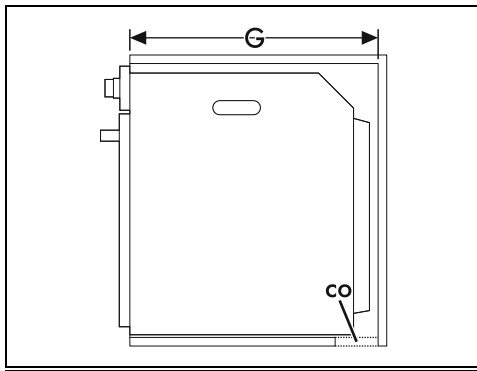

Ενσωμάτωση κάτω από πάγκους εργασίας (mm)

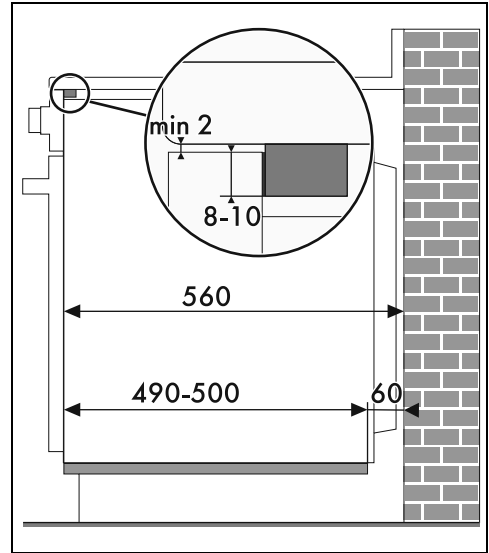

Εάν σκοπεύετε να τοποθετήσετε τη συσκευή κάτω από έναν πάγκο εργασίας, πρέπει να εγκαταστήσετε μια ξύλινη ράβδο για να διασφαλιστεί η χρήση της κολλητικής φλάντζας κολλημένης στο πίσω μέρος του μπροστινού πλαισίου, προκειμένου να αποφευχθεί οποιαδήποτε διείσδυση νερού ή άλλων υγρών.

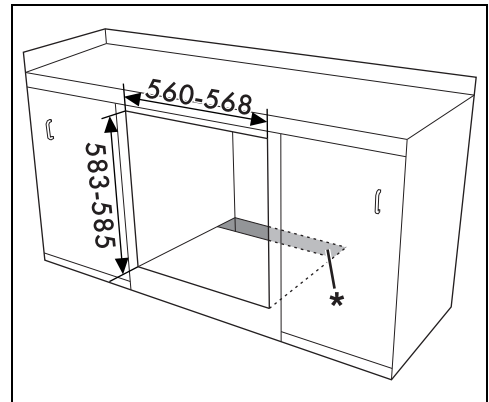

* Βεβαιωθείτε ότι το κάτω/πίσω μέρος του επίπλου έχει άνοιγμα βάθους περίπου 60 mm.

A min. 603 mm

B 560 - 568 mm

C 583 - 585 mm

D 9 - 11 mm

E min. 5 mm

F 121 - 1105 mm

G min. 560 mm

H min. 594 mm

co Αποκοπή για το καλώδιο τροφοδοσίας (ελάχ. 6 cm²)

jb Κιβώτιο ηλεκτρικών συνδέσεων

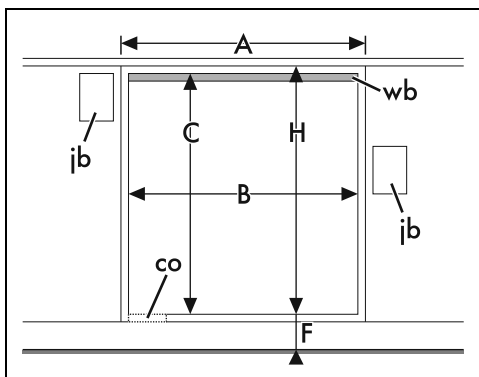

A min. 603 mm

B 560 - 568 mm

C 583 - 585 mm

D 9 - 11 mm

E min. 5 mm

F 121 - 1105 mm

G min. 560 mm

H min. 594 mm

co Αποκοπή για το καλώδιο τροφοδοσίας (ελάχ. 6 cm²)

ib Κιβώτιο ηλεκτρικών συνδέσεων

wb Ξύλινη ράβδος (προτείνεται)

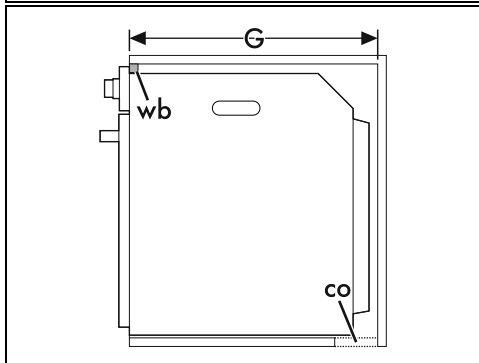

Ενσωματωμένες κάτω εστίες (mm) (μόνο πυρολυτικά μοντέλα)

Εάν τοποθετηθεί μια εστία πάνω από τον φούρνο, θα χρειαστεί να τοποθετήσετε ένα ξύλινο διαχωριστικό διάφραγμα σε ελάχιστη απόσταση 20 mm από την επάνω πλευρά του φούρνου, προκειμένου να αποφευχθεί η υπερθέρμανση κατά την ταυτόχρονη λειτουργία των δύο συσκευών. Το διαχωριστικό διάφραγμα πρέπει να μπορεί να αφαιρεθεί μόνο με ειδικά εργαλεία.

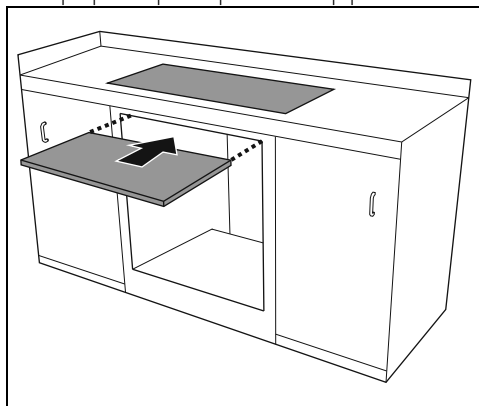
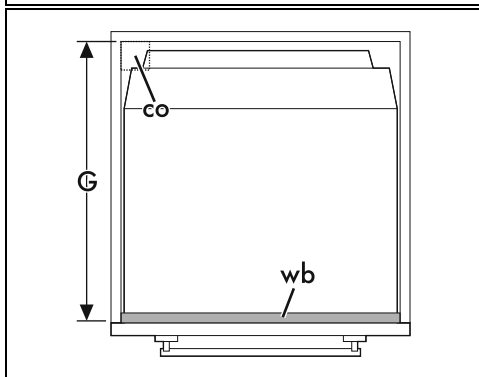

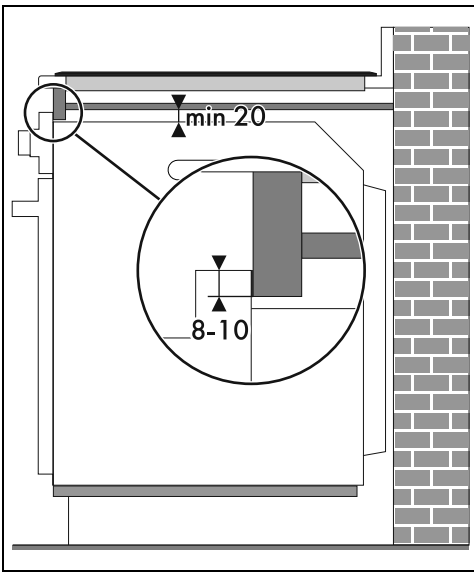

Με το ξύλινο διαχωριστικό διάφραγμα, πρέπει να εγκατασταθεί μια ξύλινη ράβδος κάτω από την επιφάνεια εργασίας για να εγγυηθεί τη χρήση της κολλητικής φλάντζας κολλημένης στο πίσω μέρος του μπροστινού πλαισίου, προκειμένου να αποφευχθεί τυχόν διείσδυση νερού ή άλλων υγρών.