

ΠΡΟΕΙΔΟΠΟΙΗΣΕΙΣ

3

Γενικές προειδοποιήσεις για την ασφάλεια	3
Χρησιμότητα της συσκευής	8
Το παρόν εγχειρίδιο χρήσης	8
Ευθύνες του κατασκευαστή	8
Ετικέτα αναγνώρισης	8
Απόρριψη	8
Ενδείξεις για τους Ευρωπαϊκούς Φορείς Ελέγχου	9

Τεχνικά στοιχεία ενεργειακής απόδοσης	9
Για εξοικονόμηση ενέργειας	9
Πληροφορίες για την κατανάλωση ενέργειας σε κατάσταση εκτός λειτουργίας/σε αναμονή	9
Πηγές φωτός	9
Πώς να διαβάσετε το εγχειρίδιο χρήσης	9

ΠΕΡΙΓΡΑΦΗ

10

Γενική περιγραφή	10
Πίνακας Ελέγχου	11
Άλλα μέρη	11
Αξεσουάρ	12
Πλεονεκτήματα του υποβοηθούμενου μαγειρέματος στον ατμό	12

ΧΡΗΣΗ

13

Προκαταρκτικές ενέργειες	13
--------------------------	----

Χρήση των εξαρτημάτων	13
Ψηφιακός προγραμματιστής	14
Χρήση του φούρνου	14
Μαγειρέμα με υποβοηθούμενο ατμό	19
Συμβουλές ψησίματος	23
Μίνι οδηγός για τα αξεσουάρ	24
Δείτε τις συνταγές	24
Ενδείξεις για Εποπτικές Αρχές	24
Ειδικές λειτουργίες	25
Ρυθμίσεις	29

ΚΑΘΑΡΙΣΜΟΣ ΚΑΙ ΣΥΝΤΗΡΗΣΗ

32

Καθαρισμός της συσκευής	32
Καθαρισμός πόρτας	33
Καθαρισμός του θαλάμου μαγειρέματος	34
Ειδικές λειτουργίες καθαρισμού	35
Vapor Clean (μόνο σε ορισμένα μοντέλα)	35
Πυρόλυση (μόνο σε ορισμένα μοντέλα)	37
Καθαρισμός του υδραυλικού κυκλώματος	39
Έκτακτη συντήρηση	43

ΕΓΚΑΤΑΣΤΑΣΗ

44

Σύνδεση στο ηλεκτρικό δίκτυο	44
Τοποθέτηση	45

Διαβάστε το παρόν εγχειρίδιο, το οποίο παρέχει όλες τις οδηγίες για τη σωστή λειτουργία και συντήρηση του φούρνου. Για περισσότερες πληροφορίες σχετικά με το προϊόν: www.smeg.com

ΠΡΟΕΙΔΟΠΟΙΗΣΕΙΣ

Γενικές προειδοποιήσεις για την ασφάλεια

Βλάβες σε πρόσωπα

- **ΠΡΟΣΟΧΗ:** Αυτή η συσκευή και τα προσβάσιμα μέρη της ζεσταίνονται πολύ κατά τη χρήση: τα μικρά παιδιά πρέπει να μένουν μακριά.
- **ΠΡΟΣΟΧΗ:** Αυτή η συσκευή και τα προσβάσιμα μέρη της ζεσταίνονται πολύ κατά τη χρήση: μην αγγίζετε τα θερμαντικά στοιχεία κατά τη

χρήση.

- Προστατέψτε τα χέρια σας με θερμικά γάντια όταν χειρίζεστε τρόφιμα μέσα στο χώρο μαγειρέματος.
- Μην επιχειρήσετε ποτέ να σβήσει φλόγα/φωτιά με νερό: απενεργοποιήστε τη συσκευή και καλύψτε την φλόγα με ένα καπάκι ή μια κουβέρτα.
- Αυτή η συσκευή μπορεί να χρησιμοποιηθεί από παιδιά ηλικίας άνω των 8 ετών και

από άτομα με μειωμένες σωματικές, αισθητηριακές ή διανοητικές ικανότητες ή με έλλειψη πείρας και γνώσεων εφόσον επιτηρούνται ή καθοδηγούνται από ενήλικες υπεύθυνους για την ασφάλειά τους.

- Τα παιδιά δεν επιτρέπεται να παίζουν με τη συσκευή.
- Κρατήστε μακριά από τη συσκευή τα παιδιά κάτω των 8 ετών, σε περίπτωση που δεν εποπτεύονται συνεχώς.
- Μην αφήνετε παιδιά κάτω των 8 ετών να πλησιάσουν τη συσκευή κατά τη λειτουργία.
- Οι εργασίες καθαρισμού και συντήρησης δεν πρέπει να πραγματοποιούνται από παιδιά χωρίς επίβλεψη.
- Η διαδικασία μαγειρέματος πρέπει πάντα να επιτηρείται. Μια βραχυπρόθεσμη διαδικασία μαγειρέματος πρέπει να παρακολουθείται συνεχώς.
- Μην αφήνετε τη συσκευή χωρίς επιτήρηση καθώς μπορεί να απελευθερωθούν μαγειρικά λίπη ή λάδια τα οποία θερμαινόμενα μπορεί να αναφλεχθούν. Δώστε μεγάλη προσοχή.
- Μην ρίχνετε νερό απευθείας σε καυτό ταψί.
- Έχετε την πόρτα κλειστή κατά τη διάρκεια του ψησίματος.
- Για να διαχειριστείτε το

φαγητό κατά τη διάρκεια του ψησίματος, ανοίξτε την πόρτα 5 cm για λίγα δευτερόλεπτα για να βγει ο ατμός και, στη συνέχεια, ανοίξτε εντελώς την πόρτα.

- Μην εισάγετε αιχμηρά αντικείμενα (μαχαιροπίρουνα ή εργαλεία) στις οπές.
- Απενεργοποιείτε τη συσκευή μετά από κάθε χρήση.
- ΜΗ ΧΡΗΣΙΜΟΠΟΙΕΙΤΕ Ή ΑΠΟΘΗΚΕΥΕΤΑΙ ΕΥΦΛΕΚΤΑ ΥΛΙΚΑ ΚΟΝΤΑ ΣΤΗ ΣΥΣΚΕΥΗ.
- ΜΗ ΧΡΗΣΙΜΟΠΟΙΕΙΤΕ ΔΟΧΕΙΑ ΨΕΚΑΣΜΟΥ ΚΟΝΤΑ ΤΟΝ ΕΞΟΠΛΙΣΜΟ ΟΣΟ ΕΙΝΑΙ ΣΕ ΛΕΙΤΟΥΡΓΙΑ.
- ΜΗΝ ΤΡΟΠΟΠΟΙΗΣΕΤΕ ΤΗ ΣΥΣΚΕΥΗ.
- Η εγκατάσταση και όλες οι αντίστοιχες εργασίες πρέπει να πραγματοποιούνται από εξειδικευμένο προσωπικό, σύμφωνα με τους ισχύοντες κανονισμούς.
- Μην επιχειρήσετε να επιδιορθώσετε μόνοι σας τη συσκευή ή απουσία εξειδικευμένου τεχνικού.
- Μην αποσπάτε ποτέ το φως τραβώντας το καλώδιο.

Βλάβες της συσκευής

- Μην χρησιμοποιείτε επιθετικά ή διαβρωτικά λειαντικά καθαριστικά (π.χ. προϊόντα

σε σκόνη, καθαριστικά λεκέδων και μεταλλικά σφουγγάρια), ακατέργαστα υλικά ή αιχμηρές μεταλλικές ξύστρες στα γυάλινα μέρη, καθώς μπορεί να χαράξουν την επιφάνεια, προκαλώντας θραύση του γυαλιού. Εάν είναι απαραίτητο, χρησιμοποιήστε ξύλινα ή πλαστικά σκεύη.

- Μην κάθεστε επάνω στη συσκευή.
- Μην χρησιμοποιείτε προϊόντα καθαρισμού που περιέχουν χλώριο, αμμωνία ή χλωρίνη στις μεταλλικές επιφάνειες ή τις επιφάνειες με μεταλλικό φινιρίσμα (π.χ., ανοδίσωση, νικέλιο, χρώμιο).
- Οι σχάρες και τα ταψιά πρέπει να εισάγονται στους πλευρικούς οδηγούς μέχρι να σταματήσουν τελείως. Οι μηχανικές κλειδαριές ασφαλείας που εμποδίζουν την αφαίρεσή τους πρέπει να είναι στραμμένες προς τα κάτω και προς το πίσω μέρος του θαλάμου μαγειρέματος.

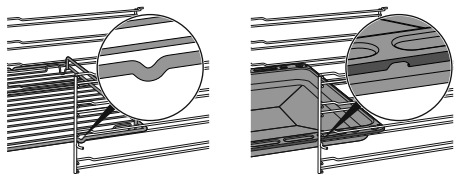

- Μην χρησιμοποιείτε ατμό για να καθαρίσετε τη συσκευή.
- Μην ψεκάζετε προϊόντα σπρέι κοντά στη συσκευή.

- Μην παρεμποδίζετε τα ανοίγματα, τους εξαερισμούς και τις εξόδους θερμότητας.
- Κίνδυνος πυρκαγιάς: μην αφήνετε αντικείμενα μέσα στο θάλαμο μαγειρέματος.
- ΠΟΤΕ ΜΗ ΧΡΗΣΙΜΟΠΟΙΕΙΤΕ ΤΗ ΣΥΣΚΕΥΗ ΓΙΑ ΤΗ ΘΕΡΜΑΝΣΗ ΤΟΥ ΧΩΡΟΥ.
- Μην χρησιμοποιείτε πλαστικά δοχεία ή σκεύη για ψήσιμο στο φούρνο.
- Μην εισάγετε κονσέρβες ή κλειστά δοχεία στο θάλαμο μαγειρέματος.
- Αφαιρέστε από το φούρνο όλα τα ταψιά και τις σχάρες δεν χρησιμοποιήσατε κατά το ψήσιμο.
- Μην καλύπτετε τον πάτο του φούρνου με αλουμινόχαρτο ή μεμβράνη.
- Μην τοποθετείτε κατσαρόλες ή ταψιά απευθείας στον πάτο του φούρνου.
- Εάν είναι απαραίτητο, μπορείτε να χρησιμοποιήσετε τη σχάρα για ταψί (παρέχεται ή πωλείται χωριστά ανάλογα με το μοντέλο) τοποθετώντας την στο κάτω μέρος ως βάση για το μαγείρεμα.
- Εάν θέλετε να χρησιμοποιήσετε λαδόκολλα, τοποθετήστε την έτσι ώστε να μην παρεμποδίζει την κυκλοφορία του ζεστού αέρα

μέσα στο θάλαμο μαγειρέματος.

- Μη χρησιμοποιείτε την ανοιχτή πόρτα για να τοποθετήσετε κατσαρόλες ή τηγάνια απευθείας στο εσωτερικό γυαλί.
- Μη χρησιμοποιείτε την ανοιχτή πόρτα ως μοχλό για να τοποθετήσετε τη συσκευή στο έπιπλο.
- Μην ασκείτε υπερβολική πίεση στην ανοιχτή πόρτα.
- Μη χρησιμοποιείτε τη λαβή για να σηκώσετε ή να μετακινήσετε αυτήν τη συσκευή.

Για πυρολυτικές συσκευές

- Κατά τη διάρκεια της πυρόλυσης οι επιφάνειες θα μπορούσαν να φτάσουν σε υψηλότερες θερμοκρασίες από το συνηθισμένο. Κρατήστε τα παιδιά μακριά.
- Πριν από την διαδικασία της πυρόλυσης αφαιρέστε από το εσωτερικό του φούρνο υπολείμματα από τρόφιμα από προηγούμενη χρήση της συσκευής.
- Πριν ξεκινήσετε την πυρόλυση, αφαιρέστε όλα τα εξαρτήματα στο εσωτερικό του χώρου μαγειρέματος.
- Πριν ξεκινήσετε την πυρόλυση, σβήστε τους καυστήρες ή τις ηλεκτρικές πλάκες οποιασδήποτε εστίας

είναι τοποθετημένη πάνω από το φούρνο.

Εγκατάσταση και συντήρηση

- **ΑΥΤΗ Η ΣΥΣΚΕΥΗ ΔΕΝ ΘΑ ΠΡΕΠΕΙ ΝΑ ΕΓΚΑΤΑΣΤΑΘΕΙ ΣΕ ΣΚΑΦΗ Ή ΤΡΟΧΟΣΠΙΤΑ**
- Η συσκευή δεν πρέπει να τοποθετείται σε βάση.
- Τοποθετήστε τη συσκευή στο ντουλάπι με τη βοήθεια ενός δεύτερου ατόμου.
- Για την αποφυγή πιθανής υπερθέρμανσης, η συσκευή δεν πρέπει να τοποθετείται πίσω από διακοσμητική πόρτα ή πάνελ.
- Η εγκατάσταση και όλες οι αντίστοιχες εργασίες πρέπει να πραγματοποιούνται από εξειδικευμένο προσωπικό, σύμφωνα με τους ισχύοντες κανονισμούς.
- Η ηλεκτρική εγκατάσταση πρέπει να γίνει από εξειδικευμένο τεχνικό.
- Είναι υποχρεωτική η σύνδεση γείωσης σύμφωνα με τον τρόπο που προβλέπεται από τις διατάξεις ασφαλείας της ηλεκτρικής εγκατάστασης.
- Χρησιμοποιήστε καλώδια ανθεκτικά σε θερμοκρασίες τουλάχιστον 90 °C.
- Η ροπή σύσφιξης των βιδών των αγωγών ισχύος του μπλοκ ακροδεκτών πρέπει να είναι ίση με 1,5-2 Nm.

- Για να αποφύγετε οποιονδήποτε κίνδυνο, εάν το καλώδιο τροφοδοσίας είναι κατεστραμμένο, επικοινωνήστε αμέσως με την τεχνική υποστήριξη που θα το αντικαταστήσει.
 - ΠΡΟΣΟΧΗ: Κατά την τοποθέτηση της συσκευής, βεβαιωθείτε ότι το καλώδιο τροφοδοσίας δεν είναι μπερδεμένο ή κατεστραμμένο.
 - Πριν από οποιαδήποτε επέμβαση στη συσκευή (εγκατάσταση, συντήρηση, τοποθέτηση ή μετακίνηση), να φοράτε πάντα ατομικό προστατευτικό εξοπλισμό.
 - Πριν εκτελέσετε οποιαδήποτε εργασία στη συσκευή, κλείστε την κύρια παροχή ρεύματος.
 - Αφήστε τη συσκευή να αποσυνδεθεί μετά την εγκατάσταση, μέσω ενός προσβάσιμου βύσματος ή διακόπτη σε περίπτωση σταθερής σύνδεσης.
 - Μεριμνήστε για μια διάταξη στη γραμμή τροφοδοσίας που να διασφαλίζει την αποσύνδεση από το πολυπολικό δίκτυο, με απόσταση ανοίγματος των επαφών που επιτρέπει την πλήρη αποσύνδεση υπό συνθήκες υπέρτασης κατηγορίας III, σύμφωνα με τους κανόνες εγκατάστασης.
 - ΠΡΟΣΟΧΗ: Πριν αντικαταστήσετε τις εσωτερικές λάμπες φωτισμού, βεβαιωθείτε ότι η συσκευή είναι απενεργοποιημένη και αποσυνδεδεμένη από την παροχή ρεύματος ή ότι η γενική παροχή ρεύματος έχει απενεργοποιηθεί.
 - Οι λαμπτήρες που χρησιμοποιούνται σε αυτή τη συσκευή είναι λαμπτήρες ειδικών συσκευών, μην τις χρησιμοποιείτε για οικιακό φωτισμό.
 - Αυτή η συσκευή μπορεί να χρησιμοποιηθεί σε μέγιστο ύψος 2000 μέτρων πάνω από την επιφάνεια της θάλασσας.
- ### Οδηγίες για τη συσκευή
- ΠΡΟΣΟΧΗ: Πριν αντικαταστήσετε τη λυχνία, βεβαιωθείτε ότι το εξάρτημα είναι απενεργοποιημένο για να αποφύγετε ηλεκτροπληξία.
 - Μην στέκεστε ούτε να κάθεστε μπροστά από την ανοικτή πόρτα.
 - Βεβαιωθείτε ότι δεν έχουν εγκλωβιστεί αντικείμενα στην πόρτα.
 - Μην εγκαθιστάτε/ χρησιμοποιείτε τη συσκευή σε εξωτερικό χώρο.
 - (μόνο σε ορισμένα μοντέλα) Χρησιμοποιείτε μόνο τον

αισθητήρα θερμοκρασίας που παρέχεται ή συνιστάται από τον κατασκευαστή.

- Για μαγείρεμα με τη λειτουργία Direct Steam, προσέξτε να μην υπερβείτε τη μέγιστη χωρητικότητα του δίσκου (250 ml).

Χρησιμότητα της συσκευής

Αυτή η συσκευή έχει σχεδιαστεί για οικιακό μαγείρεμα.

Οποιαδήποτε άλλη χρήση είναι ακατάλληλη. Επίσης δεν μπορεί να χρησιμοποιηθεί:

- στον χώρο της κουζίνας για εργαζόμενους σε καταστήματα, γραφεία και άλλους χώρους εργασίας.
- σε αγροκτήματα/αγροτουρισμούς.
- από πελάτες σε ξενοδοχεία, μοτέλ και οικιστικά περιβάλλοντα.
- στα bed and breakfast.

Το παρόν εγχειρίδιο χρήσης

- Το παρόν εγχειρίδιο αποτελεί μέρος της συσκευής και πρέπει να βρίσκεται στην κατοχή του χρήστη για όλο τον κύκλο ζωής της συσκευής.
- Πριν χρησιμοποιήσετε τη συσκευή, διαβάστε το παρόν εγχειρίδιο χρήσης.
- Οι επεξηγήσεις σε αυτό το εγχειρίδιο περιλαμβάνουν εικόνες που περιγράφουν αυτό που συνήθως εμφανίζεται στην οθόνη. Ωστόσο, λάβετε υπόψη ότι η συσκευή σας μπορεί να έχει μια ενημερωμένη έκδοση του συστήματος, επομένως αυτό που βλέπετε στην οθόνη μπορεί να διαφέρει από αυτό που εμφανίζεται στο εγχειρίδιο.

Ευθύνες του κατασκευαστή

Ο κατασκευαστής αποποιείται κάθε ευθύνης για ζημία σε πρόσωπα ή αντικείμενα που

προκαλούνται λόγω:

- μη προβλεπόμενης χρήσης της συσκευής,
- μη συμμόρφωσης με τις απαιτήσεις του εγχειριδίου χρήσης,
- ακατάλληλης χρήσης μέρους της συσκευής,
- χρήσης μη εγκεκριμένων εξαρτημάτων.

Ετικέτα αναγνώρισης

Η ετικέτα αναγνώρισης αναγράφει τα τεχνικά στοιχεία, τον αριθμό σειράς και τη μάρκα της συσκευής. Η ετικέτα αναγνώρισης δεν πρέπει για κανένα λόγο να αφαιρεθεί.

Απόρριψη



Αυτή η συσκευή, η οποία συμμορφώνεται με την ευρωπαϊκή οδηγία ΑΗΗΕ (2012/19/ΕΕ),

πρέπει να απορριφθεί χωριστά από άλλα απόβλητα στο τέλος του κύκλου ζωής της.

Η παρούσα συσκευή περιέχει ουσίες, που είναι επικίνδυνες για την υγεία και το περιβάλλον, σύμφωνα με τις τρέχουσες ευρωπαϊκές οδηγίες.



Τάση τροφοδοσίας Κίνδυνος ηλεκτροπληξίας

- Απενεργοποιήστε την ηλεκτρική τροφοδοσία.
- Αποσυνδέστε το καλώδιο τροφοδοσίας από την ηλεκτρική εγκατάσταση.

Για την απόρριψη της συσκευής:

- Κόψτε το καλώδιο τροφοδοσίας και αφαιρέστε το.
- Η συσκευή πρέπει να παραδίδεται στο κατάλληλο μέρος συλλογής, ξεχωριστά από τα ηλεκτρικά και ηλεκτρονικά απόβλητα, ή να παραδίδεται στον αντιπρόσωπο κατά την αγορά αντίστοιχης συσκευής.

Έχετε υπόψη ότι η συσκευασία της συσκευής είναι φιλική προς το περιβάλλον και ανακυκλώσιμη.

- Να απορρίπτετε τα υλικά συσκευασίας σε κατάλληλα κέντρα ανακύκλωσης.



Πλαστικές συσκευασίες Κίνδυνος ασφυξίας

- Μην αφήνετε αφύλακτη τη συσκευασία ή μέρος αυτής.



Πλαστικές συσκευασίες Κίνδυνος ασφυξίας

- Μην αφήνετε τα παιδιά να παίζουν με τις πλαστικές σακούλες της συσκευασίας.

Ενδείξεις για τους Ευρωπαϊκούς Φορείς Ελέγχου

Λειτουργία Fan forced [Αναγκαστική λειτουργία ανεμιστήρα]

η λειτουργία ECO που χρησιμοποιείται για τον καθορισμό της κατηγορίας ενεργειακής απόδοσης συμμορφώνεται με τις προδιαγραφές του ευρωπαϊκού προτύπου EN 60350-1.

Conventional heating mode

Για να εκτελέσετε τη λειτουργία STATICO [ΣΤΑΤΙΚΟ] είναι απαραίτητο να παραλείψετε τη φάση προθέρμανσης (δείτε την παράγραφο «Φάση προθέρμανσης» στο κεφάλαιο ΧΡΗΣΗ).

Τεχνικά στοιχεία ενεργειακής απόδοσης

Οι πληροφορίες σύμφωνα με τους ευρωπαϊκούς κανονισμούς ενεργειακής σήμανσης και οικολογικού σχεδιασμού υπάρχουν σε ξεχωριστό έγγραφο που συνοδεύει τις οδηγίες του προϊόντος.

Αυτά τα δεδομένα υπάρχουν στο "Φύλλο πληροφοριών προϊόντος", το οποίο μπορείτε να λάβετε από τον ιστότοπο στη σελίδα που είναι αφιερωμένη στο εν λόγω προϊόν.

Για εξοικονόμηση ενέργειας

- Προθερμάνετε τη συσκευή μόνο εάν απαιτείται από τη συνταγή. Η φάση προθέρμανσης μπορεί να εξαιρεθεί σε όλες τις λειτουργίες (βλ. κεφάλαιο "Φάση προθέρμανσης") με εξαίρεση τη λειτουργία PIZZA (δεν αποκλείεται η προθέρμανση) και ECO (δεν υπάρχει προθέρμανση).
- Σε όλες τις λειτουργίες (συμπεριλαμβανομένης της λειτουργίας ECO) αποφύγετε το άνοιγμα της πόρτας κατά το μαγείρεμα.
- Εκτός εάν αναφέρεται διαφορετικά στη συσκευασία, ξεπαυγώστε τα κατεψυγμένα τρόφιμα πριν τα τοποθετήσετε στο θάλαμο μαγειρέματος.
- Σε περίπτωση πολλαπλού μαγειρέματος, καλό είναι να μαγειρεύετε τα τρόφιμα το

ένα μετά το άλλο για να αξιοποιησετε στο έπακρο τον ήδη ζεστό θάλαμο μαγειρέματος.

- Χρησιμοποιείτε κατά προτίμηση σκούρες μεταλλικές φόρμες: βοηθούν στην καλύτερη απορρόφησης της θερμότητας.
- Αφαιρέστε από το φούρνο όλα τα ταψιά και τις σχάρες δεν χρησιμοποιήσατε κατά το ψήσιμο.
- Διακόψτε το ψήσιμο λίγα λεπτά πριν το χρόνο που απαιτείται συνήθως. Το ψήσιμο συνεχίζεται για το υπόλοιπο του χρόνου με τη θερμότητα που έχει συσσωρευτεί εσωτερικά.
- Μειώστε στο ελάχιστο τα ανοίγματα της πόρτας ώστε να αποφύγετε τις απώλειες θερμότητας.
- Διατηρείτε πάντα καθαρό το θάλαμο μαγειρέματος.

Πληροφορίες για την κατανάλωση ενέργειας σε κατάσταση εκτός λειτουργίας/σε αναμονή

Τα τεχνικά δεδομένα σχετικά με την κατανάλωση σε κατάσταση εκτός λειτουργίας/σε αναμονή της συσκευής βρίσκονται στον ιστότοπο www.smeg.com στη σελίδα του προϊόντος.

Πηγές φωτός

- Αυτό το εξάρτημα περιέχει πηγές φωτός που μπορούν να αντικατασταθούν από το χρήστη.

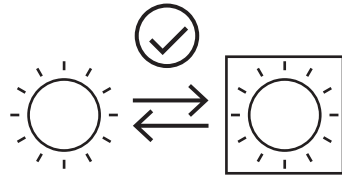

- Οι πηγές φωτός που περιέχονται στο προϊόν δηλώνονται κατάλληλες για λειτουργία σε θερμοκρασίες περιβάλλοντος $\geq 300^{\circ}\text{C}$ και προορίζονται για χρήση σε εφαρμογές υψηλής θερμοκρασίας, όπως οι φούρνοι.
- Αυτή η συσκευή περιέχει πηγές φωτός κατηγορίας απόδοσης "G".

Πώς να διαβάσετε το εγχειρίδιο χρήσης

Το παρόν εγχειρίδιο χρήσης χωρίζεται στα



ΠΕΡΙΓΡΑΦΗ

Γενική περιγραφή

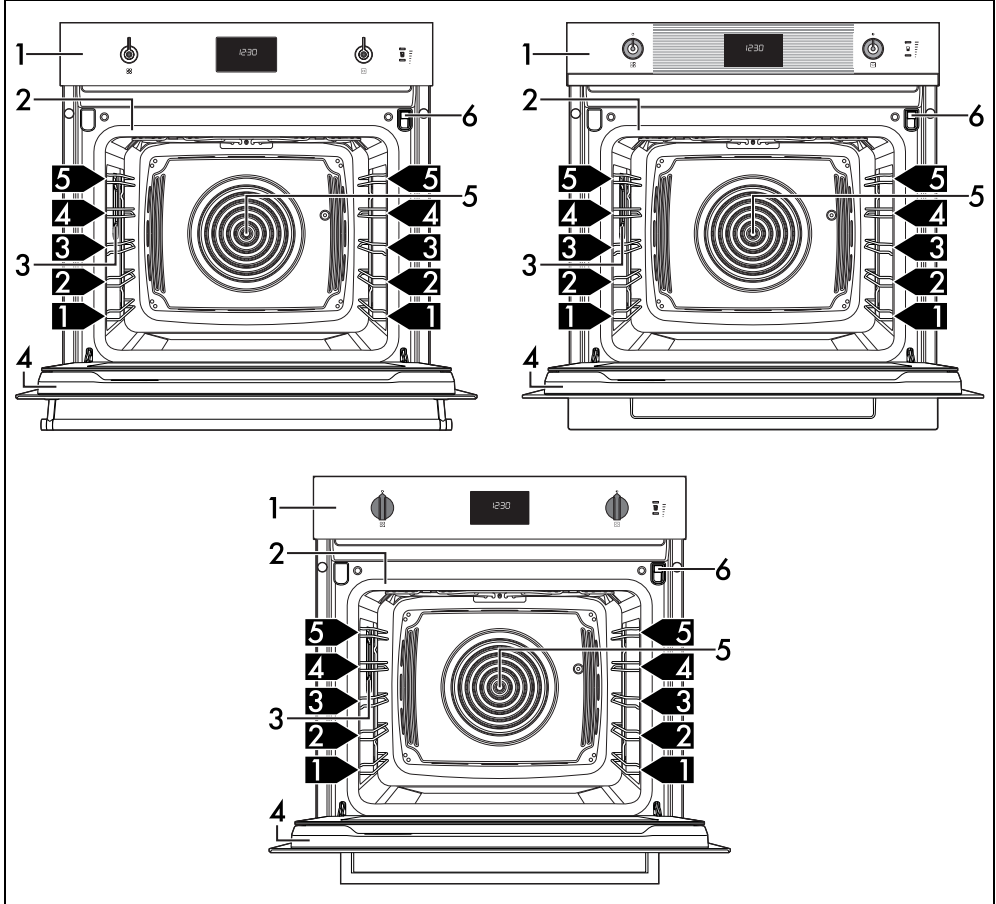

1 Πίνακας Ελέγχου

2 Δακτύλιος στεγανοποίησης

3 Λάμπα

4 Πόρτα

5 Ανεμιστήρας

6 Συρτάρι φόρτωσης

1,2,3 ➔ Ράφι πλαισίου

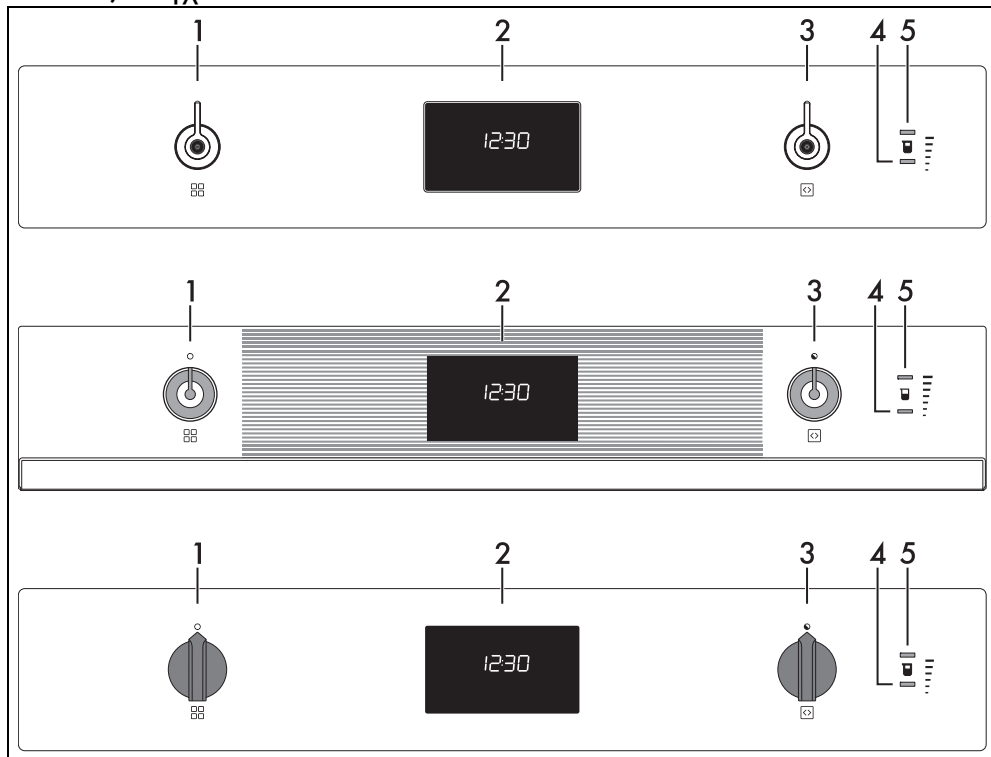

1 Κουμπι λειτουργίας

Με αυτό το κουμπι είναι δυνατό να:

- ενεργοποιήσετε/απενεργοποιήσετε τη συσκευή,
- επιλέξετε μια λειτουργία.



Γυρίστε το κουμπι λειτουργίας στη θέση 0 για να τερματίσετε αμέσως οποιοδήποτε μαγείρεμα.

2 Ψηφιακός προγραμματιστής

Εμφανίζει την τρέχουσα ώρα, τον υπενθύμιση λεπτών, τη λειτουργία, οποιοδήποτε ποσοστό ατμού, την επιλεγμένη ισχύ και θερμοκρασία μαγειρέματος και κάθε εκχωρημένο χρόνο.

3 Κουμπι θερμοκρασίας

Με αυτό το κουμπι είναι δυνατό να ρυθμίσετε:

- τη θερμοκρασία μαγειρέματος·
- τη διάρκεια μιας λειτουργίας·
- προγραμματισμένο μαγείρεμα·
- την τρέχουσα ώρα.

4 Προειδοποιητική λυχνία ελάχιστης στάθμης

Ανάβει για να δείξει ότι το υγρό μέσα στη δεξαμενή έχει φτάσει στο ελάχιστο επίπεδο για μια λειτουργία με υποβοηθούμενο ατμό.

5 Προειδοποιητική λυχνία μέγιστης στάθμης

Ανάβει για να δείξει ότι το υγρό μέσα στη δεξαμενή έχει φτάσει στο μέγιστο επίπεδο για μια λειτουργία με υποβοηθούμενο ατμό.

'Άλλα μέρη

Ράφια τοποθέτησης

Η συσκευή διαθέτει ράφια για την τοποθέτηση ταψιών και σχαρών σε διαφορετικό ύψος. Τα ύψη εισαγωγής πρέπει να προορίζονται από κάτω προς τα πάνω.

Ανεμιστήρας ψύξης

Ο ανεμιστήρας ψύχει τη συσκευή και ανάβει κατά το μαγείρεμα.

Η λειτουργία του ανεμιστήρα προκαλεί μια κανονική ροή αέρα που βγαίνει πάνω από

την πόρτα και η οποία μπορεί να συνεχιστεί για μικρό χρονικό διάστημα ακόμα και μετά την απενεργοποίηση της συσκευής.

Φωτισμός του θαλάμου μαγειρέματος

- Ο φωτισμός του χώρου μαγειρέματος ανάβει όταν επιλέγεται οποιαδήποτε λειτουργία μαγειρέματος, με εξαίρεση τη λειτουργία **ECO**.
- Ο εσωτερικός φωτισμός παραμένει απενεργοποιημένος κατά την εκτέλεση των ειδικών λειτουργιών **DEFr** - **Prou** - **SAbb** και λειτουργίες καθαρισμού **CLEA** - **Pyro** (ανάλογα με τα μοντέλα).
- Όταν ανοίγει η πόρτα, χωρίς να περιλαμβάνεται η λειτουργία **SAbb**, ανάβει ο φωτισμός του χώρου μαγειρέματος. Σβήνει αμέσως όταν η πόρτα είναι κλειστή.
- Όταν η πόρτα είναι ανοιχτή, δεν είναι δυνατό να σβήσετε τον εσωτερικό φωτισμό.

Αξεσουάρ

- Σε ορισμένα μοντέλα, δεν είναι διαθέσιμα όλα τα εξαρτήματα.
- Τα εξαρτήματα που έρχονται σε επαφή με τα τρόφιμα είναι κατασκευασμένα από υλικά που συμμορφώνονται με τις διατάξεις του νόμου.
- Τα γνήσια εξαρτήματα διατίθενται στα εξουσιοδοτημένα κέντρα σέρβις. Χρησιμοποιείτε μόνο γνήσια εξαρτήματα του κατασκευαστή.

Σχάρα

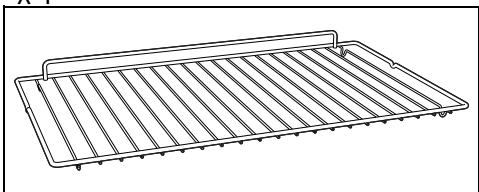

Χρήσιμη για τη στήριξη δοχείων με τρόφιμα που μαγειρεύονται.

Βαθύ ταψί

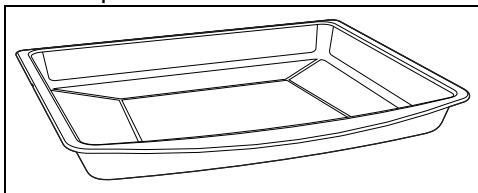

Χρήσιμο για τη συλλογή λίπους από τα τρόφιμα που έχουν τοποθετηθεί στην επάνω σχάρα και για το μαγείρεμα κέικ, πίτσας, γλυκών στο φούρνο, μπισκότων...

Σχάρα για ταψί

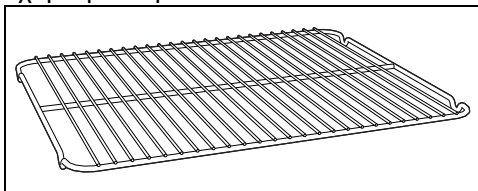

Τοποθετείται πάνω από το ταψί, χρήσιμη για το μαγείρεμα φαγητών που μπορεί να στάζουν.

Χωνί

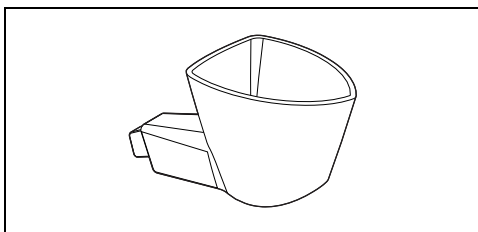

Χρήσιμο για το γέμισμα της δεξαμενής με νερό.

Πλεονεκτήματα του υποβοηθούμενου μαγειρέματος στον ατμό

Το σύστημα υποβοηθούμενου μαγειρέματος με ατμό μαγειρεύει οποιοδήποτε είδος φαγητού πολύ πιο απαλά και γρήγορα και βρίσκει τις κύριες εφαρμογές του για:

- Σιγοβραζόμενα φαγητά και σιφάδο
- Σάλτσες μαγειρικής
- Γκρατινάρισμα
- Ψήσιμο
- Μαγείρεμα σε χαμηλή θερμοκρασία
- Αναγέννηση
- Μαγείρεμα πολλαπλών λειτουργιών

Οι διακυμάνσεις στη θερμοκρασία και το επίπεδο υγρασίας καθιστούν δυνατή την

επίτευξη του επιθυμητού γαστρονομικού αποτελέσματος.

Η προσθήκη ατμού επιτρέπει τη χρήση λιγότερων λιπαρών για πιο υγιεινό και γνήσιο μαγείρεμα. Επίσης ελαχιστοποιεί την απώλεια βάρους και όγκου των τροφίμων κατά το μαγείρεμα.

Το μαγείρεμα με υποβοηθούμενο ατμό είναι ιδιαίτερα κατάλληλο για το μαγείρεμα κρέατος: εκτός από το ότι το κάνει πολύ απαλό, διατηρεί τη λάμψη του και το κάνει

πιο χυμώδες.

Συνιστάται επίσης για το μαγείρεμα ζύμης και προϊόντων ψωμιού. Μάλιστα, η υγρασία επιτρέπει στη ζύμη να μεγαλώσει και να αναπτυχθεί κατά το μαγείρεμα πριν δημιουργηθεί η εξωτερική κρούστα. Το αποτέλεσμα είναι μια πιο ελαφριά και εύπεπτη ζύμη, που αναγνωρίζεται από τις μεγαλύτερες κυψέλες που σχηματίζονται στο εσωτερικό της.

ΧΡΗΣΗ

Προκαταρκτικές ενέργειες

 Δείτε Γενικές προειδοποιήσεις ασφαλείας.

- Αφαιρέστε τυχόν προστατευτικές μεμβράνες από το εξωτερικό ή το εσωτερικό της συσκευής και των εξαρτημάτων της.
- Αφαιρέστε τυχόν ετικέτες (εκτός από την πινακίδα με τα τεχνικά στοιχεία) από τα αξεσουάρ και τα επίπεδα.
- Αφαιρέστε και πλύνετε όλα τα εξαρτήματα από τη συσκευή (βλ. κεφάλαιο «ΚΑΘΑΡΙΣΜΟΣ ΚΑΙ ΣΥΝΤΗΡΗΣΗ»).

Πρώτο ζέσταμα

1. Ρυθμίστε το μαγείρεμα για τουλάχιστον μία ώρα (βλ. παράγραφο «Χρήση του φούρνου»).
2. Θερμάνετε τον άδειο χώρο μαγειρέματος στη μέγιστη θερμοκρασία για να αφαιρέσετε τυχόν υπολείμματα κατασκευής.

Ενώ η συσκευή θερμαίνεται

- αερίστε το δωμάτιο.
- μην παραμένετε σε αυτό.

Χρήση των εξαρτημάτων

Σχάρες και ταψιά

Οι σχάρες και τα ταψιά πρέπει να εισάγονται πλήρως στους πλαϊνούς οδηγούς.

- Οι μηχανικές κλειδαριές ασφαλείας που εμποδίζουν την τυχαία αφαίρεση της σχάρας πρέπει να είναι στραμμένες προς τα κάτω και προς το πίσω μέρος του

θαλάμου μαγειρέματος.

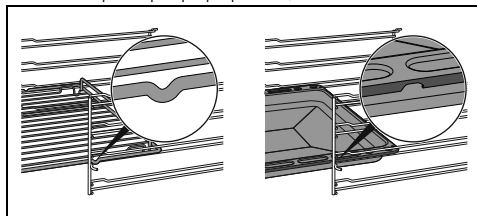

Τοποθετήστε απαλά τις σχάρες και τα ταψιά στο θάλαμο μαγειρέματος μέχρι να σταματήσουν.



Καθαρίστε τα ταψιά πριν τα χρησιμοποιήσετε για πρώτη φορά για να αφαιρέσετε τυχόν υπολείμματα κατασκευής.

Σχάρα για ταψί

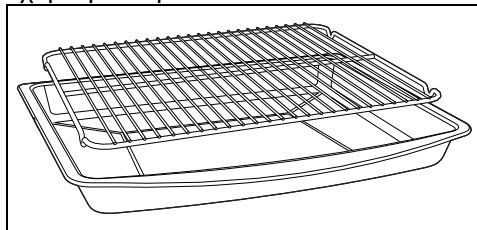

Η σχάρα ταψιών πρέπει να τοποθετηθεί μέσα στο ταψί. Με αυτόν τον τρόπο είναι δυνατή η συλλογή του λίπους ξεχωριστά από το φαγητό που μαγειρεύεται.

Ψηφιακός προγραμματιστής

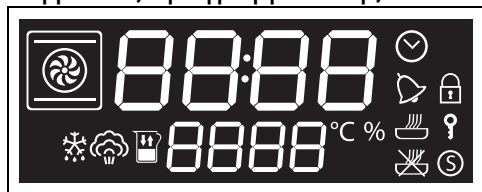

Η οθόνη εμφανίζει τις παραμέτρους και τις τιμές που σχετίζονται με την τρέχουσα επιλεγμένη λειτουργία. Για να το χρησιμοποιήσετε, απλώς γυρίστε το κουμπι λειτουργίας και το κουμπι θερμοκρασίας για να επιλέξετε τις υποδεικνυόμενες τιμές.

-  Λυχνία ρολογιού
-  Λυχνία χρονοδιακόπτη
-  Λυχνία μαγειρέματος
-  Λυχνία προγραμματισμένου μαγειρέματος
-  Λυχνία κλειδαριάς πόρτας (μόνο πυρολυτικά μοντέλα)
-  Λυχνία κλειδώματος χειριστηρίων
-  Λυχνία Show Room
-  Λυχνία απόψυξης
-  Λυχνία ατμού
-  Προειδοποιητική λυχνία άδειας δεξαμενής
-  Λυχνία θερμοκρασίας
-  Λυχνία ποσοστού ατμού

Πρώτη χρήση

 Εάν δεν έχει ρυθμιστεί η ώρα, δεν είναι δυνατή η ενεργοποίηση του φούρνου.

Κατά την πρώτη χρήση ή μετά από παρατεταμένη διακοπή ρεύματος, η συσκευή εμφανίζει τη διατύπωση στην οθόνη

 Αναβοσβήνει. Για να μπορέσετε να ξεκινήσετε οποιοδήποτε μαγείρεμα, είναι απαραίτητο να ρυθμίσετε την τρέχουσα ώρα.

1. Περιστρέψτε το κουμπι θερμοκρασίας για να επιλέξετε την τρέχουσα ώρα.
2. Πατήστε το κουμπι θερμοκρασίας για να ρυθμίσετε την τρέχουσα ώρα και προχωρήστε στην επιλογή των λεπτών.

3. Περιστρέψτε το κουμπι θερμοκρασίας για να επιλέξετε τα λεπτά της τρέχουσας ώρας.
4. Πατήστε το κουμπι θερμοκρασίας για να ολοκληρώσετε τη ρύθμιση.



Μπορεί να χρειαστεί να αλλάξετε την τρέχουσα ώρα, για παράδειγμα λόγω θερινής/χειμερινής ώρας.





'Όταν είναι ορατή η τρέχουσα ώρα, η οθόνη περνάει σε χαμηλή φωτεινότητα 2 λεπτά μετά την τελευταία επέμβαση στα κουμπιά.

Πώς να ερμηνεύσετε τα σύμβολα στις λειτουργίες υποβοηθούμενου ατμού

'Όταν επιλέγεται μια λειτουργία με υποβοηθούμενο ατμό (μαγείρεμα, ειδικό ή καθάρισμα), η συσκευή χρησιμοποιεί τους ακόλουθους κανόνες:

1. Στην οθόνη, η προειδοποιητική λυχνία  αναβοσβήνει ως υπενθύμιση για να ελέγξετε την πραγματική παρουσία νερού (ή απορρυπαντικού) μέσα στη δεξαμενή.
2. Στον πίνακα ελέγχου:

- οι λυχνίες απενεργοποιούνται  : η δεξαμενή είναι άδεια,
- μόνο ένα φως είναι αναμμένο  : η δεξαμενή περιέχει τουλάχιστον μια ελάχιστη ποσότητα νερού ή απορρυπαντικού.
- και τα δύο φώτα είναι αναμμένα  : η δεξαμενή είναι γεμάτη.



Για λειτουργίες (μαγειρική, ειδική ή καθάρισμα) που χρησιμοποιούν υποβοηθούμενο ατμό, είναι πάντα απαραίτητο να πατάτε το κουμπι λειτουργίας για να τις ξεκινήσετε.

Χρήση του φούρνου



Δείτε Γενικές προειδοποιήσεις ασφαλείας.

Παραδοσιακό μαγείρεμα



Είναι δυνατό να διακόψετε το μαγείρεμα ανά πάσα στιγμή επαναφέροντας τον επιλογέα λειτουργίας στη θέση 0.

1. Γυρίστε το κουμπί λειτουργίας προς τα δεξιά ή προς τα αριστερά για να επιλέξετε την επιθυμητή λειτουργία (για παράδειγμα «ΑΕΡΙΖΟΜΕΝΟΣ »).
2. Γυρίστε τον επιλογέα θερμοκρασίας δεξιά ή αριστερά για να ρυθμίσετε την επιθυμητή θερμοκρασία (για παράδειγμα "200°C").

Περιμένετε 3 δευτερόλεπτα (ή πατήστε το κουμπί θερμοκρασίας πριν την αναμονή των 3 δευτερολέπτων) για να ξεκινήσει το μαγείρεμα.

Μετά την έναρξη του μαγειρέματος, πατήστε το κουμπί θερμοκρασίας για να εισάγετε τυχόν ρυθμίσεις διάρκειας μαγειρέματος, ώρα λήξης μαγειρέματος...



Όταν ανοίξει η πόρτα, η λειτουργία σε εξέλιξη διακόπεται. Η λειτουργία επανέρχεται αυτόματα κλείνοντας την πόρτα.

Φάση προθέρμανσης

Το μαγείρεμα έπεται μιας φάσης προθέρμανσης που επιτρέπει στη συσκευή να φτάσει τη θερμοκρασία μαγειρέματος πιο γρήγορα.

Αυτή η φάση σηματοδοτείται από το αναβοσβήσιμο της προειδοποιητικής λυχνίας .



Μπορείτε να παραλείψετε τη φάση προθέρμανσης πατώντας τον επιλογέα θερμοκρασίας για μερικά δευτερόλεπτα.

Στο τέλος της προθέρμανσης η προειδοποιητική λυχνία  παραμένει σταθερή, το σύμβολο του θαλάμου

μαγειρέματος  αναβοσβήνει και ακούγεται ένα ακουστικό σήμα.

1. Ανοίξτε την πόρτα.
2. Τοποθετήστε το φαγητό που θέλετε να μαγειρέψετε στο θάλαμο μαγειρέματος.
3. Κλείστε την πόρτα.

ή
Εάν το πιάτο βρίσκεται ήδη μέσα στο χώρο μαγειρέματος, πατήστε το κουμπί θερμοκρασίας για να ξεκινήσει το μαγείρεμα.

Μαγείρεμα χρονομετρημένο



Με τον όρο χρονομετρημένο μαγείρεμα εννοούμε τη λειτουργία που σας επιτρέπει να ξεκινήσετε το μαγείρεμα και να το ολοκληρώσετε μετά από ένα ορισμένο χρονικό διάστημα που έχει ορίσει ο χρήστης.



Η ενεργοποίηση χρονομετρημένου μαγειρέματος ακυρώνει οποιοδήποτε χρονόμετρο υπενθύμισης λεπτών που είχε ρυθμιστεί προηγουμένως.

1. Αφού επιλέξετε λειτουργία μαγειρέματος και θερμοκρασία, πατήστε το κουμπί θερμοκρασίας.

Τα ψηφία εμφανίζονται στην οθόνη





να αναβοσβήνουν.



2. Μέσα σε 3 δευτερόλεπτα, γυρίστε το κουμπί θερμοκρασίας για να αλλάξετε τη θερμοκρασία
- ή
3. Πατήστε το κουμπί θερμοκρασίας για να ρυθμίσετε τη διάρκεια μαγειρέματος (από 1 λεπτό έως 13 ώρες) (για παράδειγμα "25 λεπτά").



4. Περιμένετε 3 δευτερόλεπτα.

Η λυχνία  σταματά να αναβοσβήνει, το σύμβολο  ανάβει και ξεκινά το μαγείρεμα σε χρονική στιγμή.

Στο τέλος του μαγειρέματος, θα εμφανιστεί στην οθόνη η ένδειξη **STOP** να αναβοσβήνει και ακούγεται ένα ακουστικό σήμα το οποίο μπορεί να απενεργοποιηθεί ανοίγοντας την πόρτα ή πατώντας/γυρίζοντας μια από τις δύο λαβές.



 Για να επιλέξετε άλλο χρονομετρημένο μαγείρεμα, γυρίστε ξανά το κουμπί θερμοκρασίας.

Για να ακυρώσετε ένα χρονομετρημένο μαγείρεμα

1. Πατήστε τον επιλογή θερμοκρασίας.

Η προειδοποιητική λυχνία στην οθόνη  αναβοσβήνει.

2. Μέσα σε 3 δευτερόλεπτα, περιστρέψτε το κουμπί θερμοκρασίας αριστερόστροφα μέχρι να μηδενιστεί ο χρόνος μαγειρέματος.

3. Περιμένετε 3 δευτερόλεπτα ή πατήστε το κουμπί θερμοκρασίας για να βγείτε από τη λειτουργία χρονομετρημένου μαγειρέματος και να επιστρέψετε στην εμφάνιση της τρέχουσας ώρας.

Προγραμματισμένο μαγείρεμα



Με τον όρο χρονομετρημένο μαγείρεμα εννοούμε τη λειτουργία που σας επιτρέπει να ξεκινήσετε το μαγείρεμα σε μια καθορισμένη ώρα και να το ολοκληρώσετε μετά από ένα ορισμένο χρονικό διάστημα που έχει ορίσει ο χρήστης.



Για λόγους ασφαλείας, δεν είναι δυνατό να ρυθμίσετε μόνο τον χρόνο λήξης μαγειρέματος χωρίς να έχετε προγραμματίσει τη διάρκεια του.

1. Αφού επιλέξετε λειτουργία μαγειρέματος και θερμοκρασία, πατήστε το κουμπί θερμοκρασίας.

Τα ψηφία εμφανίζονται στην οθόνη



 να αναβοσβήνουν.



2. Μέσα σε 3 δευτερόλεπτα, γυρίστε το κουμπί θερμοκρασίας για να ρυθμίσετε τη διάρκεια μαγειρέματος (από 1 λεπτό έως 13 ώρες) (για παράδειγμα "25 λεπτά").



3. Πατήστε τον επιλογή θερμοκρασίας.

Η προτεινόμενη ώρα αναβοσβήνει στην οθόνη για άμεσο μαγείρεμα.



Εάν επιβεβαιωθεί χωρίς τροποποιήσεις, το μαγείρεμα ξεκινά αμέσως. Εάν προστεθεί χρόνος στην προτεινόμενη ώρα, το μαγείρεμα σταματά

4. Μέσα σε 3 δευτερόλεπτα, γυρίστε τον επιλογή θερμοκρασίας για να

ρυθμίσετε την ώρα λήξης μαγειρέματος (για παράδειγμα "13:15").



5. Περιμένετε 3 δευτερόλεπτα.

Η λυχνία  και η συσκευή περιμένουν την προγραμματισμένη ώρα εκκίνησης.



 Στον χρόνο λήξης του μαγειρέματος έχουν ήδη υπολογιστεί τα λεπτά που απαιτούνται για την προθέρμανση.

Στο τέλος του μαγειρέματος, θα εμφανιστεί στην οθόνη η ένδειξη **STOP** να αναβοσβήνει και ακούγεται ένα ακουστικό σήμα το οποίο μπορεί να απενεργοποιηθεί ανοίγοντας την πόρτα ή πατώντας/γυρίζοντας μια από τις δύο λαβές.



Για να ακυρώσετε ένα προγραμματισμένο μαγείρεμα

1. Πατήστε τον επιλογέα θερμοκρασίας.

Η προειδοποιητική λυχνία στην οθόνη  αναβοσβήνει.

2. Μέσα σε 3 δευτερόλεπτα, γυρίστε το κουμπί θερμοκρασίας δεξιόστροφα ή αριστερόστροφα για να ρυθμίσετε ένα νέο χρονομετρημένο μαγείρεμα.

Σε αυτό το σημείο το προγραμματισμένο μαγείρεμα ακυρώθηκε.

 Είναι δυνατό να διακόψετε το μαγείρεμα ανά πάσα στιγμή επαναφέροντας τον επιλογέα λειτουργίας στη θέση 0.

Χρονοδιακόπτης λεπτών κατά το μαγείρεμα



Ο χρονοδιακόπτης υπενθύμισης λεπτών δεν διακόπτει το μαγείρεμα, αλλά προειδοποιεί τον χρήστη όταν περάσουν τα καθορισμένα λεπτά.



Δεν είναι δυνατή η ρύθμιση χρονοδιακόπτη κατά τη διάρκεια του μαγειρέματος εάν έχει ήδη ρυθμιστεί προηγουμένως ένα χρονομετρημένο μαγείρεμα.

1. Αφού επιλέξετε μια λειτουργία μαγειρέματος και μια θερμοκρασία, πατήστε 2 φορές τον επιλογέα θερμοκρασίας.

Τα ψηφία εμφανίζονται στην οθόνη **0000** και η λυχνία  αναβοσβήνει.



Ο χρονοδιακόπτης υπενθύμισης λεπτών μπορεί να ρυθμιστεί ακόμα και όταν το μαγείρεμα βρίσκεται σε εξέλιξη.

2. Μέσα σε 3 δευτερόλεπτα, περιστρέψτε τον επιλογέα θερμοκρασίας για να ρυθμίσετε τη διάρκεια του χρονοδιακόπτη (από 1 λεπτό έως 13 ώρες).

3. Περιμένετε 3 δευτερόλεπτα.

Η λυχνία  σταματά να αναβοσβήνει και ξεκινά ο χρονοδιακόπτης.

4. Περιμένετε μέχρι το ηχητικό σήμα να ειδοποιήσει τον χρήστη ότι ο χρόνος έχει τελειώσει.

Τα ψηφία **0000** και η λυχνία  αναβοσβήνουν.

5. Περιστρέψτε το κουμπί θερμοκρασίας για να επιλέξετε έναν άλλο μετρητή λεπτών ή πατήστε το κουμπί θερμοκρασίας για να απενεργοποιήσετε το ακουστικό σήμα και να βγείτε από τον μετρητή λεπτών κατά τη διάρκεια του μαγειρέματος.

Μετά από μερικά δευτερόλεπτα η τρέχουσα

ώρα θα εμφανιστεί στην οθόνη και το μαγείρεμα σε εξέλιξη θα συνεχιστεί.

Για να ακυρώσετε το χρονόμετρο υπενθύμισης λεπτών κατά το μαγείρεμα

1. Κατά τη διάρκεια του μαγειρέματος, πατήστε δύο φορές το κουμπί θερμοκρασίας.

Η προειδοποιητική λυχνία στην οθόνη  αναβοσβήνει.

2. Εντός 3 δευτερολέπτων, περιστρέψτε τον επιλογέα θερμοκρασίας αριστερόστροφα μέχρι να μηδενιστεί η τιμή του χρονοδιακόπτη.
3. Περιμένετε 3 δευτερόλεπτα για να βγειτε από τη λειτουργία υπενθύμισης λεπτών κατά το μαγείρεμα.

Λίστα παραδοσιακών λειτουργιών μαγειρέματος

 Σε ορισμένα μοντέλα δεν υπάρχουν όλες οι λειτουργίες.

ΣΤΑΤΙΚΟΣ

 Παραδοσιακή κουζίνα κατάλληλη για την προετοιμασία ενός φαγητού τη φορά. Ιδανικό για το μαγείρεμα ψητών, λιπαρών κρεάτων, ψωμιού, γεμιστών κέικ.

ΑΕΡΙΖΟΜΕΝΟ

 Έντονο και ομοιογενές μαγείρεμα. Ιδανικό για μπισκότα, κέικ και μαγείρεμα σε πολλά επίπεδα.

ΘΕΡΜΟΑΕΡΙΖΟΜΕΝΟ

 Η θερμότητα κατανέμεται γρήγορα και ομοιόμορφα. Κατάλληλο για όλα τα φαγητά, ιδανικό για μαγείρεμα σε πολλά επίπεδα χωρίς να αναμειγνύονται μυρωδιές και γεύσεις.

GRILL

 Σας επιτρέπει να έχετε εξαιρετικά αποτελέσματα ψησίματος και ροδίσματος. Χρησιμοποιείται στο τέλος του μαγειρέματος, προσδίδοντας ένα ομοιόμορφο ρόδισμα στα φαγητά.

ΑΕΡΙΖ'ΟΜΕΝΟ GRILL

 Επιτρέπει το βέλτιστο ψήσιμο ακόμη και κρεάτων μεγαλύτερου πάχους. Ιδανικό για μεγάλα κομμάτια κρεάτος.

ΒΑΣΗ

 Η θερμότητα προέρχεται μόνο από το κάτω μέρος της κοιλότητας. Ιδανικό για γλυκά και αλμυρά κέικ, πίτες και πίτσες.

ΘΕΡΜΟΑΕΡΙΖΟΜΕΝΗ ΒΑΣΗ

 Σας επιτρέπει να ολοκληρώσετε γρήγορα το μαγείρεμα των φαγητών που έχουν προψηθεί στην επιφάνεια αλλά όχι εσωτερικά. Ιδανικό για κίς, κατάλληλο για κάθε είδους φαγητό.

ECO

 Αυτή η λειτουργία είναι ιδιαίτερα κατάλληλη για μαγείρεμα σε ένα μόνο επίπεδο με χαμηλή κατανάλωση ενέργειας. Συνιστάται για όλα τα είδη τροφίμων εκτός από αυτά που μπορούν να παράγουν πολλή υγρασία (λαχανικά για παράδειγμα). Για να επιτύχετε τη μέγιστη εξοικονόμηση ενέργειας και να μειώσετε τους χρόνους, συνιστάται να τοποθετείτε τα τρόφιμα στο φούρνο χωρίς να προθερμάνετε το θάλαμο μαγειρέματος.

 Στη λειτουργία ECO, αποφύγετε το άνοιγμα της πόρτας κατά το μαγείρεμα.

 Στη λειτουργία ECO οι χρόνοι μαγειρέματος (και τυχόν προθερμανσης) είναι μεγαλύτεροι και μπορεί να εξαρτώνται από την ποσότητα των τροφίμων που τοποθετούνται στο θάλαμο μαγειρέματος.



Η λειτουργία ECO είναι μια λεπτή λειτουργία μαγειρέματος και συνιστάται για μαγείρεμα που δεν απαιτεί θερμοκρασίες πάνω από 210°C. Για μαγείρεμα σε υψηλότερες θερμοκρασίες, συνιστάται να επιλέξετε άλλη λειτουργία.

στάθμης (η δεξαμενή περιέχει ποσότητα νερού ίση με περίπου 800 ml).

Μαγείρεμα με υποβοηθούμενο ατμό

Φόρτωση δεξαμενής

1. Γυρίστε το κουμπί λειτουργίας στη λειτουργία υποβοηθούμενου ατμού



για να δείτε τους δείκτες



επιπέδου

2. Ανοίξτε την πόρτα και αφαιρέστε το συρτάρι φόρτωσης από τη θέση του.

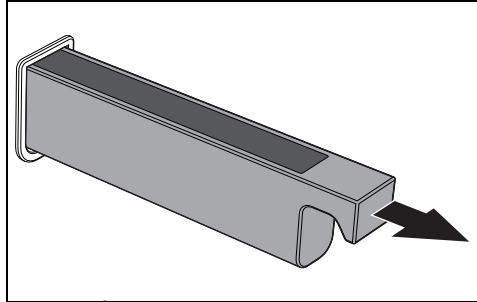

3. Τοποθετήστε το χωνί που παρέχεται στο συρτάρι φόρτωσης.

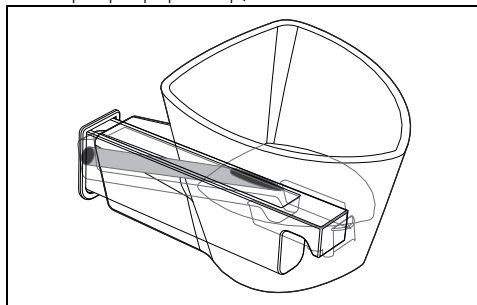

4. Ρίξτε το νερό (χρησιμοποιώντας ένα μπουκάλι ή βαθμονομημένη κανάτα) μέχρι να ανάψει η λυχνία μέγιστης

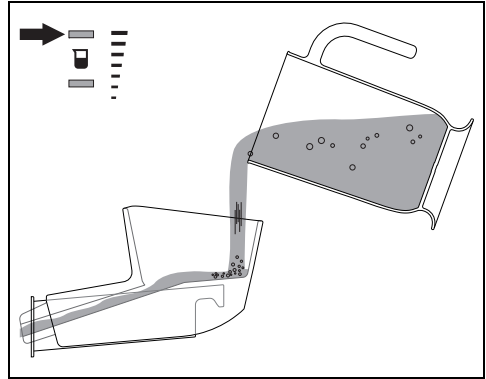

Χρησιμοποιήστε φρέσκο νερό βρύσης που δεν έχει πολλά άλατα, αφαλατωμένο νερό ή μεταλλικό νερό χωρίς ανθρακικό.



Μη χρησιμοποιείτε απεσταγμένο νερό, νερό βρύσης με υψηλή περιεκτικότητα σε χλωριούχα (> 40 mg/l) ή άλλα υγρά.

5. Στο τέλος, αφαιρέστε το χωνί και επανατοποθετήστε το συρτάρι φόρτωσης στη θέση του.

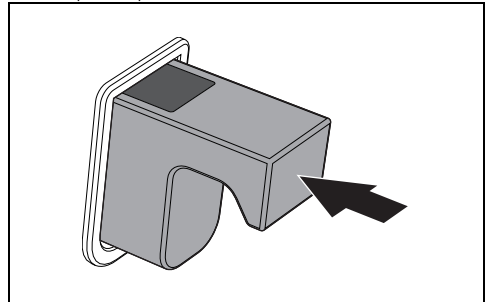

Εάν υπάρχει πάρα πολύ νερό στο δοχείο, το νερό σε περίσσεια θα ρέει στο θάλαμο μαγειρέματος:

- Σε αυτή την περίπτωση, στεγνώστε με ένα πανί ή σφουγγάρι πριν προχωρήσετε στο μαγείρεμα.
 - Συνιστάται να αδειάσετε τη δεξαμενή των 200 ml μέσω της λειτουργίας αποστράγγισης δεξαμενής.
6. Κλείστε την πόρτα.

Μαγείρεμα με υποβοηθούμενο ατμό (γρήγορη εκκίνηση)



Είναι δυνατό να διακόψετε το μαγείρεμα ανά πάσα στιγμή επαναφέροντας τον επιλογέα λειτουργίας στη θέση 0.

1. Επιλέξτε τη λειτουργία υποβοηθούμενου

ατμού  +  χρησιμοποιώντας το κουμπί λειτουργίας.



2. Ενώ οι λυχνίες  +  + 

αναβοσβήνουν, πατήστε ξανά τον επιλογέα θερμοκρασίας για να ξεκινήσει το μαγείρεμα με υποβοηθούμενο ατμό.



Η γρήγορη εκκίνηση έχει ρυθμιστεί στο ποσοστό υποβοηθούμενου ατμού  40%.

Μαγείρεμα με υποβοηθούμενο ατμό

1. Επιλέξτε τη λειτουργία υποβοηθούμενου

ατμού  +  χρησιμοποιώντας το κουμπί λειτουργίας.

2. Γυρίστε τον επιλογέα θερμοκρασίας για να ρυθμίσετε τη θερμοκρασία μαγειρέματος (από 100°C έως 250°C) (για παράδειγμα "190°C").



3. Ενώ η ενδεικτική λυχνία  αναβοσβήνει, πατήστε τον επιλογέα θερμοκρασίας.

4. Γυρίστε το κουμπί θερμοκρασίας για να ρυθμίσετε οποιαδήποτε διάρκεια

μαγειρέματος (από 1 λεπτό έως 13 ώρες) (για παράδειγμα «35 λεπτά»).



Η ενεργοποίηση χρονομετρημένου μαγειρέματος ακυρώνει οποιοδήποτε χρονομέτρο υπενθύμισης λεπτών που είχε ρυθμιστεί προηγουμένως.

5. Ενώ η ενδεικτική λυχνία  αναβοσβήνει, πατήστε τον επιλογέα θερμοκρασίας.

6. Γυρίστε το κουμπί θερμοκρασίας για να ρυθμίσετε τον τύπο μαγειρέματος με υποβοηθούμενο ατμό (40% ή 20%).





Λειτουργία υποβοηθούμενη με ατμό  40%: Το μαγείρεμα ψαριών και κρέατος με υψηλή περιεκτικότητα σε λιπαρά είναι ιδιαίτερα κατάλληλο, ο ατμός τα λιώνει διατηρώντας το φαγητό απαλό, καθιστώντας το πιο εύπεπτο και καλά ροδισμένο στην επιφάνεια.



Λειτουργία υποβοηθούμενη με ατμό  20%: Συνιστάται να χρησιμοποιείτε το υποβοηθούμενο μαγείρεμα στον ατμό μόνο για τα πρώτα 5-10 λεπτά και μετά να μεταβείτε στην αντίστοιχη λειτουργία

χωρίς ατμό  να τελειώσει το μαγείρεμα. Αυτή η λειτουργία ενδείκνυται και για παρασκευές παναρισμένων προϊόντων με αυγό και τριμμένη φρυγανιά, καθώς επαναφέρει το τραγανό στο πανάρισμα, προσομοιώνοντας έτσι το αποτέλεσμα του τηγανίσματος, αλλά είναι πιο εύπεπο.

7. Πατήστε τον επιλογή θερμοκρασίας.

8. Ενώ οι λυχνίες  +  +  αναβοσβήνουν, πατήστε ξανά τον επιλογή θερμοκρασίας για να ξεκινήσει η λειτουργία.

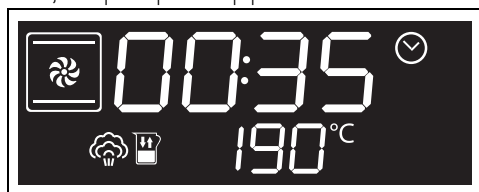

Όταν ανοίξει η πόρτα, η λειτουργία σε εξέλιξη διακόπεται. Η λειτουργία επανέρχεται αυτόματα κλείνοντας την πόρτα.

Αποστράγγιση δεξαμενής



Πριν αδειάσετε τη δεξαμενή, περιμένετε να κρυώσει ο φούρνος, αφήνοντας την πόρτα ανοιχτή. Για να βεβαιωθείτε ότι το νερό που έχει μείνει στη δεξαμενή δεν είναι πολύ ζεστό, περιμένετε τουλάχιστον 40 λεπτά.

Μετά το μαγείρεμα:

1. Ανοίξτε την πόρτα.
2. Τοποθετήστε το βαθύ ταψί πάνω από το τρίτο επίπεδο από κάτω. Σπρώξτε το προς το πίσω τοίχωμα του θαλάμου μαγειρέματος.

3. Αφού μπειτε στο μενού ειδικών λειτουργιών, γυρίστε τον επιλογή θερμοκρασίας για να επιλέξετε τη λειτουργία Αποστράγγισης δεξαμενής.





4. Πατήστε τον επιλογή θερμοκρασίας για να επιβεβαιώσετε τη λειτουργία.
5. Πατήστε ξανά τον επιλογή θερμοκρασίας για να ξεκινήσει η λειτουργία.

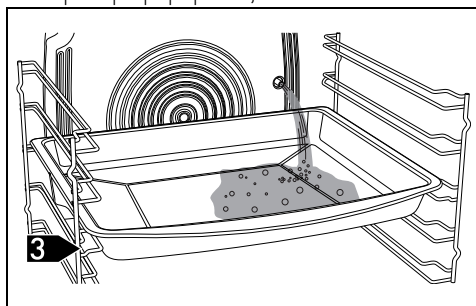

Το νερό αρχίζει να ρέει στο βαθύ ταψί από τον σωλήνα αποστράγγισης, που βρίσκεται στη δεξιά πλευρά του πίσω τοίχματος του θαλάμου μαγειρέματος.



6. Περιμένετε να τελειώσει η ροή αποστράγγισης (ελέγξτε ότι και τα δύο ενδεικτικά φωτάκια στάθμης   είναι σβηστά).
7. Όταν τελειώσετε, επαναφέρετε τον επιλογή λειτουργιών στη θέση 0.



Συνιστάται να το στραγγίζετε στο τέλος κάθε μαγειρέματος, για να μην μείνουν υπολείμματα αχρησιμοποίητου νερού μέσα στη δεξαμενή.



Μετά από μια μακρά περίοδο αδράνειας, συνιστάται να πραγματοποιήσετε έναν κύκλο τροφοδοσίας και αδειάσματος της δεξαμενής για να ξεπλύνετε το κύκλωμα ατμού.

8. Αδειάστε το νερό που περιέχεται στο βαθύ ταψί.



Προειδοποίηση: το νερό μπορεί να είναι πολύ ζεστό.



Το στραγγισμένο νερό δεν μπορεί να χρησιμοποιηθεί για άλλο μαγείρεμα.

Στέγνωμα μετά από λειτουργίες με ατμό

Το μαγείρεμα με ατμό δημιουργεί πολλή υγρασία στο εσωτερικό του θαλάμου μαγείρεματος. Αυτό είναι ένα εντελώς φυσιολογικό φαινόμενο που δεν θέτει σε κίνδυνο τη σωστή λειτουργία της συσκευής.

Στο τέλος κάθε μαγειρέματος:

1. αφήστε τη συσκευή να κρυώσει.
2. στεγνώστε προσεκτικά το χώρο μαγειρέματος και τα εξαρτήματα που χρησιμοποιούνται με ένα μαλακό πανί ή απορροφητικό χαρτί.
3. αφήστε την πόρτα ανοιχτή αρκετή ώρα για να στεγνώσει τελείως ο θάλαμος μαγειρέματος.

Λίστα λειτουργιών μαγειρέματος με υποβοηθούμενο ατμό



Υποβοηθούμενη λειτουργία ατμού 40%: Ο ατμός παρέχεται συνεχώς για όλη τη διάρκεια του μαγειρέματος και συνιστάται για πολύωρο μαγείρεμα κρέατος, ψαριού, ψητών, λαζάνια, κ.λπ... Ιδιαίτερα κατάλληλο είναι το μαγείρεμα ψαριών και κρέατος με υψηλή περιεκτικότητα σε λιπαρά. Ο ατμός τα διαλύει διατηρώντας το φαγητό απαλό, καθιστώντας το πιο εύπεπτο και καλά ροδισμένο στην επιφάνεια.



Υποβοηθούμενη λειτουργία ατμού 20%: Ο ατμός παρέχεται σε μικρούς παλμούς. Συνιστάται για το μαγείρεμα γλυκών και προϊόντων αρτοποιίας (ψωμί, φοκάτσια κ.λπ...) όπου η ποσότητα του ατμού πρέπει να είναι ελάχιστη για να αφήσει στη συνέχεια το τρόφιμο να χάσει την υγρασία του και να ψηθεί εσωτερικά. Ο ατμός διευκολύνει τη διόγκωση της ζύμης στα πρώτα λεπτά του μαγειρέματος, δημιουργώντας μια γυαλιστερή και τραγανή επιφάνεια.

Συνιστάται να χρησιμοποιείτε το υποβοηθούμενο μαγείρεμα στον ατμό μόνο για τα πρώτα 5 -10 λεπτά και μετά να μεταβείτε στην αντίστοιχη λειτουργία χωρίς ατμό για να ολοκληρώσετε το μαγείρεμα. Αυτή η λειτουργία ενδείκνυται και για παρασκευές παναρισμένων προϊόντων με αυγό και τριμμένη φρυγανιά, καθώς επαναφέρει το τραγανό στο πανάρισμα, προσομοιώνοντας έτσι το αποτέλεσμα του τηγανίσματος, αλλά είναι πιο εύπεπτο.

ΥΠΟΒΟΗΘΟΥΜΕΝΟΣ ΑΤΜΟΣ 20%



Ο ατμός παρέχεται σε μικρούς παλμούς. Συνιστάται για το μαγείρεμα γλυκών και προϊόντων αρτοποιίας (ψωμί, focaccia κ.λπ...) όπου η ποσότητα του ατμού πρέπει να είναι ελάχιστη για να αφήσει στη συνέχεια το τρόφιμο να χάσει την υγρασία του και να ψηθεί εσωτερικά. Ο ατμός διευκολύνει τη διόγκωση της ζύμης στα πρώτα λεπτά του μαγειρέματος, δημιουργώντας μια γυαλιστερή και τραγανή επιφάνεια.

ΥΠΟΒΟΗΘΟΥΜΕΝΟΣ ΑΤΜΟΣ 40%



Ο ατμός παρέχεται συνεχώς για όλη τη διάρκεια του μαγειρέματος και συνιστάται για μακροχρόνιο μαγείρεμα κρέατος, ψαριού, τσίμπλας, λαζάνια, κ.λπ.

Συμβουλές ψησίματος

Γενικές συμβουλές

- Χρησιμοποιείτε τη λειτουργία με αέρα για ομοιόμορφο ψήσιμο σε περισσότερα επίπεδα.
- Η αύξηση της θερμοκρασίας δεν συντομεύει το χρόνο ψησίματος (το φαγητό μπορεί να παραψηθεί εξωτερικά και να μείνει άψητο στο εσωτερικό του).

Συμβουλές ψησίματος για κρέας

- Ο χρόνος ψησίματος διαφέρει ανάλογα με το πάχος, το είδος του φαγητού και τις προτιμήσεις του καταναλωτή.
- Γυρίστε το φαγητό να ροδίσει και από τις δύο πλευρές.
- Χρησιμοποιείτε θερμόμετρα για κρέατα για το ψητό ή απλώς πιέστε το φαγητό σας με ένα κουτάλι. Εάν είναι σφιχτό, είναι έτοιμο, διαφορετικά θέλει ψήσιμο για μερικά λεπτά ακόμα.

Συμβουλές ψησίματος στο γκριλ

- Το ψήσιμο κρεάτων στο γκριλ μπορεί να γίνει είτε με το φούρνο κρύο είτε με προθέρμανση, εάν θέλετε να αλλάξετε το αποτέλεσμα του ψησίματος.
- Στη λειτουργία Grill αεριζόμενο (εάν υπάρχει), συνιστάται η προθέρμανση του θαλάμου μαγειρέματος πριν το ψήσιμο.
- Συνιστάται να βάζετε το φαγητό στο κέντρο του γκριλ.

- Στη λειτουργία Grill, συνιστάται να ρυθμίσετε τη θερμοκρασία στην υψηλότερη τιμή για να βελτιστοποιήσετε το μαγείρεμα.

Συμβουλές ψησίματος για γλυκά και μπισκότα

- Χρησιμοποιείτε κατά προτίμηση σκούρες μεταλλικές φόρμες: βοηθούν στην καλύτερη απορρόφηση της θερμότητας.
- Η θερμοκρασία και η διάρκεια ψησίματος εξαρτώνται από το είδος και τη συνοχή της ζύμης.
- Για να διαπιστώσετε εάν το γλυκό είναι ψημένο εσωτερικά: στο τέλος του ψησίματος καρφώστε μια οδοντογλυφίδα στο ψηλότερο σημείο του. Εάν η ζύμη δεν κολλάει στην οδοντογλυφίδα, το γλυκό έχει ψηθεί.
- Εάν το γλυκό ξεφουσκώσει όταν το βγάλετε από το φούρνο, την επόμενη φορά μειώστε τη θερμοκρασία ψησίματος κατά 10°C επιλέγοντας ενδεχομένως μεγαλύτερο χρόνο ψησίματος.

Συμβουλές για το μαγείρεμα σε δύο επίπεδα:

- Σας συνιστούμε να έχετε 2 σχάρες (μπορείτε να τα ζητήσετε από εξουσιοδοτημένα κέντρα σέρβις).
- Για να διευκολύνετε τη ροή του αέρα, τοποθετήστε τις φόρμες/καταρόλες στο κέντρο των σχαρών και βεβαιωθείτε ότι το πλάτος/η διάμετρος τους δεν υπερβαίνει τα 30 cm.
- Τοποθετήστε τις σχάρες αφήνοντας ένα κενό επίπεδο μεταξύ τους.
- Ανάλογα με το φαγητό και την αύξηση του φορτίου στο εσωτερικό της κοιλότητας, το μαγείρεμα σε δύο επίπεδα μπορεί να απαιτεί λίγα περισσότερα λεπτά μαγειρέματος από ό,τι σε ένα μόνο επίπεδο.
- Οι λειτουργίες που υποδεικνύονται για το μαγείρεμα σε δύο επίπεδα είναι ΘΕΡΜΟΑΕΡΙΖΟΜΕΝΟ και ΒΑΣΗ ΘΕΡΜΟΑΕΡΙΖΟΜΕΝΗ.

Συμβουλές για μαγείρεμα με ατμό

- Για προϊόντα αρτοποιίας (ψωμί, focaccia...) και κατεψυγμένα επιδόρπια, όπου ο ατμός είναι χρήσιμος στα πρώτα λεπτά του μαγειρέματος, συνιστούμε να ρυθμίσετε τη λειτουργία ατμού για τα

πρώτα 5-10 λεπτά και μετά να μεταβείτε στη λειτουργία ανεμιστήρα και να ολοκληρώσετε το μαγείρεμα .

- Για θέρμανση με ατμό, ψήνετε σε κρύο φούρνο.

Συμβουλές για απόψυξη και διόγκωση της ζύμης

- Τοποθετήστε τα κατεψυγμένα τρόφιμα χωρίς τη συσκευασία τους σε ένα δοχείο χωρίς καπάκι στο πρώτο επίπεδο του θαλάμου μαγειρέματος.
- Αποφύγετε την επικάλυψη των τροφίμων.
- Για να ξεπαγώσετε κρέας, χρησιμοποιήστε μια σχάρα στο δεύτερο επίπεδο και τοποθετήστε το ταψί στο πρώτο. Με αυτόν τον τρόπο το φαγητό δεν έρχεται σε επαφή με το υγρό της απόψυξης.

- Τα πιο ευαίσθητα μέρη μπορούν να καλυφθούν με αλουμινοχαρτό.
- Για καλή διόγκωση της ζύμης, τοποθετήστε ένα δοχείο που περιέχει νερό στο κάτω μέρος του θαλάμου μαγειρέματος.

Για εξοικονόμηση ενέργειας

- Διακόψτε το ψήσιμο λίγα λεπτά πριν το χρόνο που απαιτείται συνήθως. Το ψήσιμο συνεχίζεται για το υπόλοιπο του χρόνου με τη θερμότητα που έχει συσσωρευτεί εσωτερικά.
- Μειώστε στο ελάχιστο τα ανοίγματα της πόρτας ώστε να αποφύγετε τις απώλειες θερμότητας.
- Διατηρείτε συνεχώς καθαρό το εσωτερικό της συσκευής.

Μίνι οδηγός για τα αξεσουάρ

Συνιστούμε να χρησιμοποιείτε τη σχάρα ως επιφάνεια στήριξης για φόρμες/κατσαρόλες φούρνου.

Σε περίπτωση απουσίας της σχάρας για ταψί, η σχάρα μπορεί να χρησιμοποιηθεί ως βάση για ψήσιμο στη σχάρα με το βαθύ ταψί τοποθετημένο σε ένα επίπεδο από κάτω για τη συλλογή των χυμών.

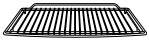

Σχάρα

Για μαγείρεμα πολλαπλών επιπέδων, τοποθετήστε δύο σχάρες κρατώντας ένα κενό

επίπεδο μεταξύ τους. Χρησιμοποιήστε τη λειτουργία ΘΕΡΜΟΑΕΡΙΣΜΟΥ  ή/και

ΘΕΡΜΟΑΕΡΙΖΟΜΕΝΗ ΒΑΣΗ .

Συνιστούμε να χρησιμοποιείτε το βαθύ ταψί για μαγείρεμα μόνο σε ένα επίπεδο.

Τοποθετήστε το βαθύ ταψί στο μεσαίο επίπεδο όταν χρησιμοποιείτε τις λειτουργίες με



Βαθύ ταψί

τη βοήθεια ανεμιστήρα. Όταν χρησιμοποιείτε τη λειτουργία ΣΤΑΤΙΚΟΣ 

τοποθετήστε το βαθύ ταψί στο επιθυμητό επίπεδο.

Τοποθετήστε το ταψί στο τελευταίο επίπεδο με τη σχάρα για ταψί για να μαγειρέψετε

στη λειτουργία GRILL .



Σχάρα για ταψί

Συνιστούμε να χρησιμοποιείτε τη σχάρα για ταψί ως βάση για τη συλλογή των χυμών από το ψήσιμο.

Δείτε τις συνταγές

Για να συμβουλευτείτε τις συνταγές που αναπτύχθηκαν για διάφορες κατηγορίες τροφίμων και για να λάβετε περισσότερες πληροφορίες σχετικά με τις προτάσεις μαγειρικής, συνιστούμε να επισκεφτείτε την ειδική σελίδα στον ιστότοπο www.smeg.com, στην οποία μπορείτε να

μεταβείτε χρησιμοποιώντας τον κωδικό QR στο φυλλάδιο που παρέχεται με το προϊόν.

Ενδείξεις για Εποπτικές Αρχές

Λειτουργία Fan forced [Αναγκαστική λειτουργία ανεμιστήρα]

η λειτουργία ECO που χρησιμοποιείται για τον καθορισμό της κατηγορίας ενεργειακής

απόδοσης συμμορφώνεται με τις προδιαγραφές του ευρωπαϊκού προτύπου EN 60350-1.

Δείτε την παράγραφο «Για εξοικονόμηση ενέργειας » του κεφαλαίου ΠΡΟΕΙΔΟΙ ΙΟΥΗΣΕΙΣ.

Conventional heating mode

Για να εκτελέσετε τη λειτουργία STATICO [ΣΤΑΤΙΚΟ] είναι απαραίτητο να παραλείψετε τη φάση προθέρμανσης (δείτε την παράγραφο «Φάση προθέρμανσης» στο κεφάλαιο ΧΡΗΣΗ).

Δείτε την παράγραφο «Για εξοικονόμηση ενέργειας » του κεφαλαίου ΠΡΟΕΙΔΟΙ ΙΟΥΗΣΕΙΣ.

Χρονοδιακόπτης



Αυτή η λειτουργία ενεργοποιεί μόνο τον βομβητή στο τέλος της αντίστροφης μέτρησης.

1. Με το κουμπί λειτουργίας στη θέση 0, πατήστε το κουμπί θερμοκρασίας.

Τα ψηφία εμφανίζονται στην οθόνη  και η λυχνία  αναβοσβήνει.

2. Μέσα σε 3 δευτερόλεπτα, περιστρέψτε τον επιλογέα θερμοκρασίας για να ρυθμίσετε τη διάρκεια του χρονοδιακόπτη (από 1 λεπτό έως 13 ώρες).

3. Περιμένετε 3 δευτερόλεπτα.

Η λυχνία  σταματά να αναβοσβήνει και ξεκινά ο χρονοδιακόπτης.



Κατά τη διάρκεια της λειτουργίας, η οθόνη μεταβαίνει σε χαμηλή φωτεινότητα 2 λεπτά μετά την τελευταία λειτουργία στα κουμπιά.

Τέλος του χρονοδιακόπτη

1. Περιμένετε μέχρι το ηχητικό σήμα να ειδοποιήσει τον χρήστη ότι ο χρόνος έχει τελειώσει.

Τα ψηφία  και η λυχνία  αναβοσβήνουν.

2. Περιστρέψτε το κουμπί θερμοκρασίας για να επιλέξετε έναν άλλο μετρητή λεπτών.

3. Πατήστε το κουμπί θερμοκρασίας για να απενεργοποιήσετε το ακουστικό σήμα και

να βγείτε από τη λειτουργία υπενθύμισης λεπτών.

Μετά από μερικά δευτερόλεπτα, η τρέχουσα ώρα εμφανίζεται στην οθόνη.

Για να διαγράψετε ένα χρονομέτρο

1. Πατήστε τον επιλογέα θερμοκρασίας.

Η προειδοποιητική λυχνία στην οθόνη  αναβοσβήνει.

2. Εντός 3 δευτερολέπτων, περιστρέψτε τον επιλογέα θερμοκρασίας αριστερόστροφα μέχρι να μηδενιστεί η τιμή του χρονοδιακόπτη.

3. Περιμένετε 3 δευτερόλεπτα για να βγείτε από τη λειτουργία υπενθύμισης λεπτών.



Ειδικές λειτουργίες

1. Περιστρέψτε τον επιλογέα λειτουργίας μέχρι να εμφανιστεί η ακόλουθη ένδειξη στην οθόνη.



2. Πατήστε τον επιλογέα θερμοκρασίας για να μπείτε στο μενού ειδικών λειτουργιών.



Για λειτουργίες  /  (ανάλογα με το μοντέλο) ή  βλέπε κεφάλαιο Ειδικές λειτουργίες καθαρισμού.

Απόψυξη με υποβοηθούμενο ατμό



Αυτή η λειτουργία σας επιτρέπει να ξεπαγώσετε τα τρόφιμα σύμφωνα με έναν επιλεγμένο χρόνο.

1. Τοποθετήστε το φαγητό που πρόκειται να ξεπαγώσετε μέσα στο θάλαμο μαγειρέματος.

2. Αφού μπείτε στο μενού ειδικών λειτουργιών, γυρίστε το κουμπί θερμοκρασίας για να επιλέξετε τη

λειτουργία Απόψυξη με υποβοηθούμενο ατμό.



3. Πατήστε τον επιλογέα θερμοκρασίας για να επιβεβαιώσετε τη λειτουργία.





4. Συνεχίστε με την πλήρωση της δεξαμενής με νερό όπως περιγράφεται στο σημείο 2 του κεφαλαίου «Γέμισμα της δεξαμενής».

 Χρησιμοποιήστε φρέσκο νερό βρύσης που δεν έχει πολλά άλατα, αφαλατωμένο νερό ή μεταλλικό νερό χωρίς ανθρακικό.

5. Στο τέλος της φόρτωσης της δεξαμενής, πατήστε το κουμπί θερμοκρασίας για να αρχίσετε να ρυθμίζετε τις παραμέτρους απόψυξης.

Τα ψηφία εμφανίζονται στην οθόνη

 και οι λυχνίες  και  αναβοσβήνουν.

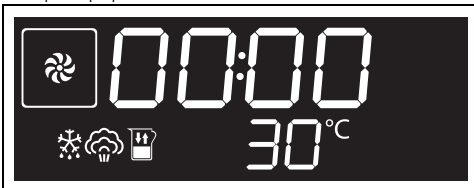

6. Γυρίστε τον επιλογέα θερμοκρασίας για να εισαγάγετε τη διάρκεια απόψυξης (από 1 λεπτό έως 13 ώρες) (για παράδειγμα "1:30").

7. Περιμένετε 3 δευτερόλεπτα ή πατήστε το κουμπί θερμοκρασίας για να ξεκινήσει η λειτουργία.



Όταν τελειώσετε, εμφανίζεται στην οθόνη η ένδειξη **STOP** να αναβοσβήνει και ακούγεται ένα ακουστικό σήμα το οποίο μπορεί να απενεργοποιηθεί ανοίγοντας την πόρτα ή πατώντας/γυρίζοντας έναν από τους δύο διακόπτες.

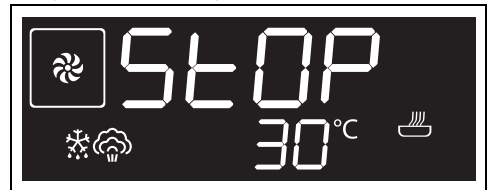

8. Στο τέλος, προχωρήστε στην αποστράγγιση του νερού από τη δεξαμενή στο ταψί που βρίσκεται στο τρίτο επίπεδο, όπως περιγράφεται στο κεφάλαιο «Αποστράγγιση της δεξαμενής».

9. Περιμένετε να τελειώσει η ροή.

10. Γυρίστε το κουμπί λειτουργίας στη θέση 0 για έξοδο από τη λειτουργία.

 Το στραγγισμένο νερό δεν μπορεί να χρησιμοποιηθεί για άλλο μαγείρεμα.

11. Αδειάστε το νερό που περιέχεται στο βαθύ ταψί.

Ζύμωση

 Για καλή διόγκωση της ζύμης, τοποθετήστε ένα δοχείο που περιέχει νερό στο κάτω μέρος του θαλάμου μαγειρέματος.

1. Τοποθετήστε τη ζύμη να φουσκώσει στο δεύτερο επίπεδο.

2. Αφού μπειτε στο μενού ειδικών λειτουργιών, γυρίστε τον επιλογέα

Θερμοκρασίας για να επιλέξετε τη λειτουργία Ζύμωση.



3. Πατήστε τον επιλογή Θερμοκρασίας για να επιβεβαιώσετε τη λειτουργία.
4. Περιμένετε 3 δευτερόλεπτα για να ξεκινήσει η λειτουργία ή πατήστε το κουμπί Θερμοκρασίας για να εισάγετε τυχόν ρυθμίσεις διάρκειας λειτουργίας, ώρα λήξης λειτουργίας...



5. Όταν τελειώσετε, γυρίστε το κουμπί λειτουργίας στη θέση 0 για έξοδο από τη λειτουργία.

Sabbath



Σε αυτή τη λειτουργία, η συσκευή θα ακολουθήσει ορισμένες συγκεκριμένες συμπεριφορές:

- Το μαγείρεμα μπορεί να συνεχιστεί για 73 ώρες το πολύ, δεν είναι δυνατό να ορίσετε καμία διάρκεια μαγειρέματος.
- Δεν θα πραγματοποιηθεί κανένας τύπος προθέρμανσης.
- Η επιλέξιμη θερμοκρασία μαγειρέματος κυμαίνεται μεταξύ 60-150 °C.
- Το φως του φούρνου είναι απενεργοποιημένο, οποιαδήποτε παρέμβαση όπως το άνοιγμα της πόρτας (όπου υπάρχει) ή η χειροκίνητη ενεργοποίηση χρησιμοποιώντας το πόμολο δεν ενεργοποιεί το φως.
- Απενεργοποιήθηκε ο εσωτερικός ανεμιστήρας.
- Οι ενδείξεις φωτός και ήχου στους επιλογείς είναι απενεργοποιημένες.



Μετά την ενεργοποίηση της λειτουργίας Sabbath δεν θα είναι δυνατή η αλλαγή παραμέτρων. Οποιαδήποτε ενέργεια στα πόμολα δεν θα έχει κανένα αποτέλεσμα. μόνο το κουμπί λειτουργίας θα παραμείνει ενεργό για να μπορέσετε να επιστρέψετε στη θέση 0 για να απενεργοποιήσετε τη λειτουργία.

1. Τοποθετήστε το φαγητό μέσα στο θάλαμο μαγειρέματος.
2. Αφού μπείτε στο μενού ειδικών λειτουργιών, γυρίστε το κουμπί θερμοκρασίας για να επιλέξετε τη λειτουργία Sabbath.



3. Πατήστε τον επιλογή Θερμοκρασίας για να επιβεβαιώσετε τη λειτουργία.

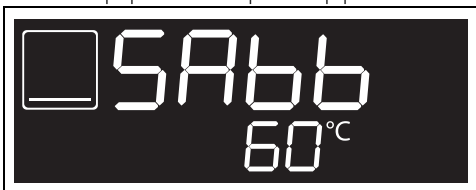

4. Γυρίστε τον επιλογή Θερμοκρασίας για να επιλέξετε την επιθυμητή θερμοκρασία (για παράδειγμα "90°C").
5. Πατήστε το κουμπί θερμοκρασίας για να ξεκινήσει η λειτουργία.

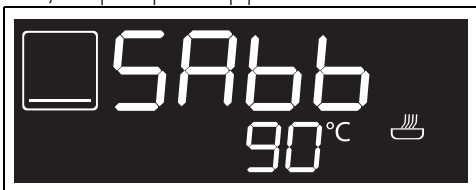

6. Στο τέλος, γυρίστε το κουμπί λειτουργίας στη θέση 0 για να ολοκληρώσετε το μαγείρεμα.

ΠΙΤΣΑ



Ειδική λειτουργία για το ψήσιμο της πίτσας. Ιδανικό για πίτσες, αλλά και μπισκότα ή γλυκά.

1. Αφού μπείτε στο μενού ειδικών λειτουργιών, γυρίστε το κουμπί

Θερμοκρασίας για να επιλέξετε τη λειτουργία PIZZA.





2. Πατήστε τον επιλογέα θερμοκρασίας για να επιβεβαιώσετε τη λειτουργία.
3. Περιμένετε 3 δευτερόλεπτα για να ξεκινήσει η λειτουργία ή πατήστε το κουμπί θερμοκρασίας για να εισάγετε τυχόν ρυθμίσεις θερμοκρασίας, διάρκεια μαγειρέματος, χρόνο λήξης μαγειρέματος...



Το μαγείρεμα έπεται μιας φάσης προθέρμανσης που επιτρέπει στη συσκευή να φτάσει τη θερμοκρασία μαγειρέματος πιο γρήγορα.

Αυτή η φάση σηματοδοτείται από το αναβοσβήσιμο της προειδοποιητικής λυχνίας .

Στο τέλος της προθέρμανσης η προειδοποιητική λυχνία  παραμένει σταθερή και ακούγεται ένα ηχητικό σήμα που υποδεικνύει ότι το φαγητό μπορεί να τοποθετηθεί στο θάλαμο μαγειρέματος.

 Σε αυτή τη λειτουργία δεν είναι δυνατή η παράληψη της φάσης προθέρμανσης.

Στο τέλος του μαγειρέματος, θα εμφανιστεί στην οθόνη η ένδειξη **STOP** να αναβοσβήνει και ακούγεται ένα ακουστικό σήμα το οποίο μπορεί να απενεργοποιηθεί ανοίγοντας την πόρτα ή πατώντας/γυρίζοντας μια από τις δύο λαβές.

Για να συνεχίσετε να μαγειρεύετε περαιτέρω πίτσες, αφού απενεργοποιήσετε το ακουστικό σήμα:

- πατήστε ξανά το κουμπί λειτουργίας για επανεκκίνηση της λειτουργίας

ή

- γυρίστε το κουμπί λειτουργίας για να ορίσετε μια νέα διάρκεια μαγειρέματος και επανεκκινήστε τη λειτουργία.
4. Γυρίστε το κουμπί λειτουργίας στη θέση 0 για έξοδο από τη λειτουργία.

TURBO



Επιτρέπει το γρήγορο μαγείρεμα σε πολλά επίπεδα χωρίς να αναμειγνύονται τα αρώματα. Ιδανικό για φαγητά μεγάλων ποσοτήτων ή που απαιτούν έντονο μαγείρεμα.

1. Αφού μπειτε στο μενού ειδικών λειτουργιών, γυρίστε το κουμπί θερμοκρασίας για να επιλέξετε τη λειτουργία TURBO.

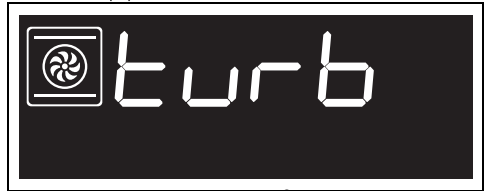

2. Πατήστε τον επιλογέα θερμοκρασίας για να επιβεβαιώσετε τη λειτουργία.
3. Περιμένετε 3 δευτερόλεπτα για να ξεκινήσει η λειτουργία ή πατήστε το κουμπί θερμοκρασίας για να εισάγετε τυχόν ρυθμίσεις θερμοκρασίας, διάρκεια μαγειρέματος, χρόνο λήξης μαγειρέματος...



Το μαγείρεμα έπεται μιας φάσης προθέρμανσης που επιτρέπει στη συσκευή να φτάσει τη θερμοκρασία μαγειρέματος πιο γρήγορα.

Αυτή η φάση σηματοδοτείται από το αναβοσβήσιμο της προειδοποιητικής λυχνίας .

Στο τέλος της προθέρμανσης η προειδοποιητική λυχνία  παραμένει σταθερή και ακούγεται ένα ηχητικό σήμα που υποδεικνύει ότι το φαγητό μπορεί να

τοποθετηθεί στο θάλαμο μαγειρέματος.



Μπορείτε να παραλείψετε τη φάση προθέρμανσης πατώντας τον επιλογέα θερμοκρασίας για μερικά δευτερόλεπτα.

Στο τέλος του μαγειρέματος, θα εμφανιστεί στην οθόνη η ένδειξη **STOP** να αναβοσβήνει και ακούγεται ένα ακουστικό σήμα το οποίο μπορεί να απενεργοποιηθεί ανοίγοντας την πόρτα ή πατώντας/γυρίζοντας μια από τις δύο λαβές.

4. Γυρίστε το κουμπί λειτουργίας στη θέση 0 για έξοδο από τη λειτουργία.

Αποστράγγιση δεξαμενής



Αυτή η διαδικασία είναι χρήσιμη για την αποβολή νερού ή απορρυπαντικού από το υδραυλικό κύκλωμα.

5. Ανοίξτε την πόρτα.
6. Τοποθετήστε το βαθύ ταψί πάνω από το τρίτο επίπεδο από κάτω. Σπρώξτε το προς το πίσω τοίχωμα του θαλάμου μαγειρέματος.
7. Αφού μπείτε στο μενού ειδικών λειτουργιών, γυρίστε τον επιλογέα θερμοκρασίας για να επιλέξετε τη λειτουργία Αποστράγγισης δεξαμενής.





8. Πατήστε τον επιλογέα θερμοκρασίας για να επιβεβαιώσετε τη λειτουργία.
9. Πατήστε ξανά τον επιλογέα θερμοκρασίας για να ξεκινήσει η λειτουργία.

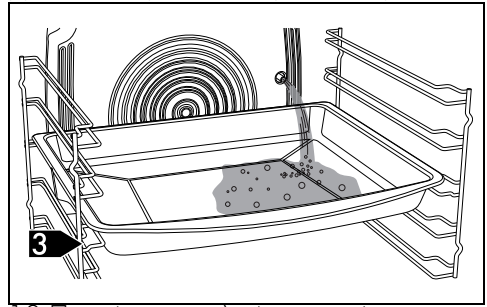

Το νερό (ή το απορρυπαντικό) αρχίζει να ρέει από το σωλήνα αποστράγγισης, που

βρίσκεται στη δεξιά πλευρά του εκτροπέα.



10. Περιμένετε να τελειώσει η ροή αποστράγγισης (ελέγξτε ότι και τα δύο ενδεικτικά φωτάκια στάθμης  είναι σβηστά).
11. Πατήστε τον επιλογέα θερμοκρασίας για να σταματήσετε τη λειτουργία αποστράγγισης.



Μπορείτε να σταματήσετε/συνεχίσετε τη ροή αποστράγγισης πατώντας το κουμπί λειτουργίας.

12. Επαναφέρετε τον επιλογέα λειτουργιών στη θέση 0.
13. Αδειάστε το νερό (ή το απορρυπαντικό) που περιέχεται στο βαθύ ταψί.

Ρυθμίσεις

1. Περιστρέψτε τον επιλογέα λειτουργίας μέχρι να εμφανιστεί η ακόλουθη ένδειξη στην οθόνη.



2. Πατήστε το κουμπί θερμοκρασίας για να μπείτε στο μενού ρυθμίσεων.



Τρέχουσα ώρα

Αφού μπείτε στο μενού ρυθμίσεων, γυρίστε το κουμπί θερμοκρασίας για να επιλέξετε τη

Λειτουργία τρέχουσας ώρας.



1. Πατήστε το κουμπι θερμοκρασίας για να ξεκινήσετε τη ρύθμιση της τρέχουσας ώρας (για παράδειγμα "12:30").

Κατά τη διάρκεια αυτής της διαδικασίας, η προειδοποιητική λυχνία  και τα σύμβολα  αναβοσβήνουν.



2. Περιστρέψτε το κουμπι θερμοκρασίας για να επιλέξετε την τρέχουσα ώρα.



3. Πατήστε το κουμπι θερμοκρασίας για να ρυθμίσετε την τρέχουσα ώρα και προχωρήστε στην επιλογή των λεπτών.



4. Περιστρέψτε το κουμπι θερμοκρασίας για να επιλέξετε τα λεπτά της τρέχουσας ώρας.



5. Πατήστε το κουμπι θερμοκρασίας για να ολοκληρώσετε τη ρύθμιση.



6. Περιστρέψτε το κουμπι θερμοκρασίας για να επιλέξετε μια νέα ρύθμιση ή περιμένετε 10 δευτερόλεπτα.

Κλειδώμα χειριστηρίων (ασφάλεια για παιδιά)



Αυτή η λειτουργία επιτρέπει στη συσκευή να κλειδώνει αυτόματα τα χειριστήρια μετά από ένα λεπτό κανονικής λειτουργίας, χωρίς καμία παρέμβαση εκ μέρους του χρήστη.

1. Αφού μπείτε στο μενού ρυθμίσεων, γυρίστε το κουμπι θερμοκρασίας για να επιλέξετε τη λειτουργία κλειδώματος εντολών.



2. Πατήστε τον επιλογέα θερμοκρασίας για επιβεβαίωση.

Η λυχνία  αναβοσβήνει.

3. Μέσα σε 10 δευτερόλεπτα, γυρίστε το κουμπι θερμοκρασίας για να ενεργοποιήσετε τη λειτουργία κλειδώματος εντολών.



4. Πατήστε τον επιλογέα θερμοκρασίας για επιβεβαίωση.

5. Περιστρέψτε τον επιλογέα θερμοκρασίας για να επιλέξετε μια νέα ρύθμιση.



Σε κανονική λειτουργία, το κλειδίωμα χειριστηρίων υποδεικνύεται με το άναμμα της προειδοποιητικής λυχνίας .



Εάν αγγίζετε ή αλλάξετε τις θέσεις των κουμπιών, η διατύπωση θα εμφανιστεί στην οθόνη για δύο δευτερόλεπτα **BL00**.



Για να απενεργοποιήσετε προσωρινά το κλειδίωμα κατά τη διάρκεια του μαγειρέματος, κρατήστε πατημένο το κουμπί θερμοκρασίας για 5 δευτερόλεπτα. Ένα λεπτό μετά την τελευταία ρύθμιση, το κλειδίωμα ενεργοποιείται ξανά.

Show room (μόνο για εκθέτες)



Αυτή η λειτουργία επιτρέπει στη συσκευή να απενεργοποιεί τα στοιχεία θέρμανσης, αλλά ταυτόχρονα να διατηρεί ενεργό τον πίνακα ελέγχου.

1. Αφού μπείτε στο μενού ρυθμίσεων, περιστρέψτε το κουμπί θερμοκρασίας για να επιλέξετε τη λειτουργία του showroom.



2. Πατήστε τον επιλογέα θερμοκρασίας για επιβεβαίωση.

3. Γυρίστε τον επιλογέα θερμοκρασίας για να ενεργοποιήσετε τη λειτουργία show room.



4. Πατήστε το κουμπί θερμοκρασίας για επιβεβαίωση ή περιμένετε 10 δευτερόλεπτα.



Η ενεργή λειτουργία show room σηματοδοτείται στην οθόνη από την αναμμένη  λυχνία.



Για να χρησιμοποιήσετε τη συσκευή κανονικά, αυτή η λειτουργία πρέπει να ρυθμιστεί στο OFF.

Διατήρηση Θερμότητας



Αυτή η λειτουργία επιτρέπει στη συσκευή, στο τέλος του μαγειρέματος για το οποίο έχει ρυθμιστεί μια διάρκεια (αν δεν διακόπεται χειροκίνητα), για να διατηρείται ζεστό το φρεσκομαγειρεμένο φαγητό (σε χαμηλές θερμοκρασίες) και να διατηρούνται αναλλοίωτα τα οργανοληπτικά χαρακτηριστικά και το άρωμα που αποκτάται κατά το μαγείρεμα.

1. Αφού μπείτε στο μενού ρυθμίσεων, γυρίστε το κουμπί θερμοκρασίας για να επιλέξετε τη λειτουργία συντήρησης θερμότητας.



2. Πατήστε τον επιλογέα θερμοκρασίας για επιβεβαίωση.

3. Γυρίστε τον επιλογέα θερμοκρασίας για να ενεργοποιήσετε τη λειτουργία διατήρησης της θερμότητας.



4. Πατήστε τον επιλογέα θερμοκρασίας για επιβεβαίωση.



Για να χρησιμοποιήσετε τη συσκευή κανονικά, αυτή η λειτουργία πρέπει να ρυθμιστεί στο OFF.

Σκληρότητα νερού



Αυτή η λειτουργία σας επιτρέπει να ορίσετε την τιμή σκληρότητας του νερού για να βελτιστοποιήσετε τη διαδικασία αφαλάτωσης.



Η συσκευή έρχεται από το εργοστάσιο με προεπιλογή σε δείκτη σκληρότητας νερού μεσαίας στάθμης (3).

1. Αφού μπειτε στο μενού ρυθμίσεων, γυρίστε το κουμπί θερμοκρασίας για να επιλέξετε τη λειτουργία σκληρότητας νερού.



2. Πατήστε τον επιλογέα θερμοκρασίας για επιβεβαίωση.

3. Γυρίστε το κουμπί θερμοκρασίας για να ρυθμίσετε τη σκληρότητα του νερού (τιμές από 2 έως 5) (για παράδειγμα "1").

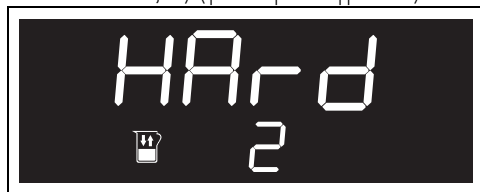

4. Πατήστε τον επιλογέα θερμοκρασίας για επιβεβαίωση.

5. Περιστρέψτε τον επιλογέα θερμοκρασίας για να επιλέξετε μια νέα ρύθμιση.



Εάν το νερό του δικτύου έχει μεγάλη αλατότητα, συνιστάται η χρήση αποσκληρωμένου νερού.



Ζητήστε πληροφορίες σχετικά με τον βαθμό σκληρότητας του νερού από την εταιρεία ύδρευσης.

Με βάση τον βαθμό σκληρότητας του νερού (°dH ή °dF), ο αριθμός των ωρών μετά τις οποίες απαιτείται αφαλάτωση είναι ο εξής:

Τιμή	°dH	°dF	Ώρες
1	0 ÷ 11	0 ÷ 20	50
2	12 ÷ 17	21 ÷ 30	45
3	18 ÷ 24	31 ÷ 42	35
4	25 ÷ 30	43 ÷ 53	25
5	31 ÷ 50	54 ÷ 90	10

ΚΑΘΑΡΙΣΜΟΣ ΚΑΙ ΣΥΝΤΗΡΗΣΗ

Καθαρισμός της συσκευής



Δείτε Γενικές προειδοποιήσεις ασφαλείας.

Καθαρισμός των επιφανειών

Για καλύτερη συντήρηση των επιφανειών πρέπει να τις καθαρίζετε τακτικά στο τέλος της ημέρα, αφού πρώτα τις αφήσετε να κρυσώσουν.

Καθημερινός καθαρισμός

Να χρησιμοποιείτε πάντα μόνο ειδικά προϊόντα που δεν περιέχουν λειαντικές ουσίες ή οξέα με βάση το χλώριο. Ρίξτε το προϊόν σε ένα υγρό πανί και σκουπίστε την επιφάνεια, ξεπλύνετε καλά και

στεγνώστε με ένα μαλακό πανί ή πανί μικροϊνών.

Λεκέδες ή υπολείμματα φαγητών

Αποφύγετε τη χρήση σφραγισμένων σφουγγαριού και ξύστρας για να μην καταστρέψετε τις επιφάνειες.

Να χρησιμοποιείτε κανονικά προϊόντα, μη λειαντικά, από ξύλο ή πλαστικό. Ξεπλύνετε καλά και στεγνώστε με ένα μαλακό πανί ή πανί από μικροϊνες.

Αποφύγετε να στεγνώσουν τα υπολείμματα τροφίμων με βάση τη ζάχαρη (π.χ. μαρμελάδα) μέσα στη συσκευή. καθώς θα μπορούσαν να καταστρέψουν το σμάλτο μέσα στη συσκευή.

Καθαρισμός πόρτας

Αφαίρεση της πόρτας

Για τη διευκόλυνση των εργασιών καθαρισμού συνιστάται αφαιρέσετε την πόρτα και τοποθετήστε την σε μια πετσέτα πιάτων.

Για να αφαιρέσετε την πόρτα, προβείτε στα εξής:

1. Ανοίξτε τελείως την πόρτα και εισαγάγετε δύο πείρους στις οπές των μεντεσέδων, όπως απεικονίζεται στο σχήμα.

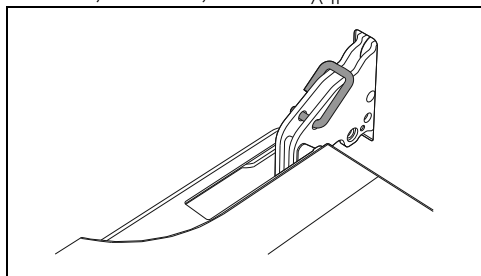

2. Πιάστε την πόρτα και από τις δύο πλευρές με τα δύο χέρια, ανασηκώστε την προς τα πάνω σχηματίζοντας γωνία περίπου 30° και αφαιρέστε την.

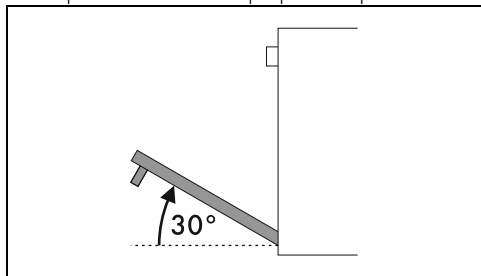

3. Για να επανασυναρμολογήσετε την πόρτα, εισάγετε τους μεντεσέδες στις ειδικές υποδοχές του φούρνου, φροντίζοντας ώστε οι αυλακώσεις να ακουμπούν πλήρως στις αυλακώσεις.

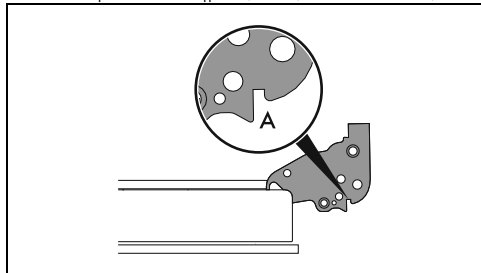

4. Χαμηλώστε την πόρτα και αφού τοποθετηθεί, αφαιρέστε τους πείρους από τις οπές των μεντεσέδων.

Καθαρισμός του τζαμιού της πόρτας

Σας συνιστούμε να διατηρείτε πάντα καθαρό το τζάμι της πόρτας. Χρησιμοποιήστε απορροφητικό χαρτί κουζίνας. Σε περίπτωση που η βρωμιά επιμένει, πλύνετε με σφουγγάρι υγρό και ουδέτερο απορρυπαντικό.

Αφαίρεση του εσωτερικού τζαμιού

Για διευκόλυνση κατά τον καθαρισμό, το εσωτερικό τζάμι της πόρτας πρέπει να αφαιρείται.

1. Κλειδώστε την πόρτα με τους κατάλληλους πείρους.
2. Απελευθερώστε τους πίσω πείρους του εσωτερικού γυαλιού τραβώντας το απαλά προς τα πάνω στο πίσω μέρος ακολουθώντας την κίνηση που υποδεικνύεται από τα βέλη 1.

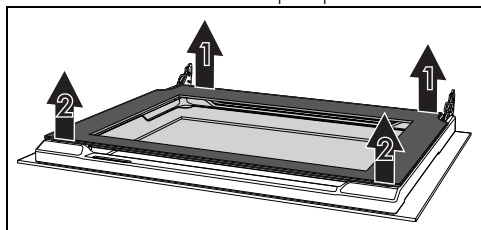

3. Αφήστε τις μπροστινές ακίδες ακολουθώντας την κίνηση που υποδεικνύεται από τα βέλη 2
4. Στη συνέχεια, αφαιρέστε το εσωτερικό γυαλί από το μπροστινό προφίλ.

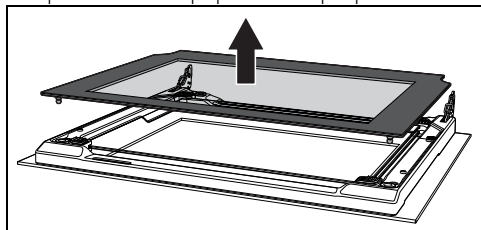

5. Αφαιρέστε το ενδιάμεσο συγκρότημα γυαλιού προς τα κάτω από την πόρτα και στη συνέχεια ανασηκώστε το προς τα πάνω.

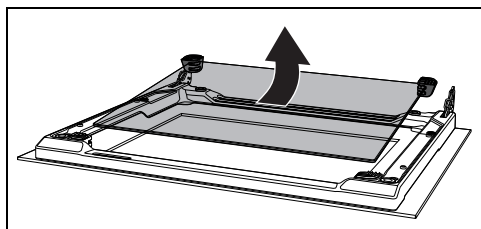

Σημείωση: Σε ορισμένα μοντέλα, η

ενδιάμεση μονάδα γυαλιού αποτελείται από δύο τζάμια.

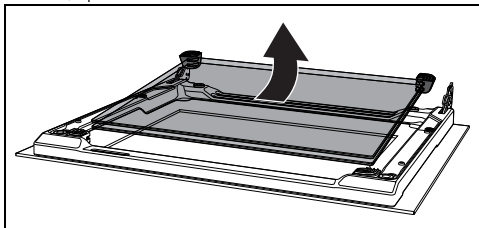

Κατά τη διάρκεια αυτής της φάσης, μπορεί να συμβεί να βγουν τα πάνω λάστιχα από τις θέσεις τους.

6. Τοποθετήστε τα μπροστινά λάστιχα στις θέσεις τους. Τα πόδια των ελαστικών μαξιλαριών πρέπει να στρέφονται προς το εξωτερικό γυαλί

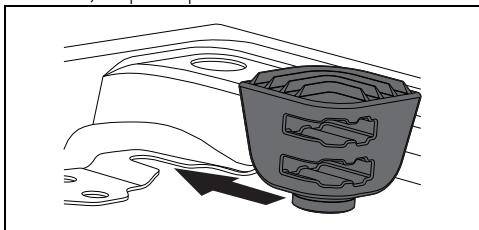

7. Καθαρίστε το εξωτερικό και το εσωτερικό τζάμι.

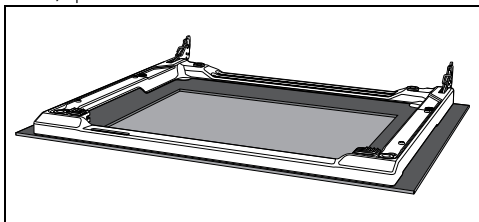

8. Χρησιμοποιήστε απορροφητικό χαρτί κουζίνας. Σε περίπτωση επίμονης βρωμιάς, πλύνετε με ένα βρεγμένο σφουγγάρι και ουδέτερο απορρυπαντικό.

9. Τοποθετήστε ξανά την ενδιάμεση γυάλινη μονάδα και επανατοποθετήστε την εσωτερική γυάλινη επιφάνεια.

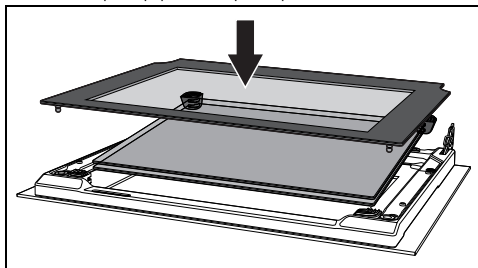

Το ενδιάμεσο γυαλί πρέπει να επανατοποθετηθεί στην ανοιχτή πόρτα, έτσι ώστε η μεταξοτυπία στη γωνία να είναι ευανάγνωστη από αριστερά προς τα δεξιά (το τραχύ τμήμα της μεταξοτυπίας πρέπει να βλέπει προς το εξωτερικό τζάμι της πόρτας).

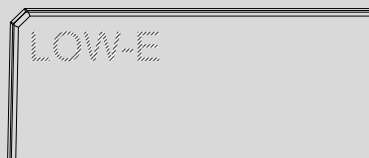

10. Φροντίστε να προσαρμόσετε καλά τις 4 ακίδες του εσωτερικού γυαλιού στις θέσεις τους στην πόρτα.

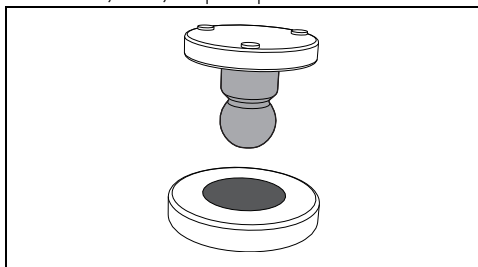

Καθαρισμός του θαλάμου μαγειρέματος

Για να διατηρείτε το χώρο μαγειρέματος σε καλή κατάσταση, καθαρίστε τον τακτικά αφού τον αφήσετε να κρυώσει.

Αποφύγετε να στεγνώσουν τα υπολείμματα φαγητού μέσα στο χώρο μαγειρέματος, καθώς θα μπορούσαν να καταστρέψουν το σμάλτο.

Πριν από κάθε καθαρισμό, αφαιρέστε όλα τα αφαιρούμενα μέρη.

Για τη διευκόλυνση των εργασιών καθαρισμού, συνιστάται η αποσυναρμολόγηση:

- της πόρτας,
- των πλαισίων στήριξης σχαρών/ταψιών.



Εάν χρησιμοποιείτε συγκεκριμένα προϊόντα καθαρισμού, συνιστάται η λειτουργία της συσκευής στη μέγιστη θερμοκρασία για περίπου 15/20 λεπτά, προκειμένου να απομακρυνθούν τυχόν υπολείμματα.

Στέγνωμα

Το μαγείρεμα των φαγητών δημιουργεί υγρασία στο εσωτερικό του θαλάμου μαγειρέματος. Αυτό είναι ένα εντελώς φυσιολογικό φαινόμενο που δεν θέτει σε κίνδυνο τη σωστή λειτουργία της συσκευής.

Στο τέλος κάθε μαγειρέματος:

1. αφήστε τη συσκευή να κρυώσει.
2. αφαιρέστε τη βρωμιά από το χώρο μαγειρέματος.
3. στεγνώστε το χώρο μαγειρέματος με ένα μαλακό πανί.
4. αφήστε την πόρτα ανοιχτή αρκετή ώρα για να στεγνώσει τελείως ο θάλαμος μαγειρέματος.

Αφαίρεση του πλαισίου στήριξης σχαρών και ταψιών

Η αφαίρεση των πλαισίων στήριξης σχαρών/ταψιών διευκολύνει τον καθαρισμό των πλαισίων μερών.

Για να αφαιρέσετε τα πλαίσια στήριξης σχαρών/ταψιών:

- Τραβήξτε το πλαίσιο προς το εσωτερικό του θαλάμου μαγειρέματος για να το απελευθερώσετε από τον σύνδεσμο A και, στη συνέχεια, αφαιρέστε το από τις έδρες στην πλάτη B.

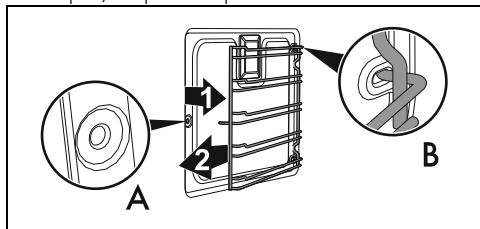

- Μετά τον καθαρισμό, επαναλάβετε τις ενέργειες που περιγράφονται παραπάνω για να επανατοποθετήσετε τα πλαίσια στήριξης σχαρών/ταψιών.

Ειδικές λειτουργίες καθαρισμού

1. Περιστρέψτε τον επιλογέα λειτουργίας μέχρι να εμφανιστεί η ακόλουθη ένδειξη στην οθόνη.



2. Πατήστε τον επιλογέα θερμοκρασίας για να μπειτε στο μενού ειδικών λειτουργιών.

Ναρο Clean (μόνο σε ορισμένα μοντέλα)



Δείτε Γενικές προειδοποιήσεις ασφαλείας.



Η λειτουργία Ναρο Clean είναι μια υποβοηθούμενη διαδικασία καθαρισμού που διευκολύνει την απομάκρυνση της βρωμιάς. Χάρη σε αυτή τη διαδικασία είναι δυνατό να καθαρίσετε το εσωτερικό του φούρνου πολύ εύκολα. Τα υπολείμματα βρωμιάς μαλακώνουν από τη θερμότητα και τους υδρατμούς, καθιστώντας ευκολότερη τη μετέπειτα αφαίρεσή τους.

Προκαταρκτικές ενέργειες

Πριν ξεκινήσετε το Ναρο Clean:

- Αφαιρέστε όλα τα εξαρτήματα από το θάλαμο μαγειρέματος.
- Εάν υπάρχει, αφαιρέστε τον αισθητήρα θερμοκρασίας.
- Εάν υπάρχουν, αφαιρέστε τα αυτοκαθαριζόμενα πάνελ.
- Ρίξτε περίπου 120cc νερό στο κάτω μέρος του θαλάμου μαγειρέματος. Προσέξτε να μην βγει από την εσοχή.
- Χρησιμοποιώντας έναν νεφελοποιητή ψεκασμού, ψεκάστε ένα διάλυμα νερού και απορρυπαντικού μέσα στο θάλαμο μαγειρέματος. Κατευθύνετε το σπρέι προς τα πλαινά τοιχώματα, πάνω, κάτω και προς τον εκτροπέα.



Συνιστάται η διεξαγωγή έως και 20 νεφελοποιήσεων.



Μην ψεκάζετε τον εκτροπέα εάν είναι επικαλυμμένος με αυτοκαθαριζόμενο υλικό.

- Κλείστε την πόρτα.
- Κατά τη διάρκεια του υποβοηθούμενου κύκλου καθαρισμού, πλύνετε τα αυτοκαθαριζόμενα πάνελ (εάν υπάρχουν), που έχουν αφαιρεθεί προηγουμένως, ξεχωριστά με χλιαρό νερό και λίγο απορρυπαντικό.

Ρύθμιση του Vapor Clean



Εάν η εσωτερική θερμοκρασία είναι υψηλότερη από την αναμενόμενη, η λειτουργία διακόπεται αμέσως και στην οθόνη εμφανίζεται η ακόλουθη διατύπωση:



Αφήστε τη συσκευή να κρυώσει πριν ενεργοποιήσετε τη λειτουργία.

3. Αφού μπειτε στο μενού ειδικών λειτουργιών, περιστρέψτε το κουμπί θερμοκρασίας για να επιλέξετε τη λειτουργία Vapor Clean.



4. Πατήστε τον επιλογέα θερμοκρασίας για να επιβεβαιώσετε τη λειτουργία.



Οι παράμετροι διάρκειας και θερμοκρασίας δεν μπορούν να τροποποιηθούν από το χρήστη.

5. Περιμένετε 3 δευτερόλεπτα για να ξεκινήσει η λειτουργία.



6. Στο τέλος του Vapor Clean εμφανίζεται η διατύπωση **STOP** αναβοσβήνει και ακούγεται ένα ακουστικό σήμα το οποίο μπορεί να απενεργοποιηθεί ανοίγοντας την πόρτα ή πατώντας/γυρίζοντας ένα από τα δύο πόμολα.



7. Γυρίστε το κουμπί λειτουργίας στη θέση 0 για έξοδο από τη λειτουργία.

Προγραμματισμένο Vapor Clean

Ο χρόνος έναρξης της λειτουργίας Vapor Clean μπορεί να προγραμματιστεί όπως οι άλλες λειτουργίες μαγειρέματος.

1. Αφού επιλέξετε τη λειτουργία Vapor Clean, γυρίστε το κουμπί θερμοκρασίας (η ενδεικτική λυχνία  ανάβει) για να ρυθμίσετε την ώρα που θέλετε να τελειώσει η λειτουργία Vapor Clean.
2. Περιμένετε 3 δευτερόλεπτα για να επιβεβαιώσετε τα δεδομένα που έχετε εισάγει.

Η συσκευή περιμένει να φτάσει στον καθορισμένο χρόνο έναρξης για να ξεκινήσει η λειτουργία Vapor Clean.

Τέλος του Vapor Clean

1. Γυρίστε το κουμπί λειτουργίας στη θέση 0 για έξοδο από τη λειτουργία.
2. Ανοίξτε την πόρτα και αφαιρέστε λιγότερο επίμονο ρύπο με ένα πανί μικροϊνών.
3. Σε επίμονες επικαλύψεις, χρησιμοποιήστε ένα ανθεκτικό στις γρατσουνιές σφουγγάρι με ορειχαλκίνα νήματα.
4. Σε περίπτωση υπολειμμάτων λίπους, είναι δυνατή η χρήση συγκεκριμένων

προϊόντων για τον καθαρισμό των φούρνων.

5. Αφαιρέστε το υπολειπόμενο νερό στο εσωτερικό του θαλάμου μαγειρέματος.
6. Εάν υπάρχουν, επανατοποθετήστε τα αυτοκαθαριζόμενα πάνελ και τα πλαίσια στήριξης σχαρών/ταψιών.

Για μεγαλύτερη υγιεινή και για να μην αποκτήσουν δυσάρεστες οσμές τα τρόφιμα:

- Συνιστάται να στεγνώσετε το χώρο μαγειρέματος χρησιμοποιώντας μια λειτουργία αερισμού στους 160°C για περίπου 10 λεπτά.
- Εάν υπάρχουν αυτοκαθαριζόμενα πάνελ, συνιστάται να στεγνώσετε το χώρο μαγειρέματος με ταυτόχρονο κύκλο κατάλυσης.



Κατά τη διάρκεια αυτών των εργασιών συνιστάται η χρήση γαντιών από καουτσούκ.



Για να διευκολύνετε τον χειροκίνητο καθαρισμό των πιο δυσπρόσιτων εξαρτημάτων, συνιστάται η αφαίρεση της πόρτας.

Πυρόλυση (μόνο σε ορισμένα μοντέλα)



Δείτε Γενικές προειδοποιήσεις ασφαλείας.



Η πυρόλυση είναι μια αυτόματη διαδικασία καθαρισμού υψηλής θερμοκρασίας που προκαλεί τη διάλυση της βρωμιάς. Χάρη σε αυτή τη διαδικασία, μπορείτε να καθαρίσετε πολύ εύκολα το εσωτερικό του θαλάμου μαγειρέματος.

Προκαταρκτικές ενέργειες

Πριν ξεκινήσετε την πυρόλυση:

- Καθαρίστε το εσωτερικό τζάμι σύμφωνα με τις συνήθεις οδηγίες καθαρισμού.
- Αφαιρέστε σημαντικά υπολείμματα φαγητού ή υπερχειλίση από προηγούμενες εργασίες μαγειρέματος από το εσωτερικό του θαλάμου μαγειρέματος.
- Αφαιρέστε όλα τα εξαρτήματα από το θάλαμο μαγειρέματος.
- Σε περίπτωση επίμονων επιφανειών,

ψεκάστε ένα προϊόν για τον καθαρισμό των φούρνων στο τζάμι (προσοχή στις προειδοποιήσεις στο προϊόν). Αφήστε το να δράσει για 60 λεπτά, στη συνέχεια ξεπλύνετε και στεγνώστε το τζάμι με χαρτί κουζίνας ή πανί μικροϊνών.

- Εάν υπάρχει, αφαιρέστε τον αισθητήρα θερμοκρασίας.
- Αφαιρέστε το πλαίσιο στήριξης σχαρών και ταψιών.
- Κλείστε την πόρτα.

Ρύθμιση της Πυρόλυσης

1. Αφού μπείτε στο μενού ειδικών λειτουργιών, γυρίστε το κουμπί θερμοκρασίας για να επιλέξετε τη λειτουργία πυρόλυσης.



2. Πατήστε τον επιλογή θερμοκρασίας για να επιβεβαιώσετε τη λειτουργία.

Η διάρκεια της Πυρόλυσης εμφανίζεται στην οθόνη (εργοστασιακή ρύθμιση σε 2 ώρες).



3. Γυρίστε το κουμπί θερμοκρασίας για να ρυθμίσετε τη διάρκεια πυρόλυσης από τουλάχιστον 2 ώρες έως 3 ώρες κατ' ανώτατο όριο.



Συνιστώμενη διάρκεια πυρόλυσης:

- Λίγο βρώμικο: L01 - 2:00
- Μέτρια βρώμικο: L02 - 2:30
- Πολύ βρώμικο: L03 - 3:00

4. Πατήστε το κουμπί θερμοκρασίας για να επιβεβαιώσετε τα δεδομένα που έχετε εισάγει.

Περιμένετε 3 δευτερόλεπτα για να ξεκινήσει

η λειτουργία.



5. Περίπου 2 λεπτά μετά την έναρξη της Πυρόλυσης, η ενδεικτική λυχνία  ανάβει για να υποδείξει ότι η πόρτα είναι μπλοκαρισμένη από μια διάταξη που εμποδίζει οποιαδήποτε προσπάθεια ανοίγματος.



Δεν μπορεί να επιλεγεί καμία λειτουργία όταν η πόρτα είναι κλειδωμένη.

Στο τέλος της πυρόλυσης εμφανίζεται η διατύπωση **STOP** αναβοσβήνει και ακούγεται ένα ακουστικό σήμα το οποίο μπορεί να απενεργοποιηθεί ανοίγοντας την πόρτα ή πατώντας/γυρίζοντας ένα από τα δύο πόμολα.



Η πόρτα παραμένει κλειδωμένη έως ότου η θερμοκρασία στο εσωτερικό του θαλάμου μαγειρέματος επανέλθει σε ασφαλή επίπεδα.



Κατά τη διάρκεια της Πυρόλυσης οι ανεμιστήρες παράγουν πιο έντονο θόρυβο που προκαλείται από μεγαλύτερη ταχύτητα περιστροφής. Αυτή είναι μια εντελώς κανονική λειτουργία που έχει σχεδιαστεί για να βοηθά στη διάχυση της θερμότητας. Στο τέλος της Πυρόλυσης, ο αερισμός θα συνεχιστεί αυτόματα για αρκετό χρονικό διάστημα, ώστε να αποφευχθεί η υπερθέρμανση των τοίχων των επίπλων και του μπροστινού μέρους του φούρνου.



Κατά την πρώτη Πυρόλυση, ενδέχεται να εμφανιστούν δυσάρεστες οσμές λόγω της κανονικής εξάτμισης των ελαιωδών ουσιών παραγωγής. Είναι ένα απολύτως φυσιολογικό φαινόμενο που εξαφανίζεται μετά την πρώτη Πυρόλυση.



Εάν το αποτέλεσμα της Πυρόλυσης στην ελάχιστη διάρκεια δεν είναι ικανοποιητικό, συνιστάται να ορίσετε μεγαλύτερο χρόνο στους επόμενους κύκλους καθαρισμού.

Ρύθμιση της προγραμματισμένης πυρόλυσης

Ο χρόνος έναρξης Πυρόλυσης μπορεί να προγραμματιστεί όπως οι άλλες λειτουργίες μαγειρέματος.

1. Αφού επιλέξετε τη λειτουργία πυρόλυσης, γυρίστε το κουμπί θερμοκρασίας (η ενδεικτική λυχνία  ανάβει) για να ρυθμίσετε την ώρα που θέλετε να τελειώσει η λειτουργία πυρόλυσης.
2. Περιμένετε 3 δευτερόλεπτα για να επιβεβαιώσετε τα δεδομένα που έχετε εισάγει.

Η συσκευή περιμένει να φτάσει στον καθορισμένο χρόνο έναρξης για να ξεκινήσει η λειτουργία Πυρόλυσης.



Δεν μπορεί να επιλεγεί καμία λειτουργία όταν η πόρτα είναι κλειδωμένη. Ωστόσο, εξακολουθείτε να μπορείτε να απενεργοποιήσετε τη συσκευή επαναφέροντας τον επιλογέα λειτουργίας στη θέση 0.

Τέλος της Πυρόλυσης

1. Γυρίστε το κουμπί λειτουργίας στη θέση 0 για έξοδο από τη λειτουργία.
2. Ανοίξτε την πόρτα και μαζέψτε τα υπολείμματα στο εσωτερικό του θαλάμου μαγειρέματος με ένα υγρό πανί από μικροΐνες.



Κατά τη διάρκεια αυτών των εργασιών συνιστάται η χρήση γαντιών από καουτσούκ.



Για να διευκολύνετε τον χειροκίνητο καθαρισμό των πιο δυσπρόσιτων εξαρτημάτων, συνιστάται η αφαίρεση της πόρτας.

Καθαρισμός του υδραυλικού κυκλώματος



Η παρουσία αλάτων λόγω αδυναμίας αφαλάτωσης μπορεί να επηρεάσει τη σωστή λειτουργία της συσκευής μακροπρόθεσμα.



Η αφαλάτωση είναι μια μακράς διάρκειας διαδικασία (πάνω από μία ώρα) που απαιτεί από τον χρήστη να είναι παρών μπροστά στη συσκευή.

Η συσκευή θα υποδεικνύει περιοδικά την ανάγκη διεξαγωγής της διαδικασίας αφαλάτωσης του κυκλώματος νερού.

Προκαταρκτικές ενέργειες

1. Ανοίξτε την πόρτα.
2. Τοποθετήστε το βαθύ ταψί πάνω από το τρίτο επίπεδο από κάτω. Σπρώξτε το προς το πίσω τοίχωμα του θαλάμου μαγειρέματος.
3. Αφού μπειτε στο μενού ειδικών λειτουργιών, γυρίστε το κουμπί θερμοκρασίας για να επιλέξετε τη λειτουργία Αφαλάτωσης.

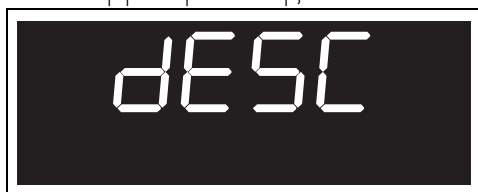

4. Πατήστε τον επιλογή θερμοκρασίας για επιβεβαίωση.

Στην οθόνη εμφανίζεται το αίτημα για άδειασμα της δεξαμενής.



5. Πατήστε ξανά τον επιλογή θερμοκρασίας για να ξεκινήσει η λειτουργία.

Το νερό (ή το απορρυπαντικό) αρχίζει να

ρέει στο βαθύ ταψί από το σωλήνα αποστράγγισης, που βρίσκεται στη δεξιά πλευρά του πίσω τοιχώματος του θαλάμου μαγειρέματος.

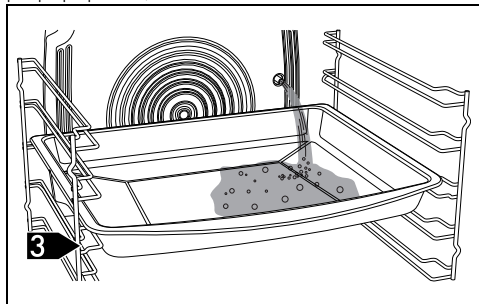

6. Περιμένετε να τελειώσει η ροή αποστράγγισης (ελέγξτε ότι και τα δύο

ενδεικτικά φωτάκια στάθμης  είναι σβηστά).

7. Πατήστε τον επιλογή θερμοκρασίας για να σταματήσετε τη λειτουργία αποστράγγισης.

Στην οθόνη εμφανίζεται το αίτημα πλήρωσης της δεξαμενής.



Από εδώ και στο εξής, δεν θα είναι πλέον δυνατή η ακύρωση της διαδικασίας αφαλάτωσης.

8. Αδειάστε το νερό (ή το απορρυπαντικό) που περιέχεται στο βαθύ ταψί.

Φόρτωση δεξαμενής

1. Σε μια κανάτα διαλύστε 100 g κιτρικού οξέος σε 650 ml νερό.



Μη χρησιμοποιείτε γαλακτικό οξύ ή άλλα μέσα αφαλάτωσης.

2. Ανοίξτε την πόρτα και αφαιρέστε το συρτάρι φόρτωσης από τη θέση του.

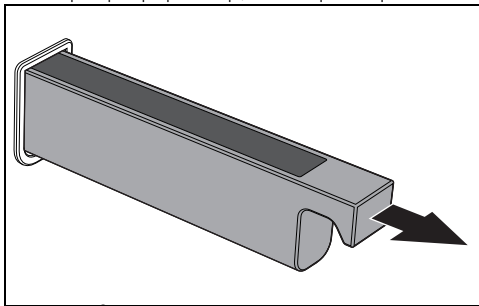

3. Τοποθετήστε το χωνί που παρέχεται στο συρτάρι φόρτωσης.

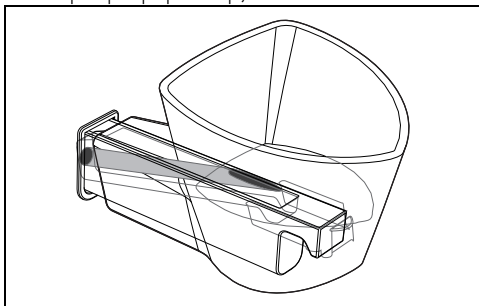

4. Ρίξτε το διάλυμα αφαλάτωσης στο χωνί.

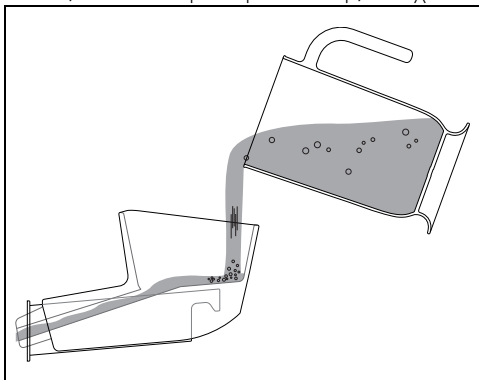

5. Στο τέλος, αφαιρέστε το χωνί και επανατοποθετήστε το συρτάρι φόρτωσης στη θέση του.

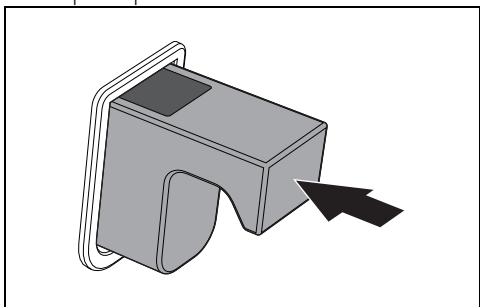



Εάν υπάρχει πάρα πολύ νερό στο δοχείο, το νερό σε περίσσεια θα ρέει στο θάλαμο μαγειρέματος. Εάν ναι, στεγνώστε με ένα πανί ή σφουγγάρι πριν προχωρήσετε.

Αφαλάτωση

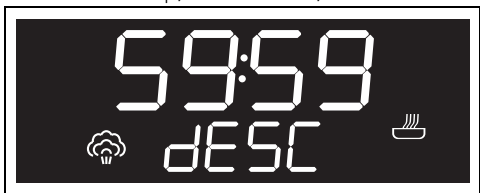
1. Κλείστε την πόρτα
2. Πατήστε το κουμπι θερμοκρασίας για να ξεκινήσει η λειτουργία.
3. Ξεκινά η αφαλάτωση. Τα θερμαντικά στοιχεία ενεργοποιούνται για τα πρώτα 10 λεπτά της διαδικασίας.



Αν ανοίξει η πόρτα, η λειτουργία διακόπεται και συνεχίζεται όταν η πόρτα είναι κλειστή.

4. Μετά από 10 λεπτά, οι αντιστάσεις σβήνουν (οι λυχνίες  και  σβήνουν) ενώ η αφαλάτωση συνεχίζεται για τα επόμενα 50 λεπτά.



Μετά την ολοκλήρωση της διαδικασίας αφαλάτωσης, η συσκευή εκπέμπει ένα ακουστικό σήμα και στην οθόνη εμφανίζεται

το αίτημα για αποστράγγιση του διαλύματος αφαλάτωσης.

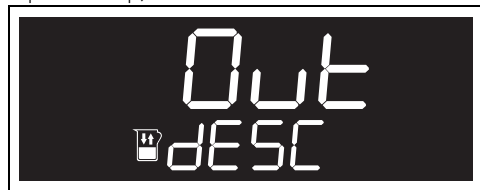

Αποστράγγιση δεξαμενής

1. Ανοίξτε την πόρτα.
2. Τοποθετήστε το βαθύ ταψί πάνω από το τρίτο επίπεδο από κάτω. Σπρώξτε το μέχρι το πίσω τοίχωμα του θαλάμου μαγειρέματος και πατήστε το κουμπί θερμοκρασίας.

Το διάλυμα αφαλάτωσης αρχίζει να ρέει στο βαθύ ταψί από τον σωλήνα αποστράγγισης που βρίσκεται στη δεξιά πλευρά του πίσω τοιχώματος του θαλάμου μαγειρέματος.

3. Περιμένετε να τελειώσει η ροή αποστράγγισης (ελέγξτε ότι και τα δύο ενδεικτικά φωτάκια στάθμης  είναι σβηστά).
4. Πατήστε τον επιλογή θερμοκρασίας για να σταματήσετε τη λειτουργία αποστράγγισης.
5. Αδειάστε το διάλυμα αφαλάτωσης που περιέχεται στο βαθύ ταψί.

 Προσοχή: το διάλυμα αφαλάτωσης μπορεί να είναι ακόμα ζεστό.

Έκπλυση

Αφού ολοκληρωθεί η εκκένωση του μέσου αφαλάτωσης, είναι απαραίτητο να ξεπλύνετε το υδραυλικό κύκλωμα με καθαρό νερό.

 Χρησιμοποιήστε φρέσκο νερό βρύσης που δεν έχει πολλά άλατα, αφαλατωμένο νερό ή μεταλλικό νερό χωρίς ανθρακικό.

 Μη χρησιμοποιείτε απεσταγμένο νερό, νερό βρύσης με υψηλή περιεκτικότητα σε χλωριούχα (> 40 mg/l) ή άλλα υγρά.

Στην οθόνη εμφανίζεται το αίτημα για

πλήρωση της δεξαμενής με νερό.



1. Ανοίξτε την πόρτα.
2. Τοποθετήστε το βαθύ ταψί πάνω από το τρίτο επίπεδο από κάτω. Σπρώξτε τη λεκανίτσα προς το πίσω τοίχωμα του θαλάμου μαγειρέματος.
3. Τραβήξτε το συρτάρι φόρτωσης από τη θέση του.
4. Τοποθετήστε το χωνί που παρέχεται στο συρτάρι φόρτωσης.
5. Ρίξτε ένα λίτρο νερό χρησιμοποιώντας ένα μπουκάλι ή βαθμονομημένη κανάτα.

 Η υπερχειλίση νερού μέσα στο θάλαμο μαγειρέματος δεν πρέπει να εκληφθεί ως δυσλειτουργία, αλλά αποτελεί μέρος της διαδικασίας έκπλυσης.

6. Πατήστε το κουμπί θερμοκρασίας για να ξεκινήσει η λειτουργία και περιμένετε ένα λεπτό.



Στο τέλος, η συσκευή εκπέμπει ένα ακουστικό σήμα και στην οθόνη εμφανίζεται το αίτημα για αδειασμα της δεξαμενής.



7. Πατήστε το κουμπί θερμοκρασίας για να προχωρήσετε στην αποστράγγιση του νερού από τη δεξαμενή στο βαθύ ταψί.
8. Περιμένετε να τελειώσει η ροή αποστράγγισης (ελέγξτε ότι και τα δύο

ενδεικτικά φωτάκια στάθμης  είναι σβηστά).

9. Πατήστε τον επιλογέα θερμοκρασίας για να σταματήσετε τη λειτουργία αποστράγγισης.

10. Αδειάστε το νερό που περιέχεται στο βαθύ ταψί.

Στην οθόνη εμφανίζεται το νέο αίτημα για πλήρωση της δεξαμενής με νερό.



11. Τοποθετήστε το βαθύ ταψί πάνω από το τρίτο επίπεδο από κάτω. Σηρώστε το προς το πίσω τοίχωμα του θαλάμου μαγειρέματος.

12. Ρίξτε ένα λίτρο νερό στο χωνί που βρίσκεται στο συρτάρι φόρτωσης (χρησιμοποιώντας ένα μπουκάλι ή βαθμονομημένη κανάτα) μέχρι να ξεχειλίσει στο κάτω μέρος της κοιλότητας.

13. Πατήστε το κουμπί θερμοκρασίας για να ξεκινήσει η λειτουργία και περιμένετε ένα λεπτό.

Στο τέλος, η συσκευή εκπέμπει ένα ακουστικό σήμα και στην οθόνη εμφανίζεται το αίτημα για άδειασμα της δεξαμενής.



14. Συνεχίστε με την αποστράγγιση του νερού από τη δεξαμενή στο βαθύ ταψί.

15. Περιμένετε να τελειώσει η ροή αποστράγγισης (ελέγξτε ότι και τα δύο

ενδεικτικά φωτάκια στάθμης  είναι σβηστά).

16. Πατήστε τον επιλογέα θερμοκρασίας για να σταματήσετε τη λειτουργία αποστράγγισης.

17. Αδειάστε το νερό που περιέχεται στο βαθύ ταψί.

18. Επαναφέρετε τον επιλογέα λειτουργιών στη θέση 0.

Εξυγίανση

Η εξυγίανση με ατμό σας επιτρέπει να αφαιρέσετε τα τελευταία υπολείμματα αφάλατωσης από το υδραυλικό κύκλωμα.

1. Επιλέξτε τη λειτουργία υποβοηθούμενου

ατμού  +  χρησιμοποιώντας το κουμπί λειτουργίας.



2. Ανοίξτε την πόρτα.

3. Τραβήξτε το συρτάρι φόρτωσης από τη θέση του.

4. Τοποθετήστε το χωνί που παρέχεται στο συρτάρι φόρτωσης.

5. Ρίξτε 500 ml νερό (χρησιμοποιώντας ένα μπουκάλι ή μεζούρα).

6. Στο τέλος, αφαιρέστε το χωνί και επανατοποθετήστε το συρτάρι φόρτωσης στη θέση του.

7. Κλείστε την πόρτα.

8. Πατήστε το κουμπί θερμοκρασίας για να ξεκινήσει η λειτουργία.

9. Πατήστε και γυρίστε το κουμπί θερμοκρασίας για να ορίσετε διάρκεια 30 λεπτών”



10. Περιμένετε μερικά δευτερόλεπτα.

11. Κρατήστε πατημένο το κουμπί θερμοκρασίας για μερικά δευτερόλεπτα για να παραλείψετε τη φάση προθέρμανσης (το φως  σταματά να αναβοσβήνει).

12. Περιμένετε να εκτελεστεί η λειτουργία μέχρι να ολοκληρωθεί.

13. Στο τέλος της λειτουργίας, επαναφέρετε τα κουμπιά λειτουργίας και θερμοκρασίας στη θέση 0.



Προσοχή: περιμένετε να κρυώσει ο θάλαμος μαγειρέματος.

14. Ανοίξτε την πόρτα.
15. Τοποθετήστε το βαθύ ταψί πάνω από το τρίτο επίπεδο από κάτω. Σπρώξτε το προς το πίσω τοίχωμα του θαλάμου μαγειρέματος.
16. Αφού μπείτε στο μενού ειδικών λειτουργιών, γυρίστε τον επιλογέα θερμοκρασίας για να επιλέξετε τη λειτουργία Αποστράγγισης δεξαμενής.
17. Πατήστε τον επιλογέα θερμοκρασίας για να επιβεβαιώσετε τη λειτουργία.
18. Πατήστε ξανά τον επιλογέα θερμοκρασίας για να ξεκινήσει η λειτουργία.

Το νερό αρχίζει να ρέει στο βαθύ ταψί από τον σωλήνα αποστράγγισης, που βρίσκεται στη δεξιά πλευρά του πίσω τοιχώματος του θαλάμου μαγειρέματος.

19. Περιμένετε να τελειώσει η ροή αποστράγγισης (ελέγξτε ότι και τα δύο ενδεικτικά φωτάκια στάθμης  είναι σβηστά).

20. Πατήστε τον επιλογέα θερμοκρασίας για να σταματήσετε τη λειτουργία αποστράγγισης.
21. Όταν τελειώσετε, επαναφέρετε τον επιλογέα λειτουργιών στη θέση 0.
22. Αδειάστε το νερό που περιέχεται στο βαθύ ταψί.
23. Στεγνώστε τυχόν υπολείμματα νερού στο θάλαμο μαγειρέματος με ένα πανί ή σφουγγάρι.
24. Κλείστε την πόρτα.

Έκτακτη συντήρηση

Συστάσεις για τη συντήρηση της φλάντζας

Η φλάντζα πρέπει να είναι μαλακή και ελαστική.

- Για να διατηρήσετε τη φλάντζα καθαρή, χρησιμοποιήστε ένα μη λειαντικό σφουγγάρι και πλύνετε με ζεστό νερό.

Αντικατάσταση της εσωτερικής λάμπας φωτισμού



**Τάση τροφοδοσίας
Κίνδυνος ηλεκτροπληξίας**

- Κλείστε την παροχή ρεύματος στη συσκευή.
- Χρησιμοποιήστε προστατευτικά γάντια.

1. Αφαιρέστε όλα τα εξαρτήματα από το θάλαμο μαγειρέματος.
2. Αφαιρέστε το πλαίσιο στήριξης σχαρών και ταψιών.
3. Αφαιρέστε το κάλυμμα της λάμπας χρησιμοποιώντας ένα σκεύος (όπως ένα κουτάλι).

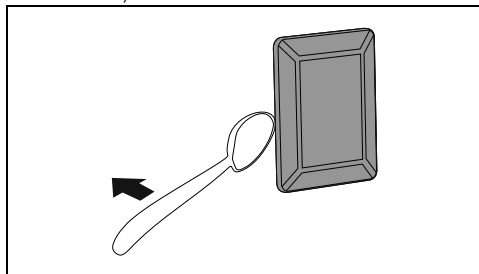

Προσέξτε να μην χαράξετε το σμάλτο στον τοίχο του θαλάμου μαγειρέματος.

4. Ξεβιδώστε και αφαιρέστε τη λάμπα.

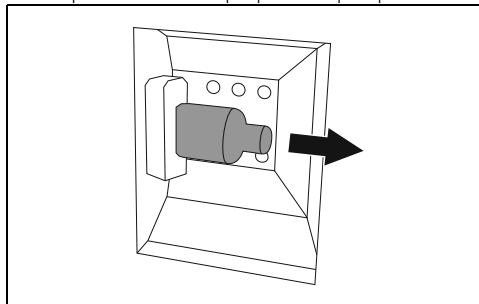

Μην αγγίζετε τη λάμπα αλογόνου απευθείας με τα δάχτυλά σας. Τυλίξτε την με μια μονωτική κουβέρτα.

5. Αντικαταστήστε τη λάμπα με μια παρόμοια (40W).
6. Τοποθετήστε ξανά το κάλυμμα. Αφήστε το εσωτερικό σχήμα του γυαλιού (A) στραμμένο προς την πόρτα.

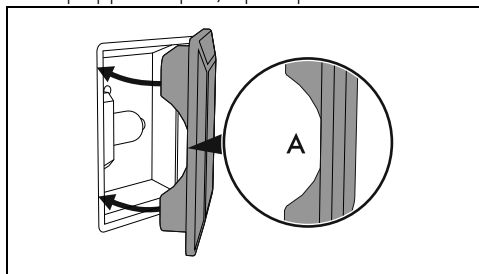

7. Πιέστε σταθερά το κάλυμμα έως ότου ασφαλίσει στη βάση της λάμπας.

ΕΓΚΑΤΑΣΤΑΣΗ

Σύνδεση στο ηλεκτρικό δίκτυο



Δείτε Γενικές προειδοποιήσεις ασφαλείας.

Γενικές πληροφορίες

Ελέγξτε ότι η τάση του δικτύου αντιστοιχεί σε εκείνη που αναγράφεται στην ετικέτα.

Η ετικέτα αναγνώρισης με τα τεχνικά στοιχεία, τον αριθμό σειράς και τη μάρκα βρίσκονται σε ευκρινές σημείο επάνω στη συσκευή.

Η ετικέτα δεν πρέπει για κανένα λόγο να αφαιρεθεί.

Βεβαιωθείτε ότι η σύνδεση γείωσης γίνεται με καλώδιο μήκους τουλάχιστον 20 mm.

Η συσκευή μπορεί να λειτουργήσει με τους εξής τρόπους:

- 220-240 V~

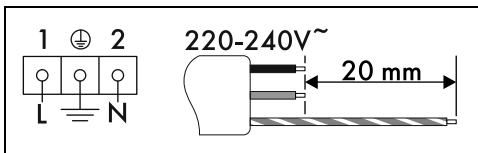

Τριπολικό καλώδιο 3 x 1,5 mm².



Οι τιμές αναφέρονται στον εσωτερικό αγωγό.



Τα καλώδια τροφοδοσίας διαστασιολογούνται λαμβάνοντας υπόψη τον παράγοντα ταυτόχρονου χρόνου (σύμφωνα με το πρότυπο EN 60335-2-6).

Σταθερή σύνδεση

Μεριμνήστε για μια διάταξη στη γραμμή τροφοδοσίας που να διασφαλίζει την αποσύνδεση από το πολυπολικό δίκτυο, με απόσταση ανοίγματος των επαφών που επιτρέπει την πλήρη αποσύνδεση υπό συνθήκες υπέρτασης κατηγορίας III, σύμφωνα με τους κανόνες εγκατάστασης.

Για την αγορά της Αυστραλίας/Νέας Ζηλανδίας:

Η αποσύνδεση που είναι ενσωματωμένη στη

σταθερή σύνδεση πρέπει να συμμορφώνεται με τους κανονισμούς AS/NZS 3000.

Σύνδεση με φισ και πρίζα

Βεβαιωθείτε ότι το φισ και η πρίζα είναι ίδιου τύπου.

Αποφύγετε τη χρήση προσαρμογέων ή διακλαδώσεων καθώς μπορεί να προκληθούν υπερθέρμανση και εγκαύματα.

Αντικατάσταση του καλωδίου



Τάση τροφοδοσίας
Κίνδυνος ηλεκτροπληξίας

- Απενεργοποιήστε την ηλεκτρική τροφοδοσία.

1. Ξεβιδώστε τις βίδες από το πίσω κάλυμμα και αφαιρέστε το κάλυμμα για πρόσβαση στο κιβώτιο ακροδεκτών.

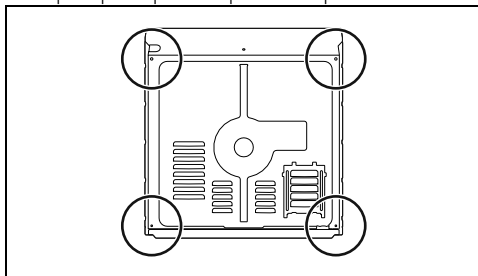

2. Αντικαταστήστε το καλώδιο.
3. Βεβαιωθείτε ότι τα καλώδια (φούρνος ή τυχόν εστία,) ακολουθούν τη βέλτιστη διάδρομη, ώστε να αποφευχθεί οποιαδήποτε επαφή με τη συσκευή.

Τοποθέτηση



Δείτε Γενικές προειδοποιήσεις ασφαλείας.

Θέση του καλωδίου ρεύματος

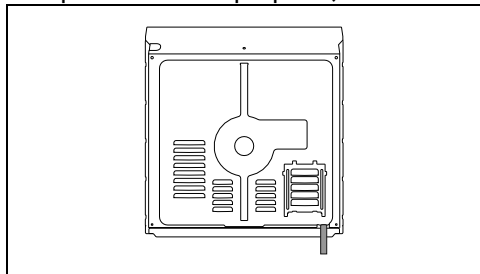

Φλάντζα πρόσοψης

Επικολλήστε τη φλάντζα που παρέχεται στο πίσω μέρος του μπροστινού πίνακα για να αποτρέψετε τυχόν διείσδυση νερού ή άλλων υγρών.

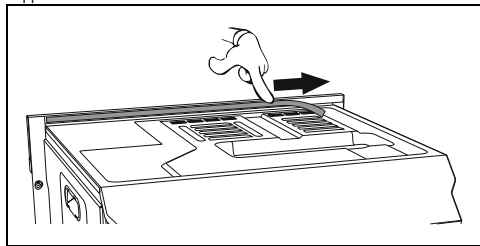

Στερέωση δακτυλίων

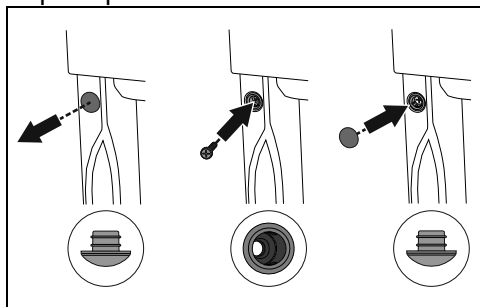

1. Αφαιρέστε τα καπάκια του δακτυλίου που έχουν τοποθετηθεί στο μπροστινό μέρος της συσκευής.
2. Τοποθετήστε τη συσκευή στην εσοχή.
3. Στερεώστε τη συσκευή στα έπιπλα με τις βίδες.
4. Καλύψτε τους δακτυλίους με τα καπάκια που αφαιρέσατε προηγουμένως.

Διαστάσεις της συσκευής (mm)

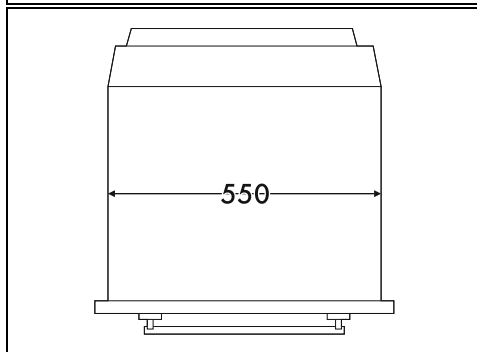
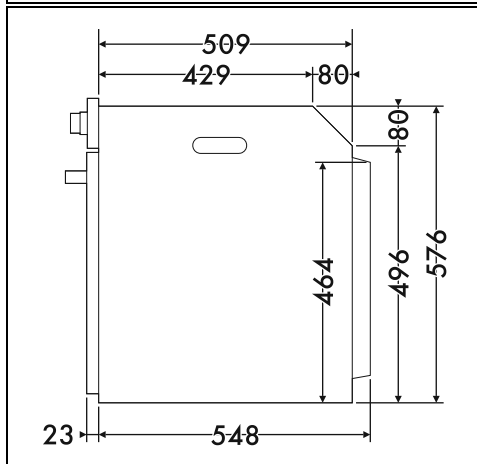
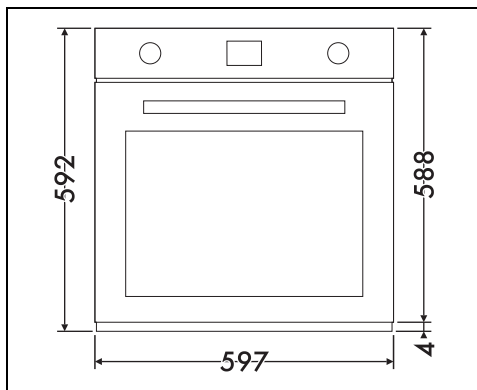

Εντοιχισμός σε στήλη (mm)

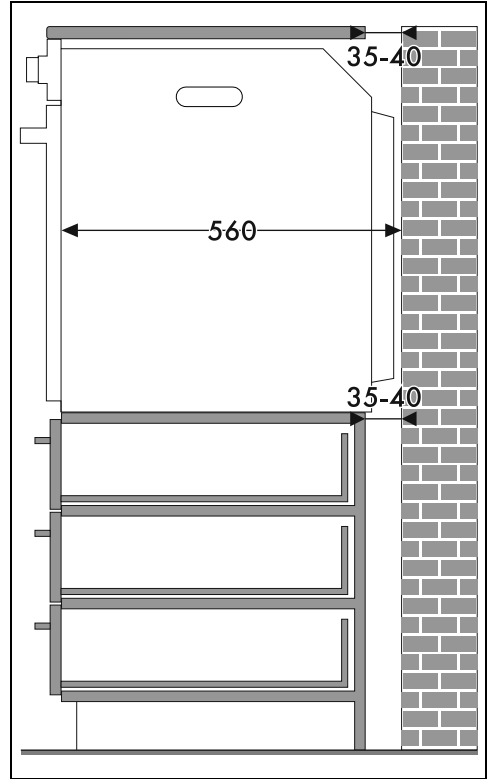
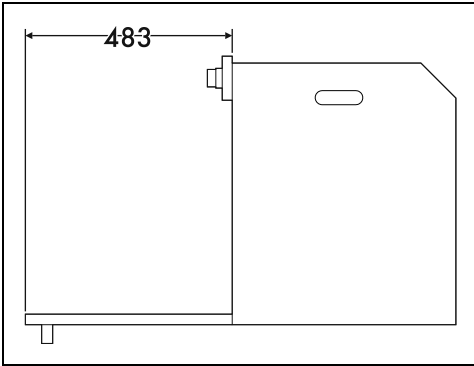
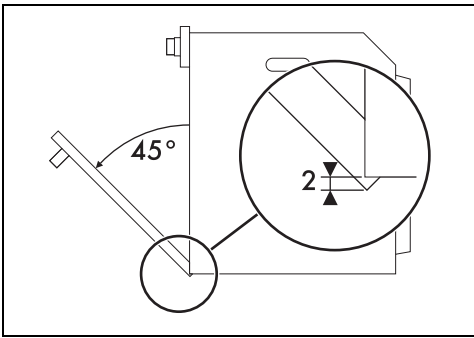

* Βεβαιωθείτε ότι το πάνω/πίσω μέρος του επίπλου έχει άνοιγμα βάθους περίπου 35-40 mm.

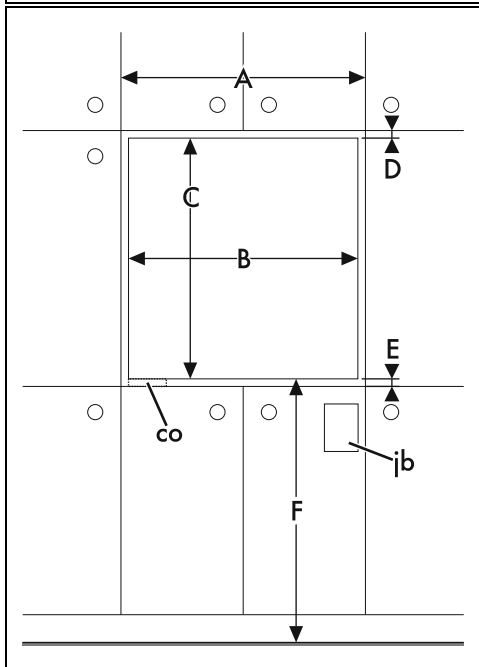
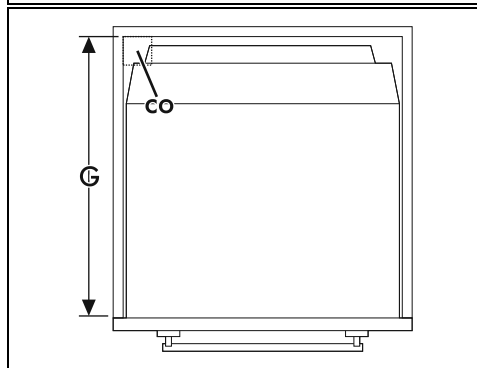
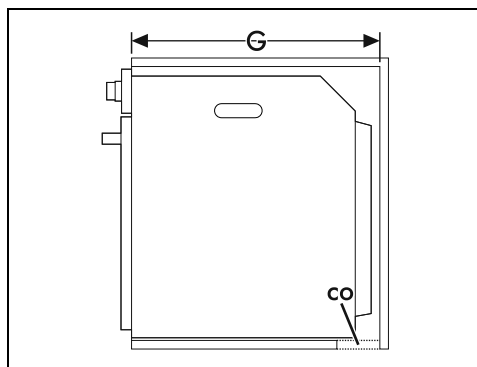
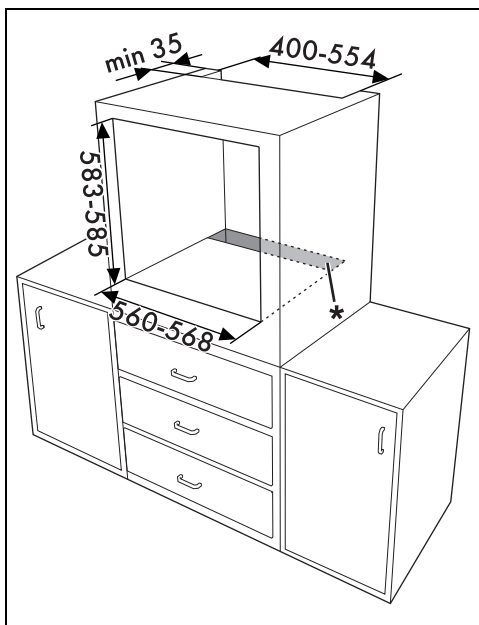

A min. 603 mm

B 560 - 568 mm

C 583 - 585 mm

D 9 - 11 mm

E min. 5 mm

F 121 - 1105 mm

G min. 560 mm

H min. 594 mm

co Αποκοπή για το καλώδιο τροφοδοσίας
(ελάχ. 6 cm²)

jb Κιβώτιο ηλεκτρικών συνδέσεων

Ενσωμάτωση κάτω από πάγκους εργασίας (mm)

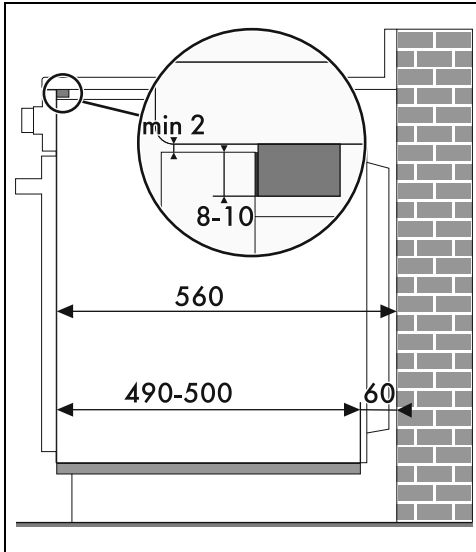

Εάν σκοπεύετε να τοποθετήσετε τη συσκευή κάτω από έναν πάγκο εργασίας, πρέπει να εγκαταστήσετε μια ξύλινη ράβδο για να διασφαλιστεί η χρήση της κολλητικής φλάντζας κολλημένης στο πίσω μέρος του μπροστινού πλαισίου, προκειμένου να αποφευχθεί οποιαδήποτε διείσδυση νερού ή άλλων υγρών.

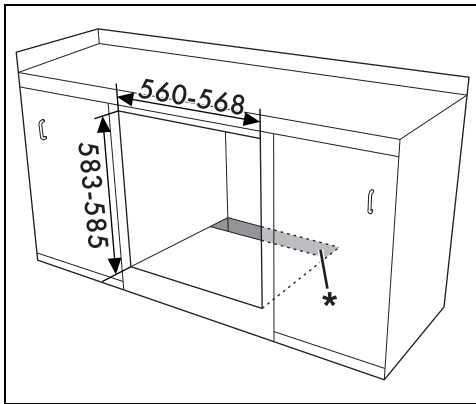

* Βεβαιωθείτε ότι το κάτω/πίσω μέρος του επίπλου έχει άνοιγμα βάθους περίπου 60 mm.

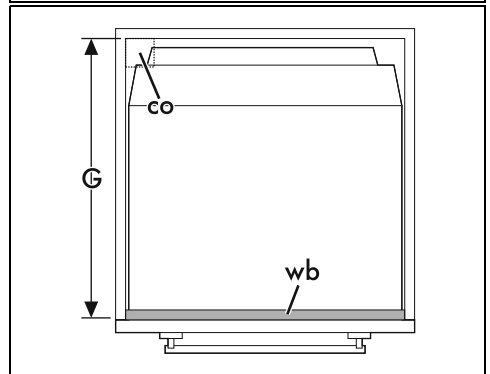
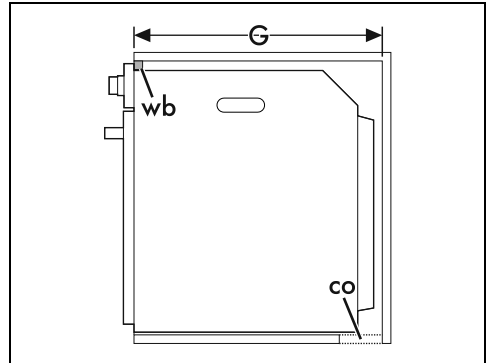
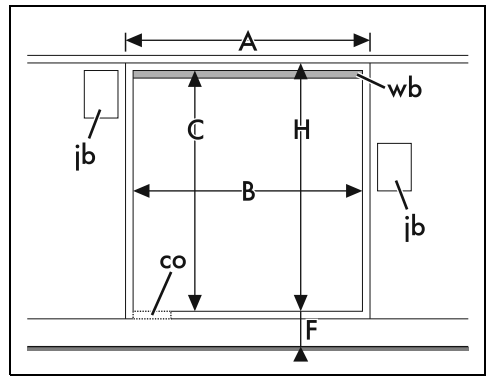

A	min. 603 mm
B	560 - 568 mm
C	583 - 585 mm
D	9 - 11 mm
E	min. 5 mm
F	121 - 1105 mm
G	min. 560 mm
H	min. 594 mm
co	Αποκοπή για το καλώδιο τροφοδοσίας (ελάχ. 6 cm ²)
jb	Κιβώτιο ηλεκτρικών συνδέσεων
wb	Ξύλινη ράβδος (προτείνεται)

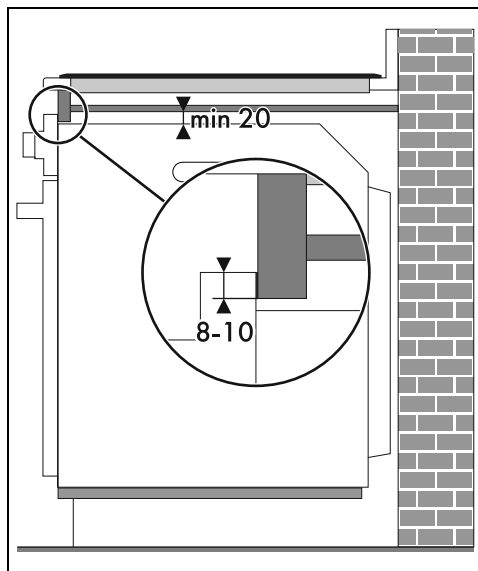

Ενσωματωμένες κάτω εστίες (mm) (μόνο πυρολυτικά μοντέλα)

Εάν τοποθετηθεί μια εστία πάνω από τον φούρνο, θα χρειαστεί να τοποθετήσετε ένα ξύλινο διαχωριστικό διάφραγμα σε ελάχιστη απόσταση 20 mm από την επάνω πλευρά του φούρνου, προκειμένου να αποφευχθεί η υπερθέρμανση κατά την ταυτόχρονη λειτουργία των δύο συσκευών. Το διαχωριστικό διάφραγμα πρέπει να μπορεί να αφαιρεθεί μόνο με ειδικά εργαλεία.



Με το ξύλινο διαχωριστικό διάφραγμα, πρέπει να εγκατασταθεί μια ξύλινη ράβδος κάτω από την επιφάνεια εργασίας για να εγγραφεί τη χρήση της κολλητικής φλάντζας κολλημένης στο πίσω μέρος του μπροστινού πλαισίου, προκειμένου να αποφευχθεί τυχόν διείσδυση νερού ή άλλων υγρών.

