

ΠΡΟΕΙΔΟΠΟΙΗΣΕΙΣ	3	Υλικά ασφαλή για φούρνο μικροκυμάτων	15
Γενικές προειδοποιήσεις για την ασφάλεια	3	Χρήση των εξαρτημάτων	16
Οδηγίες για τη συσκευή	10	Ψηφιακός προγραμματιστής	17
Χρησιμότητα της συσκευής	10	Πρώτη χρήση	17
Το παρόν εγχειρίδιο χρήσης	11	Χρήση του φούρνου	18
Ευθύνες του κατασκευαστή	11	Συμβουλές ψησίματος	25
Ετικέτα αναγνώρισης	11	Μίνι οδηγός για τα αξεσουάρ	26
Απόρριψη	11	Δείτε τις συνταγές	26
Για εξοικονόμηση ενέργειας	11	Ειδικές λειτουργίες	26
Πληροφορίες για την κατανάλωση ενέργειας σε κατάσταση εκτός λειτουργίας/σε αναμονή	12	Δευτερεύουσες λειτουργίες	33
Πηγές φωτός	12	Ρυθμίσεις	34
Πώς να διαβάσετε το εγχειρίδιο χρήσης	12	Περισσότερες ρυθμίσεις	37
ΠΕΡΙΓΡΑΦΗ	13	ΚΑΘΑΡΙΣΜΟΣ ΚΑΙ ΣΥΝΤΗΡΗΣΗ	37
Γενική περιγραφή	13	Καθαρισμός της συσκευής	37
Πίνακας Ελέγχου	13	Καθαρισμός του θαλάμου μαγειρέματος	37
Άλλα μέρη	13	Ειδικές λειτουργίες καθαρισμού	39
Αξεσουάρ	14	Vapor Clean (μόνο σε ορισμένα μοντέλα)	39
Προαιρετικά αξεσουάρ (αγοράζονται χωριστά)	15	Έκτακτη συντήρηση	41
ΦΟΥΡΝΟΣ ΜΙΚΡΟΚΥΜΑΤΩΝ	15	ΕΓΚΑΤΑΣΤΑΣΗ	41
ΧΡΗΣΗ	15	Σύνδεση στο ηλεκτρικό δίκτυο	41
Προκαταρκτικές ενέργειες	15	Τοποθέτηση	42

Διαβάστε το παρόν εγχειρίδιο, το οποίο παρέχει όλες τις οδηγίες για τη σωστή λειτουργία και συντήρηση του φούρνου. Για περισσότερες πληροφορίες σχετικά με το προϊόν: www.smeg.com

ΠΡΟΕΙΔΟΠΟΙΗΣΕΙΣ

ΣΗΜΑΝΤΙΚΕΣ ΟΔΗΓΙΕΣ ΑΣΦΑΛΕΙΑΣ

ΔΙΑΒΑΣΤΕ ΠΡΟΣΕΧΤΙΚΑ ΚΑΙ ΦΥΛΛΑΞΤΕ ΓΙΑ ΜΕΛΛΟΝΤΙΚΗ ΧΡΗΣΗ

Γενικές προειδοποιήσεις για την ασφάλεια

Βλάβες σε πρόσωπα

- **ΠΡΟΣΟΧΗ:** Αυτή η συσκευή και τα προσβάσιμα μέρη της ζεσταίνονται πολύ κατά τη χρήση: τα μικρά παιδιά πρέπει να μένουν μακριά.
- **ΠΡΟΣΟΧΗ:** Αυτή η συσκευή και τα προσβάσιμα μέρη της ζεσταίνονται πολύ κατά τη χρήση: μην αγγίζετε τα

θερμαντικά στοιχεία κατά τη χρήση.

- Προστατέψτε τα χέρια σας με θερμικά γάντια όταν χειρίζεστε τρόφιμα μέσα στο χώρο μαγειρέματος.
- Μην επιχειρήσετε ποτέ να σβήσει φλόγα/φωτιά με νερό: απενεργοποιήστε τη συσκευή και καλύψτε την φλόγα με ένα καπάκι ή μια κουβέρτα.

- Αυτή η συσκευή μπορεί να χρησιμοποιηθεί από παιδιά ηλικίας άνω των 8 ετών και από άτομα με μειωμένες σωματικές, αισθητηριακές ή διανοητικές ικανότητες ή με έλλειψη πείρας και γνώσεων εφόσον επιτηρούνται ή καθοδηγούνται από ενήλικες υπεύθυνους για την ασφάλειά τους.
- Τα παιδιά δεν επιτρέπεται να παίζουν με τη συσκευή.
- Κρατήστε μακριά από τη συσκευή τα παιδιά κάτω των 8 ετών, σε περίπτωση που δεν εποπτεύονται συνεχώς.
- Μην αφήνετε παιδιά κάτω των 8 ετών να πλησιάζουν τη συσκευή κατά τη λειτουργία.
- Οι εργασίες καθαρισμού και συντήρησης δεν πρέπει να πραγματοποιούνται από παιδιά χωρίς επίβλεψη.
- Η διαδικασία μαγειρέματος πρέπει πάντα να επιτηρείται. Μια βραχυπρόθεσμη διαδικασία μαγειρέματος πρέπει να παρακολουθείται συνεχώς.
- Μην αφήνετε τη συσκευή χωρίς επιτήρηση καθώς μπορεί να απελευθερωθούν μαγειρικά λίπη ή λάδια τα οποία θερμαινόμενα μπορεί να αναφλεχθούν. Δώστε μεγάλη προσοχή.
- Μην ρίχνετε νερό απευθείας σε καυτό ταψί.
- Έχετε την πόρτα κλειστή κατά τη διάρκεια του ψησίματος.
- Για να διαχειριστείτε το φαγητό κατά τη διάρκεια του ψησίματος, ανοίξτε την πόρτα 5 cm για λίγα δευτερόλεπτα για να βγει ο ατμός και, στη συνέχεια, ανοίξτε εντελώς την πόρτα.
- Μην εισάγετε αιχμηρά αντικείμενα (μαχαιροπίρουνα ή εργαλεία) στις οπές.
- Απενεργοποιείτε τη συσκευή μετά από κάθε χρήση.
- ΜΗ ΧΡΗΣΙΜΟΠΟΙΕΙΤΕ Ή ΑΠΟΘΗΚΕΥΕΤΑΙ ΕΥΦΛΕΚΤΑ ΥΛΙΚΑ ΚΟΝΤΑ ΣΤΗ ΣΥΣΚΕΥΗ.
- ΜΗ ΧΡΗΣΙΜΟΠΟΙΕΙΤΕ ΔΟΧΕΙΑ ΨΕΚΑΣΜΟΥ ΚΟΝΤΑ ΤΟΝ ΕΞΟΠΛΙΣΜΟ ΟΣΟ ΕΙΝΑΙ ΣΕ ΛΕΙΤΟΥΡΓΙΑ.
- ΜΗΝ ΤΡΟΠΟΠΟΙΗΣΕΤΕ ΤΗ ΣΥΣΚΕΥΗ.
- Η εγκατάσταση και όλες οι αντίστοιχες εργασίες πρέπει να πραγματοποιούνται από εξειδικευμένο προσωπικό, σύμφωνα με τους ισχύοντες κανονισμούς.
- Μην επιχειρήσετε να επιδιορθώσετε μόνοι σας τη συσκευή ή απουσία εξειδικευμένου τεχνικού.
- Μην αποσπάτε ποτέ το φιντ τραβώντας το καλώδιο.

Για συσκευές μικροκυμάτων

- ΠΡΟΣΟΧΗ: Εάν η πόρτα ή η τσιμούχα της πόρτας είναι κατεστραμμένη, η συσκευή δεν πρέπει να χρησιμοποιείται μέχρι να επισκευαστεί από αρμόδιο προσωπικό.
- ΠΡΟΣΟΧΗ: Είναι επικίνδυνο για οποιονδήποτε, εκτός από το εξουσιοδοτημένο προσωπικό, να πραγματοποιήσει οποιαδήποτε εργασία συντήρησης ή επισκευής που περιλαμβάνει την αφαίρεση οποιουδήποτε προστατευτικού καλύμματος έναντι της έκθεσης στην ενέργεια μικροκυμάτων.
- ΠΡΟΣΟΧΗ: Τα υγρά και άλλα τρόφιμα δεν πρέπει να θερμαίνονται σε σφραγισμένα δοχεία γιατί μπορεί να εκραγούν.
- Όταν χρησιμοποιείται μια συνδυασμένη λειτουργία, τα παιδιά πρέπει να χρησιμοποιούν τη συσκευή μόνο υπό την επίβλεψη ενήλικου λόγω των υψηλών θερμοκρασιών που αναπτύσσονται.
- Να επιτηρείτε οπτικά τη συσκευή όταν μαγειρεύετε φαγητό σε πλαστικά ή

χάρτινα δοχεία.



Ακατάλληλη χρήση
Κίνδυνος έκρηξης



- Όταν χρησιμοποιείτε φούρνους μικροκυμάτων για θέρμανση ή αναθέρμανση υγρών, μπορεί να υπάρξει καθυστέρηση στη διαδικασία βρασμού, η θερμοκρασία βρασμού επιτυγχάνεται χωρίς να σχηματιστούν οι συνηθείς φυσαλίδες.
- Η καθυστέρηση στη διαδικασία βρασμού μπορεί να προκαλέσει έκρηξη στο εσωτερικό του φούρνου ή κατά τη φάση εξαγωγής του δοχείου μπορεί να υπάρξουν ξαφνικές διαρροές του υγρού που βράζει.
- Για να αποφύγετε αυτούς τους κινδύνους, προσθέτετε πάντα την παρεχόμενη ράβδο βρασμού (ή ένα ανθεκτικό στη θερμότητα πλαστικό κουτάλι) στο δοχείο κατά τη φάση θέρμανσης.
- Χρησιμοποιείτε φούρνους μικροκυμάτων μόνο για την παρασκευή τροφίμων που

προορίζονται για κατανάλωση. Άλλοι τύποι εφαρμογών, απαγορεύονται αυστηρά (π.χ στέγνωμα ρούχων, θέρμανση παντόφλων, σφουγγάρια, υγρά πανιά ή παρόμοια, αφυδάτωση τροφίμων), μπορεί να οδηγήσει σε κίνδυνο τραυματισμού ή πυρκαγιάς.

- Η θέρμανση των ροφημάτων σε φούρνο μικροκυμάτων μπορεί να οδηγήσει σε καθυστερημένη έκρηξη βρασμού, επομένως πρέπει να δίνεται προσοχή κατά το χειρισμό του δοχείου.
- Καθαρίζετε συνεχώς τη συσκευή και αφαιρείτε τυχόν υπολείμματα τροφών.
- Η αποτυχία καθαρισμού του θαλάμου μαγειρέματος προάγει τη φθορά της επιφάνειας που θα μπορούσε να επηρεάσει αρνητικά τη διάρκεια ζωής της συσκευής και πιθανώς να προκαλέσει μια επικίνδυνη κατάσταση.
- Μην ξηραίνετε τα τρόφιμα χρησιμοποιώντας φούρνο μικροκυμάτων.
- Μη χρησιμοποιείτε φούρνους μικροκυμάτων για να ζεστάνετε ή να τηγανίζετε λάδια.
- Μη χρησιμοποιείτε τη συσκευή για να ζεστάνετε τρόφιμα ή ποτά που

περιέχουν αλκοόλ.

- Μην θερμαίνετε αυγά με το τσόφλι τους ή ολόκληρα βρασμένα αυγά, μπορεί να εκραγούν ακόμα και μετά την διαδικασία θέρμανσης.
- Μην θερμαίνετε τα τρόφιμα που περιέχονται σε συσκευασίες τροφίμων.
- Μη χρησιμοποιείτε τις συνδυασμένες λειτουργίες για να ζεστάνετε ή να βράζετε υγρά.
- Οι παιδικές τροφές δεν πρέπει να θερμαίνονται σε κλειστά δοχεία. Αφαιρέστε το καπάκι ή τη θηλή (στην περίπτωση των μπιμπερό).
- Μετά το μαγείρεμα ελέγχετε πάντα τη θερμοκρασία του σκευάσματος, η οποία δεν πρέπει να είναι πολύ υψηλή. Ανακατέψτε ή ανακινήστε το περιεχόμενο για να γίνει ομοιογενής η θερμοκρασία μεταξύ των μερών για να αποφύγετε εγκαύματα.
- Πριν προχωρήσετε στο μαγείρεμα τροφίμων με φλούδα (για παράδειγμα: πατάτες, μήλα κ.λπ.) είναι απαραίτητο να τα τρυπήσετε.
- Μη χρησιμοποιείτε τις λειτουργίες μικροκυμάτων όταν ο θάλαμος είναι άδειος.
- Χρησιμοποιήστε πιατικά και σκεύη κατάλληλα για χρήση με φούρνους μικροκυμάτων.

- Μη χρησιμοποιείτε δίσκους αλουμινίου για το μαγείρεμα των τροφίμων.
- Μη χρησιμοποιείτε μεταλλικά δοχεία για να μαγειρεύετε φαγητά και ποτά.
- Μην χρησιμοποιείτε πιατικά με μεταλλικά διακοσμητικά (χρυσό, ασημί φινιρίσματα).
- Όπου υπάρχει, μη χρησιμοποιείτε ταψιά και/ή βαθιά ταψιά ΜΟΝΟ για μαγείρεμα σε φούρνο μικροκυμάτων.
- Σε περίπτωση παρουσίας καπνού, απενεργοποιήστε ή αποσυνδέστε τη συσκευή από την πρίζα και κρατήστε την πόρτα κλειστή για να περιοριστούν τυχόν φλόγες.
- Αυτή η συσκευή συμμορφώνεται με τα πρότυπα και τις οδηγίες που ισχύουν επί του παρόντος σχετικά με την ασφάλεια και την ηλεκτρομαγνητική συμβατότητα. Σε κάθε περίπτωση, συνιστάται στους χρήστες βηματοδότη να διατηρούν ελάχιστη απόσταση 20-30 cm μεταξύ του φούρνου μικροκυμάτων σε λειτουργία και του βηματοδότη. Συμβουλευτείτε τον κατασκευαστή του βηματοδότη για περισσότερες πληροφορίες.
- Η συσκευή λειτουργεί στο εύρος των ISM 2,4 Ghz.

- Σε συμμόρφωση με τις διατάξεις σχετικά με την ηλεκτρομαγνητική συμβατότητα, η συσκευή ανήκει στην ομάδα 2 και στην κατηγορία Β (EN 55011).



Ακατάλληλη χρήση
Κίνδυνος βλάβης της συσκευής

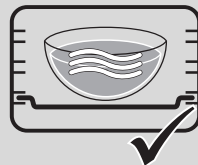
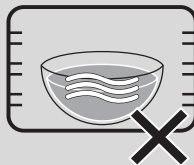

- Όταν χρησιμοποιείτε τους φούρνους μικροκυμάτων, το φαγητό (ή το δοχείο του) δεν πρέπει να τοποθετείται στο κάτω μέρος του θαλάμου μαγειρέματος. Χρησιμοποιήστε τα παρεχόμενα αξεσουάρ που έχετε τοποθετήσει στα ράφια κατάλληλα για τη συνταγή που σκοπεύετε να εκτελέσετε.
- ΜΗ ΧΡΗΣΙΜΟΠΟΙΕΙΤΕ ΔΟΧΕΙΑ/ΕΞΑΡΤΗΜΑΤΑ (ταψιά, γυάλινα ταψιά, κ.λπ.) ΤΟΠΟΘΕΤΗΜΕΝΑ ΑΜΕΣΑ ΣΤΗ ΒΑΣΗ ΤΟΥ ΘΑΛΑΜΟΥ ΜΑΓΕΙΡΕΜΑΤΟΣ.
- Εάν η συσκευή είναι τοποθετημένη σε έπιπλο, πρέπει να λειτουργεί με οποιαδήποτε πόρτα του επίπλου ανοιχτή.

Βλάβες της συσκευής

- Μην χρησιμοποιείτε επιθετικά ή διαβρωτικά λειαντικά καθαριστικά (π.χ. προϊόντα σε σκόνη, καθαριστικά λεκέδων και μεταλλικά σφουγγάρια), ακατέργαστα υλικά ή αιχμηρές μεταλλικές ξύστρες στα γυάλινα μέρη, καθώς μπορεί να χαράξουν την επιφάνεια, προκαλώντας θραύση του γυαλιού. Εάν είναι απαραίτητο, χρησιμοποιήστε ξύλινα ή πλαστικά σκεύη.
- Μην κάθεστε επάνω στη συσκευή.
- Μην χρησιμοποιείτε προϊόντα καθαρισμού που περιέχουν χλώριο, αμμωνία ή χλωρίνη στις μεταλλικές επιφάνειες ή τις επιφάνειες με μεταλλικό φινίρισμα (π.χ., ανοδίσωση, νικέλιο, χρώμιο).
- Οι σχάρες και τα ταψιά πρέπει να εισάγονται στους πλευρικούς οδηγούς μέχρι να σταματήσουν τελείως. Οι μηχανικές κλειδαριές ασφαλείας που εμποδίζουν την αφαίρεσή τους πρέπει να είναι στραμμένες προς τα κάτω και προς το πίσω μέρος

του θαλάμου μαγειρέματος.

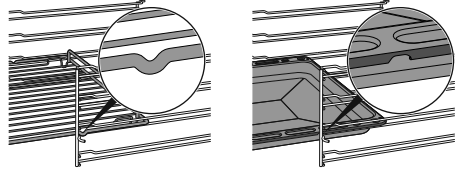

- Μην χρησιμοποιείτε ατμό για να καθαρίσετε τη συσκευή.
- Μην ψεκάζετε προϊόντα σπρέι κοντά στη συσκευή.
- Μην παρεμποδίζετε τα ανοίγματα, τους εξαερισμούς και τις εξόδους θερμότητας.
- Κίνδυνος πυρκαγιάς: μην αφήνετε αντικείμενα μέσα στο θάλαμο μαγειρέματος.
- ΠΟΤΕ ΜΗ ΧΡΗΣΙΜΟΠΟΙΕΙΤΕ ΤΗ ΣΥΣΚΕΥΗ ΓΙΑ ΤΗ ΘΕΡΜΑΝΣΗ ΤΟΥ ΧΩΡΟΥ.
- Μην χρησιμοποιείτε πλαστικά δοχεία ή σκεύη για ψήσιμο στο φούρνο.
- Μην εισάγετε κονσέρβες ή κλειστά δοχεία στο θάλαμο μαγειρέματος.
- Αφαιρέστε από το φούρνο όλα τα ταψιά και τις σχάρες δεν χρησιμοποιήσατε κατά το ψήσιμο.
- Μην καλύπτετε τον πάτο του φούρνου με αλουμινόχαρτο ή μεμβράνη.
- Μην τοποθετείτε κατσαρόλες ή ταψιά απευθείας στον πάτο του φούρνου.
- Εάν είναι απαραίτητο, μπορείτε να χρησιμοποιήσετε

τη σχάρα για ταψί (παρέχεται ή πωλείται χωριστά ανάλογα με το μοντέλο) τοποθετώντας την στο κάτω μέρος ως βάση για το μαγείρεμα.

- Εάν θέλετε να χρησιμοποιήσετε λαδόκολλα, τοποθετήστε την έτσι ώστε να μην παρεμποδίζει την κυκλοφορία του ζεστού αέρα μέσα στο θάλαμο μαγειρέματος.
- Μη χρησιμοποιείτε την ανοιχτή πόρτα για να τοποθετήσετε κατσαρόλες ή τηγάνια απευθείας στο εσωτερικό γυαλί.
- Μη χρησιμοποιείτε την ανοιχτή πόρτα ως μοχλό για να τοποθετήσετε τη συσκευή στο έπιπλο.
- Μην ασκείτε υπερβολική πίεση στην ανοιχτή πόρτα.
- Μη χρησιμοποιείτε τη λαβή για να σηκώσετε ή να μετακινήσετε αυτήν τη συσκευή.

Για πυρολυτικές συσκευές

- Κατά τη διάρκεια της πυρόλυσης οι επιφάνειες θα μπορούσαν να φτάσουν σε υψηλότερες θερμοκρασίες από το συνηθισμένο. Κρατήστε τα παιδιά μακριά.
- Πριν από την διαδικασία της πυρόλυσης αφαιρέστε από το εσωτερικό του φούρνου υπολείμματα από τρόφιμα

από προηγούμενη χρήση της συσκευής.

- Πριν ξεκινήσετε την πυρόλυση, αφαιρέστε όλα τα εξαρτήματα στο εσωτερικό του χώρου μαγειρέματος.
- Πριν ξεκινήσετε την πυρόλυση, σβήστε τους καυστήρες ή τις ηλεκτρικές πλάκες οποιασδήποτε εστίας είναι τοποθετημένη πάνω από το φούρνο.

Εγκατάσταση και συντήρηση

- **ΑΥΤΗ Η ΣΥΣΚΕΥΗ ΔΕΝ ΘΑ ΠΡΕΠΕΙ ΝΑ ΕΓΚΑΤΑΣΤΑΘΕΙ ΣΕ ΣΚΑΦΗ Ή ΤΡΟΧΟΣΠΙΤΑ**
- Η συσκευή δεν πρέπει να τοποθετείται σε βάση.
- Τοποθετήστε τη συσκευή στο ντουλάπι με τη βοήθεια ενός δεύτερου ατόμου.
- Για την αποφυγή πιθανής υπερθέρμανσης, η συσκευή δεν πρέπει να τοποθετείται πίσω από διακοσμητική πόρτα ή πάνελ.
- Η εγκατάσταση και όλες οι αντίστοιχες εργασίες πρέπει να πραγματοποιούνται από εξειδικευμένο προσωπικό, σύμφωνα με τους ισχύοντες κανονισμούς.
- Η ηλεκτρική εγκατάσταση πρέπει να γίνει από εξειδικευμένο τεχνικό.
- Είναι υποχρεωτική η σύνδεση γείωσης σύμφωνα με τον

- τρόπο που προβλέπεται από τις διατάξεις ασφαλείας της ηλεκτρικής εγκατάστασης.
- Χρησιμοποιήστε καλώδια ανθεκτικά σε θερμοκρασίες τουλάχιστον 90 °C.
 - Η ροπή σύσφιξης των βιδών των αγωγών ισχύος του μπλοκ ακροδεκτών πρέπει να είναι ίση με 1,5-2 Nm.
 - Για να αποφύγετε οποιονδήποτε κίνδυνο, εάν το καλώδιο τροφοδοσίας είναι κατεστραμμένο, επικοινωνήστε αμέσως με την τεχνική υποστήριξη που θα το αντικαταστήσει.
 - ΠΡΟΣΟΧΗ: Κατά την τοποθέτηση της συσκευής, βεβαιωθείτε ότι το καλώδιο τροφοδοσίας δεν είναι μπερδεμένο ή κατεστραμμένο.
 - Πριν από οποιαδήποτε επέμβαση στη συσκευή (εγκατάσταση, συντήρηση, τοποθέτηση ή μετακίνηση), να φοράτε πάντα ατομικό προστατευτικό εξοπλισμό.
 - Πριν εκτελέσετε οποιαδήποτε εργασία στη συσκευή, κλείστε την κύρια παροχή ρεύματος.
 - Αφήστε τη συσκευή να αποσυνδεθεί μετά την εγκατάσταση, μέσω ενός προσβάσιμου βύσματος ή διακόπτη σε περίπτωση σταθερής σύνδεσης.

- Μεριμνήστε για μια διάταξη στη γραμμή τροφοδοσίας που να διασφαλίζει την αποσύνδεση από το πολυπολικό δίκτυο, με απόσταση ανοίγματος των επαφών που επιτρέπει την πλήρη αποσύνδεση υπό συνθήκες υπέρτασης κατηγορίας III, σύμφωνα με τους κανόνες εγκατάστασης.
- Αυτή η συσκευή μπορεί να χρησιμοποιηθεί σε μέγιστο ύψος 4000 μέτρων πάνω από την επιφάνεια της θάλασσας.

Οδηγίες για τη συσκευή

- Μην στέκεστε ούτε να κάθεστε μπροστά από την ανοικτή πόρτα.
- Βεβαιωθείτε ότι δεν έχουν εγκλωβιστεί αντικείμενα στην πόρτα.
- Μην εγκαθιστάτε/χρησιμοποιείτε τη συσκευή σε εξωτερικό χώρο.
- (μόνο σε ορισμένα μοντέλα) Χρησιμοποιείτε μόνο τον αισθητήρα θερμοκρασίας που παρέχεται ή συνιστάται από τον κατασκευαστή.

Χρησιμότητα της συσκευής

Αυτή η συσκευή έχει σχεδιαστεί για οικιακό μαγείρεμα.

Οποιαδήποτε άλλη χρήση είναι ακατάλληλη. Επίσης δεν μπορεί να χρησιμοποιηθεί:

- στον χώρο της κουζίνας για

εργαζόμενους σε καταστήματα, γραφεία και άλλους χώρους εργασίας.

- σε αγροκτήματα/αγροτουρισμούς.
- από πελάτες σε ξενοδοχεία, μοτέλ και οικιστικά περιβάλλοντα.
- στα bed and breakfast.

Το παρόν εγχειρίδιο χρήσης

- Το παρόν εγχειρίδιο αποτελεί μέρος της συσκευής και πρέπει να βρίσκεται στην κατοχή του χρήστη για όλο τον κύκλο ζωής της συσκευής.
- Πριν χρησιμοποιήσετε τη συσκευή, διαβάστε το παρόν εγχειρίδιο χρήσης.
- Οι επεξηγήσεις σε αυτό το εγχειρίδιο περιλαμβάνουν εικόνες που περιγράφουν αυτό που συνήθως εμφανίζεται στην οθόνη. Ωστόσο, λάβετε υπόψη ότι η συσκευή σας μπορεί να έχει μια ενημερωμένη έκδοση του συστήματος, επομένως αυτό που βλέπετε στην οθόνη μπορεί να διαφέρει από αυτό που εμφανίζεται στο εγχειρίδιο.

Ευθύνες του κατασκευαστή

Ο κατασκευαστής αποποιείται κάθε ευθύνης για ζημία σε πρόσωπα ή αντικείμενα που προκαλούνται λόγω:

- μη προβλεπόμενης χρήσης της συσκευής,
- μη συμμόρφωσης με τις απαιτήσεις του εγχειριδίου χρήσης,
- ακατάλληλης χρήσης μέρους της συσκευής,
- χρήσης μη εγκεκριμένων εξαρτημάτων.

Ετικέτα αναγνώρισης

Η ετικέτα αναγνώρισης αναγράφει τα τεχνικά στοιχεία, τον αριθμό σειράς και τη μάρκα της συσκευής. Η ετικέτα αναγνώρισης δεν πρέπει για κανένα λόγο να αφαιρεθεί.

Απόρριψη



Αυτή η συσκευή, η οποία συμμορφώνεται με την ευρωπαϊκή οδηγία ΑΗΗΕ (2012/19/ΕΕ), πρέπει να απορριφθεί χωριστά από άλλα απόβλητα στο τέλος του κύκλου ζωής της.

Η παρούσα συσκευή περιέχει ουσίες, που είναι επικίνδυνες για την υγεία και το περιβάλλον, σύμφωνα με τις τρέχουσες ευρωπαϊκές οδηγίες.



Τάση τροφοδοσίας Κίνδυνος ηλεκτροπληξίας

- Απενεργοποιήστε την ηλεκτρική τροφοδοσία.
- Αποσυνδέστε το καλώδιο τροφοδοσίας από την ηλεκτρική εγκατάσταση.

Για την απόρριψη της συσκευής:

- Κόψτε το καλώδιο τροφοδοσίας και αφαιρέστε το.
- Η συσκευή πρέπει να παραδίδεται στο κατάλληλο μέρος συλλογής, ξεχωριστά από τα ηλεκτρικά και ηλεκτρονικά απόβλητα, ή να παραδίδεται στον αντιπρόσωπο κατά την αγορά αντίστοιχης συσκευής.

Έχετε υπόψη ότι η συσκευασία της συσκευής είναι φιλική προς το περιβάλλον και ανακυκλώσιμη.

- Να απορρίπτετε τα υλικά συσκευασίας σε κατάλληλα κέντρα ανακύκλωσης.



Πλαστικές συσκευασίες Κίνδυνος ασφυξίας

- Μην αφήνετε αφύλακτη τη συσκευασία ή μέρος αυτής.
- Μην αφήνετε τα παιδιά να παίζουν με τις πλαστικές σακούλες της συσκευασίας.

Για εξοικονόμηση ενέργειας

- Προθερμάνετε τη συσκευή μόνο εάν απαιτείται από τη συνταγή. Η φάση προθέρμανσης μπορεί να εξαιρεθεί σε όλες τις λειτουργίες (βλ. κεφάλαιο "Φάση προθέρμανσης") με εξαίρεση τη λειτουργία PIZZA (δεν αποκλείεται η προθέρμανση) και ECO (δεν υπάρχει προθέρμανση).
- Σε όλες τις λειτουργίες (συμπεριλαμβανομένης της λειτουργίας ECO) αποφύγετε το άνοιγμα της πόρτας κατά το μαγείρεμα.
- Εκτός εάν αναφέρεται διαφορετικά στη συσκευασία, ξεπαγωστε τα κατεψυγμένα τρόφιμα πριν τα τοποθετήσετε στο θάλαμο μαγειρέματος.
- Σε περίπτωση πολλαπλού μαγειρέματος,

καλό είναι να μαγειρεύετε τα τρόφιμα το ένα μετά το άλλο για να αξιοποιήσετε στο έπακρο τον ήδη ζεστό θάλαμο μαγειρέματος.

- Χρησιμοποιείτε κατά προτίμηση σκούρες μεταλλικές φόρμες; βοηθούν στην καλύτερη απορρόφηση της θερμότητας.
- Αφαιρέστε από το φούρνο όλα τα ταψιά και τις σχάρες δεν χρησιμοποιήσατε κατά το ψήσιμο.
- Διακόψτε το ψήσιμο λίγα λεπτά πριν το χρόνο που απαιτείται συνήθως. Το ψήσιμο συνεχίζεται για το υπόλοιπο του χρόνου με τη θερμότητα που έχει συσσωρευτεί εσωτερικά.
- Μειώστε στο ελάχιστο τα ανοίγματα της πόρτας ώστε να αποφύγετε τις απώλειες θερμότητας.
- Διατηρείτε πάντα καθαρό το θάλαμο μαγειρέματος.

Πληροφορίες για την κατανάλωση ενέργειας σε κατάσταση εκτός λειτουργίας/σε αναμονή

Τα τεχνικά δεδομένα σχετικά με την κατανάλωση σε κατάσταση εκτός λειτουργίας/σε αναμονή της συσκευής βρίσκονται στον ιστότοπο www.smeg.com στη σελίδα του προϊόντος.

Πηγές φωτός

- Αυτό το εξάρτημα περιέχει πηγές φωτός που δεν μπορούν να αντικατασταθούν από τον χρήστη· η αντικατάσταση πρέπει να πραγματοποιείται μόνο από την υπηρεσία τεχνικής υποστήριξης.

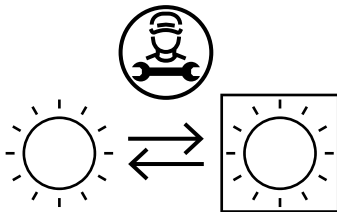

- Οι πηγές φωτός που περιέχονται στο προϊόν δηλώνονται κατάλληλες για λειτουργία σε θερμοκρασίες περιβάλλοντος $\geq 300^{\circ}\text{C}$ και προορίζονται για χρήση σε εφαρμογές υψηλής θερμοκρασίας, όπως οι φούρνοι.
- Αυτή η συσκευή περιέχει πηγές φωτός κατηγορίας απόδοσης "G".

Πώς να διαβάσετε το εγχειρίδιο χρήσης

Το παρόν εγχειρίδιο χρήσης χωρίζεται στα ακόλουθα κεφάλαια:



Προειδοποίηση/Προσοχή



Πληροφορίες/Συμβουλές

Γενική περιγραφή

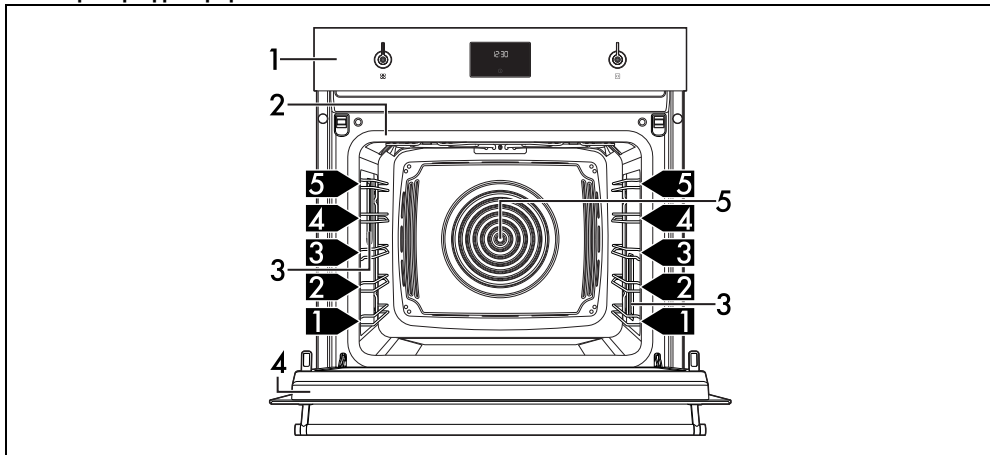

1 Πίνακας Ελέγχου

2 Δακτύλιος στεγανοποίησης

3 Λάμπα

4 Πόρτα

5 Ανεμιστήρας

1,2,3 ▶ Ράφι πλαισίου

Πίνακας Ελέγχου

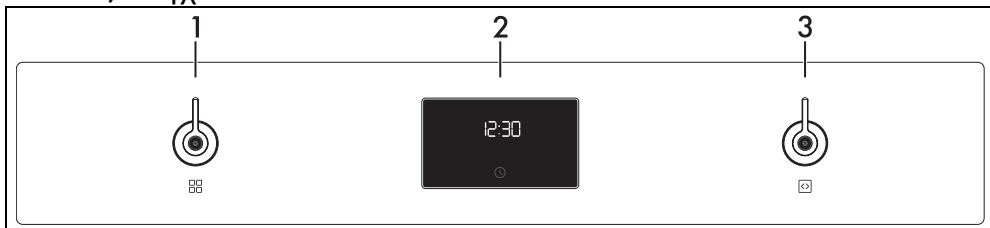

1 Κουμπί λειτουργίας

Με αυτό το κουμπί είναι δυνατό να:

- ενεργοποιήσετε/απενεργοποιήσετε τη συσκευή,
- επιλέξετε μια λειτουργία.



Γυρίστε το κουμπί λειτουργίας στη θέση 0 για να τερματίσετε αμέσως οποιοδήποτε μαγείρεμα.

2 Ψηφιακός προγραμματιστής

Εμφανίζει την τρέχουσα ώρα, την επιλεγμένη λειτουργία, την ισχύ και τη θερμοκρασία μαγειρέματος και τυχόν εκχωρημένο χρόνο.

3 Κουμπί θερμοκρασίας

Με αυτό το κουμπί είναι δυνατό να ρυθμίσετε:

- τη θερμοκρασία μαγειρέματος·
- τη διάρκεια μιας λειτουργίας·

- προγραμματισμένο μαγείρεμα·
- την τρέχουσα ώρα·
- εκκίνηση ή προσωρινή διακοπή μιας λειτουργίας.

Άλλα μέρη

Ράφια τοποθέτησης

Η συσκευή διαθέτει ράφια για την τοποθέτηση ταψιών και σχαρών σε διαφορετικό ύψος. Τα ύψη εισαγωγής πρέπει να προορίζονται από κάτω προς τα πάνω.

Ανεμιστήρας ψύξης

Ο ανεμιστήρας ψύχει τη συσκευή και ανάβει κατά το μαγείρεμα.

Η λειτουργία του ανεμιστήρα προκαλεί μια κανονική ροή αέρα που βγαίνει πάνω από την πόρτα και η οποία μπορεί να συνεχιστεί

για μικρό χρονικό διάστημα ακόμα και μετά την απενεργοποίηση της συσκευής.

Φωτισμός του θαλάμου μαγειρέματος

○ εσωτερικός φωτισμός της συσκευής ανάβει:

- όταν ανοίγει η πόρτα;
- όταν πατηθεί το πλήκτρο  στην οθόνη;
- όταν έχει επιλεγεί οποιαδήποτε λειτουργία εκτός από τις λειτουργίες



Αξεσουάρ

- Σε ορισμένα μοντέλα, δεν είναι διαθέσιμα όλα τα εξαρτήματα.
- Τα εξαρτήματα που έρχονται σε επαφή με τα τρόφιμα είναι κατασκευασμένα από υλικά που συμμορφώνονται με τις διατάξεις του νόμου.
- Τα γνήσια εξαρτήματα διατίθενται στα εξουσιοδοτημένα κέντρα σέρβις. Χρησιμοποιείτε μόνο γνήσια εξαρτήματα του κατασκευαστή.

Ράβδος βρασμού

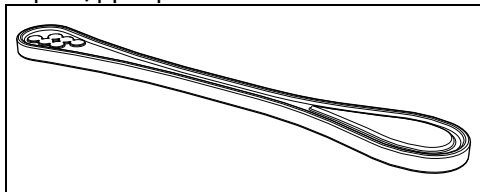

Για χρήση σε δοχείο κατά τη θέρμανση υγρών, απαραίτητη για την αποφυγή καθυστέρησης της διαδικασίας βρασμού.

Σχάρα

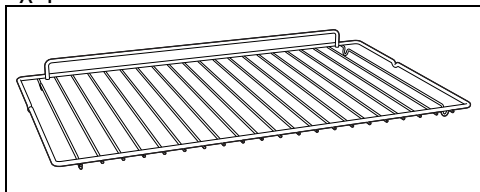

Χρήσιμη για τη στήριξη δοχείων με τρόφιμα που μαγειρεύονται.

Γυάλινο ταψί

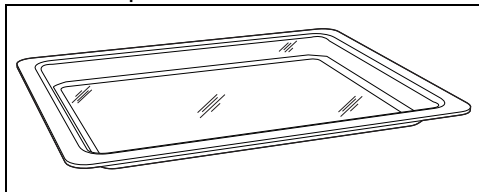

Χρήσιμο για κάθε είδος μαγειρέματος και για τη συλλογή λίπους από τα φαγητά που έχουν τοποθετηθεί στην παραπάνω σχάρα. Για να τοποθετηθεί σε χαμηλωμένη σχάρα, είναι ιδιαίτερα κατάλληλο για μαγείρεμα με φούρνο μικροκυμάτων.

Σχάρα για ταψί

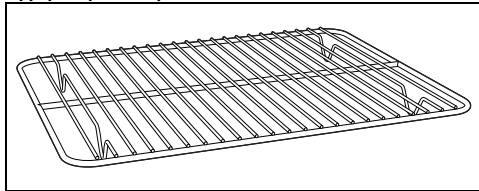

Τοποθετείται πάνω από το γυάλινο ταψί, χρήσιμη για το μαγείρεμα τροφίμων που μπορεί να στάζουν.

Βαθύ ταψί

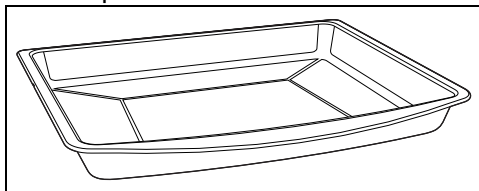

Χρήσιμο για τη συλλογή λίπους από τα τρόφιμα που έχουν τοποθετηθεί στην επάνω σχάρα και για το μαγείρεμα κέικ, πίτσας, γλυκών στο φούρνο, μπισκότων...



ΠΡΟΣΟΧΗ: Το βαθύ ταψί μπορεί να χρησιμοποιηθεί για μαγείρεμα σε συνδυασμό με τον φούρνο μικροκυμάτων. Μην το χρησιμοποιείτε ΜΟΝΟ για μαγείρεμα στο φούρνο μικροκυμάτων.

Προαιρετικά αξεσουάρ (αγοράζονται χωριστά)

PPR2 ή STONE (Πυρίμαχη πέτρα)

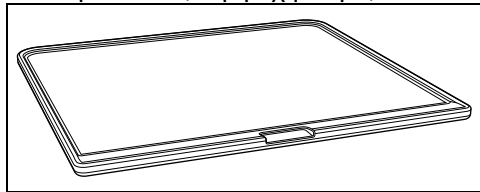

Ιδανικό αξεσουάρ για το μαγείρεμα ψωμιού (πίτσα, ψωμί, focaccia...), αλλά μπορεί να χρησιμοποιηθεί και για πιο ευαίσθητες παρασκευές όπως τα μπισκότα.

BBQ (ψησταριά με επίστρωση τεφλόν για μπάμπηκιο)

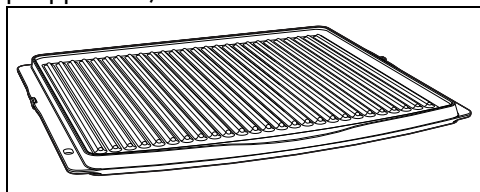

Αξεσουάρ με διπλή χρήση: η ραβδωτή πλευρά προτείνεται για το ψήσιμο κρέατος (φιλέτα, χάμπουργκερ...), ενώ η λεία επιφάνεια μπορεί να χρησιμοποιηθεί για το μαγείρεμα λαχανικών, φρούτων, ψαριών...

AIRFRY (Σχάρα για τηγάνισμα χωρίς λάδι)

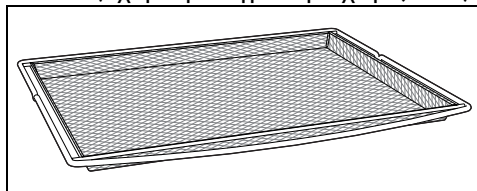

Συνιστώμενο αξεσουάρ για το τηγάνισμα με αέρα τροφίμων προηγουμένως παναρισμένων, προμαγειρεμένων ή/και κατεψυγμένων (τηγανητές πατάτες, κροκέτες πατάτας ή κρέατος, μπάλες μοτσαρέλας...).

ΦΟΥΡΝΟΣ ΜΙΚΡΟΚΥΜΑΤΩΝ

Η συσκευή είναι εξοπλισμένη με μια γεννήτρια μικροκυμάτων που ονομάζεται μαγνητρον. Τα παραγόμενα μικροκύματα εισάγονται στο χώρο μαγειρέματος ομοιόμορφα για να φτάσουν στα πιάτα και να τα ζεστάνουν.

Η διαδικασία θέρμανσης λαμβάνει χώρα μέσω της τριβής των μορίων που περιέχονται στο φαγητό (κυρίως του νερού), με επακόλουθη παραγωγή θερμότητας.

Η θερμότητα που παράγεται απευθείας στο εσωτερικό του φαγητού σας επιτρέπει να ξεπαύσετε, να ζεστάνετε ή να μαγειρέψετε σε σύντομο χρονικό διάστημα σε σύγκριση με το συμβατικό μαγείρεμα.

Η χρήση δοχείων κατάλληλων για μαγείρεμα στο φούρνο μικροκυμάτων διευκολύνει τα μικροκύματα να φτάνουν ομοιόμορφα στο φαγητό.

ΧΡΗΣΗ

Προκαταρκτικές ενέργειες



Δείτε Γενικές προειδοποιήσεις ασφαλείας.

- Αφαιρέστε τυχόν προστατευτικές μεμβράνες από το εξωτερικό ή το εσωτερικό της συσκευής και των εξαρτημάτων της.
- Αφαιρέστε τυχόν ετικέτες (εκτός από την πινακίδα με τα τεχνικά στοιχεία) από τα αξεσουάρ και τα επίπεδα.
- Αφαιρέστε και πλύνετε όλα τα εξαρτήματα από τη συσκευή (βλ. κεφάλαιο «ΚΑΘΑΡΙΣΜΟΣ ΚΑΙ ΣΥΝΤΗΡΗΣΗ»).

Πρώτο ζέσταμα

1. Ρυθμίστε το μαγείρεμα για τουλάχιστον μία ώρα (βλ. παράγραφο «Χρήση του φούρνου»).
2. Θερμάνετε τον άδειο χώρο μαγειρέματος στη μέγιστη θερμοκρασία για να αφαιρέσετε τυχόν υπολείμματα κατασκευής.

Ενώ η συσκευή θερμαίνεται

- αερίστε το δωμάτιο.
- μην παραμένετε σε αυτό.

Υλικά ασφαλή για φούρνο μικροκυμάτων

Γενικά, τα υλικά που χρησιμοποιούνται για

το μαγείρεμα στο φούρνο μικροκυμάτων πρέπει να επιτρέπουν τη διασταύρωση τους για να φτάσουν τα μικροκύματα στο φαγητό. Ακολουθεί πίνακας με τα υλικά που θα χρησιμοποιηθούν και όχι:

ΥΛΙΚΑ ΠΡΟΣ ΧΡΗΣΗ:

- Γυαλί (αφαιρείτε πάντα τα καπάκια)*

- Πυρόφιλα σκεύη
- Ποτήρια
- Βαζάκια

- Πορσελάνη

- Τερακότα

- Πλαστικό (αν είναι κατάλληλο για φούρνο μικροκυμάτων)*

- Δοχεία
- Πλαστικές μεμβράνες (δεν πρέπει να έρχονται σε επαφή με τρόφιμα)

*μόνο εάν είναι ανθεκτικό στη θερμότητα.

ΥΛΙΚΑ ΠΟΥ ΔΕΝ ΠΡΕΠΕΙ ΝΑ

ΧΡΗΣΙΜΟΠΟΙΟΥΝΤΑΙ:

- Μέταλλο (μπορεί να δημιουργήσει τόξα ή σπινθήρες)

- Φύλλα αλουμινίου
- Δίσκοι αλουμινίου
- Πιάτα
- Μεταλλικά εργαλεία
- Κορδόνια για σακούλες κατάψυξης

- Ξύλο

- Κρυστάλλινα ποτήρια

- Χαρτί (κίνδυνος πυρκαγιάς)

- Δοχεία από πολυστερένιο (κίνδυνος μόλυνσης των τροφίμων)

δοκιμή:

1. Αφαιρέστε όλα τα εξαρτήματα από τη θήκη του φούρνου.
2. Τοποθετήστε τα μαγειρικά σκεύη που θέλετε να δοκιμάσετε στη σχάρα που έχετε τοποθετήσει στο πρώτο επίπεδο.
3. Επιλέξτε τη λειτουργία μικροκυμάτων στο μέγιστο επίπεδο ισχύος (π.χ. 1000 W).
4. Ορίστε μια διάρκεια μαγειρέματος 30 δευτερολέπτων.
5. Ξεκινήστε το μαγείρεμα.



Ακατάλληλα σερβίτσια Κίνδυνος βλάβης της συσκευής

- Σταματήστε αμέσως τη δοκιμή εάν παρατηρήσετε σπινθήρες ή ήχο τριξίματος από τα πιάτα. Σε αυτή την περίπτωση τα πιάτα δεν είναι κατάλληλα για μαγείρεμα στο φούρνο μικροκυμάτων.

Στο τέλος της δοκιμής τα σερβίτσια πρέπει να είναι κρύα ή χλιαρά. Αν είναι ζεστά, δεν είναι κατάλληλο για μαγείρεμα στο φούρνο μικροκυμάτων.

Χρήση των εξαρτημάτων

Σχάρες και ταψιά

Οι σχάρες και τα ταψιά πρέπει να εισάγονται πλήρως στους πλαϊνούς οδηγούς.

- Οι μηχανικές κλειδαριές ασφαλείας που εμποδίζουν την τυχαία αφαίρεση της σχάρας πρέπει να είναι στραμμένες προς τα κάτω και προς το πίσω μέρος του θαλάμου μαγειρέματος.

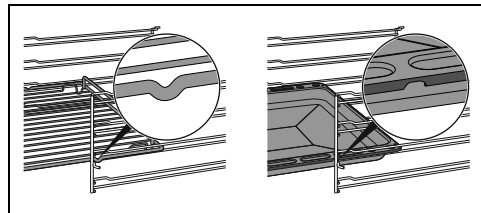

Τοποθετήστε απαλά τις σχάρες και τα ταψιά στο θάλαμο μαγειρέματος μέχρι να σταματήσουν.



Καθαρίστε τα ταψιά πριν τα χρησιμοποιήσετε για πρώτη φορά για να αφαιρέσετε τυχόν υπολείμματα κατασκευής.



Τα σερβίτσια πρέπει να είναι απαλλαγμένα από μεταλλικές διακοσμήσεις.



Μη χρησιμοποιείτε μεταλλικούς δίσκους εξαρτημάτων στις λειτουργίες συνδυασμού φούρνου μικροκυμάτων ή μικροκυμάτων.

Δοκιμή πιατικών



Μόνο για αυτήν τη δοκιμή είναι δυνατή η χρήση της λειτουργίας μικροκυμάτων χωρίς να τοποθετήσετε το φαγητό μέσα.

Για να ελέγξετε αν τα πιάτα είναι κατάλληλα για χρήση σε φούρνο μικροκυμάτων, μπορείτε να πραγματοποιήσετε μια απλή

Σχάρες και γυάλινο ταψί

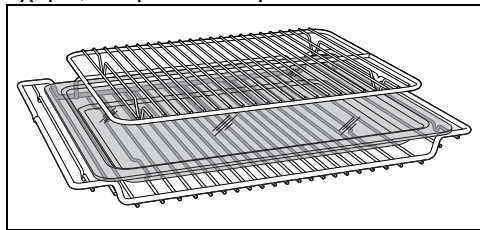

Το γυάλινο ταψί πρέπει να τοποθετηθεί στη χαμηλή σχάρα.

Η σχάρα δίσκων εισάγεται μέσα στο γυάλινο δίσκο. Με αυτόν τον τρόπο είναι δυνατή η συλλογή του λίπους ξεχωριστά από το φαγητό που μαγειρεύεται.

Ράβδος βρασμού

! Ακατάλληλη χρήση
Κίνδυνος έκρηξης/εγκαύματος

- Για να αποφύγετε τον κίνδυνο έκρηξης στο εσωτερικό της συσκευής ή την ξαφνική απελευθέρωση υγρού που βράζει, προσθέτετε πάντα τη ράβδο βρασμού βυθισμένη στο υγρό που θερμαίνεται.

! Υψηλή θερμοκρασία
Κίνδυνος ζημιάς στο εξάρτημα

- Χρησιμοποιείτε μόνο τη ράβδο βρασμού στις λειτουργίες του φούρνου μικροκυμάτων. Η ράβδος δεν πρέπει να χρησιμοποιείται σε συνδυασμένες ή παραδοσιακές λειτουργίες.

Όταν χρησιμοποιείτε τα μικροκύματα για θέρμανση ή αναθέρμανση υγρών, μπορεί να υπάρξει καθυστέρηση στη διαδικασία βρασμού, για να αποφευχθεί αυτό το φαινόμενο, είναι απαραίτητο να εισάγετε τη παρεχόμενη ράβδο βρασμού (ή ένα ανθεκτικό στη θερμότητα πλαστικό κουτάλι) στο δοχείο κατά τη φάση βρασμού.

Θέρμανση.

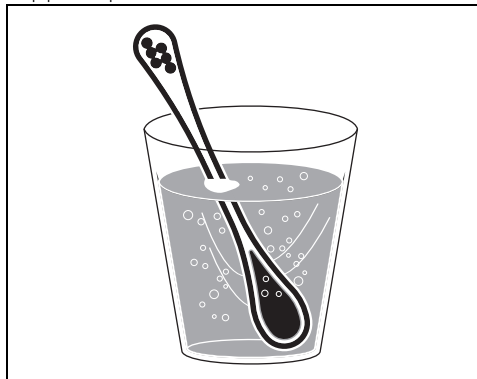

Ψηφιακός προγραμματιστής

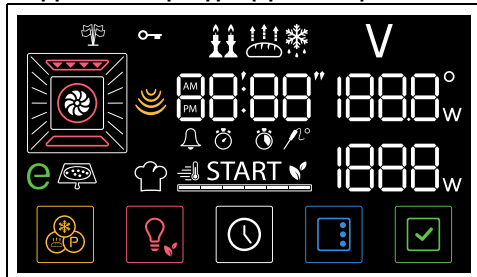

Η οθόνη εμφανίζει τις παραμέτρους και τις τιμές που σχετίζονται με την τρέχουσα επιλεγμένη λειτουργία. Για να τον χρησιμοποιήσετε, απλώς γυρίστε τα κουμπιά λειτουργίας και θερμοκρασίας ή/και πατήστε τα πλήκτρα στο κάτω μέρος της οθόνης, ανάλογα με τις λειτουργίες που θέλετε να εκτελέσει η συσκευή.

Πρώτη χρήση

! Εάν δεν έχει ρυθμιστεί η ώρα, δεν είναι δυνατή η ενεργοποίηση του φούρνου.

Κατά την πρώτη χρήση ή μετά από παρατεταμένη διακοπή ρεύματος, η συσκευή εμφανίζει στην οθόνη την ένδειξη **00:00**

και το πλήκτρο **⌚** αναβοσβήνει. Για να μπορέσετε να ξεκινήσετε οποιοδήποτε μαγείρεμα, είναι απαραίτητο να ρυθμίσετε

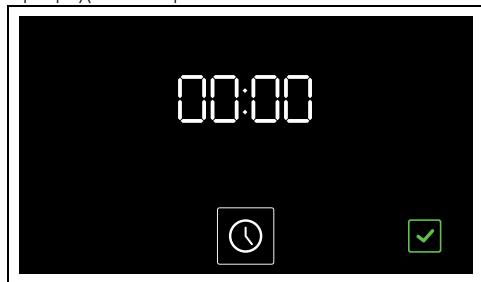

την τρέχουσα ώρα.





Ρύθμιση του ωραρίου



1. Πατήστε το κουμπί .
2. Περιστρέψτε το κουμπί θερμοκρασίας για να επιλέξετε τη μορφή ώρας που θα εμφανίζεται (**12h** ή **24h**).

 Κατά την επιλογή της έκδοσης **12h** εμφανίζονται στην οθόνη οι ενδείξεις **AM** (προμεσημβρία) ή **PM** (απόγευμα).

3. Πατήστε το κουμπί  για επιβεβαίωση και μετάβαση στη ρύθμιση της ώρας.
4. Γυρίστε το κουμπί θερμοκρασίας για να ρυθμίσετε την τρέχουσα ώρα.
5. Πατήστε το κουμπί  για να ρυθμίσετε την τρέχουσα ώρα και να μετακινηθείτε στην επιλογή λεπτών.
6. Γυρίστε το κουμπί θερμοκρασίας για να ρυθμίσετε τα λεπτά της τρέχουσας ώρας.
7. Πατήστε το κουμπί  για να επιβεβαιώσετε.

 Μπορεί να χρειαστεί να αλλάξετε την τρέχουσα ώρα, για παράδειγμα λόγω θερινής/χειμερινής ώρας.

 Όταν είναι ορατή η τρέχουσα ώρα, η οθόνη περνάει σε χαμηλή φωτεινότητα 2 λεπτά μετά την τελευταία επέμβαση στα κουμπιά.

 Για να ακυρώσετε τη λειτουργία, γυρίστε το κουμπί λειτουργίας ή κρατήστε πατημένο το κουμπί για μερικά δευτερόλεπτα .

Αλλαγή ώρας

1. Στο κύριο μενού, κρατήστε πατημένο για μερικά δευτερόλεπτα το πλήκτρο .

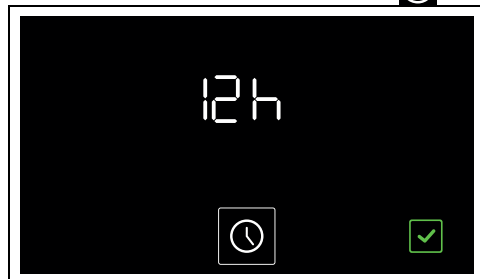



2. Συνεχίστε με την αλλαγή της ώρας όπως περιγράφεται στο σημείο 2 του προηγούμενου κεφαλαίου.

Χρήση του φούρνου

 Δείτε Γενικές προειδοποιήσεις ασφαλείας.

Μαγείρεμα σε φούρνο μικροκυμάτων

 Διεισθύνοντας απευθείας στο φαγητό, τα μικροκύματα σας επιτρέπουν να μαγειρεύετε σε πολύ σύντομο χρόνο και με σημαντική εξοικονόμηση ενέργειας. Κατάλληλα για μαγείρεμα χωρίς λιπαρά, είναι επίσης κατάλληλα για απόψυξη αλλά και για ζέσταμα τροφίμων, διατηρώντας ανέπαφα τόσο την αρχική τους εμφάνιση όσο και το άρωμά τους.

 Όταν χρησιμοποιείτε τους φούρνους μικροκυμάτων, το φαγητό (ή το δοχείο του) δεν πρέπει να τοποθετείται στο κάτω μέρος του θαλάμου μαγειρέματος. Χρησιμοποιήστε τα παρεχόμενα αξεσουάρ που έχετε τοποθετήσει στα ράφια κατάλληλα για τη συνταγή που σκοπεύετε να εκτελέσετε.

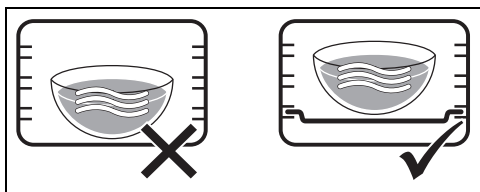

 ΜΗ ΧΡΗΣΙΜΟΠΟΙΕΙΤΕ ΔΟΧΕΙΑ/ ΕΞΑΡΤΗΜΑΤΑ (ταψιά, γυάλινα ταψιά, κ.λπ.) ΤΟΠΟΘΕΤΗΜΕΝΑ ΑΜΕΣΑ ΣΤΗ ΒΑΣΗ ΤΟΥ ΘΑΛΑΜΟΥ ΜΑΓΕΙΡΕΜΑΤΟΣ.

1. Ανοίξτε την πόρτα.
2. Τοποθετήστε το φαγητό μέσα στο θάλαμο μαγειρέματος.
3. Κλείστε την πόρτα.
4. Από τη θέση 0, περιστρέψτε τον επιλογέα λειτουργίας μία θέση προς τα δεξιά για να επιλέξετε τη λειτουργία

ΜΙΚΡΟΚΥΜΑΤΩΝ 

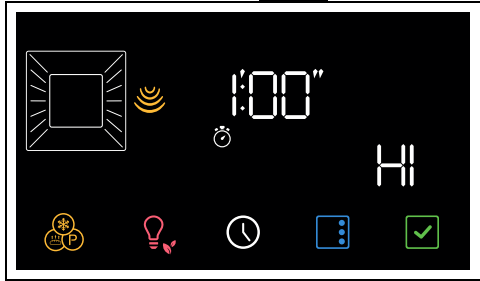

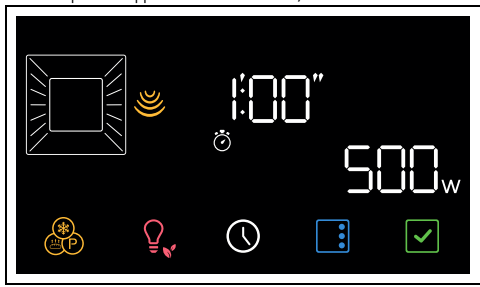

Το κουμπί  και η ένδειξη **START** αρχίζουν να αναβοσβήνουν.

5. Περιστρέψτε το κουμπί θερμοκρασίας για να αλλάξετε την τιμή ισχύος από 100 W σε 600 W στο HI (για παράδειγμα "500 watt").



Για μια αναφορά σχετικά με την ισχύ μικροκυμάτων, ανατρέξτε στην παράγραφο Ισχύς μικροκυμάτων.

6. Πατήστε το κουμπί .
- Στην οθόνη οι λυχνίες  και  αναβοσβήνουν.
7. Γυρίστε τον επιλογέα θερμοκρασίας για να ρυθμίσετε τη διάρκεια μαγειρέματος (από 5 δευτερόλεπτα σε 1 ώρα και μισή) (για παράδειγμα "5 λεπτά").

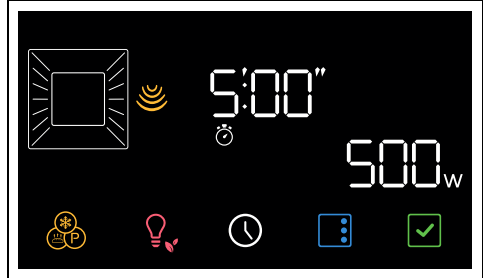

Πατήστε το κουμπί  για να επιβεβαιώσετε τη διάρκεια μαγειρέματος.

Πατήστε το κουμπί  για να ξεκινήσει η λειτουργία.

8. Ελέγξτε την κατάσταση μαγειρέματος του τροφίμου με το άναμμα της εσωτερικής λυχνίας.

 Όταν ανοίξει η πόρτα, η τρέχουσα λειτουργία διακόπτεται. Η λειτουργία επανέρχεται αυτόματα κλείνοντας την πόρτα.

 Είναι δυνατό να διακόψετε το μαγειρέμα ανά πάσα στιγμή επαναφέροντας τον επιλογέα λειτουργίας στη θέση 0.

Στο τέλος του μαγειρέματος, ακούγεται ένα ακουστικό σήμα και εμφανίζεται στην οθόνη η ένδειξη **End**.

9. Επαναφέρετε τον επιλογέα λειτουργιών στο 0 για έξοδο από τη λειτουργία.

Ισχύς μικροκυμάτων

Ακολουθούν οι επιλέξιμες ισχύεις:

Ισχύς (W)	Χρησιμότητα
100	
200	Ξεπαγώστε τρόφιμα
300	
400	
500	Ευαίσθητο μαγείρεμα

Ισχύς (W)	Χρησιμότητα
600	Ζέσταμα και μαγείρεμα τροφίμων
HI	Θέρμανση υγρών

Συνδυασμένη μαγειρική

 Η συνδυασμένη μαγειρική είναι ο συνδυασμός της παραδοσιακής μαγειρικής με τους φούρνους μικροκυμάτων. Αυτές οι λειτουργίες υποδεικνύονται με την ενεργοποίηση του εικονιδίου λειτουργίας μικροκυμάτων και του συμβόλου μιας παραδοσιακής λειτουργίας.

1. Από τη θέση 0, περιστρέψτε το κουμπι λειτουργίας για να επιλέξετε μια συνδυασμένη λειτουργία (π.χ. ΜΙΚΡΟΚΥΜΑΤΑ + ΑΕΡΙΖΟΜΕΝΟΣ

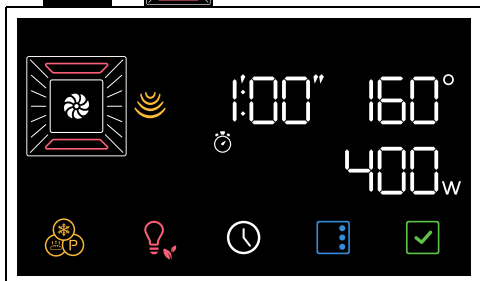

Το κουμπι  και η ένδειξη **START** αρχίζουν να αναβοσβήνουν.

2. Γυρίστε τον επιλογή θερμοκρασίας δεξιά ή αριστερά για να ρυθμίσετε την επιθυμητή θερμοκρασία (για παράδειγμα "200°C").

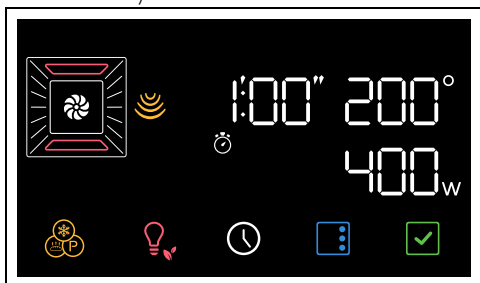

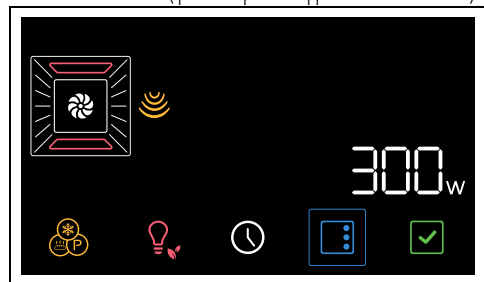

3. Πατήστε το κουμπι .

4. Γυρίστε τον επιλογή θερμοκρασίας για να αλλάξετε την τιμή ισχύος από 100 W σε 400W (για παράδειγμα "300 watt").



5. Πατήστε το κουμπι  για να επιβεβαιώσετε την ισχύ του φούρνου μικροκυμάτων.

6. Πατήστε το κουμπι .

Στην οθόνη οι λυχνίες  και  αναβοσβήνουν.

7. Γυρίστε τον επιλογή θερμοκρασίας για να ρυθμίσετε τη διάρκεια μαγειρέματος (από 1 λεπτό έως 13 ώρες) (για παράδειγμα "15 λεπτά").

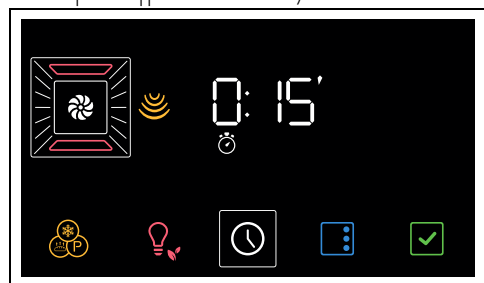

8. Πατήστε το κουμπι  για να επιβεβαιώσετε τη διάρκεια μαγειρέματος.

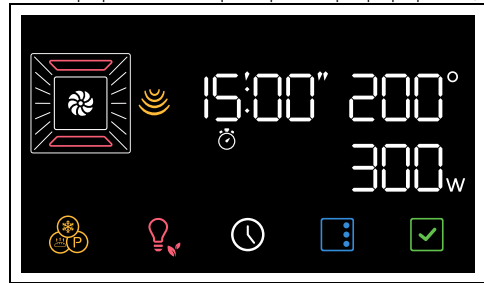



9. Πατήστε ξανά το κουμπι  για να ξεκινήσει η λειτουργία.

Φάση προθέρμανσης

Το μαγείρεμα έπεται μιας φάσης

προθέρμανσης που επιτρέπει στη συσκευή να φτάσει τη θερμοκρασία μαγειρέματος πιο γρήγορα.

Αυτή η φάση σηματοδοτείται από την προειδοποιητική λυχνία που ανάβει  και με την προοδευτική αύξηση του επιπέδου επίτευξης θερμοκρασίας .



Μπορείτε να παραλείψετε τη φάση προθέρμανσης κρατώντας πατημένο το πλήκτρο για μερικά δευτερόλεπτα .

Στο τέλος της προθέρμανσης:

- η λυχνία  σβήνει;
- ακούγεται ένα ακουστικό σήμα.
- η ένδειξη **START** και το πλήκτρο  αναβοσβήνουν για να υποδείξουν ότι το τρόφιμο μπορεί να τοποθετηθεί στο θάλαμο μαγειρέματος.

Στάδιο μαγειρέματος

1. Ανοίξτε την πόρτα.
2. Τοποθετήστε το φαγητό που θέλετε να μαγειρέψετε στο θάλαμο μαγειρέματος.
3. Κλείστε την πόρτα.

- Εάν το φαγητό βρίσκεται ήδη μέσα στο θάλαμο μαγειρέματος, πατήστε το κουμπί  για να ξεκινήσετε το μαγείρεμα.
- 4. Ελέγξτε την κατάσταση μαγειρέματος του τροφίμου με το άναμμα της εσωτερικής λυχνίας.

Τέλος μαγειρέματος

Στο τέλος του μαγειρέματος, ακούγεται ένα ακουστικό σήμα και εμφανίζεται στην οθόνη η ένδειξη **End**.

5. Επαναφέρετε τον επιλογέα λειτουργιών στο 0 για έξοδο από τη λειτουργία.

Λίστα συνδυασμένων λειτουργιών μαγειρέματος

ΜΙΚΡΟΚΥΜΑΤΑ + ΑΕΡΙΖΟΜΕΝΟ



Η λειτουργία του ανεμιστήρα, σε συνδυασμό με την παραδοσιακή μαγειρική, εξασφαλίζει ομοιογενές μαγείρεμα ακόμα και με πολύπλοκες συνταγές. Η δράση των μικροκυμάτων, από την άλλη, επιτρέπει το γρήγορο μαγείρεμα του εσωτερικού των φαγητών.

ΘΕΡΜΟ-ΑΕΡΙΖΟΜΕΝΟ + ΜΙΚΡΟΚΥΜΑΤΑ



Για συνδυασμένο μαγείρεμα με θερμότητα ανεμιστήρα που μαγειρεύει γρήγορα το φαγητό χάρη στην περιστροφή του ζεστού αέρα και των μικροκυμάτων.

ΜΙΚΡΟΚΥΜΑΤΑ + GRILL





Η χρήση της ψησταριάς καθορίζει ένα τέλειο ροδάκισμα της επιφάνειας του φαγητού. Η δράση των μικροκυμάτων, από την άλλη, επιτρέπει το γρήγορο μαγείρεμα του εσωτερικού των φαγητών.

Παραδοσιακό μαγείρεμα





Είναι δυνατό να διακόψετε το μαγείρεμα ανά πάσα στιγμή επαναφέροντας τον επιλογέα λειτουργίας στη θέση 0.

1. Γυρίστε το κουμπί λειτουργίας προς τα δεξιά ή προς τα αριστερά για να επιλέξετε την επιθυμητή λειτουργία (για παράδειγμα «ΑΕΡΙΖΟΜΕΝΟΣ »).

Το κουμπί  και η ένδειξη **START** αρχίζουν να αναβοσβήνουν.

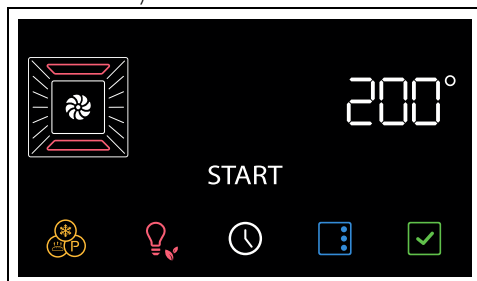
2. Γυρίστε τον επιλογέα θερμοκρασίας δεξιά ή αριστερά για να ρυθμίσετε την επιθυμητή θερμοκρασία (για παράδειγμα "200°C").





3. Πατήστε το κουμπί  για να ξεκινήσει η λειτουργία.



Όταν ανοίξει η πόρτα, η τρέχουσα λειτουργία διακόπτεται.
Η λειτουργία επανέρχεται αυτόματα κλείνοντας την πόρτα.

Φάση προθέρμανσης

Το μαγείρεμα έπεται μιας φάσης προθέρμανσης που επιτρέπει στη συσκευή να φτάσει τη θερμοκρασία μαγειρέματος πιο γρήγορα.

Αυτή η φάση σηματοδοτείται από την προειδοποιητική λυχνία που ανάβει  και με την προοδευτική αύξηση του επιπέδου επίτευξης θερμοκρασίας .



Μπορείτε να παραλείψετε τη φάση προθέρμανσης κρατώντας πατημένο το πλήκτρο για μερικά δευτερόλεπτα



Στο τέλος της προθέρμανσης:

- η λυχνία  σβήνει;
- ακούγεται ένα ακουστικό σήμα.
- η ένδειξη **START** και το πλήκτρο  αναβοσβήνουν για να υποδείξουν ότι το τρόφιμο μπορεί να τοποθετηθεί στο θάλαμο μαγειρέματος.

Στάδιο μαγειρέματος

1. Ανοίξτε την πόρτα.
2. Τοποθετήστε το φαγητό που θέλετε να μαγειρέψετε στο θάλαμο μαγειρέματος.
3. Κλείστε την πόρτα.
ή
- Εάν το φαγητό βρίσκεται ήδη μέσα στο θάλαμο μαγειρέματος, πατήστε το κουμπί  για να ξεκινήσετε το μαγείρεμα.
4. Ελέγξτε την κατάσταση μαγειρέματος του τροφίμου με το άναμμα της εσωτερικής λυχνίας.

Τέλος μαγειρέματος



5. Για να τερματίσετε το μαγείρεμα επαναφέρετε τον επιλογέα λειτουργιών στο 0 για έξοδο από τη λειτουργία.

Μαγείρεμα χρονομετρημένο



Με τον όρο χρονομετρημένο μαγείρεμα εννοούμε τη λειτουργία που σας επιτρέπει να ξεκινήσετε το μαγείρεμα και να το ολοκληρώσετε μετά από ένα ορισμένο χρονικό διάστημα που έχει ορίσει ο χρήστης.

1. Αφού επιλέξετε μια λειτουργία μαγειρέματος και θερμοκρασία, πατήστε το πλήκτρο .

Στην οθόνη οι λυχνίες  και  αναβοσβήνουν.

2. Γυρίστε τον επιλογέα θερμοκρασίας για να ρυθμίσετε τη διάρκεια μαγειρέματος (από 1 λεπτό έως 13 ώρες) (για παράδειγμα "25 λεπτά").

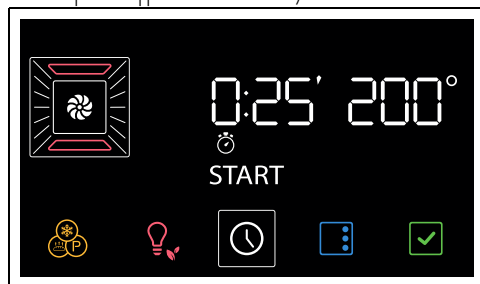

3. Πατήστε το κουμπί  για να επιβεβαιώσετε τη διάρκεια μαγειρέματος.



Λάβετε υπόψη ότι πρέπει να προσθέσετε μερικά λεπτά στον χρόνο μαγειρέματος για να προθερμάνετε τον φούρνο.

4. Πατήστε το κουμπί  για να ξεκινήσει η λειτουργία.

Στο τέλος της προθέρμανσης:



5. Τοποθετήστε το τρόφιμο στο θάλαμο μαγειρέματος.
6. Πατήστε το κουμπί  για να ξεκινήσετε το μαγείρεμα.

Το χρονομετρημένο μαγείρεμα σηματοδοτείται από τη σταδιακή μείωση του χρόνου στην αριθμητική οθόνη και από τη σταδιακή μείωση της τμηματοποιημένης γραμμής .

Στο τέλος του μαγειρέματος, ακούγεται ένα ακουστικό σήμα και εμφανίζεται στην οθόνη η ένδειξη **End**.

7. Επιαναφέρετε τον επιλογή λειτουργιών στο 0.

Για να ακυρώσετε ένα χρονομετρημένο μαγείρεμα



1. Πατήστε το πλήκτρο για μερικά δευτερόλεπτα .
2. Περιστρέψτε το κουμπί θερμοκρασίας αριστερόστροφα μέχρι να μηδενιστεί η διάρκεια μαγειρέματος.
3. Πατήστε το κουμπί  για να επιβεβαιώσετε.

Προγραμματισμένο μαγείρεμα

 Με τον όρο προγραμματισμένο μαγείρεμα εννοούμε τη λειτουργία που επιτρέπει το χρονομετρημένο μαγείρεμα να τελειώνει σε χρόνο που έχει ορίσει ο χρήστης, με συνέπεια την αυτόματη απενεργοποίηση της συσκευής.

 Για λόγους ασφαλείας, δεν είναι δυνατό να ρυθμίσετε μόνο τον χρόνο λήξης μαγειρέματος χωρίς να έχετε προγραμματίσει τη διάρκεια του.



1. Αφού επιλέξετε μια λειτουργία μαγειρέματος και θερμοκρασία, πατήστε το πλήκτρο .

Στην οθόνη οι λυχνίες  και  αναβοσβήνουν.

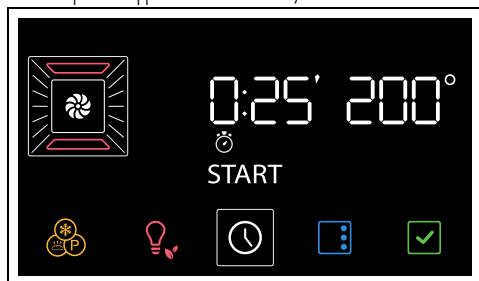
2. Γυρίστε τον επιλογή θερμοκρασίας για να ρυθμίσετε τη διάρκεια μαγειρέματος (από 1 λεπτό έως 13 ώρες) (για παράδειγμα "25 λεπτά").





3. Πατήστε το κουμπί .

Στην οθόνη οι λυχνίες  και  αναβοσβήνουν.

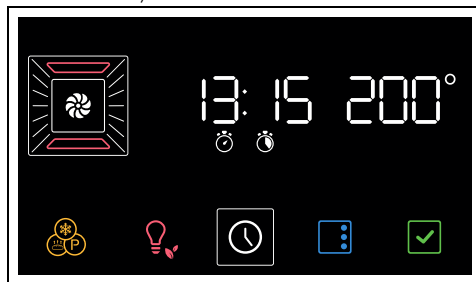
4. Γυρίστε τον επιλογή θερμοκρασίας για να ρυθμίσετε την ώρα λήξης μαγειρέματος (για παράδειγμα "13:15").



5. Πατήστε το κουμπί  για επιβεβαίωση του χρόνου λήξης μαγειρέματος.
6. Πατήστε το κουμπί  για να ξεκινήσει η λειτουργία.

Η συσκευή περιμένει την προγραμματισμένη ώρα αναχώρησης.



 Στον χρόνο λήξης του μαγειρέματος έχουν ήδη υπολογιστεί τα λεπτά που απαιτούνται για την προθέρμανση.

Στο τέλος του μαγειρέματος, ακούγεται ένα ακουστικό σήμα και εμφανίζεται στην οθόνη η ένδειξη **End**.



7. Επιαναφέρετε τον επιλογή λειτουργιών στο 0.

Για να ακυρώσετε ένα προγραμματισμένο μαγείρεμα

1. Πατήστε το πλήκτρο για μερικά δευτερόλεπτα .

Στην οθόνη οι λυχνίες  και  αναβοσβήνουν.

2. Πατήστε στιγμιαία το πλήκτρο .

Στην οθόνη οι λυχνίες  και  αναβοσβήνουν.

3. Περιστρέψτε το κουμπί θερμοκρασίας αριστερόστροφα μέχρι να μηδενιστεί η διάρκεια μαγειρέματος.

4. Πατήστε το κουμπί  για να επιβεβαιώσετε.



Με αυτόν τον τρόπο ακυρώνεται μόνο το προγραμματισμένο μαγείρεμα. Το χρονομετρημένο μαγείρεμα ξεκινά αμέσως με τη φάση προθέρμανσης.





Για να σταματήσετε το μαγείρεμα, γυρίστε το κουμπί λειτουργίας στη θέση 0.

Χρονοδιακόπτης λεπτών κατά το μαγείρεμα





Ο χρονοδιακόπτης υπενθύμισης λεπτών δεν διακόπτει το μαγείρεμα, αλλά προειδοποιεί τον χρήστη όταν περάσουν τα καθορισμένα λεπτά.

1. Πατήστε το κουμπί .

Στην οθόνη οι λυχνίες  και  αναβοσβήνουν.

2. Πατήστε το κουμπί .

Στην οθόνη εμφανίζονται τα ψηφία  και η λυχνία  να αναβοσβήνουν.

3. Περιστρέψτε τον επιλογέα θερμοκρασίας για να ρυθμίσετε τη διάρκεια του χρονοδιακόπτη (από 1 λεπτό έως 13 ώρες).

4. Πατήστε το κουμπί  για να επιβεβαιώσετε.

Στο τέλος του χρονοδιακόπτη, ακούγεται ένα ακουστικό σήμα και στην οθόνη η ενδεικτική λυχνία  αναβοσβήνει.

5. Πατήστε το κουμπί  για έξοδο από τη λειτουργία.

Λίστα παραδοσιακών λειτουργιών μαγειρέματος



Σε ορισμένα μοντέλα δεν υπάρχουν όλες οι λειτουργίες.

ΣΤΑΤΙΚΟΣ



Παραδοσιακή κουζίνα κατάλληλη για την προετοιμασία ενός φαγητού τη φορά. Ιδανικό για το μαγείρεμα ψητών, λιπαρών κρεάτων, ψωμιού, γεμιστών κέικ.

ΑΕΡΙΖΟΜΕΝΟ



Έντονο και ομοιογενές μαγείρεμα. Ιδανικό για μπισκότα, κέικ και μαγείρεμα σε πολλά επίπεδα.

ΘΕΡΜΟΑΕΡΙΖΟΜΕΝΟ



Η θερμότητα κατανέμεται γρήγορα και ομοιόμορφα. Κατάλληλο για όλα τα φαγητά, ιδανικό για μαγείρεμα σε πολλά επίπεδα χωρίς να αναμειγνύονται μυρωδιές και γεύσεις.

GRILL



Σας επιτρέπει να έχετε εξαιρετικά αποτελέσματα ψησίματος και ροδίσματος. Χρησιμοποιείται στο τέλος του μαγειρέματος, προσδίδοντας ένα ομοιόμορφο ρόδισμα στα φαγητά.

ΒΑΣΗ



Η θερμότητα προέρχεται μόνο από το κάτω μέρος της κοιλότητας. Ιδανικό για γλυκά και αλμυρά κέικ, πίτες και πίτσες.

ECO



Αυτή η λειτουργία είναι ιδιαίτερα κατάλληλη για μαγείρεμα σε ένα μόνο επίπεδο με χαμηλή κατανάλωση ενέργειας. Συσιτάται για όλα τα είδη τροφίμων εκτός από αυτά που μπορούν να παράγουν πολλή υγρασία (λαχανικά για παράδειγμα). Για να επιτύχετε τη μέγιστη εξοικονόμηση ενέργειας και να μειώσετε τους χρόνους, συσιτάται να τοποθετείτε τα τρόφιμα στο φούρνο χωρίς να προθερμάνετε το θάλαμο μαγειρέματος.



Στη λειτουργία ECO, αποφύγετε το άνοιγμα της πόρτας κατά το μαγείρεμα.



Στη λειτουργία ECO οι χρόνοι μαγειρέματος (και τυχόν προθέρμανσης) είναι μεγαλύτεροι και μπορεί να εξαρτώνται από την ποσότητα των τροφίμων που τοποθετούνται στο θάλαμο μαγειρέματος.



Η λειτουργία ECO είναι μια λεπτή λειτουργία μαγειρέματος και συνιστάται για μαγείρεμα που δεν απαιτεί θερμοκρασίες πάνω από 210°C. Για μαγείρεμα σε υψηλότερες θερμοκρασίες, συνιστάται να επιλέξετε άλλη λειτουργία.

- Για να διαπιστώσετε εάν το γλυκό είναι ψημένο εσωτερικά: στο τέλος του ψησίματος καρφώστε μια οδοντογλυφίδα στο ψηλότερο σημείο του. Εάν η ζύμη δεν κολλάει στην οδοντογλυφίδα, το γλυκό έχει ψηθεί.
- Εάν το γλυκό ξεφουσκώσει όταν το βγάλετε από το φούρνο, την επόμενη φορά μειώστε τη θερμοκρασία ψησίματος κατά 10°C επιλέγοντας ενδεχομένως μεγαλύτερο χρόνο ψησίματος.

Συμβουλές ψησίματος

Γενικές συμβουλές

- Χρησιμοποιείτε τη λειτουργία με αέρα για ομοιόμορφο ψήσιμο σε περισσότερα επίπεδα.
- Η αύξηση της θερμοκρασίας δεν συντομεύει το χρόνο ψησίματος (το φαγητό μπορεί να παραψηθεί εξωτερικά και να μείνει άψητο στο εσωτερικό του).

Συμβουλές ψησίματος για κρέας

- Ο χρόνος ψησίματος διαφέρει ανάλογα με το πάχος, το είδος του φαγητού και τις προτιμήσεις του καταναλωτή.
- Γυρίστε το φαγητό να ροδίσει και από τις δύο πλευρές.
- Χρησιμοποιείτε θερμόμετρα για κρέατα για το ψητό ή απλώς πιέστε το φαγητό σας με ένα κουτάλι. Εάν είναι σφιχτό, είναι έτοιμο, διαφορετικά θέλει ψήσιμο για μερικά λεπτά ακόμη.

Συμβουλές ψησίματος στο γκριλ

- Το ψήσιμο κρεάτων στο γκριλ μπορεί να γίνει είτε με το φούρνο κρύο είτε με προθέρμανση, εάν θέλετε να αλλάξετε το αποτέλεσμα του ψησίματος.
- Στη λειτουργία Grill αεριζόμενο (εάν υπάρχει), συνιστάται η προθέρμανση του θαλάμου μαγειρέματος πριν το ψήσιμο.
- Συνιστάται να βάζετε το φαγητό στο κέντρο του γκριλ.
- Στη λειτουργία Grill, συνιστάται να ρυθμίσετε τη θερμοκρασία στην υψηλότερη τιμή για να βελτιστοποιήσετε το μαγείρεμα.

Συμβουλές ψησίματος για γλυκά και μπισκότα

- Χρησιμοποιείτε κατά προτίμηση σκούρες μεταλλικές φόρμες: βοηθούν στην καλύτερη απορρόφησης της θερμότητας.
- Η θερμοκρασία και η διάρκεια ψησίματος εξαρτώνται από το είδος και τη συνοχή της ζύμης.

Συμβουλές για το μαγείρεμα σε δύο επίπεδα:

- Σας συνιστούμε να έχετε 2 σχάρες (μπορείτε να τα ζητήσετε από εξουσιοδοτημένα κέντρα σέρβις).
- Για να διευκολύνετε τη ροή του αέρα, τοποθετήστε τις φόρμες/καταρόλες στο κέντρο των σχαρών και βεβαιωθείτε ότι το πλάτος/η διάμετρος τους δεν υπερβαίνει τα 30 cm.
- Τοποθετήστε τις σχάρες αφήνοντας ένα κενό επίπεδο μεταξύ τους.
- Ανάλογα με το φαγητό και την αύξηση του φορτίου στο εσωτερικό της κοιλότητας, το μαγείρεμα σε δύο επίπεδα μπορεί να απαιτεί λίγα περισσότερα λεπτά μαγειρέματος από ό,τι σε ένα μόνο επίπεδο.
- Οι λειτουργίες που υποδεικνύονται για το μαγείρεμα σε δύο επίπεδα είναι ΘΕΡΜΟΑΕΡΙΖΟΜΕΝΟ και ΒΑΣΗ ΘΕΡΜΟΑΕΡΙΖΟΜΕΝΗ.

Συμβουλές για απόψυξη και διόγκωση της ζύμης

- Τοποθετήστε τα κατεψυγμένα τρόφιμα χωρίς τη συσκευασία τους σε ένα δοχείο χωρίς καπάκι στο πρώτο επίπεδο του θαλάμου μαγειρέματος.
- Αποψύγετε την επικάλυψη των τροφίμων.
- Για να ξεπαγώσετε κρέας, χρησιμοποιήστε μια σχάρα στο δεύτερο επίπεδο και τοποθετήστε το ταψί στο πρώτο. Με αυτόν τον τρόπο το φαγητό δεν έρχεται σε επαφή με το υγρό της απόψυξης.
- Τα πιο ευαίσθητα μέρη μπορούν να καλυφθούν με αλουμινοχαρτό.
- Για καλή διόγκωση της ζύμης, τοποθετήστε ένα δοχείο που περιέχει νερό στο κάτω μέρος του θαλάμου μαγειρέματος.

Για εξοικονόμηση ενέργειας

- Διακόψτε το ψήσιμο λίγα λεπτά πριν το χρόνο που απαιτείται συνήθως. Το ψήσιμο συνεχίζεται για το υπόλοιπο του χρόνου με τη θερμότητα που έχει συσσωρευτεί εσωτερικά.

- Μειώστε στο ελάχιστο τα ανοίγματα της πόρτας ώστε να αποφύγετε τις απώλειες θερμότητας.
- Διατηρείτε συνεχώς καθαρό το εσωτερικό της συσκευής.

Μίνι οδηγός για τα αξεσουάρ

Συνιστούμε να χρησιμοποιείτε τη σχάρα ως επιφάνεια στήριξης για φόρμες/κατσαρόλες φούρνου.

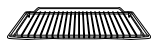

Σχάρα

Σε περίπτωση απουσίας της σχάρας για ταψί, η σχάρα μπορεί να χρησιμοποιηθεί ως βάση για ψήσιμο στη σχάρα με το βαθύ ταψί τοποθετημένο σε ένα επίπεδο από κάτω για τη συλλογή των χυμών.

Για μαγείρεμα πολλαπλών επιπέδων, τοποθετήστε δύο σχάρες κρατώντας ένα κενό επίπεδο μεταξύ της μίας και της άλλης και χρησιμοποιήστε τη λειτουργία ΘΕΡΜΟ-

ΑΕΡΙΖΟΜΕΝΟ



Γυάλινο ταψί

Χρησιμοποιήστε το γυάλινο ταψί τοποθετώντας το στη σχάρα . Είναι κατάλληλο για μαγείρεμα μικροκυμάτων και συνδυασμού μικροκυμάτων.



Σχάρα για ταψί

Συνιστούμε να χρησιμοποιήσετε τη σχάρα για ταψί ως βάση για το φαγητό που θα ψηθεί στη σχάρα. Το ταψί από κάτω μαζεύει τους χυμούς από το ψήσιμο.

Συνιστούμε να χρησιμοποιείτε το βαθύ ταψί για μαγείρεμα μόνο σε ένα επίπεδο.

Τοποθετήστε το βαθύ ταψί στο μεσαίο επίπεδο όταν χρησιμοποιείτε τις λειτουργίες με

τη βοήθεια ανεμιστήρα. Όταν χρησιμοποιείτε τη λειτουργία ΣΤΑΤΙΚΟΣ



τοποθετήστε το βαθύ ταψί στο επιθυμητό επίπεδο.



Βαθύ ταψί

Τοποθετήστε το ταψί στο τελευταίο επίπεδο με τη σχάρα για ταψί για να μαγειρέψετε

στη λειτουργία GRILL .

ΠΡΟΣΟΧΗ: Το βαθύ ταψί μπορεί να χρησιμοποιηθεί για μαγείρεμα σε συνδυασμό με τον φούρνο μικροκυμάτων. Μην το χρησιμοποιείτε μόνο για μαγείρεμα στο φούρνο μικροκυμάτων.

Δείτε τις συνταγές

Για να συμβουλευτείτε τις συνταγές που αναπτύχθηκαν για διάφορες κατηγορίες τροφίμων και για να λάβετε περισσότερες πληροφορίες σχετικά με τις προτάσεις μαγειρικής, συνιστούμε να επισκεφτείτε την ειδική σελίδα στον ιστότοπο www.smeg.com, στην οποία μπορείτε να μεταβείτε χρησιμοποιώντας τον κωδικό QR στο φυλλάδιο που παρέχεται με το προϊόν.

Ειδικές λειτουργίες

- Από τη θέση 0, στρέψτε τον επιλογέα λειτουργιών προς τα αριστερά κατά μία

θέση. Το κουμπί  αναβοσβήνει.



Για κύλιση στις διαθέσιμες λειτουργίες, πατήστε το πλήκτρο



μέχρι να επιλεγεί η επιθυμητή ειδική λειτουργία.





Για έξοδο από την επιλεγμένη λειτουργία (δεν έχει ξεκινήσει ακόμη), πατήστε και κρατήστε

πατημένο το πλήκτρο .

ΑΠΟΨΥΞΗ



Αυτή η λειτουργία σας επιτρέπει να ξεπαγώνετε τα τρόφιμα σύμφωνα με έναν επιλεγμένο χρόνο.

1. Αφού μπείτε στο μενού ειδικών λειτουργιών, πατήστε το πλήκτρο  μέχρι να επιλέξετε τη λειτουργία .



Εάν η εσωτερική θερμοκρασία είναι υψηλότερη από την αναμενόμενη, η λειτουργία δεν ενεργοποιείται και κάθε φορά που πατάτε το κουμπί  η συσκευή εκπέμπει ένα ακουστικό σήμα.

Αφήστε τη συσκευή να κρυώσει πριν ενεργοποιήσετε τη λειτουργία.

2. Ανοίξτε την πόρτα.
3. Τοποθετήστε το φαγητό που πρόκειται να ξεπαγώσετε μέσα στο θάλαμο μαγειρέματος.



Συνιστάται να τοποθετείτε τα τρόφιμα που πρόκειται να ξεπαγώσετε στο πρώτο επίπεδο από το κάτω μέρος.

4. Κλείστε την πόρτα.
5. Πατήστε το κουμπί  για να επιβεβαιώσετε.
6. Γυρίστε το κουμπί θερμοκρασίας για να εισαγάγετε τη διάρκεια απόψυξης (από 1 λεπτό έως 30 λεπτά) (για παράδειγμα «15':00»).

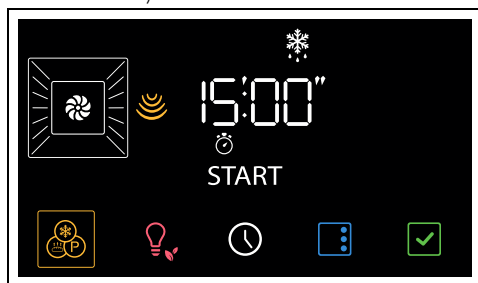

Στη λειτουργία απόψυξης, η ισχύς μικροκυμάτων δεν μπορεί να αλλάξει.

7. Πατήστε το κουμπί  για να ξεκινήσει η λειτουργία.



Στα μισά της λειτουργίας, συνιστάται να γυρίσετε το φαγητό κατά 180° για καλύτερα αποτελέσματα.

Όταν τελειώσετε, εμφανίζεται στην οθόνη η ένδειξη **End** να αναβοσβήνει και ακούγεται ένα ακουστικό σήμα.

8. Γυρίστε το κουμπί λειτουργίας στη θέση 0 για εξοδο από τη λειτουργία.



Αφήστε το τρόφιμο να "ξεκουραστεί" για λίγα λεπτά πριν το αφαιρέσετε από το θάλαμο μαγειρέματος.



9. Ακολουθεί ένας πίνακας αναφοράς με τους χρόνους απόψυξης ανά τυπολογία τροφίμου.

Τυπολογίες	Βάρος (kg)	Χρόνος
Κρέας	0,5	0h 17m
	1,0	0h 30m
Ψωμί	0,1	0h 03m
	0,5	0h 09m
Ψημένο κέικ/ πίτα	0,2	0h 05m
	1,0	0h 13m
Ψάρι	0,4	0h 15m
	0,8	0h 23m

ΖΥΜΩΣΗ



Αυτή η λειτουργία είναι ιδιαίτερα κατάλληλη για τη διόγκωση της ζύμης.

1. Αφού μπείτε στο μενού ειδικών λειτουργιών, πατήστε το πλήκτρο  μέχρι να επιλέξετε τη λειτουργία .





Εάν η εσωτερική θερμοκρασία είναι υψηλότερη από την αναμενόμενη, η λειτουργία δεν ενεργοποιείται και κάθε φορά που πατάτε το κουμπί  η συσκευή εκπέμπει ένα ακουστικό σήμα.

Αφήστε τη συσκευή να κρυώσει πριν ενεργοποιήσετε τη λειτουργία.

2. Ανοίξτε την πόρτα.

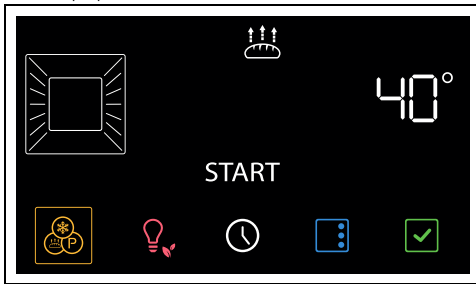
3. Τοποθετήστε τη ζύμη να φουσκώσει στο δεύτερο επίπεδο.
4. Κλείστε την πόρτα.
5. Πατήστε το κουμπί  για να επιβεβαιώσετε.



 Γυρίστε το κουμπί θερμοκρασίας για να αλλάξετε την τιμή θερμοκρασίας (από 25°C σε 40°C)

6. Πατήστε το κουμπί  για να ξεκινήσει η λειτουργία.
7. Γυρίστε το κουμπί λειτουργίας στη θέση 0 για έξοδο από τη λειτουργία.

 Για καλή διόγκωση της ζύμης, τοποθετήστε ένα δοχείο που περιέχει νερό στο κάτω μέρος του θαλάμου μαγειρέματος.

SABBATH



 Σε αυτή τη λειτουργία, η συσκευή θα ακολουθήσει ορισμένες συγκεκριμένες συμπεριφορές:

- Το μαγείρεμα μπορεί να συνεχιστεί για αόριστο χρονικό διάστημα, δεν είναι δυνατό να ορίσετε καμία διάρκεια μαγειρέματος.
- Δεν θα πραγματοποιηθεί κανένας τύπος προθέρμανσης.
- Η επιλέξιμη θερμοκρασία μαγειρέματος κυμαίνεται μεταξύ 60-150 °C.
- Το φως του φούρνου είναι απενεργοποιημένο, οποιαδήποτε παρέμβαση όπως το άνοιγμα της πόρτας (όπου υπάρχει) ή η χειροκίνητη ενεργοποίηση χρησιμοποιώντας το πόμολο δεν ενεργοποιεί το φως.
- Απενεργοποιήθηκε ο εσωτερικός ανεμιστήρας.
- Οι ενδείξεις φωτός και ήχου στους

επιλογείς είναι απενεργοποιημένες.



Μετά την ενεργοποίηση της λειτουργίας Sabbath δεν θα είναι δυνατή η αλλαγή παραμέτρων. Οποιαδήποτε ενέργεια στα κουμπιά και/ή τα πλήκτρα στην οθόνη δεν θα έχει κανένα αποτέλεσμα. Μόνο το κουμπί λειτουργίας θα παραμείνει ενεργό για να επιστρέψετε στο κύριο μενού.

1. Αφού μπείτε στο μενού ειδικών λειτουργιών, πατήστε το πλήκτρο  μέχρι να επιλέξετε τη λειτουργία .
2. Πατήστε το κουμπί  για να επιβεβαιώσετε.
3. Γυρίστε τον επιλογέα θερμοκρασίας για να επιλέξετε την επιθυμητή θερμοκρασία (για παράδειγμα "90 C").





4. Πατήστε το κουμπί  για να ξεκινήσει η λειτουργία.
5. Γυρίστε το κουμπί λειτουργίας στη θέση 0 για έξοδο από τη λειτουργία.

TURBO



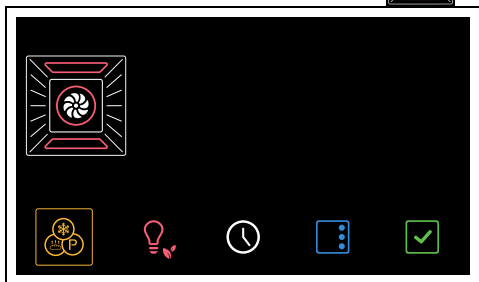

Επιτρέπει το γρήγορο μαγείρεμα σε πολλά επίπεδα χωρίς να αναμειγνύονται τα αρώματα. Ιδανικό για φαγητά μεγάλων ποσοτήτων ή που απαιτούν έντονο μαγείρεμα.

1. Αφού μπειτε στο μενού ειδικών λειτουργιών, πατήστε το πλήκτρο  μέχρι να επιλέξετε τη λειτουργία .

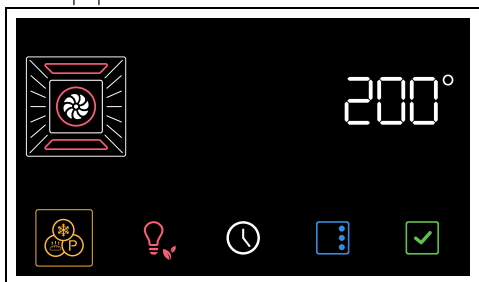

2. Πατήστε το κουμπί  για να επιβεβαιώσετε.





3. Γυρίστε τον επιλογέα θερμοκρασίας για να επιλέξετε την επιθυμητή θερμοκρασία (από 50°C έως 250°C).
4. Πατήστε το κουμπί  για να ξεκινήσει η λειτουργία.

 Όπως και με τις κανονικές λειτουργίες μαγειρέματος, μπορείτε να παραλείψετε την προθέρμανση και να ρυθμίσετε το χρονομετρημένο και προγραμματισμένο μαγείρεμα.

5. Στο τέλος της προθέρμανσης, ανοίξτε την πόρτα και τοποθετήστε το φαγητό που θα μαγειρέψετε στο θάλαμο μαγειρέματος.
6. Κλείστε την πόρτα.
7. Ελέγξτε την κατάσταση μαγειρέματος του τροφίμου με το άναμμα της εσωτερικής λυχνίας.
8. Στο τέλος του μαγειρέματος, γυρίστε το κουμπί λειτουργίας στη θέση 0 για να βγείτε από τη λειτουργία.

ΠΙΤΣΑ

 Ειδική λειτουργία για το ψήσιμο της πίτσας. Ιδανικό για πίτσες, αλλά και μπισκότα ή γλυκά.

1. Αφού μπειτε στο μενού ειδικών λειτουργιών, πατήστε το πλήκτρο  μέχρι να επιλέξετε τη λειτουργία .

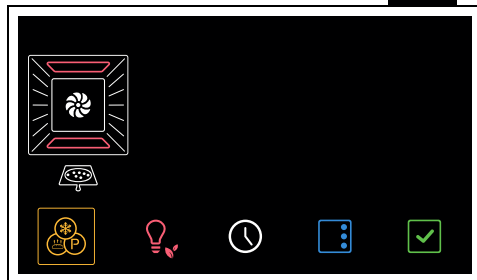

2. Πατήστε το κουμπί  για να επιβεβαιώσετε.

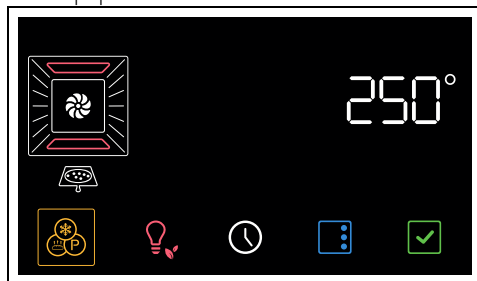

3. Πατήστε το κουμπί  για να ξεκινήσει η λειτουργία.

 Σε αυτή τη λειτουργία δεν είναι δυνατή η παράλειψη της φάσης προθέρμανσης.

4. Στο τέλος της προθέρμανσης, ανοίξτε την πόρτα και τοποθετήστε το φαγητό που θα μαγειρέψετε στο θάλαμο μαγειρέματος.
5. Κλείστε την πόρτα.
6. Ελέγξτε την κατάσταση μαγειρέματος του τροφίμου με το άναμμα της εσωτερικής λυχνίας.
7. Στο τέλος του μαγειρέματος, γυρίστε το κουμπί λειτουργίας στη θέση 0 για να βγείτε από τη λειτουργία.

STONE



Χρήσιμο για μαγείρεμα σε πέτρα. Για χρήση με το αξεσουάρ PPR2 ή STONE που πωλείται χωριστά.



Ανατρέξτε στις οδηγίες και τις συμβουλές χρήσης που περιγράφονται στην τεκμηρίωση αξεσουάρ.

1. Ανοίξτε την πόρτα.
2. Εισαγάγετε το αξεσουάρ PPR2 ή STONE στο θάλαμο μαγειρέματος (ανατρέξτε στο ειδικό εγχειρίδιο αξεσουάρ).
3. Κλείστε την πόρτα
4. Αφού μπειτε στο μενού ειδικών

λειτουργιών, πατήστε το πλήκτρο



μέχρι να επιλέξετε τη λειτουργία

STONE

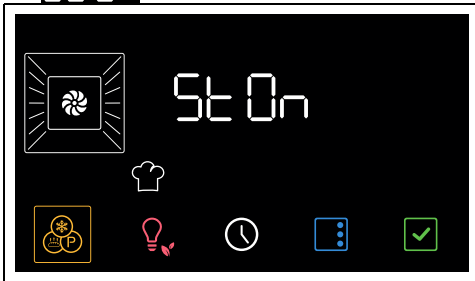

5. Πατήστε το κουμπι  για να επιβεβαιώσετε.

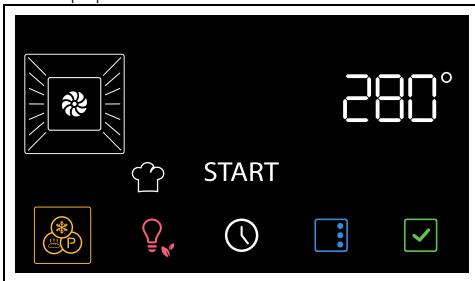

6. Τυρίστε τον επιλογέα θερμοκρασίας για να επιλέξετε την επιθυμητή θερμοκρασία (από 50°C έως 280°C).

7. Πατήστε το κουμπι  για να ξεκινήσει η λειτουργία.



'Όπως και με τις κανονικές λειτουργίες μαγειρέματος, μπορείτε να παραλείψετε την προθέρμανση και να ρυθμίσετε το χρονομετρημένο και προγραμματισμένο μαγείρεμα.

8. Στο τέλος της προθέρμανσης, ανοίξτε την πόρτα και τοποθετήστε το φαγητό που θα μαγειρέψετε στο εξάρτημα.
9. Κλείστε την πόρτα.
10. Στο τέλος του μαγειρέματος, γυρίστε το κουμπι λειτουργίας στη θέση 0 για να βγείτε από τη λειτουργία.

BBQ (Μπάρμπεκιου)



Χρήσιμο για το μαγείρεμα μπάρμπεκιου. Για χρήση με το αξεσουάρ BBQ που πωλείται χωριστά.



Ανατρέξτε στις οδηγίες και τις συμβουλές χρήσης που περιγράφονται στην τεκμηρίωση αξεσουάρ.

1. Ανοίξτε την πόρτα.
2. Τοποθετήστε το αξεσουάρ BBQ στο θάλαμο μαγειρέματος.
3. Κλείστε την πόρτα
4. Αφού μπειτε στο μενού ειδικών

λειτουργιών, πατήστε το πλήκτρο



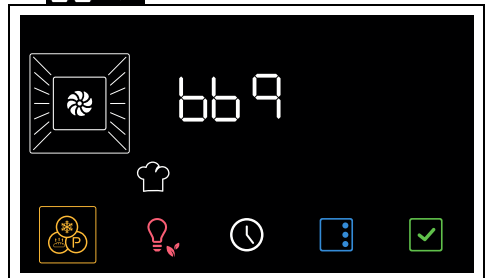

μέχρι να επιλέξετε τη λειτουργία

BBQ

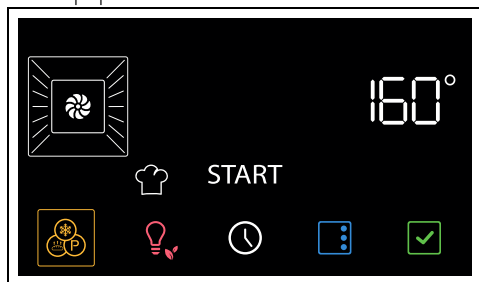

5. Πατήστε το κουμπί  για να επιβεβαιώσετε.





6. Γυρίστε τον επιλογή θερμοκρασίας για να επιλέξετε την επιθυμητή θερμοκρασία (από 50°C έως 250°C).
7. Πατήστε το κουμπί  για να ξεκινήσει η λειτουργία.

 Όπως και με τις κανονικές λειτουργίες μαγειρέματος, μπορείτε να παραλείψετε την προθέρμανση και να ρυθμίσετε το χρονομετρημένο και προγραμματισμένο μαγείρεμα.

8. Στο τέλος της προθέρμανσης, ανοίξτε την πόρτα και τοποθετήστε το φαγητό που θα μαγειρέψετε στο εξάρτημα.
9. Κλείστε την πόρτα.
10. Γυρίστε το κουμπί λειτουργίας στη θέση 0 για έξοδο από τη λειτουργία.

AIRFRY

 Χρήσιμο για τηγάνισμα χωρίς λάδι. Για χρήση με το αξεσουάρ AIRFRY που πωλείται χωριστά.

 Ανατρέξτε στις οδηγίες και τις συμβουλές χρήσης που περιγράφονται στην τεκμηρίωση αξεσουάρ.

1. Αφού μπειτε στο μενού ειδικών λειτουργιών, πατήστε το πλήκτρο 

μέχρι να επιλέξετε τη λειτουργία

Fry

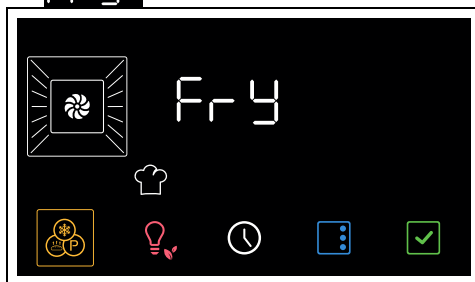

2. Πατήστε το κουμπί  για να επιβεβαιώσετε.

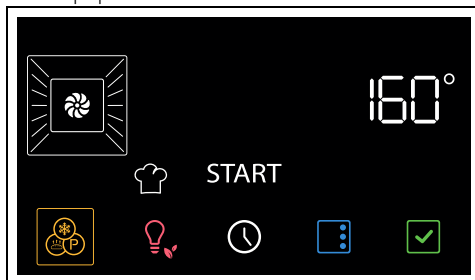

3. Γυρίστε τον επιλογή θερμοκρασίας για να επιλέξετε την επιθυμητή θερμοκρασία (από 50°C έως 250°C).
4. Πατήστε το κουμπί  για να ξεκινήσει η λειτουργία.

 Όπως και με τις κανονικές λειτουργίες μαγειρέματος, μπορείτε να παραλείψετε την προθέρμανση και να ρυθμίσετε το χρονομετρημένο και προγραμματισμένο μαγείρεμα.

5. Στο τέλος της προθέρμανσης, ανοίξτε την πόρτα και τοποθετήστε το εξάρτημα AIRFRY με το φαγητό που θα μαγειρέψετε μέσα στο θάλαμο μαγειρέματος.
6. Κλείστε την πόρτα.
7. Γυρίστε το κουμπί λειτουργίας στη θέση 0 για έξοδο από τη λειτουργία.

ΠΟΠ ΚΟΡΝ

 Ιδανική λειτουργία για την παρασκευή ποπ κορν με τη βοήθεια των μικροκυμάτων.

1. Τοποθετήστε τη σακούλα με ποπ κορν στον γυάλινο δίσκο.
2. Ανοίξτε την πόρτα.

3. Τοποθετήστε το γυάλινο ταψί στη σχάρα που έχετε τοποθετήσει στο δεύτερο επίπεδο από κάτω.
4. Κλείστε την πόρτα.
5. Αφού μπειτε στο μενού ειδικών λειτουργιών, πατήστε το πλήκτρο  μέχρι να επιλέξετε τη λειτουργία

POP

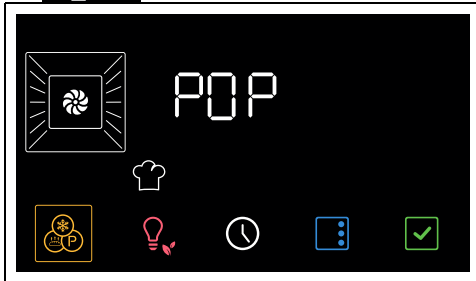

6. Πατήστε το κουμπι  για να επιβεβαιώσετε.

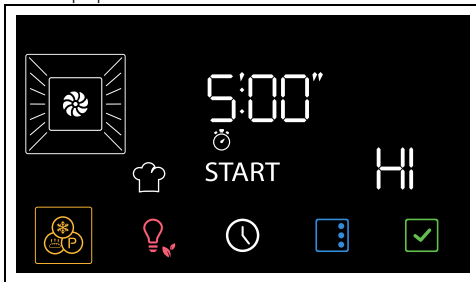

7. Περιστρέψτε το κουμπι θερμοκρασίας για να ρυθμίσετε τη διάρκεια της λειτουργίας.
8. Πατήστε το κουμπι  για να ξεκινήσετε τη λειτουργία Pop Corn.

 Η ισχύς μικροκυμάτων δεν μπορεί να αλλάξει από το χρήστη.

Στο τέλος του μαγειρέματος, ακούγεται ένα ακουστικό σήμα και εμφανίζεται στην οθόνη η ένδειξη **End**.

9. Επαναφέρετε τον επιλογέα λειτουργιών στο 0.

SOFT

 **SOFT** Ιδανική λειτουργία για την απόψυξη κέικ και γλυκών με τη βοήθεια μικροκυμάτων.

1. Τοποθετήστε το σκεύος προς απόψυξη σε δοχείο/δοχείο Pyrex ή υλικό κατάλληλο για φούρνο μικροκυμάτων.
2. Ανοίξτε την πόρτα.
3. Τοποθετήστε το δοχείο/σκεύος στη σχάρα που έχετε τοποθετήσει στο δεύτερο επίπεδο από το κάτω μέρος.
4. Κλείστε την πόρτα.
5. Αφού μπειτε στο μενού ειδικών

λειτουργιών, πατήστε το πλήκτρο  μέχρι να επιλέξετε τη λειτουργία

SOFT

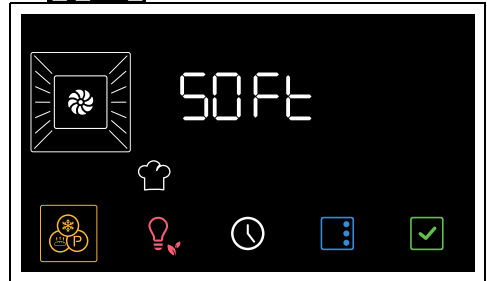

6. Πατήστε το κουμπι  για να επιβεβαιώσετε.

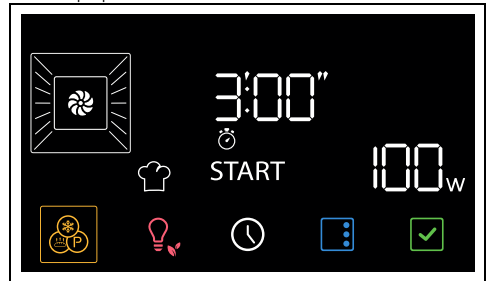

7. Τυρίστε το κουμπι θερμοκρασίας για να ρυθμίσετε τη διάρκεια της λειτουργίας (η προεπιλεγμένη τιμή είναι ιδανική για ένα ραβδί βουτύρου βάρους περίπου 250 γραμμαρίων ή για ένα κατεψυγμένο κέικ βάρους περίπου 700 γραμμαρίων).

8. Πατήστε το κουμπι  για να ξεκινήσει η λειτουργία Soft.

 Η ισχύς μικροκυμάτων δεν μπορεί να αλλάξει από το χρήστη.

Στο τέλος του μαγειρέματος, ακούγεται ένα ακουστικό σήμα και εμφανίζεται στην οθόνη η ένδειξη **End**.

9. Επαναφέρετε τον επιλογέα λειτουργιών στο 0.

MELT

MELT Ιδανική λειτουργία για το λιώσιμο των ράβδων σοκολάτας με τη βοήθεια των μικροκυμάτων.

1. Τοποθετήστε τη σοκολάτα που θα λιώσει σε ένα δοχείο/μπολ από Pyrex ή υλικό κατάλληλο για φούρνο μικροκυμάτων.
2. Ανοίξτε την πόρτα.
3. Τοποθετήστε το δοχείο/σκεύος στη σχάρα που έχετε τοποθετήσει στο δεύτερο επίπεδο από το κάτω μέρος.
4. Κλείστε την πόρτα.
5. Αφού μπειτε στο μενού ειδικών λειτουργιών, πατήστε το πλήκτρο

λειτουργιών, πατήστε το πλήκτρο



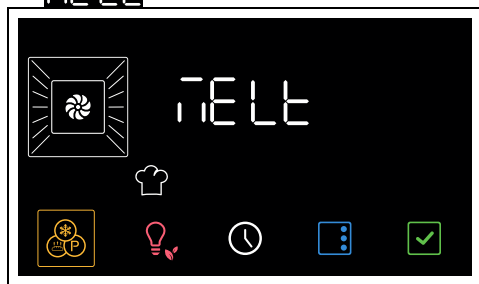

MELT.

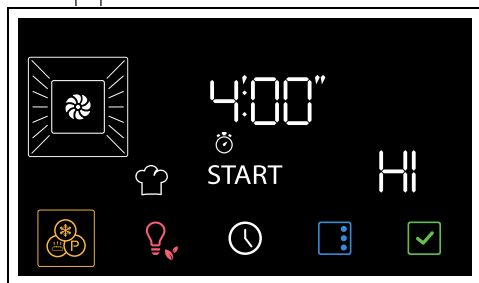

6. Πατήστε το κουμπί  για να επιβεβαιώσετε.



7. Τυρίστε το κουμπί θερμοκρασίας για να ρυθμίσετε τη διάρκεια της λειτουργίας (η προεπιλεγμένη τιμή είναι ιδανική για μια μπάρα σοκολάτας).
8. Πατήστε το κουμπί  για να ξεκινήσει η λειτουργία Melt.

 Η ισχύς μικροκυμάτων δεν μπορεί να αλλάξει από το χρήστη.

Στο τέλος, ακούγεται ένα σύντομο ακουστικό σήμα το οποίο μπορεί να απενεργοποιηθεί

αγγίζοντας οποιοδήποτε σημείο της οθόνης ή ανοίγοντας την πόρτα.

Δευτερεύουσες λειτουργίες

Τα πλήκτρα που βρίσκονται στο κάτω μέρος της οθόνης έχουν κάποιες δευτερεύουσες λειτουργίες:



ΧΡΟΝΟΔΙΑΚΟΠΤΗΣ ΛΕΠΤΩΝ







Ο χρονοδιακόπτης υπενθύμισης λεπτών ειδοποιεί τον χρήστη μόνο όταν περάσουν τα καθορισμένα λεπτά.

1. Στο κύριο μενού, πατήστε το πλήκτρο

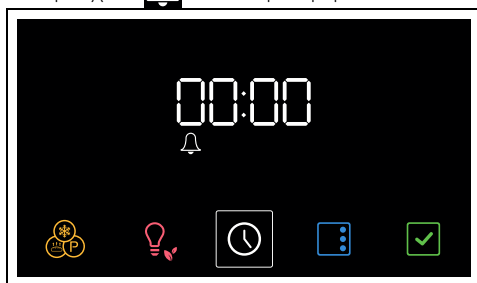

Στην οθόνη εμφανίζονται τα ψηφία  και η λυχνία  να αναβοσβήνουν.



2. Περιστρέψτε τον επιλογή θερμοκρασίας για να ρυθμίσετε τη διάρκεια του χρονοδιακόπτη (από 1 λεπτό έως 13 ώρες).
3. Πατήστε το κουμπί  για να επιβεβαιώσετε.
4. Στο τέλος του χρονοδιακόπτη, ακούγεται ένα ακουστικό σήμα και στην οθόνη η ενδεικτική λυχνία  αναβοσβήνει.
5. Πατήστε το κουμπί  για έξοδο από τη λειτουργία.



ΩΡΑ

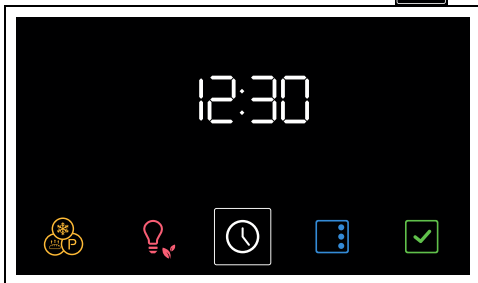

1. Στο κύριο μενού, κρατήστε πατημένο για μερικά δευτερόλεπτα το πλήκτρο .



2. Περιστρέψτε το κουμπί θερμοκρασίας για να επιλέξετε τη μορφή ώρας που θα εμφανίζεται (**12h** ή **24h**).



 Κατά την επιλογή της έκδοσης **12h** εμφανίζονται στην οθόνη οι ενδείξεις **AM** (προμεσημβρία) ή **PM** (απόγευμα).

3. Πατήστε το κουμπί  για επιβεβαίωση και μετάβαση στη ρύθμιση της ώρας.
4. Γυρίστε το κουμπί θερμοκρασίας για να ρυθμίσετε την τρέχουσα ώρα.
5. Πατήστε το κουμπί  για να ρυθμίσετε την τρέχουσα ώρα και να μετακινηθείτε στην επιλογή λεπτών.
6. Γυρίστε το κουμπί θερμοκρασίας για να ρυθμίσετε τα λεπτά της τρέχουσας ώρας.
7. Πατήστε το κουμπί  για να επιβεβαιώσετε.

 Για να ακυρώσετε τη λειτουργία, γυρίστε το κουμπί λειτουργίας ή κρατήστε πατημένο το κουμπί για μερικά δευτερόλεπτα .

Ρυθμίσεις

- Στο κύριο μενού, πατήστε το πλήκτρο .

 Για έξοδο από το μενού ρυθμίσεων, κρατήστε πατημένο για μερικά δευτερόλεπτα το πλήκτρο .

Κλειδωμα χειριστηριων (ασφάλεια για παιδιά)





Αυτή η λειτουργία επιτρέπει στη συσκευή να κλειδώνει αυτόματα τα χειριστήρια μετά από 2 λεπτά κανονικής λειτουργίας, χωρίς καμία παρέμβαση του χρήστη.

1. Αφού μπείτε στο μενού ρυθμίσεων, πατήστε το πλήκτρο  μέχρι να επιλεγεί η λειτουργία κλειδώματος χειριστηριών.

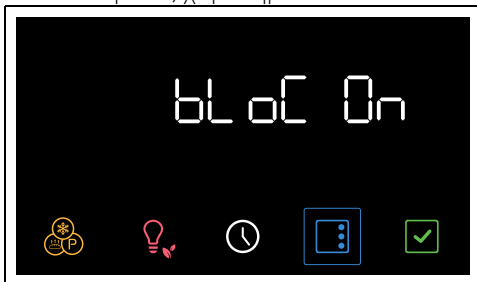

2. Γυρίστε το κουμπί θερμοκρασίας για να ενεργοποιήσετε τη λειτουργία κλειδώματος χειριστηριών.



3. Πατήστε το κουμπί  για να μεταβείτε στην επόμενη ρύθμιση ή πατήστε το πλήκτρο  για να επιβεβαιώσετε.



Σε κανονική λειτουργία, το κλειδωμα χειριστηριών υποδεικνύεται με το άναμμα της προειδοποιητικής λυχνίας .



Εάν αγγίξετε τα κουμπιά στην οθόνη ή αλλάξετε τις θέσεις των κουμπιών, θα εμφανιστεί στην οθόνη για δύο δευτερόλεπτα η ένδειξη **Loch**.

Για να απελευθερώσετε προσωρινά το κλειδωμα:

1. κατά τη διάρκεια του μαγειρέματος, γυρίστε το κουμπί θερμοκρασίας ή πατήστε ένα πλήκτρο στην οθόνη.



2. Όταν η οθόνη εμφανίσει "Loch On", πατήστε για μερικά δευτερόλεπτα το πλήκτρο .

Δύο λεπτά μετά την τελευταία ρύθμιση, το κλείδωμα επιστρέφει ενεργό.

Show room (μόνο για εκθέτες)



 Αυτή η λειτουργία επιτρέπει στη συσκευή να απενεργοποιεί τα στοιχεία θέρμανσης, αλλά ταυτόχρονα να διατηρεί ενεργό τον πίνακα ελέγχου.

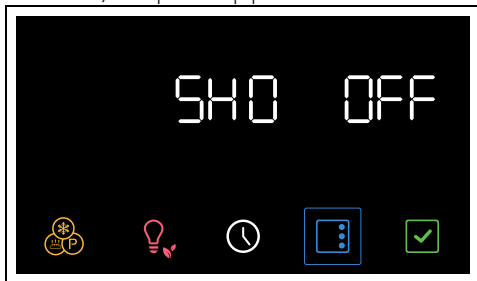

1. Αφού μπείτε στο μενού ρυθμίσεων, πατήστε το πλήκτρο  μέχρι να επιλέξετε τη λειτουργία show room.

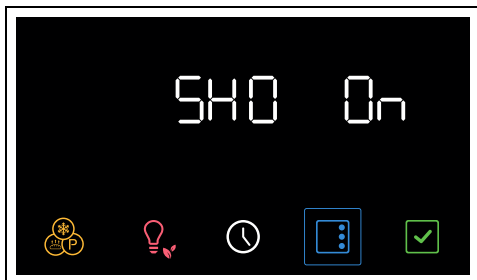

2. Γυρίστε τον επιλογέα θερμοκρασίας για να ενεργοποιήσετε τη λειτουργία show room.





3. Πατήστε το κουμπί  για να μεταβείτε στην επόμενη ρύθμιση ή πατήστε το πλήκτρο  για να επιβεβαιώσετε.

 Η ενεργή λειτουργία show room σηματοδοτείται στην οθόνη από την αναμμένη  λυχνία.

 Για να χρησιμοποιήσετε τη συσκευή κανονικά, αυτή η λειτουργία πρέπει να ρυθμιστεί στο OFF.

Διατήρηση θερμότητας



 Αυτή η λειτουργία επιτρέπει στη συσκευή, στο τέλος του μαγειρέματος για το οποίο έχει ρυθμιστεί μια διάρκεια (αν δεν διακόπεται χειροκίνητα), για να διατηρείται ζεστό το φρεσκομαγειρεμένο φαγητό (σε χαμηλές θερμοκρασίες) και να διατηρούνται αναλλοίωτα τα οργανοληπτικά χαρακτηριστικά και το άρωμα που αποκτάται κατά το μαγείρεμα.

1. Αφού μπείτε στο μενού ρυθμίσεων, πατήστε το πλήκτρο  μέχρι να επιλεγεί η λειτουργία διατήρησης της θερμότητας;



2. Γυρίστε τον επιλογή θερμοκρασίας για να ενεργοποιήσετε τη λειτουργία διατήρησης της θερμότητας.



3. Πατήστε το κουμπί  για να μεταβείτε στην επόμενη ρύθμιση ή πατήστε το πλήκτρο  για να επιβεβαιώσετε.

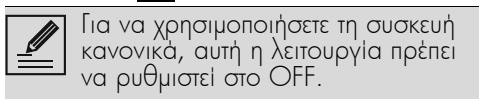

Για να χρησιμοποιήσετε τη συσκευή κανονικά, αυτή η λειτουργία πρέπει να ρυθμιστεί στο OFF.

Φωτεινότητα οθόνης

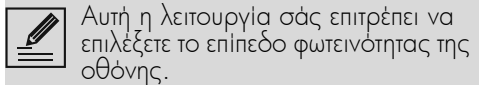



Αυτή η λειτουργία σας επιτρέπει να επιλέξετε το επίπεδο φωτεινότητας της οθόνης.

1. Αφού μπειτε στο μενού ρυθμίσεων, πατήστε το πλήκτρο  μέχρι να επιλέξετε τη λειτουργία φωτεινότητας της οθόνης.



2. Γυρίστε τον επιλογή θερμοκρασίας δεξιά ή αριστερά για να επιλέξετε την επιθυμητή φωτεινότητα, από την τιμή 1 (χαμηλή φωτεινότητα) έως την τιμή 5 (υψηλή φωτεινότητα).

3. Πατήστε το κουμπί  για να μεταβείτε στην επόμενη ρύθμιση ή πατήστε το πλήκτρο  για να επιβεβαιώσετε.

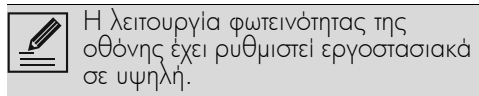

Η λειτουργία φωτεινότητας της οθόνης έχει ρυθμιστεί εργοστασιακά σε υψηλή.

Τόνοι

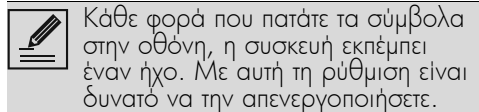

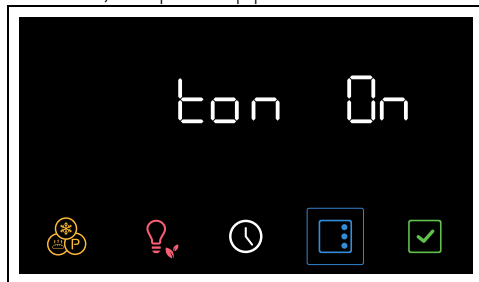

Κάθε φορά που πατάτε τα σύμβολα στην οθόνη, η συσκευή εκπέμπει έναν ήχο. Με αυτή τη ρύθμιση είναι δυνατό να την απενεργοποιήσετε.

1. Αφού μπειτε στο μενού ρυθμίσεων, πατήστε το πλήκτρο  μέχρι να επιλέξετε τη λειτουργία τόνων.

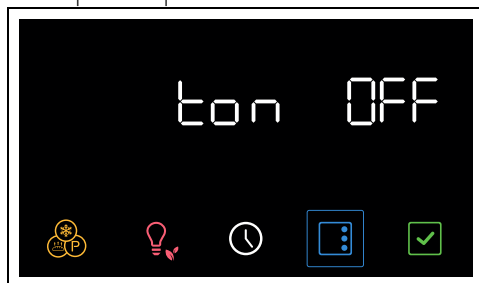

2. Γυρίστε τον επιλογή θερμοκρασίας για να απενεργοποιήσετε τον ήχο που σχετίζεται με το άγγιγμα των συμβόλων στην οθόνη.



3. Πατήστε το κουμπί  για να μεταβείτε στην επόμενη ρύθμιση ή πατήστε το πλήκτρο  για να επιβεβαιώσετε.

Περισσότερες ρυθμίσεις

Οικολογικό φως



Για μεγαλύτερη εξοικονόμηση ενέργειας, οι λάμπες στο εσωτερικό του θαλάμου μαγειρέματος απενεργοποιούνται αυτόματα περίπου ένα λεπτό μετά την έναρξη του μαγειρέματος ή το άνοιγμα της πόρτας.





Για να αποτρέψετε το μηχάνημα να σβήσει αυτόματα τη λάμπα μετά από περίπου ένα λεπτό, ρυθμίστε αυτή τη λειτουργία σε Απενεργοποίηση.



Η λειτουργία Eco light είναι εργοστασιακά ρυθμισμένη σε On.

- Για να απενεργοποιήσετε τη λειτουργία

Eco light, πατήστε το πλήκτρο  για λίγες στιγμές.

- Για να ενεργοποιήσετε ξανά τη λειτουργία Eco light, πατήστε το πλήκτρο  για λίγες στιγμές.

ΚΑΘΑΡΙΣΜΟΣ ΚΑΙ ΣΥΝΤΗΡΗΣΗ

Καθαρισμός της συσκευής



Δείτε Γενικές προειδοποιήσεις ασφαλείας.

Καθαρισμός των επιφανειών

Για καλύτερη συντήρηση των επιφανειών πρέπει να τις καθαρίζετε τακτικά στο τέλος της ημέρα, αφού πρώτα τις αφήσετε να κρυώσουν.

Καθημερινός καθαρισμός

Να χρησιμοποιείτε πάντα μόνο ειδικά προϊόντα που δεν περιέχουν λειαντικές ουσίες ή οξέα με βάση το χλώριο.

Ριζίτε το προϊόν σε ένα υγρό πανί και σκουπίστε την επιφάνεια, ξεπλύνετε καλά και στεγνώστε με ένα μαλακό πανί ή πανί μικροϊνών.

Λεκέδες ή υπολείμματα φαγητών

Αποφύγετε τη χρήση συρμάτων σφουγγαριού και ξύστρας για να μην καταστρέψετε τις επιφάνειες.

Να χρησιμοποιείτε κανονικά προϊόντα, μη λειαντικά, από ξύλο ή πλαστικό. Ξεπλύνετε καλά και στεγνώστε με ένα μαλακό πανί ή πανί από μικροϊνες.

Αποφύγετε να στεγνώσουν τα υπολείμματα τροφίμων με βάση τη ζάχαρη (π.χ. μαρμελάδα) μέσα στη συσκευή. καθώς θα

μπορούσαν να καταστρέψουν το σμάλτο μέσα στη συσκευή.

Καθαρισμός του θαλάμου μαγειρέματος

Για να διατηρείτε το χώρο μαγειρέματος σε καλή κατάσταση, καθαρίστε τον τακτικά αφού τον αφήσετε να κρυώσει.

Αποφύγετε να στεγνώσουν τα υπολείμματα φαγητού μέσα στο χώρο μαγειρέματος, καθώς θα μπορούσαν να καταστρέψουν το σμάλτο.

Πριν από κάθε καθαρισμό, αφαιρέστε όλα τα αφαιρούμενα μέρη.

Για τη διευκόλυνση των εργασιών καθαρισμού, συνιστάται η αποσυναρμολόγηση:

- της πόρτας,
- των πλαισίων στήριξης σαχρών/ταψιών.



Εάν χρησιμοποιείτε συγκεκριμένα προϊόντα καθαρισμού, συνιστάται η λειτουργία της συσκευής στη μέγιστη θερμοκρασία για περίπου 15/20 λεπτά, προκειμένου να απομακρυνθούν τυχόν υπολείμματα.

Στέγνωμα

Το μαγειρέμα των φαγητών δημιουργεί υγρασία στο εσωτερικό του θαλάμου

μαγειρέματος. Αυτό είναι ένα εντελώς φυσιολογικό φαινόμενο που δεν θέτει σε κίνδυνο τη σωστή λειτουργία της συσκευής.

Στο τέλος κάθε μαγειρέματος:

1. αφήστε τη συσκευή να κρυώσει.
2. αφαιρέστε τη βρωμιά από το χώρο μαγειρέματος.
3. στεγνώστε το χώρο μαγειρέματος με ένα μαλακό πανί.
4. αφήστε την πόρτα ανοιχτή αρκετή ώρα για να στεγνώσει τελείως ο θάλαμος μαγειρέματος.

Αφαίρεση του πλαισίου στήριξης σαρώων και τασιών

Η αφαίρεση των πλαισίων στήριξης σαρώων/τασιών διευκολύνει τον καθαρισμό των πλαισίων μερών.

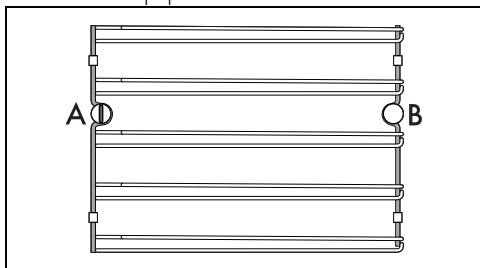

A = μπροστινή θέση

B = πίσω πείρος



Σε ορισμένα μοντέλα, ο πίσω πείρος B μπορεί να αποσυναρμολογηθεί και να επανασυναρμολογηθεί όπως η μπροστινή έδρα A.



Για να αφαιρέσετε τα πλαίσια στήριξης σαρώων/τασιών:

1. Ξεβιδώστε τον μπροστινό πείρο στερέωσης που βρίσκεται στο πλευρικό τοίχωμα κοντά στο άνοιγμα του θαλάμου

μαγειρέματος (μπορείτε να βοηθηθείτε με ένα εργαλείο, όπως ένα νόμισμα).

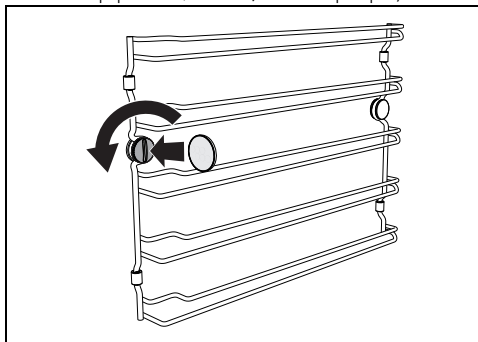

2. Τραβήξτε προσεκτικά το πλαίσιο προς το κέντρο του θαλάμου μαγειρέματος για να το απελευθερώσετε από την μπροστινή έδρα A.

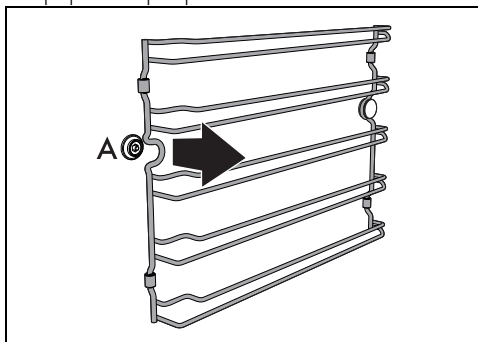

3. Αφαιρέστε το πλαίσιο από τον πίσω πείρο B που βρίσκεται στο κάτω μέρος του πλευρικού τοιχώματος.

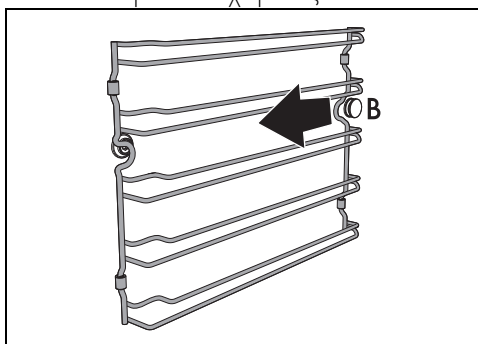

4. Επαναλάβετε τη λειτουργία για το πλαίσιο που βρίσκεται στο άλλο πλευρικό τοίχωμα.

Για να επανασυναρμολογήσετε τα πλαίσια στήριξης σαρώων/τασιών:

1. Τοποθετήστε το πίσω μέρος του πλαισίου στο κάθισμα κάτω από τον πείρο B που

βρίσκεται στο κάτω μέρος του πλευρικού τοιχώματος.

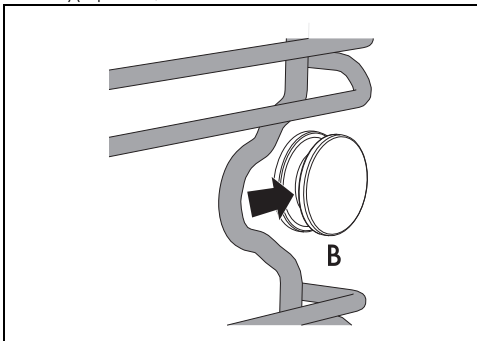

2. Επανατοποθετήστε το μπροστινό μέρος του πλαισίου στη θέση Α του στο πλευρικό τοίχωμα κοντά στο άνοιγμα του θαλάμου μαγειρέματος.

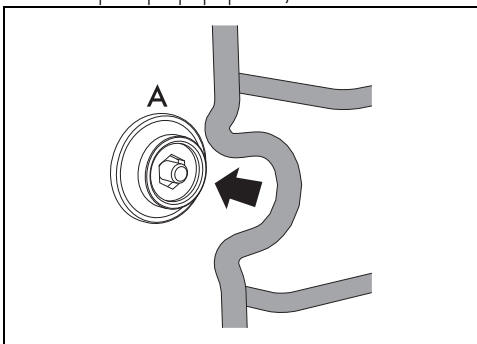

3. Βιδώστε τον μπροστινό πείρο στερέωσης (μπορείτε να βοηθηθείτε με ένα εργαλείο, όπως ένα νόμισμα).

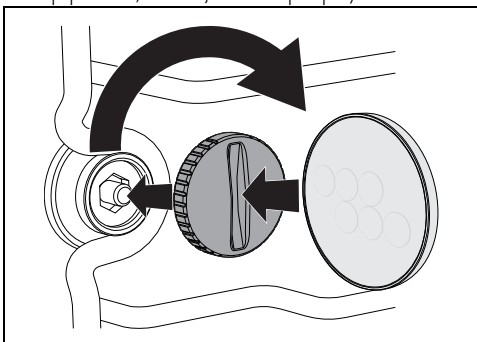

4. Επαναλάβετε τη λειτουργία για το πλαίσιο που βρίσκεται στο άλλο πλευρικό τοίχωμα.

Ειδικές λειτουργίες καθαρισμού

- Από τη θέση O, στρέψτε τον επιλογέα λειτουργιών προς τα αριστερά κατά μία

θέση. Το κουμπι  αναβοσβήνει.

Ναρος Clean (μόνο σε ορισμένα μοντέλα)



Δείτε Γενικές προειδοποιήσεις ασφαλείας.



Η λειτουργία Ναρος Clean είναι μια υποβοηθούμενη διαδικασία καθαρισμού που διευκολύνει την απομάκρυνση της βρωμιάς. Χάρη σε αυτή τη διαδικασία είναι δυνατό να καθαρίσετε το εσωτερικό του φούρνου πολύ εύκολα. Τα υπολείμματα βρωμιάς μαλακώνουν από τη θερμότητα και τους υδρατμούς, καθιστώντας ευκολότερη τη μετέπειτα αφαίρεσή τους.

Προκαταρκτικές ενέργειες

Πριν ξεκινήσετε το Ναρος Clean:

- Αφαιρέστε όλα τα εξαρτήματα από το θάλαμο μαγειρέματος.
- Εάν υπάρχει, αφαιρέστε τον αισθητήρα θερμοκρασίας.
- Εάν υπάρχουν, αφαιρέστε τα αυτοκαθαριζόμενα πάνελ.
- Ρίξτε περίπου 120cc νερό στο κάτω μέρος του θαλάμου μαγειρέματος. Προσέξτε να μην βγει από την εσοχή.
- Χρησιμοποιώντας έναν νεφελοποιητή ψεκασμού, ψεκάστε ένα διάλυμα νερού και απορρυπαντικού μέσα στο θάλαμο μαγειρέματος. Κατευθύνετε το σπρέι προς τα πλαϊνά τοιχώματα, πάνω, κάτω και προς τον εκτροπέα.



Συνιστάται η διεξαγωγή έως και 20 νεφελοποιήσεων.



Μην ψεκάσετε τον εκτροπέα εάν είναι επικαλυμμένος με αυτοκαθαριζόμενο υλικό.

- Κλείστε την πόρτα.
- Κατά τη διάρκεια του υποβοηθούμενου κύκλου καθαρισμού, πλύνετε τα αυτοκαθαριζόμενα πάνελ (εάν υπάρχουν), που έχουν αφαιρεθεί προηγουμένως, ξεχωριστά με χλιαρό νερό και λίγο απορρυπαντικό.

Ρύθμιση του Vapor Clean



Εάν η εσωτερική θερμοκρασία είναι υψηλότερη από την αναμενόμενη, η λειτουργία δεν ενεργοποιείται και κάθε φορά που πατάτε το κουμπί  η συσκευή εκπέμπει ένα ακουστικό σήμα. Αφήστε τη συσκευή να κρυώσει πριν ενεργοποιήσετε τη λειτουργία.

1. Αφού μπείτε στο μενού ειδικών

λειτουργιών, πατήστε το πλήκτρο



μέχρι να επιλέξετε τη λειτουργία

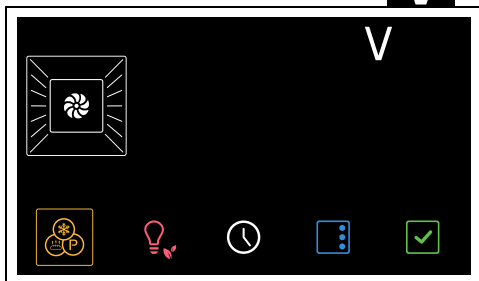

2. Πατήστε το κουμπί  για να επιβεβαιώσετε.

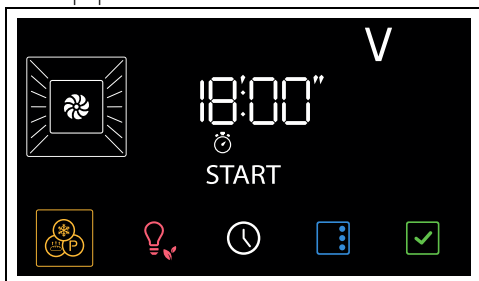

3. Πατήστε το κουμπί  για να ξεκινήσει η λειτουργία.



Οι παράμετροι διάρκειας και θερμοκρασίας δεν μπορούν να τροποποιηθούν από το χρήστη.

Όταν τελειώσετε, εμφανίζεται στην οθόνη η ένδειξη  να αναβοσβήνει και ακούγεται ένα ακουστικό σήμα.

4. Γυρίστε το κουμπί λειτουργίας στη θέση 0 για έξοδο από τη λειτουργία.



Προγραμματισμένο Vapor Clean

Ο χρόνος έναρξης της λειτουργίας Vapor

Clean μπορεί να προγραμματιστεί όπως οι άλλες λειτουργίες μαγειρέματος.

1. Αφού επιλέξετε τη λειτουργία Vapor

Clean, πατήστε το κουμπί .

Στην οθόνη οι λυχνίες  και  αναβοσβήνουν.

2. Γυρίστε τον επιλογέα θερμοκρασίας για να ρυθμίσετε την ώρα λήξης της λειτουργίας.

3. Πατήστε το κουμπί  για να επιβεβαιώσετε.

Η συσκευή περιμένει να φτάσει στον καθορισμένο χρόνο έναρξης για να ξεκινήσει η λειτουργία Vapor Clean.

Τέλος του Vapor Clean

1. Γυρίστε το κουμπί λειτουργίας στη θέση 0 για έξοδο από τη λειτουργία.

2. Ανοίξτε την πόρτα και αφαιρέστε λιγότερο επίμονο ρύπο με ένα πανί μικροϊνών.

3. Σε επίμονες επικαλύψεις, χρησιμοποιήστε ένα ανθεκτικό στις γρατσουνιές σφουγγάρι με ορειχαλκίνα νήματα.

4. Σε περίπτωση υπολειμμάτων λίπους, είναι δυνατή η χρήση συγκεκριμένων προϊόντων για τον καθαρισμό των φούρνων.

5. Αφαιρέστε το υπολειπόμενο νερό στο εσωτερικό του θαλάμου μαγειρέματος.

6. Εάν υπάρχουν, επανατοποθετήστε τα αυτοκαθαριζόμενα πάνελ και τα πλαίσια στήριξης σχαρών/ταψιών.

Για μεγαλύτερη υγιεινή και για να μην αποκτήσουν δυσάρεστες οσμές τα τρόφιμα:

- Συνιστάται να στεγνώσετε το χώρο μαγειρέματος χρησιμοποιώντας μια λειτουργία αερισμού στους 160°C για περίπου 10 λεπτά.
- Εάν υπάρχουν αυτοκαθαριζόμενα πάνελ, συνιστάται να στεγνώσετε το χώρο μαγειρέματος με ταυτόχρονο κύκλο κατάλυσης.



Κατά τη διάρκεια αυτών των εργασιών συνιστάται η χρήση γαντιών από καουτσούκ.



Για να διευκολύνετε τον χειροκίνητο καθαρισμό των πιο δυσπρόσιτων εξαρτημάτων, συνιστάται η αφαίρεση της πόρτας.

Έκτακτη συντήρηση

Συστάσεις για τη συντήρηση της φλάντζας

Η φλάντζα πρέπει να είναι μαλακή και ελαστική.

- Για να διατηρήσετε τη φλάντζα καθαρή, χρησιμοποιήστε ένα μη λειαντικό σφουγγάρι και πλύνετε με ζεστό νερό.

ΕΓΚΑΤΑΣΤΑΣΗ

Σύνδεση στο ηλεκτρικό δίκτυο



Δείτε Γενικές προειδοποιήσεις ασφαλείας.

Γενικές πληροφορίες

Ελέγξτε ότι η τάση του δικτύου αντιστοιχεί σε εκείνη που αναγράφεται στην ετικέτα.

Η επικέτα αναγνώρισης με τα τεχνικά στοιχεία, τον αριθμό σειράς και τη μάρκα βρίσκονται σε ευκρινές σημείο επάνω στη συσκευή.

Η επικέτα δεν πρέπει για κανένα λόγο να αφαιρεθεί.

Βεβαιωθείτε ότι η σύνδεση γείωσης γίνεται με καλώδιο μήκους τουλάχιστον 20 mm.

Η συσκευή μπορεί να λειτουργήσει με τους εξής τρόπους:

- 220-240 V~

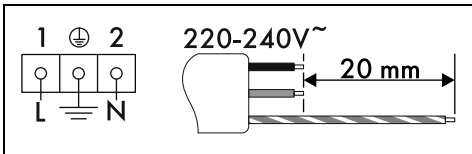

Τριπολικό καλώδιο 3 x 1,5 mm².



Οι τιμές αναφέρονται στον εσωτερικό αγωγό.



Τα καλώδια τροφοδοσίας διαστασιολογούνται λαμβάνοντας υπόψη τον παράγοντα ταυτόχρονου χρόνου (σύμφωνα με το πρότυπο EN 60335-2-6).

Σταθερή σύνδεση

Μεριμνήστε για μια διάταξη στη γραμμή τροφοδοσίας που να διασφαλίζει την αποσύνδεση από το πολυπολικό δίκτυο, με απόσταση ανοίγματος των επαφών που

επιτρέπει την πλήρη αποσύνδεση υπό συνθήκες υπέρτασης κατηγορίας III, σύμφωνα με τους κανόνες εγκατάστασης.

Για την αγορά της Αυστραλίας/Νέας Ζηλανδίας:

Η αποσύνδεση που είναι ενσωματωμένη στη σταθερή σύνδεση πρέπει να συμμορφώνεται με τους κανονισμούς AS/NZS 3000.

Σύνδεση με φικ και πρίζα

Βεβαιωθείτε ότι το φικ και η πρίζα είναι ίδιου τύπου.

Αποφύγετε τη χρήση προσαρμογέων ή διακλαδώσεων καθώς μπορεί να προκληθούν υπερθέρμανση και εγκαύματα.

Αντικατάσταση του καλωδίου



Τάση τροφοδοσίας
Κίνδυνος ηλεκτροπληξίας

- Απενεργοποιήστε την ηλεκτρική τροφοδοσία.

1. Ξεβιδώστε τις βίδες από το πίσω κάλυμμα και αφαιρέστε το κάλυμμα για πρόσβαση στο κιβώτιο ακροδεκτών.

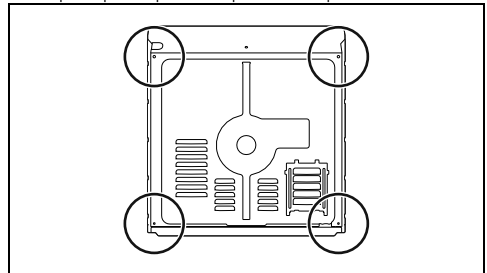

2. Αντικαταστήστε το καλώδιο.
3. Βεβαιωθείτε ότι τα καλώδια (φούρνος ή τυχόν εστία,) ακολουθούν τη βέλτιστη διαδρομή, ώστε να αποφευχθεί οποιαδήποτε επαφή με τη συσκευή.

Τοποθέτηση



Δείτε Γενικές προειδοποιήσεις ασφαλείας.

Θέση του καλωδίου ρεύματος

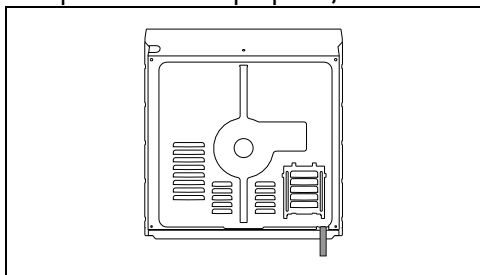

Φλάντζα πρόσοψης

Επικολλήστε τη φλάντζα που παρέχεται στο πίσω μέρος του μπροστινού πίνακα για να αποτρέψετε τυχόν διεισδυση νερού ή άλλων υγρών.

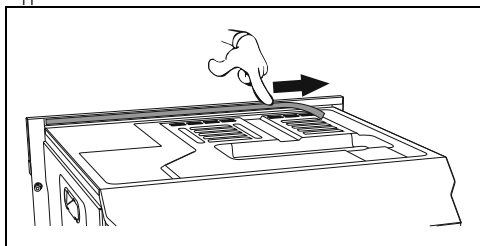

Στερέωση δακτυλίων

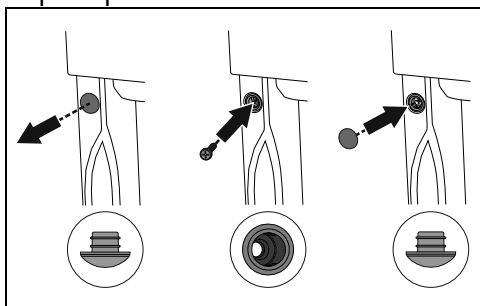

1. Αφαιρέστε τα καπάκια του δακτυλίου που έχουν τοποθετηθεί στο μπροστινό μέρος της συσκευής.
2. Τοποθετήστε τη συσκευή στην εσοχή.
3. Στερεώστε τη συσκευή στα έπιπλα με τις βίδες.
4. Καλύψτε τους δακτυλίους με τα καπάκια που αφαιρέσατε προηγουμένως.

Διαστάσεις της συσκευής (mm)

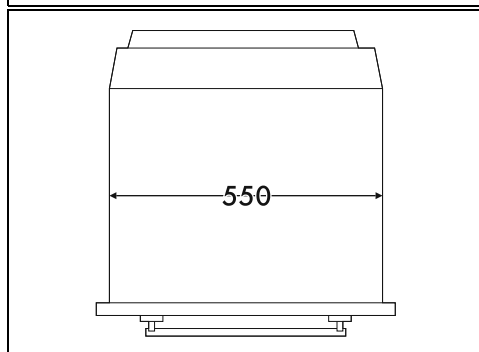
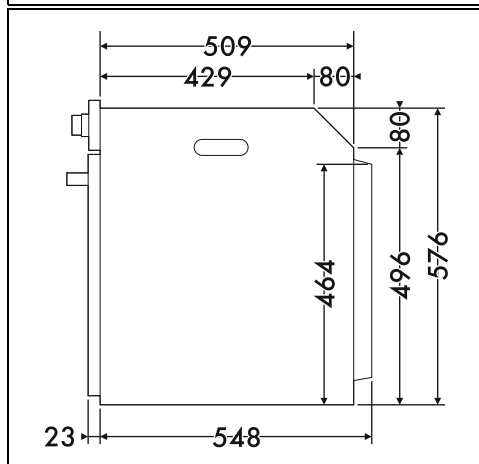
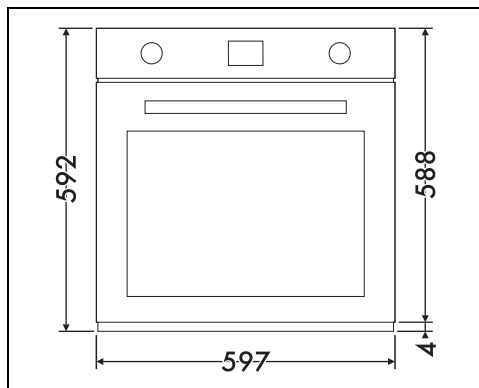

Εντοιχισμός σε στήλη (mm)

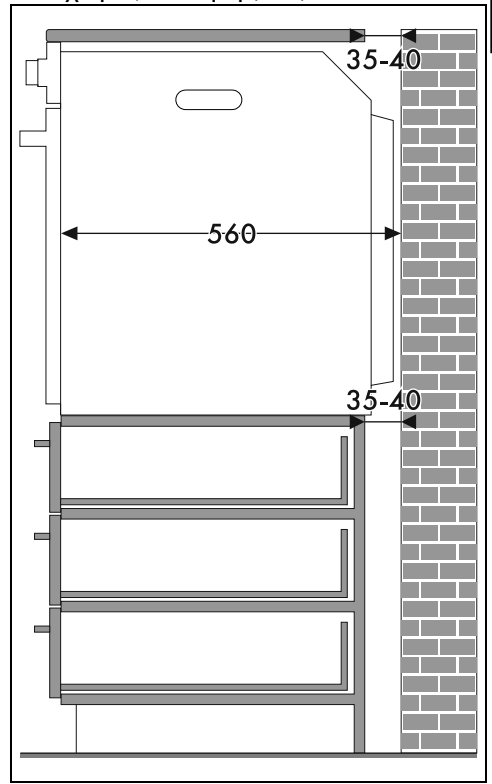
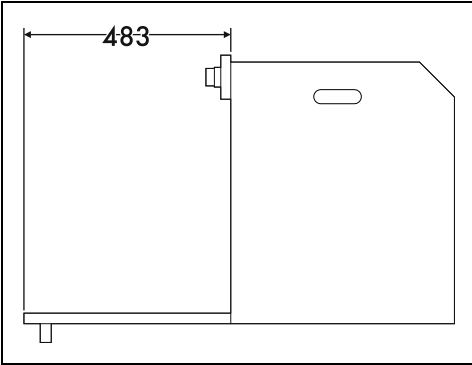
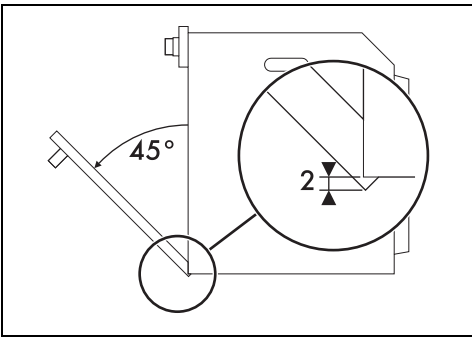

* Βεβαιωθείτε ότι το πάνω/πίσω μέρος του επίπλου έχει άνοιγμα βάθους περίπου 35-40 mm.

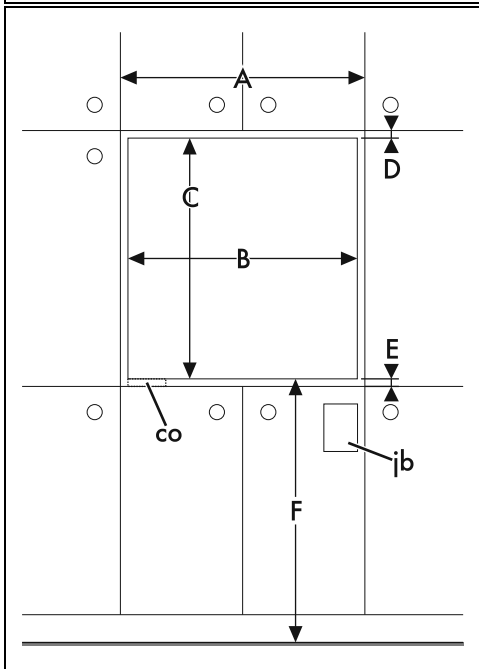
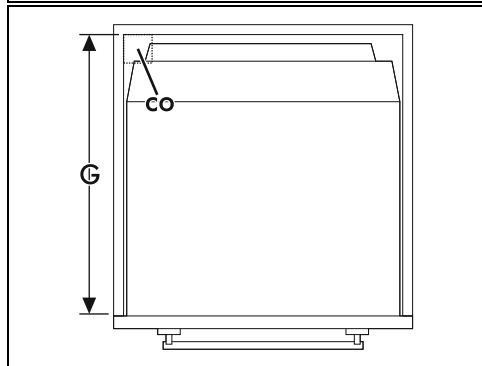
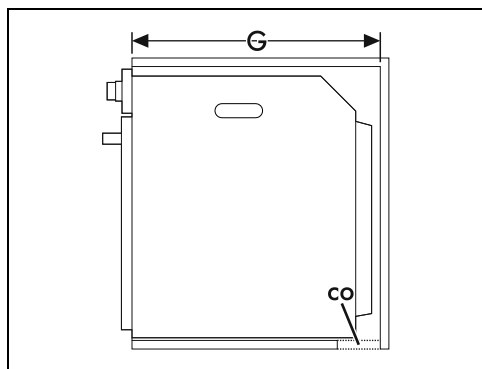
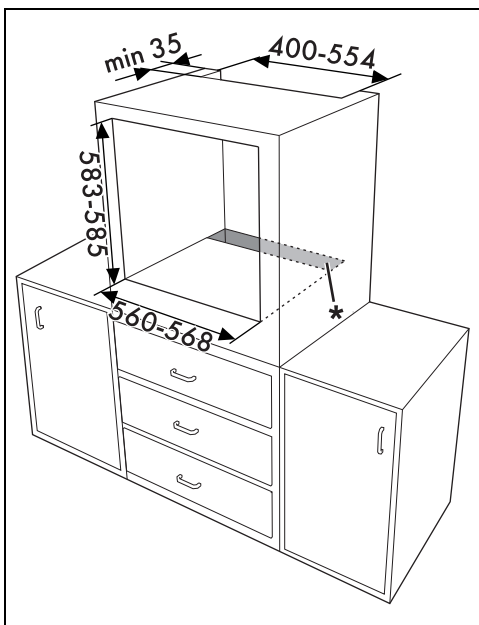

A min. 603 mm

B 560 - 568 mm

C 583 - 585 mm

D 9 - 11 mm

E min. 5 mm

F 121 - 1105 mm

G min. 560 mm

H min. 594 mm

co Αποκοπή για το καλώδιο τροφοδοσίας
(ελάχ. 6 cm²)

jb Κιβώτιο ηλεκτρικών συνδέσεων

Ενσωμάτωση κάτω από πάγκους εργασίας (mm)

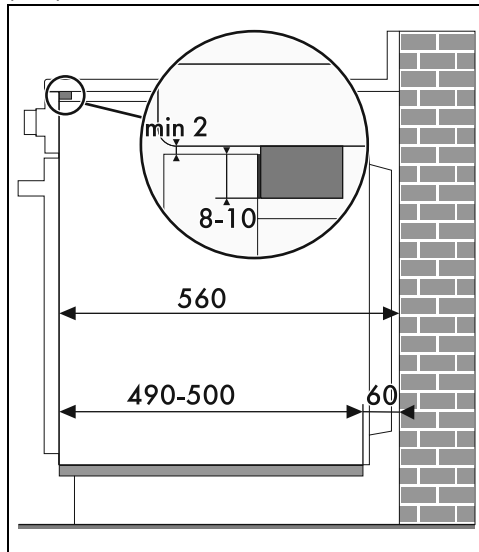

Εάν σκοπεύετε να τοποθετήσετε τη συσκευή κάτω από έναν πάγκο εργασίας, πρέπει να εγκαταστήσετε μια ξύλινη ράβδο για να διασφαλίσει η χρήση της κολλητικής φλάντζας κολλημένης στο πίσω μέρος του μπροστινού πλαισίου, προκειμένου να αποφευχθεί οποιαδήποτε διείσδυση νερού ή άλλων υγρών.

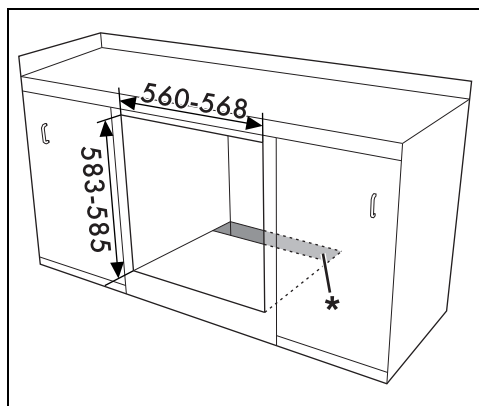

* Βεβαιωθείτε ότι το κάτω/πίσω μέρος του επίπλου έχει άνοιγμα βάθους περίπου 60 mm.

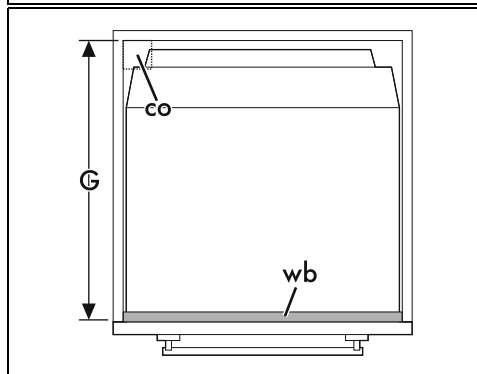
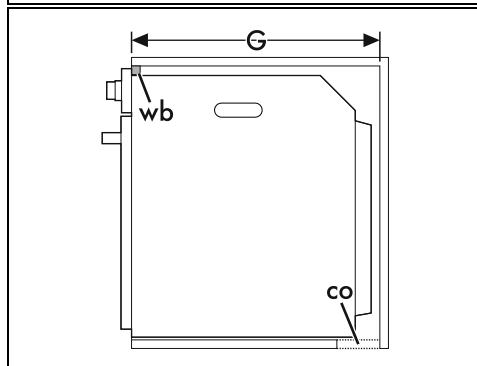
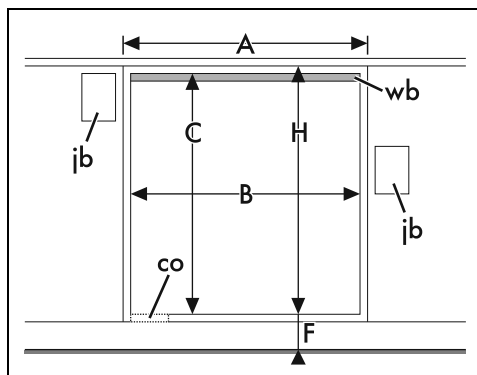

A	min. 603 mm
B	560 - 568 mm
C	583 - 585 mm
D	9 - 11 mm
E	min. 5 mm
F	121 - 1105 mm
G	min. 560 mm
H	min. 594 mm
co	Αποκοπή για το καλώδιο τροφοδοσίας (ελάχ. 6 cm ²)
jb	Κιβώτιο ηλεκτρικών συνδέσεων
wb	Ξύλινη ράβδος (προτείνεται)
