

ΠΡΟΕΙΔΟΠΟΙΗΣΕΙΣ

3

Γενικές προειδοποιήσεις για την ασφάλεια	3
Οδηγίες για τη συσκευή	7
Χρησιμότητα της συσκευής	8
Το παρόν εγχειρίδιο χρήσης	8
Ευθύνες του κατασκευαστή	9
Ετικέτα αναγνώρισης	9
Απόρριψη	9
Ενδείξεις για τους Ευρωπαϊκούς Φορείς Ελέγχου	9
Τεχνικά στοιχεία ενεργειακής απόδοσης	9
Για εξοικονόμηση ενέργειας	9
Πληροφορίες για την κατανάλωση ενέργειας σε κατάσταση εκτός λειτουργίας/σε αναμονή	10
Πηγές φωτός	10
Πώς να διαβάσετε το εγχειρίδιο χρήσης	10
ΠΕΡΙΓΡΑΦΗ	10
Γενική περιγραφή	10
Πίνακας Ελέγχου	11
Άλλα μέρη	11

Αξεσουάρ

12

ΧΡΗΣΗ

12

Προκαταρκτικές ενέργειες	12
Χρήση των εξαρτημάτων	13
Χρήση του φούρνου	13
Χρήση του αισθητήρα θερμοκρασίας (μόνο σε ορισμένα μοντέλα)	16
Συμβουλές ψησίματος	19
Μίνι οδηγός για τα αξεσουάρ	20
Δείτε τις συνταγές	20

ΚΑΘΑΡΙΣΜΟΣ ΚΑΙ ΣΥΝΤΗΡΗΣΗ

20

Καθαρισμός της συσκευής	20
Καθαρισμός πόρτας	21
Καθαρισμός του θαλάμου μαγειρέματος	23
Πυρόλυση (μόνο σε ορισμένα μοντέλα)	23
Έκτακτη συντήρηση	25

ΕΓΚΑΤΑΣΤΑΣΗ

26

Σύνδεση στο ηλεκτρικό δίκτυο	26
Τοποθέτηση	27

Διαβάστε το παρόν εγχειρίδιο, το οποίο παρέχει όλες τις οδηγίες για τη σωστή λειτουργία και συντήρηση του φούρνου. Για περισσότερες πληροφορίες σχετικά με το προϊόν: www.smeg.com

ΠΡΟΕΙΔΟΠΟΙΗΣΕΙΣ

Γενικές προειδοποιήσεις για την ασφάλεια

Βλάβες σε πρόσωπα

- **ΠΡΟΣΟΧΗ:** Αυτή η συσκευή και τα προσβάσιμα μέρη της ζεσταίνονται πολύ κατά τη χρήση: τα μικρά παιδιά πρέπει να μένουν μακριά.
- **ΠΡΟΣΟΧΗ:** Αυτή η συσκευή και τα προσβάσιμα μέρη της ζεσταίνονται πολύ κατά τη χρήση: μην αγγίζετε τα θερμαντικά στοιχεία κατά τη χρήση.
- Προστατέψτε τα χέρια σας με θερμικά γάντια όταν χειρίζεστε τρόφιμα μέσα στο

χώρο μαγειρέματος.

- Μην επιχειρήσετε ποτέ να σβήσει φλόγα/φωτιά με νερό: απενεργοποιήστε τη συσκευή και καλύψτε την φλόγα με ένα καπάκι ή μια κουβέρτα.
- Αυτή η συσκευή μπορεί να χρησιμοποιηθεί από παιδιά ηλικίας άνω των 8 ετών και από άτομα με μειωμένες σωματικές, αισθητηριακές ή διανοητικές ικανότητες ή με έλλειψη πείρας και γνώσεων εφόσον επιτηρούνται ή καθοδηγούνται από ενήλικες υπεύθυνους για την

ασφάλειά τους.

- Τα παιδιά δεν επιτρέπεται να παίζουν με τη συσκευή.
- Κρατήστε μακριά από τη συσκευή τα παιδιά κάτω των 8 ετών, σε περίπτωση που δεν εποπτεύονται συνεχώς.
- Μην αφήνετε παιδιά κάτω των 8 ετών να πλησιάσουν τη συσκευή κατά τη λειτουργία.
- Οι εργασίες καθαρισμού και συντήρησης δεν πρέπει να πραγματοποιούνται από παιδιά χωρίς επίβλεψη.
- Η διαδικασία μαγειρέματος πρέπει πάντα να επιτηρείται. Μια βραχυπρόθεσμη διαδικασία μαγειρέματος πρέπει να παρακολουθείται συνεχώς.
- Μην αφήνετε τη συσκευή χωρίς επιτήρηση καθώς μπορεί να απελευθερωθούν μαγειρικά λίπη ή λάδια τα οποία θερμαινόμενα μπορεί να αναφλεχθούν. Δώστε μεγάλη προσοχή.
- Μην ρίχνετε νερό απευθείας σε καυτό ταψί.
- Έχετε την πόρτα κλειστή κατά τη διάρκεια του ψησίματος.
- Για να διαχειριστείτε το φαγητό κατά τη διάρκεια του ψησίματος, ανοίξτε την πόρτα 5 cm για λίγα δευτερόλεπτα για να βγει ο ατμός και, στη συνέχεια, ανοίξτε εντελώς την πόρτα.
- Μην εισάγετε αιχμηρά

αντικείμενα (μαχαιροπίρουνα ή εργαλεία) στις οπές.

- Απενεργοποιείτε τη συσκευή μετά από κάθε χρήση.
- ΜΗ ΧΡΗΣΙΜΟΠΟΙΕΙΤΕ 'Η ΑΠΟΘΗΚΕΥΕΤΑΙ ΕΥΦΛΕΚΤΑ ΥΛΙΚΑ ΚΟΝΤΑ ΣΤΗ ΣΥΣΚΕΥΗ.
- ΜΗ ΧΡΗΣΙΜΟΠΟΙΕΙΤΕ ΔΟΧΕΙΑ ΨΕΚΑΣΜΟΥ ΚΟΝΤΑ ΤΟΝ ΕΞΟΠΛΙΣΜΟ ΟΣΟ ΕΙΝΑΙ ΣΕ ΛΕΙΤΟΥΡΓΙΑ.
- ΜΗΝ ΤΡΟΠΟΠΟΙΗΣΕΤΕ ΤΗ ΣΥΣΚΕΥΗ.
- Η εγκατάσταση και όλες οι αντίστοιχες εργασίες πρέπει να πραγματοποιούνται από εξειδικευμένο προσωπικό, σύμφωνα με τους ισχύοντες κανονισμούς.
- Μην επιχειρήσετε να επιδιορθώσετε μόνοι σας τη συσκευή ή απουσία εξειδικευμένου τεχνικού.
- Μην αποσπάτε ποτέ το φινιρίσμα τραβώντας το καλώδιο.

Βλάβες της συσκευής

- Μην χρησιμοποιείτε επιθετικά ή διαβρωτικά λειαντικά καθαριστικά (π.χ. προϊόντα σε σκόνη, καθαριστικά λεκέδων και μεταλλικά σφουγγάρια), ακατέργαστα υλικά ή αιχμηρές μεταλλικές ξύστρες στα γυάλινα μέρη, καθώς μπορεί να χαράξουν την επιφάνεια, προκαλώντας

θραύση του γυαλιού. Εάν είναι απαραίτητο, χρησιμοποιήστε ξύλινα ή πλαστικά σκεύη.

- Μην κάθεστε επάνω στη συσκευή.
- Μην χρησιμοποιείτε προϊόντα καθαρισμού που περιέχουν χλώριο, αμμωνία ή χλωρίνη στις μεταλλικές επιφάνειες ή τις επιφάνειες με μεταλλικό φινίρισμα (π.χ., ανοδίσωση, νικέλιο, χρώμιο).
- Οι σχάρες και τα ταψιά πρέπει να εισάγονται στους πλευρικούς οδηγούς μέχρι να σταματήσουν τελείως. Οι μηχανικές κλειδαριές ασφαλείας που εμποδίζουν την αφαίρεσή τους πρέπει να είναι στραμμένες προς τα κάτω και προς το πίσω μέρος του θαλάμου μαγειρέματος.

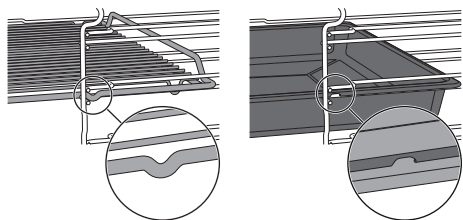

- Μην χρησιμοποιείτε ατμό για να καθαρίσετε τη συσκευή.
- Μην ψεκάζετε προϊόντα σπρέι κοντά στη συσκευή.
- Μην παρεμποδίζετε τα ανοίγματα, τους εξαερισμούς και τις εξόδους θερμότητας.
- Κίνδυνος πυρκαγιάς: μην αφήνετε αντικείμενα μέσα στο

θάλαμο μαγειρέματος.

- ΠΟΤΕ ΜΗ ΧΡΗΣΙΜΟΠΟΙΕΙΤΕ ΤΗ ΣΥΣΚΕΥΗ ΓΙΑ ΤΗ ΘΕΡΜΑΝΣΗ ΤΟΥ ΧΩΡΟΥ.
- Μην χρησιμοποιείτε πλαστικά δοχεία ή σκεύη για ψήσιμο στο φούρνο.
- Μην εισάγετε κονσέρβες ή κλειστά δοχεία στο θάλαμο μαγειρέματος.
- Αφαιρέστε από το φούρνο όλα τα ταψιά και τις σχάρες δεν χρησιμοποιήσατε κατά το ψήσιμο.
- Μην καλύπτετε τον πάτο του φούρνου με αλουμινόχαρτο ή μεμβράνη.
- Μην τοποθετείτε κατσαρόλες ή ταψιά απευθείας στον πάτο του φούρνου.
- Εάν είναι απαραίτητο, μπορείτε να χρησιμοποιήσετε τη σχάρα για ταψί (παρέχεται ή πωλείται χωριστά ανάλογα με το μοντέλο) τοποθετώντας την στο κάτω μέρος ως βάση για το μαγείρεμα.
- Εάν θέλετε να χρησιμοποιήσετε λαδόκολλα, τοποθετήστε την έτσι ώστε να μην παρεμποδίζει την κυκλοφορία του ζεστού αέρα μέσα στο θάλαμο μαγειρέματος.
- Μη χρησιμοποιείτε την ανοιχτή πόρτα για να τοποθετήσετε κατσαρόλες ή τηγάνια απευθείας στο

εσωτερικό γυαλί.

- Μη χρησιμοποιείτε την ανοιχτή πόρτα ως μοχλό για να τοποθετήσετε τη συσκευή στο έπιπλο.
- Μην ασκείτε υπερβολική πίεση στην ανοιχτή πόρτα.
- Μη χρησιμοποιείτε τη λαβή για να σηκώσετε ή να μετακινήσετε αυτήν τη συσκευή.

Για πυρόλυτικές συσκευές

- Κατά τη διάρκεια της πυρόλυσης οι επιφάνειες θα μπορούσαν να φτάσουν σε υψηλότερες θερμοκρασίες από το συνηθισμένο. Κρατήστε τα παιδιά μακριά.
- Πριν από την διαδικασία της πυρόλυσης αφαιρέστε από το εσωτερικό του φούρνο υπολείμματα από τρόφιμα από προηγούμενη χρήση της συσκευής.
- Πριν ξεκινήσετε την πυρόλυση, αφαιρέστε όλα τα εξαρτήματα στο εσωτερικό του χώρου μαγειρέματος.
- Πριν ξεκινήσετε την πυρόλυση, σβήστε τους καυστήρες ή τις ηλεκτρικές πλάκες οποιασδήποτε εστίας είναι τοποθετημένη πάνω από το φούρνο.

Εγκατάσταση και συντήρηση

- **ΑΥΤΗ Η ΣΥΣΚΕΥΗ ΔΕΝ ΘΑ ΠΡΕΠΕΙ ΝΑ**

ΕΓΚΑΤΑΣΤΑΘΕΙ ΣΕ ΣΚΑΦΗ Ή ΤΡΟΧΟΣΠΙΤΑ

- Η συσκευή δεν πρέπει να τοποθετείται σε βάση.
- Τοποθετήστε τη συσκευή στο ντουλάπι με τη βοήθεια ενός δεύτερου ατόμου.
- Για την αποφυγή πιθανής υπερθέρμανσης, η συσκευή δεν πρέπει να τοποθετείται πίσω από διακοσμητική πόρτα ή πάνελ.
- Η εγκατάσταση και όλες οι αντίστοιχες εργασίες πρέπει να πραγματοποιούνται από εξειδικευμένο προσωπικό, σύμφωνα με τους ισχύοντες κανονισμούς.
- Η ηλεκτρική εγκατάσταση πρέπει να γίνει από εξειδικευμένο τεχνικό.
- Είναι υποχρεωτική η σύνδεση γείωσης σύμφωνα με τον τρόπο που προβλέπεται από τις διατάξεις ασφαλείας της ηλεκτρικής εγκατάστασης.
- Χρησιμοποιήστε καλώδια ανθεκτικά σε θερμοκρασίες τουλάχιστον 90 °C.
- Η ροπή σύσφιξης των βιδών των αγωγών ισχύος του μπλοκ ακροδεκτών πρέπει να είναι ίση με 1,5-2 Nm.
- Για να αποφύγετε οποιονδήποτε κίνδυνο, εάν το καλώδιο τροφοδοσίας είναι κατεστραμμένο, επικοινωνήστε αμέσως με την τεχνική υποστήριξη που θα το

- αντικαταστήσει.
- **ΠΡΟΣΟΧΗ:** Κατά την τοποθέτηση της συσκευής, βεβαιωθείτε ότι το καλώδιο τροφοδοσίας δεν είναι μπερδεμένο ή κατεστραμμένο.
- Πριν από οποιαδήποτε επέμβαση στη συσκευή (εγκατάσταση, συντήρηση, τοποθέτηση ή μετακίνηση), να φοράτε πάντα ατομικό προστατευτικό εξοπλισμό.
- Πριν εκτελέσετε οποιαδήποτε εργασία στη συσκευή, κλείστε την κύρια παροχή ρεύματος.
- Αφήστε τη συσκευή να αποσυνδεθεί μετά την εγκατάσταση, μέσω ενός προσβάσιμου βύσματος ή διακόπτη σε περίπτωση σταθερής σύνδεσης.
- Μεριμνήστε για μια διάταξη στη γραμμή τροφοδοσίας που να διασφαλίζει την αποσύνδεση από το πολυπολικό δίκτυο, με απόσταση ανοίγματος των επαφών που επιτρέπει την πλήρη αποσύνδεση υπό συνθήκες υπέρτασης κατηγορίας III, σύμφωνα με τους κανόνες εγκατάστασης.
- **ΠΡΟΣΟΧΗ:** Πριν αντικαταστήσετε τις εσωτερικές λάμπες φωτισμού, βεβαιωθείτε ότι η συσκευή είναι απενεργοποιημένη και

αποσυνδεδεμένη από την παροχή ρεύματος ή ότι η γενική παροχή ρεύματος έχει απενεργοποιηθεί.

- Οι λαμπτήρες που χρησιμοποιούνται σε αυτή τη συσκευή είναι λαμπτήρες ειδικών συσκευών, μην τις χρησιμοποιείτε για οικιακό φωτισμό.
- Αυτή η συσκευή μπορεί να χρησιμοποιηθεί σε μέγιστο ύψος 2000 μέτρων πάνω από την επιφάνεια της θάλασσας.

Οδηγίες για τη συσκευή

- Μην στέκεστε ούτε να κάθεστε μπροστά από την ανοικτή πόρτα.
- Βεβαιωθείτε ότι δεν έχουν εγκλωβιστεί αντικείμενα στην πόρτα.
- Μην εγκαθιστάτε/χρησιμοποιείτε τη συσκευή σε εξωτερικό χώρο.
- (μόνο σε ορισμένα μοντέλα) Χρησιμοποιείτε μόνο τον αισθητήρα θερμοκρασίας που παρέχεται ή συνιστάται από τον κατασκευαστή.

Αισθητήρας θερμοκρασίας (όπου υπάρχει)

- Μην αγγίζετε τον άξονα ή την άκρη του αισθητήρα θερμοκρασίας μετά τη χρήση του.
- Προστατέψτε τα χέρια σας με

- θερμικά γάντια όταν χρησιμοποιείτε τον αισθητήρα θερμοκρασίας.
- Μην γρατσουνίζετε ή καταστρέφετε επισμαλτωμένες ή χρωμιωμένες επιφάνειες με το άκρο ή το βύσμα υποδοχής του αισθητήρα θερμοκρασίας.
 - Μην εισάγετε τον αισθητήρα θερμοκρασίας στα ανοίγματα και τις υποδοχές της συσκευής.
 - Όταν δεν χρησιμοποιείτε τον αισθητήρα θερμοκρασίας, βεβαιωθείτε ότι το μεταλλικό προστατευτικό κάλυμμα είναι κλειστό.
 - Μην τραβάτε το καλώδιο για να αφαιρέσετε τον αισθητήρα θερμοκρασίας από την πρίζα ή από το φαγητό.
 - Βεβαιωθείτε ότι ο αισθητήρας θερμοκρασίας ή το καλώδιο του δεν εμπλέκονται στην πόρτα.
 - Βεβαιωθείτε ότι ο αισθητήρας θερμοκρασίας ή το καλώδιο του δεν έρχονται σε επαφή με τις αντιστάσεις μέσα στο χώρο μαγειρέματος.
 - Οποιοδήποτε μέρος του αισθητήρα θερμοκρασίας δεν πρέπει να έρχεται σε επαφή με τα τοιχώματα του θαλάμου μαγειρέματος, με τις αντιστάσεις, με τις

ψησταριές ή τους δίσκους όταν είναι ακόμα ζεστά.

- Ο αισθητήρας θερμοκρασίας δεν πρέπει να διατηρείται μέσα στη συσκευή.
- Μη χρησιμοποιείτε τον αισθητήρα θερμοκρασίας κατά τη διάρκεια της πυρόλυσης.

Χρησιμότητα της συσκευής

Αυτή η συσκευή έχει σχεδιαστεί για οικιακό μαγείρεμα.

Οποιαδήποτε άλλη χρήση είναι ακατάλληλη. Επίσης δεν μπορεί να χρησιμοποιηθεί:

- στον χώρο της κουζίνας για εργαζόμενους σε καταστήματα, γραφεία και άλλους χώρους εργασίας.
- σε αγροκτήματα/ αγροτουρισμούς.
- από πελάτες σε ξενοδοχεία, μοτέλ και οικιστικά περιβάλλοντα.
- στα bed and breakfast.

Το παρόν εγχειρίδιο χρήσης

- Το παρόν εγχειρίδιο αποτελεί μέρος της συσκευής και πρέπει να βρίσκεται στην κατοχή του χρήστη για όλο τον κύκλο ζωής της συσκευής.
- Πριν χρησιμοποιήσετε τη συσκευή, διαβάστε το παρόν εγχειρίδιο χρήσης.
- Οι επεξηγήσεις σε αυτό το εγχειρίδιο περιλαμβάνουν εικόνες που περιγράφουν αυτό που συνήθως εμφανίζεται στην οθόνη. Ωστόσο, λάβετε υπόψη ότι η συσκευή σας μπορεί να έχει μια ενημερωμένη έκδοση του συστήματος, επομένως αυτό που βλέπετε στην οθόνη μπορεί να διαφέρει από αυτό που εμφανίζεται στο εγχειρίδιο.

Ευθύνες του κατασκευαστή

Ο κατασκευαστής αποποιείται κάθε ευθύνης για ζημία σε πρόσωπα ή αντικείμενα που προκαλούνται λόγω:

- μη προβλεπόμενης χρήσης της συσκευής,
- μη συμμόρφωσης με τις απαιτήσεις του εγχειρίδιου χρήσης,
- ακατάλληλης χρήσης μέρους της συσκευής,
- χρήσης μη εγκεκριμένων εξαρτημάτων.

Ετικέτα αναγνώρισης

Η ετικέτα αναγνώρισης αναγράφει τα τεχνικά στοιχεία, τον αριθμό σειράς και τη μάρκα της συσκευής. Η ετικέτα αναγνώρισης δεν πρέπει για κανένα λόγο να αφαιρεθεί.

Απόρριψη



Αυτή η συσκευή, η οποία συμμορφώνεται με την ευρωπαϊκή οδηγία ΑΗΗΕ (2012/19/ΕΕ), πρέπει να απορριφθεί χωριστά από άλλα απόβλητα στο τέλος του κύκλου ζωής της. Η παρούσα συσκευή περιέχει ουσίες, που είναι επικίνδυνες για την υγεία και το περιβάλλον, σύμφωνα με τις τρέχουσες ευρωπαϊκές οδηγίες.

Τάση τροφοδοσίας Κίνδυνος ηλεκτροπληξίας

- Απενεργοποιήστε την ηλεκτρική τροφοδοσία.
- Αποσυνδέστε το καλώδιο τροφοδοσίας από την ηλεκτρική εγκατάσταση.

Για την απόρριψη της συσκευής:

- Κόψτε το καλώδιο τροφοδοσίας και αφαιρέστε το.
- Η συσκευή πρέπει να παραδίδεται στο κατάλληλο μέρος συλλογής, ξεχωριστά από τα ηλεκτρικά και ηλεκτρονικά απόβλητα, ή να παραδίδεται στον αντιπρόσωπο κατά την αγορά αντίστοιχης συσκευής.

Έχετε υπόψη ότι η συσκευασία της συσκευής είναι φιλική προς το περιβάλλον και ανακυκλώσιμη.

- Να απορρίπτετε τα υλικά συσκευασίας

σε κατάλληλα κέντρα ανακύκλωσης.



Πλαστικές συσκευασίες Κίνδυνος ασφυξίας

- Μην αφήνετε αφύλακτη τη συσκευασία ή μέρος αυτής.
- Μην αφήνετε τα παιδιά να παίζουν με τις πλαστικές σακούλες της συσκευασίας.

Ενδείξεις για τους Ευρωπαϊκούς Φορείς Ελέγχου

Λειτουργία Fan forced [Αναγκαστική λειτουργία ανεμιστήρα]

η λειτουργία ECO που χρησιμοποιείται για τον καθορισμό της κατηγορίας ενεργειακής απόδοσης συμμορφώνεται με τις προδιαγραφές του ευρωπαϊκού προτύπου EN 60350-1.

Τεχνικά στοιχεία ενεργειακής απόδοσης

Οι πληροφορίες σύμφωνα με τους ευρωπαϊκούς κανονισμούς ενεργειακής σήμανσης και οικολογικού σχεδιασμού υπάρχουν σε ξεχωριστό έγγραφο που συνοδεύει τις οδηγίες του προϊόντος. Αυτά τα δεδομένα υπάρχουν στο "Φύλλο πληροφοριών προϊόντος", το οποίο μπορείτε να λάβετε από τον ιστότοπο στη σελίδα που είναι αφιερωμένη στο εν λόγω προϊόν.

Για εξοικονόμηση ενέργειας

- Προθερμάνετε τη συσκευή μόνο εάν απαιτείται από τη συνταγή.
- Εκτός εάν αναφέρεται διαφορετικά στη συσκευασία, ξεπαγώστε τα κατεψυγμένα τρόφιμα πριν τα τοποθετήσετε στο θάλαμο μαγειρέματος.
- Σε περίπτωση πολλαπλού μαγειρέματος, καλό είναι να μαγειρεύετε τα τρόφιμα το ένα μετά το άλλο για να αξιοποιήσετε στο έπακρο τον ήδη ζεστό θάλαμο μαγειρέματος.
- Χρησιμοποιείτε κατά προτίμηση σκούρες μεταλλικές φόρμες: βοηθούν στην καλύτερη απορρόφησης της θερμότητας.
- Αφαιρέστε από το φούρνο όλα τα ταψιά και τις σχάρες δεν χρησιμοποιήσατε κατά το ψήσιμο.
- Διακόψτε το ψήσιμο λίγα λεπτά πριν το χρόνο που απαιτείται συνήθως. Το ψήσιμο συνεχίζεται για το υπόλοιπο του

χρόνου με τη θερμότητα που έχει συσσωρευτεί εσωτερικά.

- Μειώστε στο ελάχιστο τα ανοίγματα της πόρτας ώστε να αποφύγετε τις απώλειες θερμότητας.
- Διατηρείτε πάντα καθαρό το θάλαμο μαγειρέματος.

Πληροφορίες για την κατανάλωση ενέργειας σε κατάσταση εκτός λειτουργίας/σε αναμονή

Τα τεχνικά δεδομένα σχετικά με την κατανάλωση σε κατάσταση εκτός λειτουργίας/σε αναμονή της συσκευής βρίσκονται στον ιστότοπο www.smeg.com στη σελίδα του προϊόντος.

Πηγές φωτός

- Αυτό το εξάρτημα περιέχει πηγές φωτός που μπορούν να αντικατασταθούν από το χρήστη.

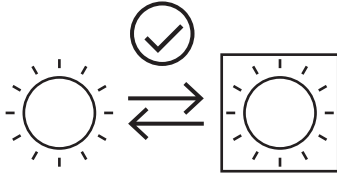

- Οι πηγές φωτός που περιέχονται στο προϊόν δηλώνονται κατάλληλες για λειτουργία σε θερμοκρασίες περιβάλλοντος $\geq 300^{\circ}\text{C}$ και προορίζονται για χρήση σε εφαρμογές υψηλής θερμοκρασίας, όπως οι φούρνοι.
- Αυτή η συσκευή περιέχει πηγές φωτός κατηγορίας απόδοσης "G".

Πώς να διαβάσετε το εγχειρίδιο χρήσης

Το παρόν εγχειρίδιο χρήσης χωρίζεται στα ακόλουθα κεφάλαια:



Προειδοποίηση/Προσοχή



Πληροφορίες/Συμβουλές

ΠΕΡΙΓΡΑΦΗ

Γενική περιγραφή

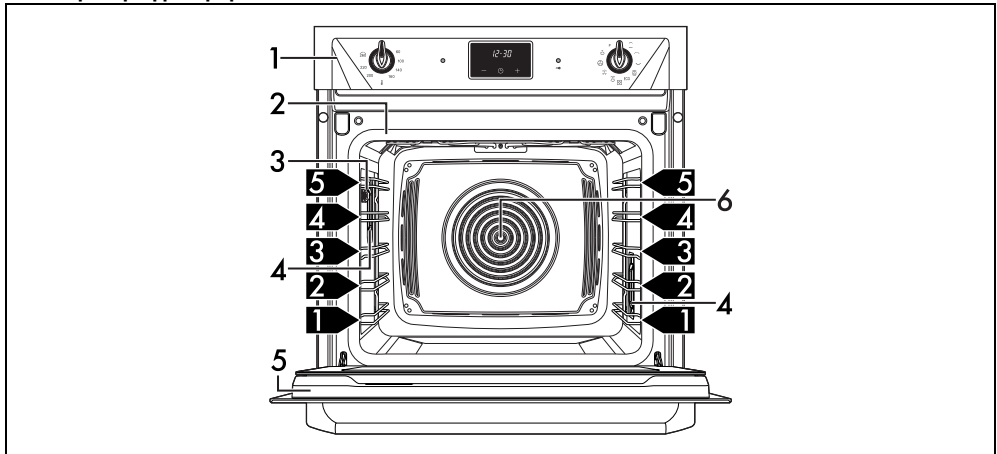

1 Πίνακας Ελέγχου

2 Δακτύλιος στεγανοποίησης

3 Υποδοχή για αισθητήρα θερμοκρασίας (μόνο σε ορισμένα μοντέλα)

4 Λάμπα

5 Πόρτα

6 Ανεμιστήρας

1,2,3 Ράφι πλαισίου

Πίνακας Ελέγχου

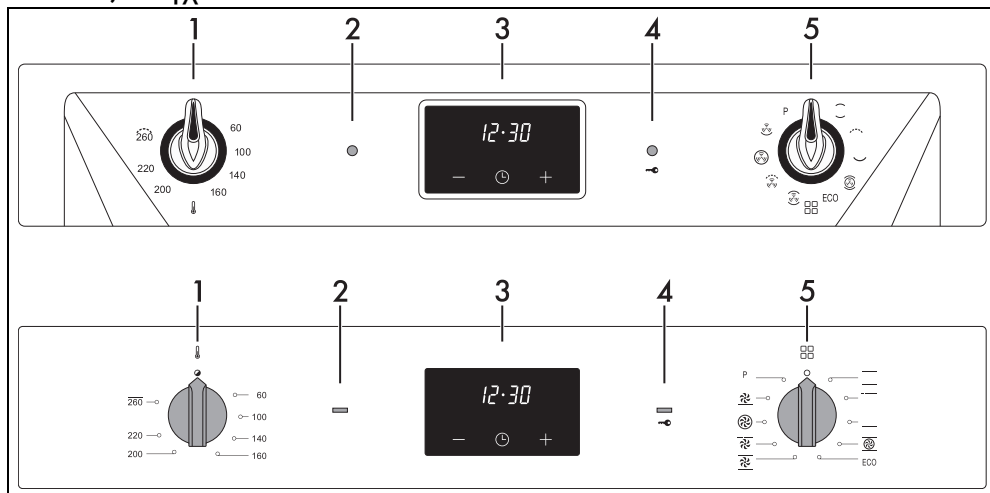

1 Κουμπι Θερμοκρασίας

Με αυτό το διακόπτη μπορείτε να επιλέξετε την επιθυμητή θερμοκρασία ψησίματος.

Γυρίστε το διακόπτη προς τα δεξιά στην επιθυμητή τιμή μεταξύ της ελάχιστης και της μέγιστης.

2 Προειδοποιητική λυχνία θερμοστάτη

Ανάβει για να σηματοδοτήσει ότι ο φούρνος θερμαίνεται. Σβήνει όταν επιτευχθεί η θερμοκρασία. Η τακτική ενεργοποίηση και απενεργοποίηση υποδεικνύει ότι η ρυθμισμένη θερμοκρασία στο εσωτερικό του χώρου μαγειρέματος διατηρείται σταθερή.

3 Ψηφιακός προγραμματιστής

Χρήσιμος για την εμφάνιση της τρέχουσας ώρας, τη ρύθμιση προγραμματισμένου μαγειρέματος και τον προγραμματισμό του χρονοδιακόπτη.

4 Ενδεικτική λυχνία πυρόλυσης

Ανάβει όταν ενεργοποιηθεί ο αυτόματος κύκλος καθαρισμού (πυρόλυση).

5 Κουμπι λειτουργίας

Οι ποικίλες λειτουργίες του φούρνου είναι κατάλληλες για τους διάφορους τρόπους ψησίματος. Αφού επιλέξετε την επιθυμητή λειτουργία, ρυθμίστε τη θερμοκρασία ψησίματος από το διακόπτη θερμοκρασίας.

Άλλα μέρη

Ράφια τοποθέτησης

Η συσκευή διαθέτει ράφια για την τοποθέτηση ταψιών και σχαρών σε διαφορετικό ύψος. Τα ύψη εισαγωγής πρέπει να προορίζονται από κάτω προς τα πάνω.

Ανεμιστήρας ψύξης

Ο ανεμιστήρας ψύχει τη συσκευή και ανάβει κατά το μαγείρεμα.

Η λειτουργία του ανεμιστήρα προκαλεί μια κανονική ροή αέρα που βγαίνει πάνω από την πόρτα και η οποία μπορεί να συνεχιστεί για μικρό χρονικό διάστημα ακόμα και μετά την απενεργοποίηση της συσκευής.

Φωτισμός του θαλάμου μαγειρέματος

Ο εσωτερικός φωτισμός της συσκευής ανάβει:

- όταν ανοίγει η πόρτα (μόνο σε ορισμένα μοντέλα).
- Όταν έχει επιλεγεί οποιαδήποτε λειτουργία εκτός από τη λειτουργία ECO (όπου υπάρχει).



(μόνο σε ορισμένα μοντέλα) Όταν η πόρτα είναι ανοιχτή, δεν είναι δυνατό να σβήσετε τον εσωτερικό φωτισμό.

Αξεσουάρ



Σε ορισμένα μοντέλα, δεν είναι διαθέσιμα όλα τα εξαρτήματα.



Τα εξαρτήματα που έρχονται σε επαφή με τα τρόφιμα είναι κατασκευασμένα από υλικά που συμμορφώνονται με τις διατάξεις του νόμου.



Τα γνήσια εξαρτήματα διατίθενται στα εξουσιοδοτημένα κέντρα σέρβις. Χρησιμοποιείτε μόνο γνήσια εξαρτήματα του κατασκευαστή.

Σχάρα

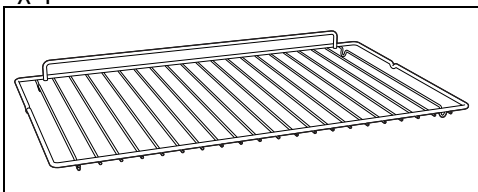

Χρήσιμη για τη στήριξη δοχείων με τρόφιμα που μαγειρεύονται.

Βαθύ ταψί

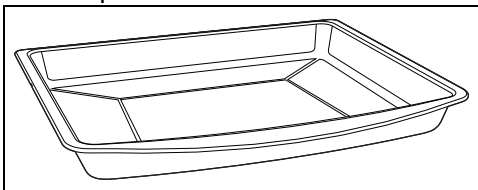

Χρήσιμο για τη συλλογή λίπους από τα

τρόφιμα που έχουν τοποθετηθεί στην επάνω σχάρα και για το μαγείρεμα κέικ, πίτσας, γλυκών στο φούρνο, μπισκότων...

Προστατευτικό κάλυμμα (μόνο σε ορισμένα μοντέλα)

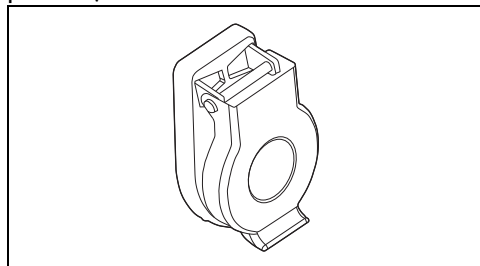

Χρήσιμο για το κλείσιμο και την προστασία της υποδοχής του αισθητήρα θερμοκρασίας όταν η τελευταία δεν χρησιμοποιείται.

Αισθητήρας θερμοκρασίας (μόνο σε ορισμένα μοντέλα)

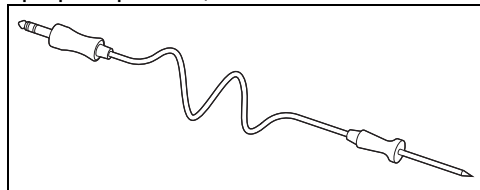

Με τον αισθητήρα θερμοκρασίας είναι δυνατό να πραγματοποιηθεί το μαγείρεμα με βάση τη θερμοκρασία που μετριέται στο κέντρο του φαγητού.

ΧΡΗΣΗ

Προκαταρκτικές ενέργειες



Δείτε Γενικές προειδοποιήσεις ασφαλείας.

- Αφαιρέστε τυχόν προστατευτικές μεμβράνες από το εξωτερικό ή το εσωτερικό της συσκευής και των εξαρτημάτων της.
- Αφαιρέστε τυχόν ετικέτες (εκτός από την πινακίδα με τα τεχνικά στοιχεία) από τα αξεσουάρ και τα επίπεδα.
- Αφαιρέστε και πλύνετε όλα τα εξαρτήματα από τη συσκευή (βλ. κεφάλαιο «ΚΑΘΑΡΙΣΜΟΣ ΚΑΙ

ΣΥΝΤΗΡΗΣΗ»).

Πρώτο ζέσταμα

1. Ρυθμίστε το μαγείρεμα για τουλάχιστον μία ώρα (βλ. παράγραφο «Χρήση του φούρνου»).
2. Θερμάνετε τον άδειο χώρο μαγειρέματος στη μέγιστη θερμοκρασία για να αφαιρέσετε τυχόν υπολείμματα κατασκευής.

Ενώ η συσκευή θερμαίνεται

- αερίστε το δωμάτιο.
- μην παραμένετε σε αυτό.

Χρήση των εξαρτημάτων

Σχάρες και ταψιά

Οι σχάρες και τα ταψιά πρέπει να εισάγονται πλήρως στους πλαϊνούς οδηγούς.

- Οι μηχανικές κλειδαριές ασφαλείας που εμποδίζουν την τυχαία αφαίρεση της σχάρας πρέπει να είναι στραμμένες προς τα κάτω και προς το πίσω μέρος του θαλάμου μαγειρέματος.

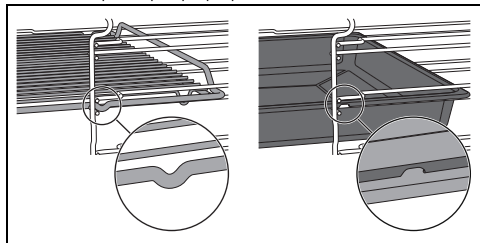

Τοποθετήστε απαλά τις σχάρες και τα ταψιά στο θάλαμο μαγειρέματος μέχρι να σταματήσουν.



Καθαρίστε τα ταψιά πριν τα χρησιμοποιήσετε για πρώτη φορά για να αφαιρέσετε τυχόν υπολείμματα κατασκευής.

Χρήση του φούρνου



Δείτε Γενικές προειδοποιήσεις ασφαλείας.

Ψηφιακός προγραμματιστής

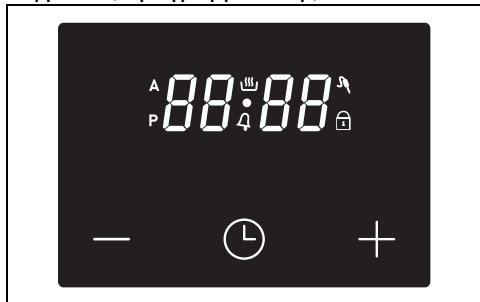

Πλήκτρο μείωσης



Πλήκτρο ρολογιού



Πλήκτρο αύξησης

Σύμβολα στην οθόνη



Μαγείρεμα χρονομετρημένο



Πυρόλυση



Ψήσιμο



Χρονοδιακόπτης λεπτών



Αισθητήρας θερμοκρασίας







Φραγή πόρτας

Ρύθμιση της ώρας





Εάν δεν έχει ρυθμιστεί η ώρα, δεν είναι δυνατή η ενεργοποίηση του φούρνου.

Κατά την πρώτη χρήση ή μετά από διακοπή ρεύματος, η συσκευή θα εμφανίσει τους αριθμούς στην οθόνη **A 0:00** να αναβοσβήνουν.

1. Πατήστε και κρατήστε πατημένο το πλήκτρο του ρολογιού  για μερικά δευτερόλεπτα. Η κουκκίδα μεταξύ των ωρών και των λεπτών αναβοσβήνει.
2. Χρησιμοποιώντας τα πλήκτρα αύξησης  και μείωση  μπορείτε να ρυθμίσετε την ώρα. Πατήστε και κρατήστε πατημένο το πλήκτρο για γρήγορη προώθηση.
3. Πατήστε το πλήκτρο ρολογιού  ή περιμένετε μερικά δευτερόλεπτα. Η κουκκίδα μεταξύ των ωρών και των λεπτών σταματά να αναβοσβήνει.



Για να τροποποιήσετε την ώρα, κρατήστε πατημένα τα πλήκτρα αύξησης ταυτόχρονα  και μείωσης  για δύο δευτερόλεπτα και μετά προχωρήστε στη ρύθμιση της ώρας.

Άνοιγμα του φούρνου (χειροκίνητο μαγείρεμα)



Ανάλογα με τη συνταγή, το πιάτο μπορεί να τοποθετηθεί στο χώρο μαγειρέματος αμέσως ή αφού τελειώσει η προθέρμανση.

Για να ανάψετε το φούρνο:

1. Επιλέξτε τη θερμοκρασία ψήσιματος από το διακόπτη θερμοκρασίας.

2. Επιλέξτε τη θερμοκρασία από το διακόπτη θερμοκρασίας.

Μετά από λίγα δευτερόλεπτα ξεκινά η φάση προθέρμανσης.

Φάση προθέρμανσης

Το μαγείρεμα έπεται μιας φάσης προθέρμανσης που επιτρέπει στη συσκευή να φτάσει τη θερμοκρασία μαγειρέματος πιο γρήγορα.

Αυτή η φάση σηματοδοτείται από την προειδοποιητική λυχνία του θερμοστάτη που ανάβει και το σύμβολο αναβοσβήνει  στην οθόνη.

Στο τέλος της προθέρμανσης:

- η προειδοποιητική λυχνία του θερμοστάτη σβήνει.
- σύμβολο  παραμένει σταθερό στην οθόνη.
- ακούγεται ένα ακουστικό σήμα.
- το μαγείρεμα ξεκινά αυτόματα.

Στο τέλος της προθέρμανσης, το πιάτο μπορεί να τοποθετηθεί στο χώρο μαγειρέματος (αν απαιτείται από τη συνταγή).

Τέλος χειροκίνητου μαγειρέματος

Για να ολοκληρώσετε το μαγείρεμα:

- Γυρίστε το κουμπί λειτουργίας ή/και το κουμπί θερμοκρασίας στη θέση 0.

Χρονοδιακόπτης λεπτών





Ο χρονοδιακόπτης υπενθύμισης λεπτών δεν διακόπτει το μαγείρεμα, αλλά προειδοποιεί τον χρήστη όταν περάσουν τα καθορισμένα λεπτά.

Ο χρονοδιακόπτης λεπτών μπορεί να ενεργοποιηθεί ανά πάσα στιγμή.

1. Πατήστε το κουμπί του ρολογιού .

Στην οθόνη εμφανίζεται η ένδειξη



2. Χρησιμοποιήστε τα πλήκτρα αύξησης  και μείωσης  για να ορίσετε τα επιθυμητά λεπτά.

3. Πατήστε το πλήκτρο ρολογιού  ή περιμένετε μερικά δευτερόλεπτα για να ενεργοποιηθεί η λειτουργία χρονοδιακόπτη.

Η τρέχουσα ώρα και το σύμβολο

εμφανίζονται στην οθόνη .



Πατήστε το πλήκτρο ρολογιού  για να δείτε τον υπολειπόμενο χρόνο στην οθόνη.

Στο τέλος του χρονοδιακόπτη λεπτών:

- το σύμβολο  αναβοσβήνει και
- ενεργοποιείται ένα ακουστικό σήμα το οποίο μπορεί να απενεργοποιηθεί πατώντας οποιοδήποτε πλήκτρο στην οθόνη.









Είναι δυνατή η ρύθμιση του χρονοδιακόπτη από 1 λεπτό έως ένα μέγιστο 23 ωρών και 59 λεπτών.



Μαγείρεμα χρονομετρημένο



Με τον όρο χρονομετρημένο μαγείρεμα εννοούμε τη λειτουργία που σας επιτρέπει να ξεκινήσετε το μαγείρεμα και να το ολοκληρώσετε μετά από ένα ορισμένο χρονικό διάστημα που έχει ορίσει ο χρήστης.

1. Επιλέξτε μια λειτουργία μαγειρέματος χρησιμοποιώντας το κουμπί λειτουργίας.
2. Επιλέξτε μια θερμοκρασία χρησιμοποιώντας το κουμπί θερμοκρασίας.
3. Πατήστε το πλήκτρο ρολογιού  ή περιμένετε μερικά δευτερόλεπτα για να ξεκινήσει η φάση προθέρμανσης.
4. Πατήστε το πλήκτρο ρολογιού  στην οθόνη εμφανίζονται οι λέξεις για τη ρύθμιση του μετρητή λεπτών .
5. Πατήστε ξανά το κουμπί του ρολογιού .

Το σύμβολο εμφανίζεται στην οθόνη  αναβοσβήνει και η διατύπωση  εναλλάσσοντας με την τρέχουσα ώρα.

6. Χρησιμοποιήστε τα πλήκτρα αύξησης  και μείωσης  για να ρυθμίσετε τα επιθυμητά λεπτά μαγειρέματος.



Δεν μπορούν να ρυθμιστούν χρόνοι μαγειρέματος μεγαλύτεροι από 13 ώρες.

7. Πατήστε το πλήκτρο ρολογιού  ή περιμένετε μερικά δευτερόλεπτα για να ενεργοποιηθεί η λειτουργία.

Η τρέχουσα ώρα θα εμφανιστεί στην οθόνη μαζί με τα σύμβολα  και .

 Για να επαναφέρετε τον ρυθμισμένο προγραμματισμό, γυρίστε το κουμπί λειτουργίας ή/και το κουμπί θερμοκρασίας στη θέση 0.

Στο τέλος του μαγειρέματος:

- οι αντιστάσεις είναι απενεργοποιημένες,
- ενεργοποιείται ένα ακουστικό σήμα το οποίο μπορεί να απενεργοποιηθεί πατώντας οποιοδήποτε πλήκτρο στην οθόνη.
- η ένδειξη εμφανίζεται στην οθόνη  και αναβοσβήνει.

8. Πατήστε το πλήκτρο ρολογιού  για να επαναφέρετε το ρολόι του προγραμματιστή.

9. Γυρίστε το κουμπί λειτουργίας ή/και το κουμπί θερμοκρασίας στη θέση 0 για έξοδο από τη λειτουργία.



Προγραμματισμένο μαγείρεμα

 Με τον όρο χρονομετρημένο μαγείρεμα εννοούμε τη λειτουργία που σας επιτρέπει να ξεκινήσετε το μαγείρεμα σε μια καθορισμένη ώρα και να το ολοκληρώσετε μετά από ένα ορισμένο χρονικό διάστημα που έχει ορίσει ο χρήστης.

1. Αφού επιλέξετε τη λειτουργία μαγειρέματος και τη θερμοκρασία χρησιμοποιώντας τα κατάλληλα κουμπιά, ρυθμίστε το χρονομετρημένο μαγείρεμα όπως περιγράφεται στην προηγούμενη παράγραφο.

2. Πατήστε το κουμπί του ρολογιού .



Η ένδειξη θα εμφανιστεί στην οθόνη  εναλλάξ με την τρέχουσα ώρα που προστίθεται στον χρόνο μαγειρέματος που ορίσατε προηγουμένως.

3. Χρησιμοποιήστε στα πλήκτρα  ή  για να ορίσετε την ώρα λήξης μαγειρέματος.

 Δεν είναι δυνατό να ρυθμίσετε προγραμματισμένα μαγειρέματα για περισσότερο από 24 ώρες.

 Λάβετε υπόψη ότι πρέπει να προστεθούν μερικά χρήσιμα λεπτά στο χρόνο μαγειρέματος για τη φάση προθέρμανσης.



4. Πατήστε το πλήκτρο ρολογιού  ή περιμένετε μερικά δευτερόλεπτα για να ενεργοποιηθεί η λειτουργία.

Η τρέχουσα ώρα και τα σύμβολα εμφανίζονται στην οθόνη  και  ανάβουν.



Η συσκευή περιμένει να ξεκινήσει το μαγείρεμα για να τελειώσει την ώρα που έχει ορίσει ο χρήστης.



 Για να επαναφέρετε τον ρυθμισμένο προγραμματισμό, γυρίστε το κουμπί λειτουργίας ή/και το κουμπί θερμοκρασίας στη θέση 0.

Στο τέλος του μαγειρέματος:

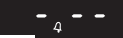
- οι αντιστάσεις είναι απενεργοποιημένες,
 - ενεργοποιείται ένα ακουστικό σήμα το οποίο μπορεί να απενεργοποιηθεί πατώντας οποιοδήποτε πλήκτρο στην οθόνη.
 - η ένδειξη εμφανίζεται στην οθόνη  και αναβοσβήνει.
5. Πατήστε το πλήκτρο ρολογιού  για να επαναφέρετε το ρολόι του προγραμματιστή.
6. Γυρίστε το κουμπί λειτουργίας ή/και το κουμπί θερμοκρασίας στη θέση 0 για έξοδο από τη λειτουργία.



Τροποποίηση των καταχωρισμένων δεδομένων

1. Πατήστε το πλήκτρο ρολογιού  έως ότου επιλέξετε τον τύπο δεδομένων που θέλετε να τροποποιήσετε (υπενθύμιση λεπτών  - χρονομετρημένο μαγείρεμα  προγραμματισμένο μαγείρεμα .

2. Χρησιμοποιήστε τα πλήκτρα αύξησης  και μείωση  για να τροποποιήσετε τα επιθυμητά δεδομένα.

Επιλογή του ακουστικού σήματος

Το ακουστικό σήμα μπορεί να μεταβληθεί κατά 3 τόνους.

1. Πατήστε και κρατήστε πατημένα τα πλήκτρα αύξησης ταυτόχρονα  και μείωση  μέχρι να ακούσετε ένα μπιπ.
2. Πατήστε το κουμπί του ρολογιού .

Πατήστε το κουμπί μείωσης  για να επιλέξετε ένα διαφορετικό ηχητικό σήμα μεταξύ **ton1**, **ton2** και **ton3**.

Χρήση του αισθητήρα θερμοκρασίας (μόνο σε ορισμένα μοντέλα)

 Δείτε Γενικές προειδοποιήσεις ασφαλείας.

Με τον αισθητήρα θερμοκρασίας μπορείτε να μαγειρέψετε ψητά, φιλέτα, κρέατα διαφόρων κομματιών και μεγεθών με ακρίβεια. Στην πραγματικότητα, ο αισθητήρας επιτρέπει το τέλειο μαγείρεμα του φαγητού χάρη στον ακριβή έλεγχο της θερμοκρασίας στην καρδιά του πιάτου. Η θερμοκρασία του πυρήνα του φαγητού μετριέται από έναν ειδικό αισθητήρα που βρίσκεται μέσα στο άκρο.

 Μην τοποθετείτε τυχόν τηλεσκοπικούς οδηγούς στο τέταρτο επίπεδο από το κάτω μέρος, καθώς δεν επιτρέπουν την πρόσβαση στην πλαϊνή υποδοχή του αισθητήρα θερμοκρασίας.

Σωστή εφαρμογή του καθετήρα

1. Τοποθετήστε το φαγητό σε ένα δίσκο.
2. Εισαγάγετε την άκρη του καθετήρα στο φαγητό έξω από το φούρνο.
3. Για καλύτερα αποτελέσματα, βεβαιωθείτε ότι ο αισθητήρας θερμοκρασίας έχει εισαχθεί εγκάρσια στο παχύτερο μέρος του τροφίμου και τουλάχιστον στα 3/4 του μήκους του, αλλά να; μην αγγίζει το

ταψί από κάτω και να μην βγαίνει από το ίδιο το τρόφιμο.

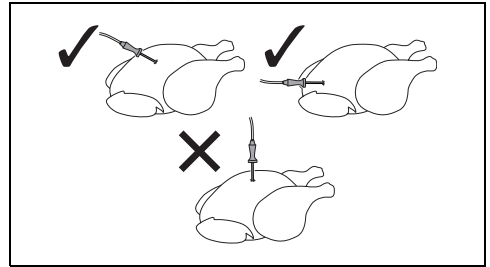

 Για ακριβή μέτρηση της θερμοκρασίας στην καρδιά του πιάτου, η άκρη του καθετήρα δεν πρέπει να έρχεται σε επαφή με οστά ή λιπαρά μέρη.

 Η ελάχιστη θερμοκρασία φούρνου που συνιστάται για μαγείρεμα με αισθητήρα είναι 120°C, εκτός από την περίπτωση μαγειρέματος σε χαμηλή θερμοκρασία.

Ρύθμιση μαγειρέματος με τον αισθητήρα θερμοκρασίας



Προσοχή: τα προσβάσιμα μέρη ζεσταίνονται πολύ κατά τη χρήση. Προστατέψτε τα χέρια σας με θερμικά γάντια όταν συνδέετε τον αισθητήρα θερμοκρασίας και όταν χειρίζεστε τρόφιμα μέσα στο θάλαμο μαγειρέματος.



Το επιλέξιμο εύρος θερμοκρασίας κυμαίνεται από ένα ελάχιστο 40°C έως ένα μέγιστο 90°C.



Εάν η θερμοκρασία του φούρνου τεθεί σε μια πολύ χαμηλή τιμή, η συσκευή ρυθμίζει αυτόματα την ελάχιστη θερμοκρασία που απαιτείται για την επίτευξη της επιλεγμένης θερμοκρασίας στόχου.



Για καλύτερα αποτελέσματα, συνιστάται να ρυθμίζετε πάντα τη θερμοκρασία μαγειρέματος υψηλότερη από την επιθυμητή θερμοκρασία.



Εάν κατά τη διάρκεια του μαγειρέματος με αισθητήρα, για οποιονδήποτε λόγο καταστεί απαραίτητο να αποσυνδέσετε τον αισθητήρα χωρίς να χρησιμοποιήσετε λαβές ή την οθόνη, η λειτουργία συνεχίζεται ως κανονικό μαγείρεμα.

Με κρύο φούρνο:

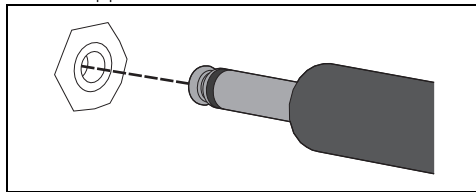

1. Περιστρέψτε τον επιλογέα λειτουργίας για να επιλέξετε την επιθυμητή λειτουργία.
2. Ανοίξτε την πόρτα της συσκευής.
3. Τοποθετήστε το ταψί ,στο οποίο βρίσκεται το τρόφιμο που θα μαγειρέψετε, στους κατάλληλους οδηγούς.
4. Εισαγάγετε το βύσμα του αισθητήρα θερμοκρασίας στην πλαϊνή υποδοχή χρησιμοποιώντας τον ίδιο τον αισθητήρα

για να ανοίξετε το προστατευτικό κάλυμμα.



5. Κλείστε την πόρτα.

Η ένδειξη εμφανίζεται στην οθόνη **75 °C** (75°C είναι η θερμοκρασία στόχος που προτείνεται από προεπιλογή).

6. Χρησιμοποιήστε τα πλήκτρα αύξησης  και μείωσης  για να ρυθμίσετε τη θερμοκρασία στόχου.

Πατήστε το πλήκτρο ρολογιού  ή περιμένετε μερικά δευτερόλεπτα για να ξεκινήσει η φάση προθέρμανσης, ακολουθούμενη αυτόματα από τη φάση μαγειρέματος.

Με το μαγείρεμα σε εξέλιξη:



1. Περιστρέψτε τον επιλογέα λειτουργίας για να επιλέξετε την επιθυμητή λειτουργία.
2. Γυρίστε το κουμπί θερμοκρασίας για να ρυθμίσετε τη θερμοκρασία μαγειρέματος.

Πατήστε το πλήκτρο ρολογιού  ή περιμένετε μερικά δευτερόλεπτα για να ξεκινήσει η φάση προθέρμανσης.

Στο τέλος της προθέρμανσης:

3. Ανοίξτε την πόρτα της συσκευής.
4. Τοποθετήστε το ταψί ,στο οποίο βρίσκεται το τρόφιμο που θα μαγειρέψετε, στους κατάλληλους οδηγούς.
5. Εισαγάγετε το βύσμα του αισθητήρα θερμοκρασίας στην πλαϊνή υποδοχή χρησιμοποιώντας τον ίδιο τον αισθητήρα για να ανοίξετε το προστατευτικό κάλυμμα.
6. Κλείστε την πόρτα.

Η ένδειξη εμφανίζεται στην οθόνη **75 °C** (75°C είναι η θερμοκρασία στόχος που προτείνεται από προεπιλογή).

7. Χρησιμοποιήστε τα πλήκτρα αύξησης  και μείωσης  για να ρυθμίσετε τη θερμοκρασία στόχου.

Μετά από λίγα δευτερόλεπτα, ξεκινά η φάση μαγειρέματος του αισθητήρα.

Ολοκληρώστε το μαγείρεμα με τον αισθητήρα θερμοκρασίας

Όταν η συσκευή φτάσει στην επιθυμητή θερμοκρασία που έχει ορίσει ο χρήστης, το μαγείρεμα έχει ολοκληρωθεί.

Τα θερμαντικά στοιχεία απενεργοποιούνται, ακούγεται ένα ακουστικό σήμα και η διατύπωση εμφανίζεται στην οθόνη

End

1. Ανοίξτε την πόρτα.
2. Αφαιρέστε τον αισθητήρα από το τρόφιμο και από την πρίζα.
3. Αφαιρέστε το τρόφιμο από το θάλαμο μαγειρέματος.
4. Βεβαιωθείτε ότι το προστατευτικό κάλυμμα είναι καλά κλεισμένο.
5. Κλείστε την πόρτα.

Λίστα παραδοσιακών λειτουργιών μαγειρέματος



Σε ορισμένα μοντέλα δεν υπάρχουν όλες οι λειτουργίες.

ΣΤΑΤΙΚΟΣ



Παραδοσιακή κουζίνα κατάλληλη για την προετοιμασία ενός φαγητού τη φορά. Ιδανικό για το μαγείρεμα ψημάτων, λιπαρών κρεάτων, ψωμιού, γემιστών κέικ.

GRILL



Σας επιτρέπει να έχετε εξαιρετικά αποτελέσματα ψησίματος και ροδίσματος. Χρησιμοποιείται στο τέλος του μαγειρέματος, προσδίδοντας ένα ομοιόμορφο ροδίσιμα στα φαγητά.

ΒΑΣΗ



Η θερμότητα προέρχεται μόνο από το κάτω μέρος της κοιλότητας. Ιδανικό για γλυκά και αλμυρά κέικ, πίτες και πίτσες.

TURBO



Επιτρέπει το γρήγορο μαγείρεμα σε πολλά επίπεδα χωρίς να αναμειγνύονται τα αρώματα. Ιδανικό για φαγητά μεγάλων ποσοτήτων ή που απαιτούν έντονο μαγείρεμα.

ECO ECO

Αυτή η λειτουργία είναι ιδιαίτερα κατάλληλη για μαγείρεμα σε ένα μόνο επίπεδο με χαμηλή κατανάλωση ενέργειας. Συνιστάται για όλα τα είδη τροφίμων εκτός από αυτά που μπορούν να παράγουν πολλή υγρασία (λαχανικά για παράδειγμα). Για να επιτύχετε τη μέγιστη εξοικονόμηση ενέργειας και να μειώσετε τους χρόνους, συνιστάται να τοποθετείτε τα τρόφιμα στο φούρνο χωρίς να προθερμάνετε το θάλαμο μαγειρέματος.



Στη λειτουργία ECO, αποφύγετε το άνοιγμα της πόρτας κατά το μαγείρεμα.



Στη λειτουργία ECO οι χρόνοι μαγειρέματος (και τυχόν προθερμάνσης) είναι μεγαλύτεροι και μπορεί να εξαρτώνται από την ποσότητα των τροφίμων που τοποθετούνται στο θάλαμο μαγειρέματος.



Η λειτουργία ECO είναι μια λεπτή λειτουργία μαγειρέματος και συνιστάται για μαγείρεμα που δεν απαιτεί θερμοκρασίες πάνω από 210°C. Για μαγείρεμα σε υψηλότερες θερμοκρασίες, συνιστάται να επιλέξετε άλλη λειτουργία.

ΑΕΡΙΖΟΜΕΝΟ



Έντονο και ομοιογενές μαγείρεμα. Ιδανικό για μπισκότα, κέικ και μαγείρεμα σε πολλά επίπεδα.

ΑΕΡΙΖ'ΟΜΕΝΟ GRILL



Επιτρέπει το βέλτιστο ψήσιμο ακόμη και κρεάτων μεγαλύτερου πάχους. Ιδανικό για μεγάλα κομμάτια κρέατος.

ΘΕΡΜΟΑΕΡΙΖΟΜΕΝΟ



Η θερμότητα κατανέμεται γρήγορα και ομοιόμορφα. Κατάλληλο για όλα τα φαγητά, ιδανικό για μαγείρεμα σε πολλά επίπεδα χωρίς να αναμειγνύονται μυρωδιές και γεύσεις.

ΑΕΡΙΖΟΜΕΝΗ ΒΑΣΗ



Αυτή η λειτουργία είναι ιδιαίτερα κατάλληλη για μαγείρεμα σε ένα μόνο επίπεδο με χαμηλή κατανάλωση ενέργειας.

Συνιστάται για όλα τα είδη τροφίμων εκτός από αυτά που μπορούν να παράγουν πολλή υγρασία (λαχανικά για παράδειγμα).

Για να επιτύχετε τη μέγιστη εξοικονόμηση ενέργειας και να μειώσετε τους χρόνους, συνιστάται να τοποθετείτε τα τρόφιμα στο φούρνο χωρίς να προθερμάνετε το θάλαμο μαγειρέματος.

Για τη λειτουργία καθαρισμού ΠΥΡΟΛΥΣΗ

P δείτε το κεφάλαιο ΚΑΘΑΡΙΣΜΟΣ ΚΑΙ ΣΥΝΤΗΡΗΣΗ.

Συμβουλές ψησίματος

Γενικές συμβουλές

- Χρησιμοποιείτε τη λειτουργία με αέρα για ομοιόμορφο ψήσιμο σε περισσότερα επίπεδα.
- Η αύξηση της θερμοκρασίας δεν συντομεύει το χρόνο ψησίματος (το φαγητό μπορεί να παραψηθεί εξωτερικά και να μείνει άψητο στο εσωτερικό του).

Συμβουλές ψησίματος για κρέας

- Ο χρόνος ψησίματος διαφέρει ανάλογα με το πάχος, το είδος του φαγητού και τις προτιμήσεις του καταναλωτή.
- Γυρίστε το φαγητό να ροδίσει και από τις δύο πλευρές.
- Χρησιμοποιείτε θερμομέτρα για κρέατα για το ψητό ή απλώς πιέστε το φαγητό σας με ένα κουτάλι. Εάν είναι σφιχτό, είναι έτοιμο, διαφορετικά θέλει ψήσιμο για μερικά λεπτά ακόμη.

Συμβουλές ψησίματος στο γκριλ

- Το ψήσιμο κρεάτων στο γκριλ μπορεί να γίνει είτε με το φούρνο κρύο είτε με προθέρμανση, εάν θέλετε να αλλάξετε το

αποτέλεσμα του ψησίματος.

- Στη λειτουργία Grill αεριζόμενο (εάν υπάρχει), συνιστάται η προθέρμανση του θαλάμου μαγειρέματος πριν το ψήσιμο.
- Συνιστάται να βάζετε το φαγητό στο κέντρο του γκριλ.
- Στη λειτουργία Grill, συνιστάται να ρυθμίσετε τη θερμοκρασία στην υψηλότερη τιμή για να βελτιστοποιήσετε το μαγείρεμα.

Συμβουλές ψησίματος για γλυκά και μπισκότα

- Χρησιμοποιείτε κατά προτίμηση σκούρες μεταλλικές φόρμες: βοηθούν στην καλύτερη απορρόφηση της θερμότητας.
- Η θερμοκρασία και η διάρκεια ψησίματος εξαρτώνται από το είδος και τη συνοχή της ζύμης.
- Για να διαπιστώσετε εάν το γλυκό είναι ψημένο εσωτερικά: στο τέλος του ψησίματος καρφώστε μια οδοντογλυφίδα στο ψηλότερο σημείο του. Εάν η ζύμη δεν κολλάει στην οδοντογλυφίδα, το γλυκό έχει ψηθεί.
- Εάν το γλυκό ξεφουσκώσει όταν το βγάλετε από το φούρνο, την επόμενη φορά μειώστε τη θερμοκρασία ψησίματος κατά 10°C επιλέγοντας ενδεχομένως μεγαλύτερο χρόνο ψησίματος.

Συμβουλές για το μαγείρεμα σε δύο επίπεδα:

- Σας συνιστούμε να έχετε 2 σχάρες (μπορείτε να τα ζητήσετε από εξουσιοδοτημένα κέντρα σέρβις).
- Για να διευκολύνετε τη ροή του αέρα, τοποθετήστε τις φόρμες/καταρόλες στο κέντρο των σχαρών και βεβαιωθείτε ότι το πλάτος/η διάμετρος τους δεν υπερβαίνει τα 30 cm.
- Τοποθετήστε τις σχάρες αφήνοντας ένα κενό επίπεδο μεταξύ τους.
- Ανάλογα με το φαγητό και την αύξηση του φορτίου στο εσωτερικό της κοιλότητας, το μαγείρεμα σε δύο επίπεδα μπορεί να απαιτεί λίγα περισσότερα λεπτά μαγειρέματος από ό,τι σε ένα μόνο επίπεδο.
- Οι λειτουργίες που υποδεικνύονται για το μαγείρεμα σε δύο επίπεδα είναι ΘΕΡΜΟΑΕΡΙΖΟΜΕΝΟ και ΒΑΣΗ ΘΕΡΜΟΑΕΡΙΖΟΜΕΝΗ.

Συμβουλές για απόψυξη και διόγκωση της ζύμης

- Τοποθετήστε τα κατεψυγμένα τρόφιμα χωρίς τη συσκευασία τους σε ένα δοχείο χωρίς καπάκι στο πρώτο επίπεδο του θαλάμου μαγειρέματος.
- Αποφύγετε την επικάλυψη των τροφίμων.
- Για να ξεπαγώσετε κρέας, χρησιμοποιήστε μια σχάρα στο δεύτερο επίπεδο και τοποθετήστε το ταψί στο πρώτο. Με αυτόν τον τρόπο το φαγητό δεν έρχεται σε επαφή με το υγρό της απόψυξης.
- Τα πιο ευαίσθητα μέρη μπορούν να καλυφθούν με αλουμινοχαρτό.

- Για καλή διόγκωση της ζύμης, τοποθετήστε ένα δοχείο που περιέχει νερό στο κάτω μέρος του θαλάμου μαγειρέματος.

Για εξοικονόμηση ενέργειας

- Διακόψτε το ψήσιμο λίγα λεπτά πριν το χρόνο που απαιτείται συνήθως. Το ψήσιμο συνεχίζεται για το υπόλοιπο του χρόνου με τη θερμότητα που έχει συσσωρευτεί εσωτερικά.
- Μειώστε στο ελάχιστο τα ανοίγματα της πόρτας ώστε να αποφύγετε τις απώλειες θερμότητας.
- Διατηρείτε συνεχώς καθαρό το εσωτερικό της συσκευής.

Μίνι οδηγός για τα αξεσουάρ



Σχάρα

Συνιστούμε να χρησιμοποιείτε τη σχάρα ως επιφάνεια στήριξης για φόρμες/κατσαρόλες φούρνου.

Σε περίπτωση απουσίας της σχάρας για ταψί, η σχάρα μπορεί να χρησιμοποιηθεί ως βάση για ψήσιμο στη σχάρα με το βαθύ ταψί τοποθετημένο σε ένα επίπεδο από κάτω για τη συλλογή των χυμών.



Βαθύ ταψί

Συνιστούμε να χρησιμοποιείτε το βαθύ ταψί για μαγείρεμα μόνο σε ένα επίπεδο.

Τοποθετήστε το βαθύ ταψί στο μεσαίο επίπεδο όταν χρησιμοποιείτε τις λειτουργίες με

τη βοήθεια ανεμιστήρα. Όταν χρησιμοποιείτε τη λειτουργία ΣΤΑΤΙΚΟΣ

τοποθετήστε το βαθύ ταψί στο επιθυμητό επίπεδο.

Τοποθετήστε το ταψί στο τελευταίο επίπεδο με τη σχάρα για ταψί για να μαγειρέψετε στη λειτουργία GRILL

Δείτε τις συνταγές

Για να συμβουλευτείτε τις συνταγές που αναπτύχθηκαν για διάφορες κατηγορίες τροφίμων και για να λάβετε περισσότερες πληροφορίες σχετικά με τις προτάσεις

μαγειρικής, συνιστούμε να επισκεφτείτε την ειδική σελίδα στον ιστότοπο www.smeg.com, στην οποία μπορείτε να μεταβείτε χρησιμοποιώντας τον κωδικό QR στο φυλλάδιο που παρέχεται με το προϊόν.

ΚΑΘΑΡΙΣΜΟΣ ΚΑΙ ΣΥΝΤΗΡΗΣΗ

Καθαρισμός της συσκευής



Δείτε Γενικές προειδοποιήσεις ασφαλείας.

Καθαρισμός των επιφανειών

Για καλύτερη συντήρηση των επιφανειών πρέπει να τις καθαρίζετε τακτικά στο τέλος της ημέρα, αφού πρώτα τις αφήσετε να κρυώσουν.

Καθημερινός καθαρισμός

Να χρησιμοποιείτε πάντα μόνο ειδικά

προϊόντα που δεν περιέχουν λιπαντικές ουσίες ή οξέα με βάση το χλώριο.

Ρίξτε το προϊόν σε ένα υγρό πανί και σκουπίστε την επιφάνεια, ξεπλύνετε καλά και στεγνώστε με ένα μαλακό πανί ή πανί μικροϊνών.

Λεκέδες ή υπολείμματα φαγητών

Αποφύγετε τη χρήση σурμάτινων σφουγγαριού και ξύστρας για να μην καταστρέψετε τις επιφάνειες.

Να χρησιμοποιείτε κανονικά προϊόντα, μη

λειαντικά, από ξύλο ή πλαστικό. Ξεπλύνετε καλά και στεγνώστε με ένα μαλακό πανί ή πανί από μικροΐνες.

Αποφύγετε να στεγνώσουν τα υπολείμματα τροφίμων με βάση τη ζάχαρη (π.χ. μαρμελάδα) μέσα στη συσκευή. καθώς θα μπορούσαν να καταστρέψουν το σμάλτο μέσα στη συσκευή.

Καθαρισμός πόρτας

Αφαίρεση της πόρτας

Για τη διευκόλυνση των εργασιών καθαρισμού συνιστάται αφαιρέσετε την πόρτα και τοποθετήστε την σε μια πετσέτα πιάτων.

Για να αφαιρέσετε την πόρτα, προβείτε στα εξής:

1. Ανοίξτε τελείως την πόρτα και εισαγάγετε δύο πείρους στις οπές των μεντεσέδων, όπως απεικονίζεται στο σχήμα.

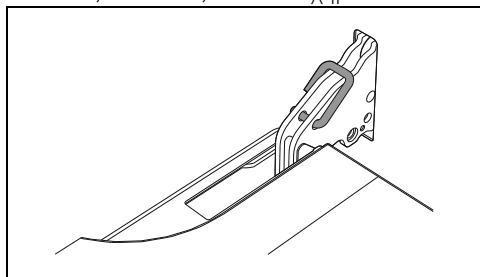

2. Πιάστε την πόρτα και από τις δύο πλευρές με τα δύο χέρια, ανασηκώστε την προς τα πάνω σχηματίζοντας γωνία περίπου 30° και αφαιρέστε την.

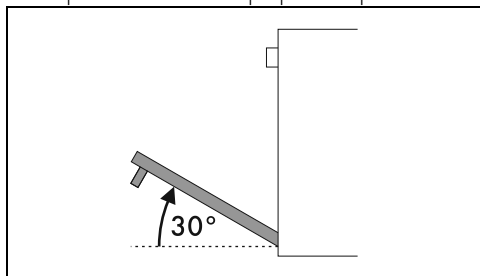

3. Για να επανασυναρμολογήσετε την πόρτα, εισάγετε τους μεντεσέδες στις ειδικές υποδοχές του φούρνου,

φροντίζοντας ώστε οι αυλακώσεις ? να ακουμπούν πλήρως στις αυλακώσεις.

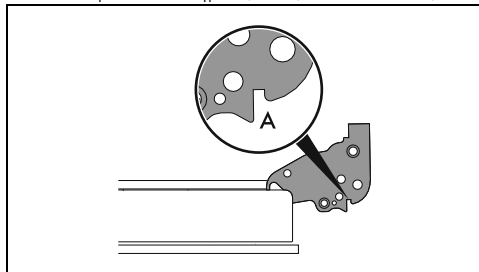

4. Χαμηλώστε την πόρτα και αφού τοποθετηθεί, αφαιρέστε τους πείρους από τις οπές των μεντεσέδων.

Καθαρισμός του τζαμιού της πόρτας

Σας συνιστούμε να διατηρείτε πάντα καθαρό το τζάμι της πόρτας. Χρησιμοποιήστε απορροφητικό χαρτί κουζίνας. Σε περίπτωση που η βρωμιά επιμένει, πλύνετε με σφουγγάρι υγρό και ουδέτερο απορρυπαντικό.

Αφαίρεση του εσωτερικού τζαμιού

Για διευκόλυνση κατά τον καθαρισμό, το εσωτερικό τζάμι της πόρτας πρέπει να αφαιρείται.

1. Κλειδώστε την πόρτα με τους κατάλληλους πείρους.
2. Απελευθερώστε τους πίσω πείρους του εσωτερικού γυαλιού τραβώντας το απαλά προς τα πάνω στο πίσω μέρος ακολουθώντας την κίνηση που υποδεικνύεται από τα βέλη 1.

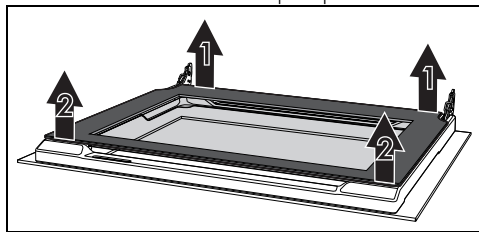

3. Αφήστε τις μπροστινές ακίδες ακολουθώντας την κίνηση που υποδεικνύεται από τα βέλη 2

4. Στη συνέχεια, αφαιρέστε το εσωτερικό γυαλί από το μπροστινό προφίλ.

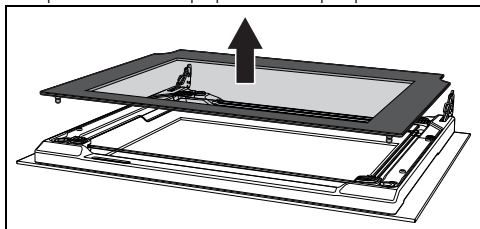

5. Αφαιρέστε το ενδιάμεσο συγκρότημα γυαλιού προς τα κάτω από την πόρτα και στη συνέχεια ανασηκώστε το προς τα πάνω.

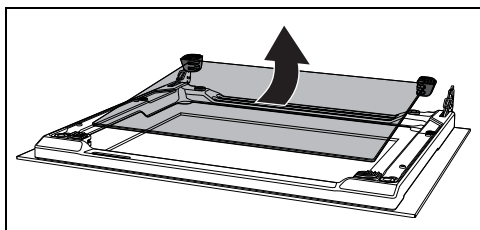

Σημείωση: Σε ορισμένα μοντέλα, η ενδιάμεση μονάδα γυαλιού αποτελείται από δύο τζάμια.

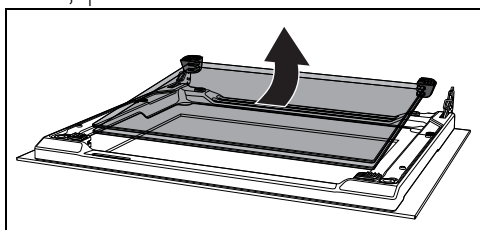

Κατά τη διάρκεια αυτής της φάσης, μπορεί να συμβεί να βγουν τα πάνω λάστιχα από τις θέσεις τους.

6. Τοποθετήστε τα μπροστινά λάστιχα στις θέσεις τους. Τα πόδια των ελαστικών μαξιλαριών πρέπει να στρέφονται προς το εξωτερικό γυαλί

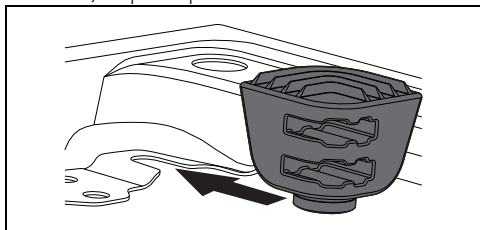

7. Καθαρίστε το εξωτερικό και το εσωτερικό τζάμι.

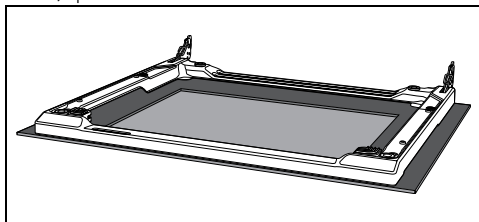

8. Χρησιμοποιήστε απορροφητικό χαρτί κουζίνας. Σε περίπτωση επίμονης βρωμιάς, πλύνετε με ένα βρεγμένο σφουγγάρι και ουδέτερο απορρυπαντικό.
9. Τοποθετήστε ξανά την ενδιάμεση γυάλινη μονάδα και επανατοποθετήστε την εσωτερική γυάλινη επιφάνεια.

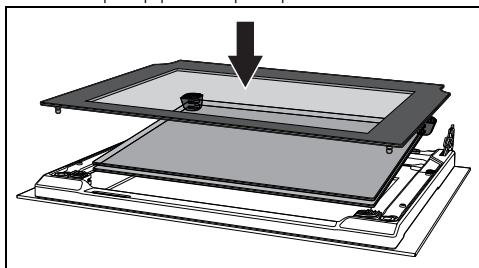

Το ενδιάμεσο γυαλί πρέπει να επανατοποθετηθεί στην ανοιχτή πόρτα, έτσι ώστε η μεταξοτυπία στη γωνία να είναι ευανάγνωστη από αριστερά προς τα δεξιά (το τραχύ τμήμα της μεταξοτυπίας πρέπει να βλέπει προς το εξωτερικό τζάμι της πόρτας).

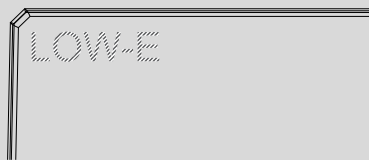

10. Φροντίστε να προσαρμόσετε καλά τις 4 ακίδες του εσωτερικού γυαλιού στις θέσεις τους στην πόρτα.

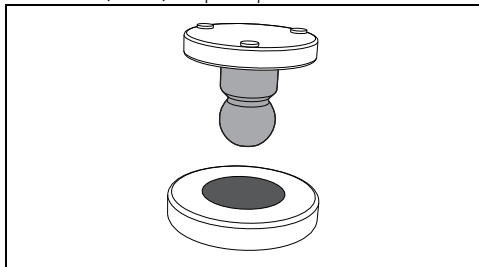

Καθαρισμός του θαλάμου μαγειρέματος

Για να διατηρείτε το χώρο μαγειρέματος σε καλή κατάσταση, καθαρίστε τον τακτικά αφού τον αφήσετε να κρυώσει.

Αποφύγετε να στεγνώσουν τα υπολείμματα φαγητού μέσα στο χώρο μαγειρέματος, καθώς θα μπορούσαν να καταστρέψουν το σμάλτο.

Πριν από κάθε καθαρισμό, αφαιρέστε όλα τα αφαιρούμενα μέρη.

Για τη διευκόλυνση των εργασιών καθαρισμού, συνιστάται η αποσυναρμολόγησή:

- της πόρτας,
- των πλαισίων στήριξης σαχαρών/ταψιών.



Εάν χρησιμοποιείτε συγκεκριμένα προϊόντα καθαρισμού, συνιστάται η λειτουργία της συσκευής στη μέγιστη θερμοκρασία για περίπου 15/20 λεπτά, προκειμένου να απομακρυνθούν τυχόν υπολείμματα.

Στέγνωμα

Το μαγείρεμα των φαγητών δημιουργεί υγρασία στο εσωτερικό του θαλάμου μαγειρέματος. Αυτό είναι ένα εντελώς φυσιολογικό φαινόμενο που δεν θέτει σε κίνδυνο τη σωστή λειτουργία της συσκευής.

Στο τέλος κάθε μαγειρέματος:

1. αφήστε τη συσκευή να κρυώσει.
2. αφαιρέστε τη βρωμιά από το χώρο μαγειρέματος.
3. στεγνώστε το χώρο μαγειρέματος με ένα μαλακό πανί.
4. αφήστε την πόρτα ανοιχτή αρκετή ώρα για να στεγνώσει τελείως ο θάλαμος μαγειρέματος.

Αφαίρεση του πλαισίου στήριξης σαχαρών και ταψιών

Η αφαίρεση των πλαισίων στήριξης σαχαρών/ταψιών διευκολύνει τον καθαρισμό των πλαισίων μερών.

Για να αφαιρέσετε τα πλαίσια στήριξης σαχαρών/ταψιών:

- Τραβήξτε το πλαίσιο προς το εσωτερικό του θαλάμου μαγειρέματος για να το απελευθερώσετε από τον σύνδεσμο A και, στη συνέχεια, αφαιρέστε το από τις έδρες στην πλάτη B.

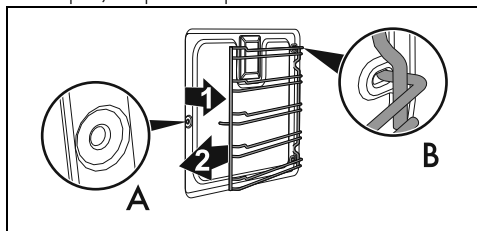

- Μετά τον καθαρισμό, επαναλάβετε τις ενέργειες που περιγράφονται παραπάνω για να επανατοποθετήσετε τα πλαίσια στήριξης σαχαρών/ταψιών.

Πυρόλυση (μόνο σε ορισμένα μοντέλα)



Δείτε Γενικές προειδοποιήσεις ασφαλείας.



Η πυρόλυση είναι μια αυτόματη διαδικασία καθαρισμού υψηλής θερμοκρασίας που προκαλεί τη διάλυση της βρωμιάς. Χάρη σε αυτή τη διαδικασία, μπορείτε να καθαρίσετε πολύ εύκολα το εσωτερικό του θαλάμου μαγειρέματος.

Προκαταρκτικές ενέργειες

Πριν ξεκινήσετε την πυρόλυση:

- Καθαρίστε το εσωτερικό τζάμι σύμφωνα με τις συνήθεις οδηγίες καθαρισμού.
- Αφαιρέστε σημαντικά υπολείμματα φαγητού ή υπερχειλίση από προηγούμενες εργασίες μαγειρέματος από το εσωτερικό του θαλάμου μαγειρέματος.
- Αφαιρέστε όλα τα εξαρτήματα από το θάλαμο μαγειρέματος.
- Σε περίπτωση επίμονων επιφανειών, ψεκάστε ένα προϊόν για τον καθαρισμό των φούρνων στο τζάμι (προσοχή στις

προειδοποιήσεις στο προϊόν). Αφήστε το να δράσει για 60 λεπτά, στη συνέχεια ξεπλύνετε και στεγνώστε το τζάμι με χαρτί κουζίνας ή πανί μικροϊνών.



- Εάν υπάρχει, αφαιρέστε τον αισθητήρα θερμοκρασίας.
- Αφαιρέστε το πλαίσιο στήριξης σχαρών και ταψιών.
- Κλείστε την πόρτα.



Ρύθμιση της Πυρόλυσης

1. Γυρίστε το κουμπί λειτουργίας στη θέση

P.

Η διατύπωση εμφανίζεται στην οθόνη

 **dur** εναλλάσσεται με τη διάρκεια της πυρόλυσης  **2:30** (εργοστασιακή ρύθμιση στις 2 ώρες και 30 λεπτά).



2. Χρησιμοποιήστε τα πλήκτρα αύξησης  και μείωσης  για να ορίσετε τη διάρκεια της Πυρόλυσης.

 Συνιστώμενη διάρκεια πυρόλυσης:

- Λίγο βρώμικο: 2:00
- Μέτρια βρώμικο: 2:30
- Πολύ βρώμικο: 3:00

3. Πατήστε το πλήκτρο ρολογιού  για να επιβεβαιώσετε τα δεδομένα που έχετε εισάγει.

Μετά από μερικά δευτερόλεπτα, ξεκινά η προθέρμανση της πυρόλυσης:

- το σύμβολο **P** στην οθόνη και ανάβει η ενδεικτική λυχνία πυρόλυσης.
- στην οθόνη εμφανίζεται ο χρόνος που απομένει για το τέλος ολόκληρης της διαδικασίας καθαρισμού  **2:29**.
- το σύμβολο  αναβοσβήνει στην οθόνη.

Λίγα λεπτά μετά την έναρξη της προθέρμανσης, το σύμβολο  ανάβει στην οθόνη (παραμένει σταθερή) για να υποδείξει ότι η πόρτα είναι μπλοκαρισμένη από μια συσκευή που εμποδίζει οποιαδήποτε προσπάθεια ανοίγματος.



 Δεν μπορεί να επιλεγεί καμία λειτουργία όταν η πόρτα είναι κλειδωμένη.



Εάν το κουμπί λειτουργίας γυρίσει σε άλλη λειτουργία, η οθόνη εμφανίζει ένα μήνυμα σφάλματος **Er 04**.

Διαδικασία καθαρισμού

Στο τέλος της προθέρμανσης, η πυρόλυση ξεκινά αυτόματα:

- η ενδεικτική λυχνία του θερμοστάτη σβήνει (η κανονική ενεργοποίηση και απενεργοποίηση δείχνει ότι η θερμοκρασία στο εσωτερικό του θαλάμου μαγειρέματος διατηρείται σταθερή).
- το σύμβολο στην οθόνη  ενεργοποιείται (παραμένει σταθερό) για να υποδείξει ότι η πυρόλυση βρίσκεται σε εξέλιξη.
- Η ενδεικτική λυχνία πυρόλυσης και τα σύμβολα **P** και  στην οθόνη παραμένουν αναμμένες.



Κατά την πρώτη Πυρόλυση, ενδέχεται να εμφανιστούν δυσάρεστες οσμές λόγω της κανονικής εξάτμισης των ελαιωδών ουσιών παραγωγής. Είναι ένα απολύτως φυσιολογικό φαινόμενο που εξαφανίζεται μετά την πρώτη Πυρόλυση.



Κατά τη διάρκεια της Πυρόλυσης οι ανεμιστήρες παράγουν πιο έντονο θόρυβο που προκαλείται από μεγαλύτερη ταχύτητα περιστροφής. Αυτή είναι μια εντελώς κανονική λειτουργία που έχει σχεδιαστεί για να βοηθά στη διάχυση της θερμότητας. Στο τέλος της Πυρόλυσης, ο αερισμός θα συνεχιστεί αυτόματα για αρκετό χρονικό διάστημα, ώστε να αποφευχθεί η υπερθέρμανση των τοίχων των επίπλων και του μπροστινού μέρους του φούρνου.

Τέλος της Πυρόλυσης

Στο τέλος της πυρόλυσης:

- οι αντιστάσεις είναι απενεργοποιημένες,
- εμφανίζεται στην οθόνη η ένδειξη **End** Αναβοσβήνει,
- ενεργοποιείται ένα ακουστικό σήμα το οποίο μπορεί να απενεργοποιηθεί πατώντας οποιοδήποτε πλήκτρο στην οθόνη.

- το σύμβολο  και η προειδοποιητική λυχνία του θερμοστάτη σβήνει.

1. Γυρίστε το κουμπί λειτουργίας στη θέση 0 για έξοδο από τη λειτουργία.

Το σύμβολο  στην οθόνη παραμένει αναμμένο έως ότου η θερμοκρασία στο εσωτερικό του θαλάμου μαγειρέματος επανέλθει στα επίπεδα ασφαλείας (με την επακόλουθη απενεργοποίηση της ασφάλισης της πόρτας).

2. Περιμένετε να κρυώσει ο χώρος μαγειρέματος.
3. Αφού σβήσει το σύμβολο , ανοίξτε την πόρτα και μαζέψτε τα υπολείμματα στο εσωτερικό του θαλάμου μαγειρέματος με ένα υγρό πανί από μικροΐνες.



Κατά τη διάρκεια αυτών των εργασιών συνιστάται η χρήση γαντιών από καουτσούκ.



Για να διευκολύνετε τον χειροκίνητο καθαρισμό των πιο δυσπρόσιτων εξαρτημάτων, συνιστάται η αφαίρεση της πόρτας.



Εάν το αποτέλεσμα της Πυρόλυσης στην ελάχιστη διάρκεια δεν είναι ικανοποιητικό, συνιστάται να ορίσετε μεγαλύτερο χρόνο στους επόμενους κύκλους καθαρισμού.

Προγραμματισμένη πυρόλυση





Όπως και με τις λειτουργίες μαγειρέματος, μπορεί επίσης να οριστεί χρόνος λήξης λειτουργίας για την πυρόλυση.

Για να ορίσετε μια προγραμματισμένη πυρόλυση:

1. Γυρίστε το κουμπί λειτουργίας στη θέση



P.

Η διατύπωση εμφανίζεται στην οθόνη  εναλλάσσεται με τη διάρκεια της πυρόλυσης .

2. Χρησιμοποιήστε τα πλήκτρα αύξησης  και μείωσης  για να ορίσετε τη διάρκεια της Πυρόλυσης.

3. Πατήστε το κουμπί του ρολογιού .

Η διατύπωση θα εμφανιστεί στην οθόνη  εναλλάξ με την τρέχουσα ώρα που προστέθηκε στην προηγούμενως καθορισμένη διάρκεια πυρόλυσης.

4. Χρησιμοποιήστε τα πλήκτρα  ή  για να ρυθμίσετε την ώρα λήξης της λειτουργίας.

5. Πατήστε το πλήκτρο ρολογιού  ή περιμένετε μερικά δευτερόλεπτα για να ενεργοποιήσετε τη λειτουργία.

Η τρέχουσα ώρα και το σύμβολο εμφανίζονται στην οθόνη  αναβοσβήνει για να υποδείξει ότι η συσκευή περιμένει να ξεκινήσει η πυρόλυση και στη συνέχεια να την ολοκληρώσει την ώρα που έχει ορίσει ο χρήστης.

Έκτακτη συντήρηση

Συστάσεις για τη συντήρηση της φλάντζας

Η φλάντζα πρέπει να είναι μαλακή και ελαστική.

- Για να διατηρήσετε τη φλάντζα καθαρή, χρησιμοποιήστε ένα μη λειαντικό σφουγγάρι και πλύνετε με ζεστό νερό.

Αντικατάσταση της εσωτερικής λάμπας φωτισμού



Τάση τροφοδοσίας Κίνδυνος ηλεκτροπληξίας

- Κλείστε την παροχή ρεύματος στη συσκευή.
- Χρησιμοποιήστε προστατευτικά γάντια.

1. Αφαιρέστε όλα τα εξαρτήματα από το θάλαμο μαγειρέματος.
2. Αφαιρέστε το πλαίσιο στήριξης σχαρών και ταψιών.

3. Αφαιρέστε το κάλυμμα της λάμπας χρησιμοποιώντας ένα σκεύος (όπως ένα κουτάλι).

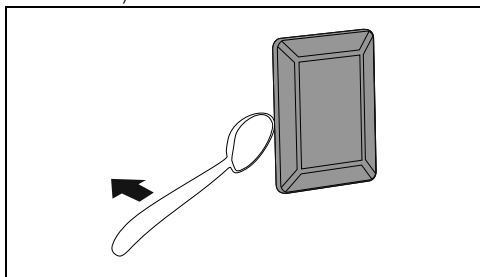

Προσέξτε να μην χαράξετε το σμάλτο στον τοίχο του θαλάμου μαγειρέματος.

4. Ξεβιδώστε και αφαιρέστε τη λάμπα.

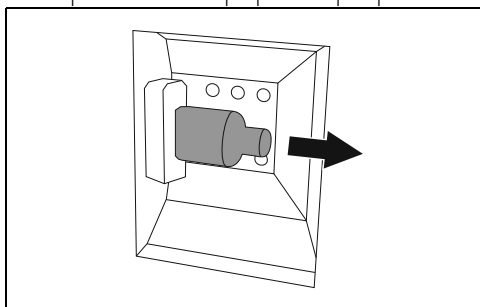

Μην αγγίζετε τη λάμπα αλογόνου απευθείας με τα δάχτυλά σας. Τυλίξτε την με μια μονωτική κουβέρτα.

5. Αντικαταστήστε τη λάμπα με μια παρόμοια (40W).
6. Τοποθετήστε ξανά το κάλυμμα. Αφήστε το εσωτερικό σχήμα του γυαλιού (A) στραμμένο προς την πόρτα.

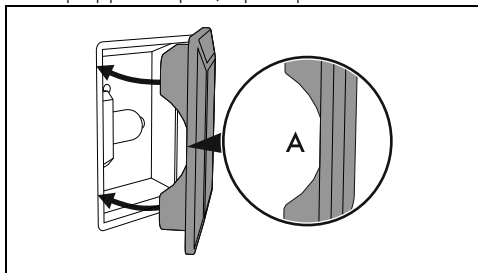

7. Πιέστε σταθερά το κάλυμμα έως ότου ασφαλίσει στη βάση της λάμπας.

ΕΓΚΑΤΑΣΤΑΣΗ

Σύνδεση στο ηλεκτρικό δίκτυο



Δείτε Γενικές προειδοποιήσεις ασφαλείας.

Γενικές πληροφορίες

Ελέγξτε ότι η τάση του δικτύου αντιστοιχεί σε εκείνη που αναγράφεται στην ετικέτα.

Η ετικέτα αναγνώρισης με τα τεχνικά στοιχεία, τον αριθμό σειράς και τη μάρκα βρίσκονται σε ευκρινές σημείο επάνω στη συσκευή.

Η ετικέτα δεν πρέπει για κανένα λόγο να αφαιρεθεί.

Βεβαιωθείτε ότι η σύνδεση γείωσης γίνεται με καλώδιο μήκους τουλάχιστον 20 mm.

Η συσκευή μπορεί να λειτουργήσει με τους εξής τρόπους:

- 220-240 V~

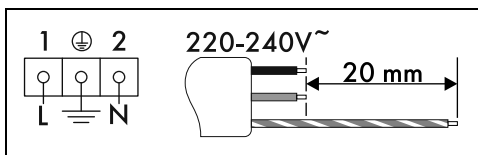

Τριπολικό καλώδιο 3 x 1,5 mm².



Οι τιμές αναφέρονται στον εσωτερικό αγωγό.



Τα καλώδια τροφοδοσίας διαστασιολογούνται λαμβάνοντας υπόψη τον παράγοντα ταυτόχρονου χρόνου (σύμφωνα με το πρότυπο EN 60335-2-6).

Σταθερή σύνδεση

Μεριμνήστε για μια διάταξη στη γραμμή τροφοδοσίας που να διασφαλίζει την

αποσύνδεση από το πολυπολικό δίκτυο, με απόσταση ανοίγματος των επαφών που επιτρέπει την πλήρη αποσύνδεση υπό συνθήκες υπέρτασης κατηγορίας III, σύμφωνα με τους κανόνες εγκατάστασης.

Για την αγορά της Αυστραλίας/Νέας Ζηλανδίας:

Η αποσύνδεση που είναι ενσωματωμένη στη σταθερή σύνδεση πρέπει να συμμορφώνεται με τους κανονισμούς AS/NZS 3000.

Σύνδεση με φις και πρίζα

Βεβαιωθείτε ότι το φις και η πρίζα είναι ίδιου τύπου.

Αποφύγετε τη χρήση προσαρμογέων ή διακλαδώσεων καθώς μπορεί να προκληθούν υπερθέρμανση και εγκαύματα.

Αντικατάσταση του καλωδίου

Τάση τροφοδοσίας Κίνδυνος ηλεκτροπληξίας

- Απενεργοποιήστε την ηλεκτρική τροφοδοσία.
1. Ξεβιδώστε τις βίδες από το πίσω κάλυμμα και αφαιρέστε το κάλυμμα για πρόσβαση στο κιβώτιο ακροδεκτών.

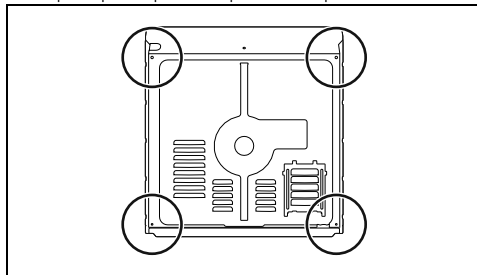

2. Αντικαταστήστε το καλώδιο.
3. Βεβαιωθείτε ότι τα καλώδια (φούρνος ή τυχόν εστία,) ακολουθούν τη βέλτιστη διαδρομή, ώστε να αποφευχθεί οποιαδήποτε επαφή με τη συσκευή.

Τοποθέτηση



Δείτε Γενικές προειδοποιήσεις ασφαλείας.

Θέση του καλωδίου ρεύματος

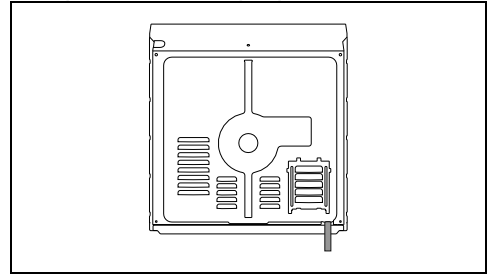

Φλάντζα πρόσωσης

Επικολλήστε τη φλάντζα που παρέχεται στο πίσω μέρος του μπροστινού πίνακα για να αποτρέψετε τυχόν διείσδυση νερού ή άλλων υγρών.

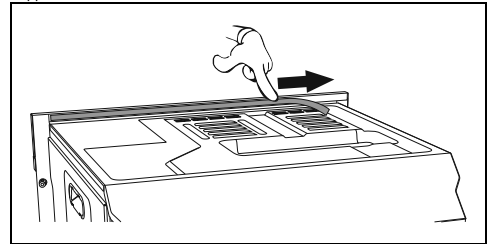

Στερέωση δακτυλίων

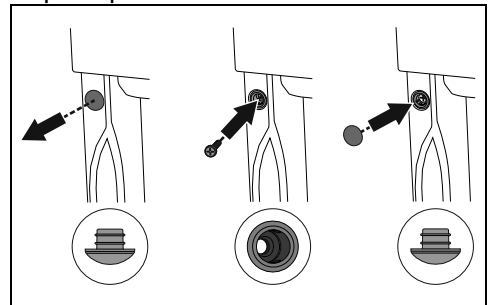

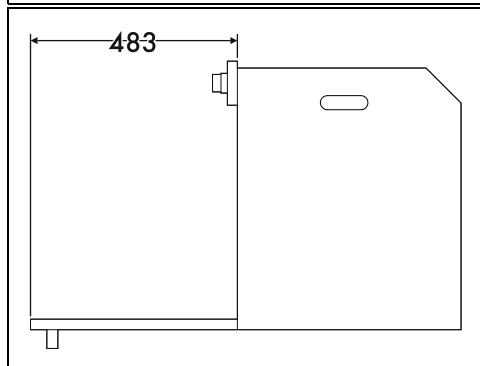
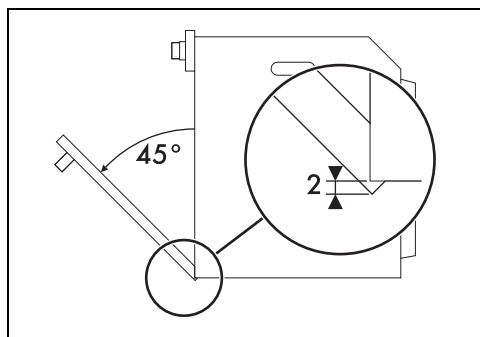
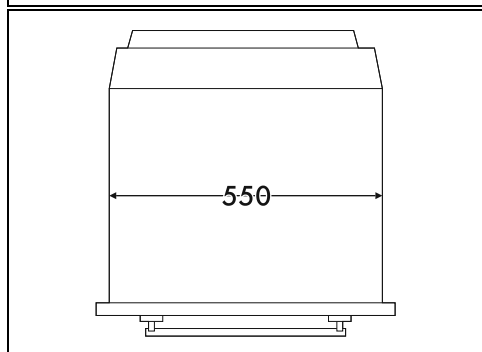
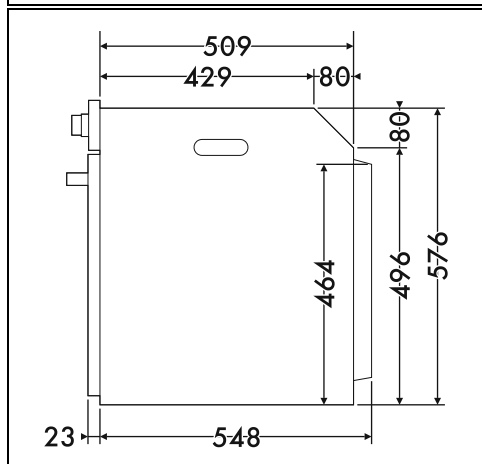
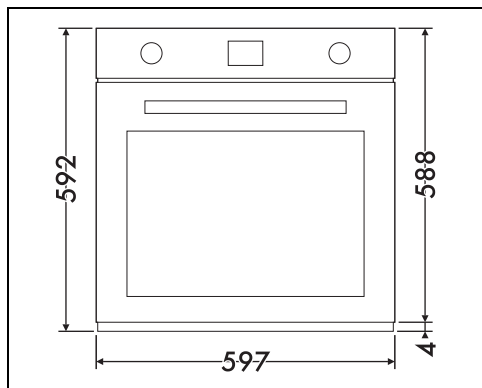

1. Αφαιρέστε τα καπάκια του δακτυλίου που έχουν τοποθετηθεί στο μπροστινό μέρος της συσκευής.
2. Τοποθετήστε τη συσκευή στην εσοχή.
3. Στερεώστε τη συσκευή στα έπιπλα με τις βίδες.
4. Καλύψτε τους δακτυλίους με τα καπάκια που αφαιρέσατε προηγουμένως.

Διαστάσεις της συσκευής (mm)

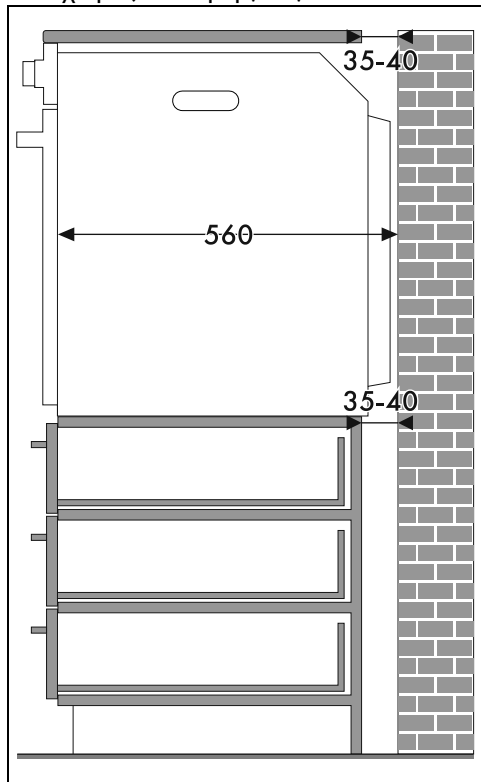

Εντοιχισμός σε στήλη (mm)



 * Βεβαιωθείτε ότι το πάνω/πίσω μέρος του επίπλου έχει άνοιγμα βάρους περίπου 35-40 mm.

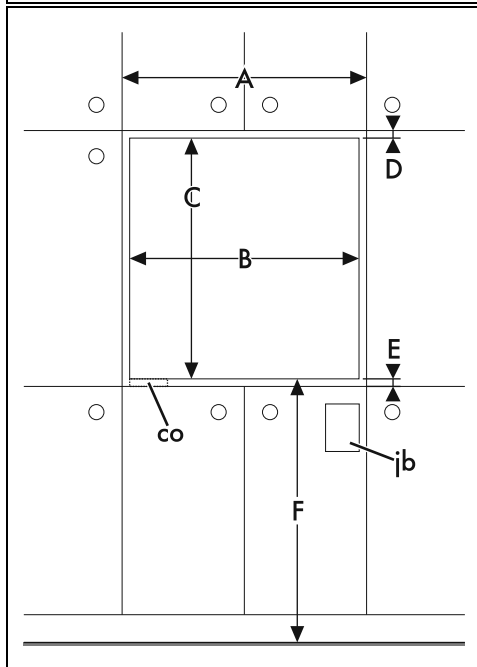
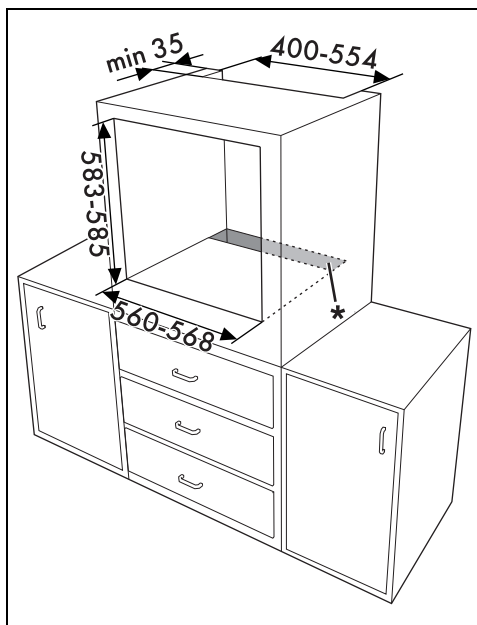

Ενσωμάτωση κάτω από πάγκους εργασίας (mm)

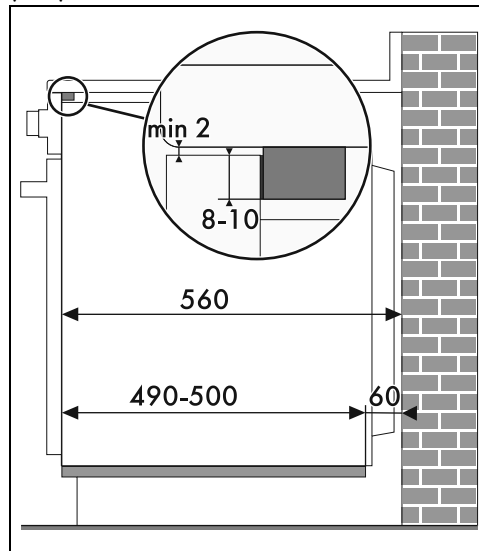
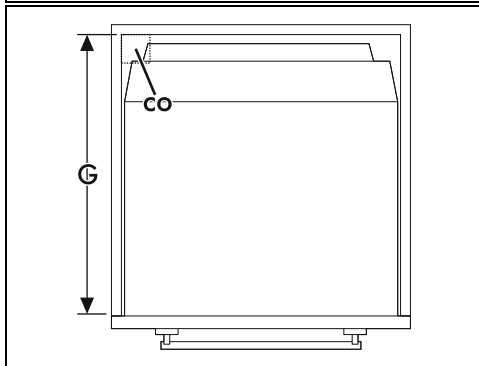
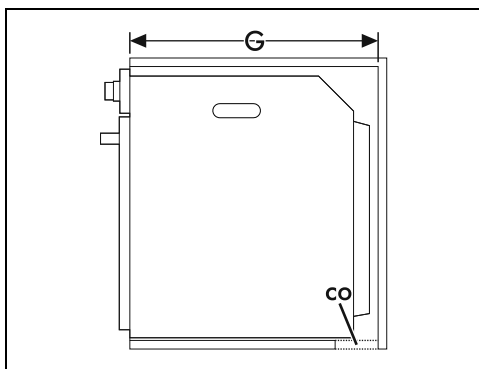

Εάν σκοπεύετε να τοποθετήσετε τη συσκευή κάτω από έναν πάγκο εργασίας, πρέπει να εγκαταστήσετε μια ξύλινη ράβδο για να διασφαλίσετε τη χρήση της κολλητικής φλάντζας κολλημένης στο πίσω μέρος του μπροστινού πλαισίου, προκειμένου να αποφευχθεί οποιαδήποτε διείσδυση νερού ή άλλων υγρών.

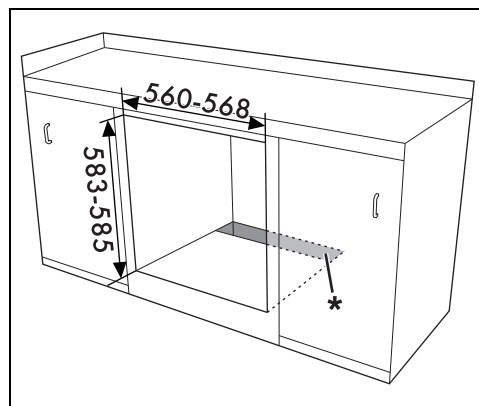

* Βεβαιωθείτε ότι το κάτω/πίσω μέρος του επίπλου έχει άνοιγμα βάθους περίπου 60 mm.

A min. 603 mm

B 560 - 568 mm

C 583 - 585 mm

D 9 - 11 mm

E min. 5 mm

F 121 - 1105 mm

G min. 560 mm

H min. 594 mm

co Αποκοπή για το καλώδιο τροφοδοσίας
(ελάχ. 6 cm²)

jb Κιβώτιο ηλεκτρικών συνδέσεων

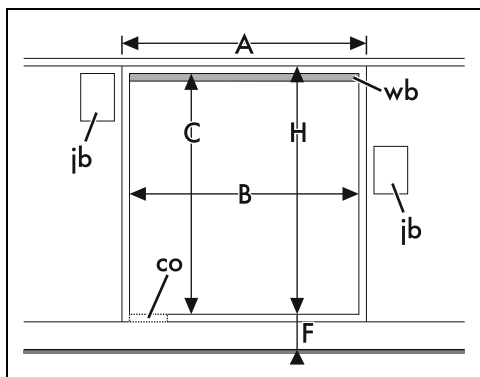

A min. 603 mm

B 560 - 568 mm

C 583 - 585 mm

D 9 - 11 mm

E min. 5 mm

F 121 - 1105 mm

G min. 560 mm

H min. 594 mm

co Αποκοπή για το καλώδιο τροφοδοσίας
(ελάχ. 6 cm²)

ib Κιβώτιο ηλεκτρικών συνδέσεων

wb Ξύλινη ράβδος (προτείνεται)

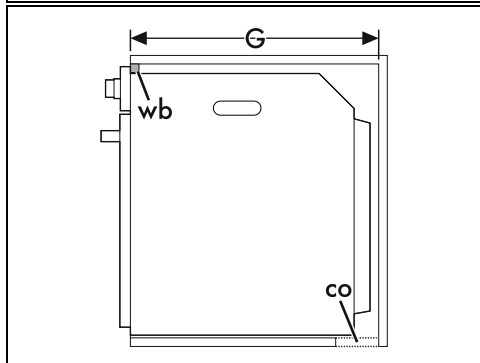

Ενσωματωμένες κάτω εστίες (mm) (μόνο πυρολυτικά μοντέλα)

Εάν τοποθετηθεί μια εστία πάνω από τον φούρνο, θα χρειαστεί να τοποθετήσετε ένα ξύλινο διαχωριστικό διάφραγμα σε ελάχιστη απόσταση 20 mm από την επάνω πλευρά του φούρνου, προκειμένου να αποφευχθεί η υπερθέρμανση κατά την ταυτόχρονη λειτουργία των δύο συσκευών. Το διαχωριστικό διάφραγμα πρέπει να μπορεί να αφαιρεθεί μόνο με ειδικά εργαλεία.

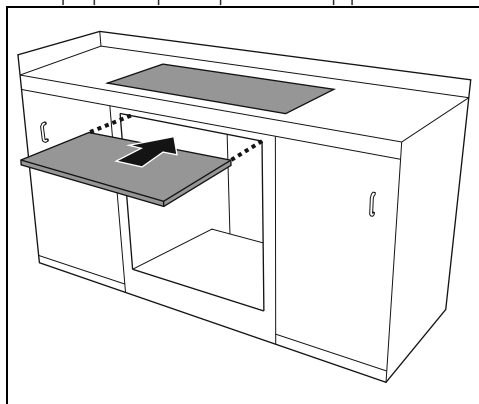
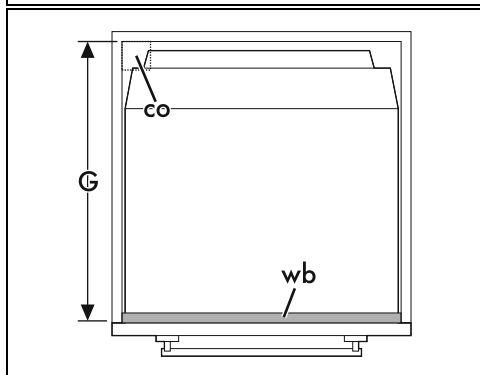

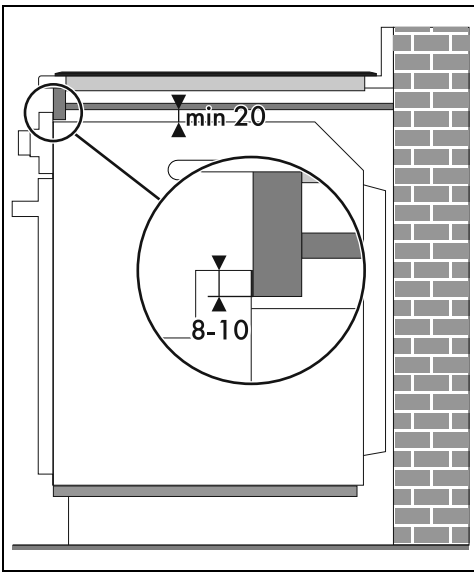

Με το ξύλινο διαχωριστικό διάφραγμα, πρέπει να εγκατασταθεί μια ξύλινη ράβδος κάτω από την επιφάνεια εργασίας για να εγγυηθεί τη χρήση της κολλητικής φλάντζας κολλημένης στο πίσω μέρος του μπροστινού πλαισίου, προκειμένου να αποφευχθεί τυχόν διείσδυση νερού ή άλλων υγρών.