

MANUALE D'USO  
MACCHINA DA CAFFÈ AUTOMATICA

IT

USER MANUAL  
BEAN TO CUP COFFEE MACHINE

EN

MANUEL DE L'UTILISATEUR  
MACHINE À CAFÉ AUTOMATIQUE

FR

GEBRAUCHSANLEITUNG  
AUTOMATISCHE KAFFEEMASCHINE

DE

GEBRUIKSAANWIJZING  
AUTOMATISCH KOFFIEZETAPPARAAT

NL

MANUAL DE USO  
MÁQUINA DE CAFÉ AUTOMÁTICA

ES

MANUAL DE USO  
MÁQUINA DE CAFÉ AUTOMÁTICA

PT

BRUKSANVISNING  
AUTOMATISK KAFFEMASKIN

SV

РУКОВОДСТВО ПО ЭКСПЛУАТАЦИИ  
АВТОМАТИЧЕСКАЯ КОФЕМАШИНА

RU

BRUGSANVISNING  
AUTOMATISK KAFFEMASKINE

DA

INSTRUKCJA OBSŁUGI  
AUTOMATYCZNY EKSPRES DO KAWY

PL

KÄYTTÖOHJE  
AUTOMAATTINEN KAHVINKEITIN

FI

BRUKSANVISNING  
AUTOMATISK KAFFEMASKIN

NO

كتيب الاستخدام  
ماكينة تحضير القهوة

AR

The Smeg logo consists of a stylized cluster of four black circles of varying sizes on the left, followed by the word "smeg" in a bold, lowercase, sans-serif font.

Consigliamo di leggere attentamente questo manuale, che riporta tutte le indicazioni per mantenere inalterate le qualità estetiche e funzionali dell'apparecchio acquistato.

Per ulteriori informazioni sul prodotto: [www.smeg.com](http://www.smeg.com)

We advise you to read this manual carefully, as it contains all the instructions for managing the appliance's aesthetic and functional qualities.

For further information on the product: [www.smeg.com](http://www.smeg.com)

Nous conseillons de lire attentivement ce manuel, qui comprend toutes les indications pour maintenir inaltérées les qualités esthétiques et fonctionnelles de l'appareil acheté.

Pour obtenir des informations supplémentaires sur le produit : [www.smeg.com](http://www.smeg.com)

Wir empfehlen, diese Bedienungsanleitung, die sämtliche Anweisungen enthält, um das Aussehen und die Funktionsfähigkeit des Geräts zu erhalten, sorgfältig zu lesen.

Für weitere Informationen über das Produkt wird auf [www.smeg.com](http://www.smeg.com) verwiesen

We adviseren om deze handleiding aandachtig door te lezen. Ze bevat aanwijzingen die nodig zijn om de esthetische en functionele eigenschappen van het gekochte apparaat intact te houden.

Bezoek voor meer informatie over het product: [www.smeg.com](http://www.smeg.com)

Aconsejamos leer atentamente este manual que contiene todas las indicaciones para mantener inalterada la calidad estética y funcional del aparato adquirido.

Más información sobre el producto en: [www.smeg.com](http://www.smeg.com)

Aconselhamos que leia atentamente este manual, que refere todas as indicações para manter inalteradas as qualidades estéticas e funcionais do aparelho comprado.

Para mais informações sobre o produto: [www.smeg.com](http://www.smeg.com)

Vi rekommenderar att ni nogå läser denna handbok som anger alla de nödvändiga anvisningarna för att bibehålla den inköpta apparatens utseende och funktioner.

För mer information om produkten: [www.smeg.com](http://www.smeg.com)

Мы рекомендуем вам внимательно прочитать данное руководство, в котором приводятся все указания, необходимые для поддержания неизменными эстетических и функциональных свойств приобретенного прибора.

Дополнительную информацию об изделии можно получить на сайте: [www.smeg.com](http://www.smeg.com)

Vi anbefaler, at du nøje læser denne vejledning, som indeholder alle anvisninger til at holde det købte apparat i perfekt funktionsmæssig og æstetisk stand.

For yderligere informationer om produktet: [www.smeg.com](http://www.smeg.com)

Zalecamy uważne przeczytanie niniejszej instrukcji, która zawiera wszystkie wskazania dla utrzymania jakości estetyki i funkcjonalności zakupionego urządzenia.

Dalsze informacje dotyczące produktu znajdują się na stronie: [www.smeg.com](http://www.smeg.com)

Lue tämä käyttöopas huolellisesti. Ohjeita noudattamalla taataan laitteen oikeaoppinen ylläpito ja sen ominaisuuksien säilyvyys.

Tuotteeseen liittyvät lisätiedot löytyvät osoitteesta [www.smeg.com](http://www.smeg.com)

Vi anbefaler at du leser denne brukerveiledningen grundig, da den inneholder alle indikasjonjer for å bevare de estetiske og funksjonelle kvalitetene til produktet du har kjønt.

For ytterligere informasjon om produktet: [www.smeg.com](http://www.smeg.com)

نصح بقراءة هذا الكتيب بعناية حيث يضم جميع التعليمات التي تضمن الحفاظ على الخصائص الجمالية والوظيفية للمنتج الذي قمت بشرائه.  
للمزيد من المعلومات عن المُنتج بوجاء زيارة [www.smeg.com](http://www.smeg.com)

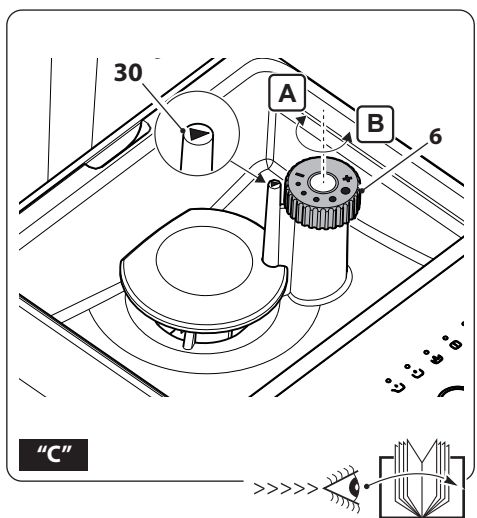
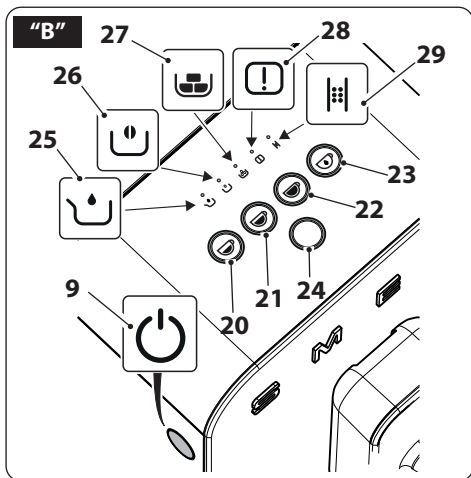
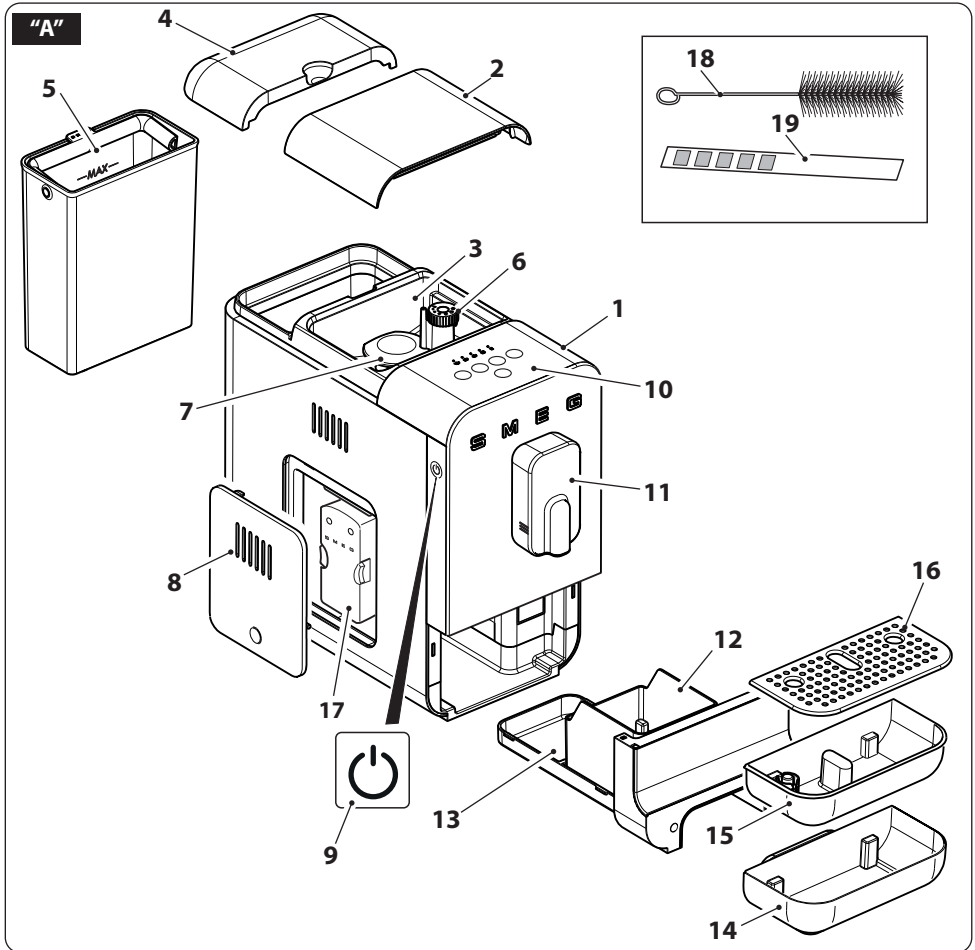

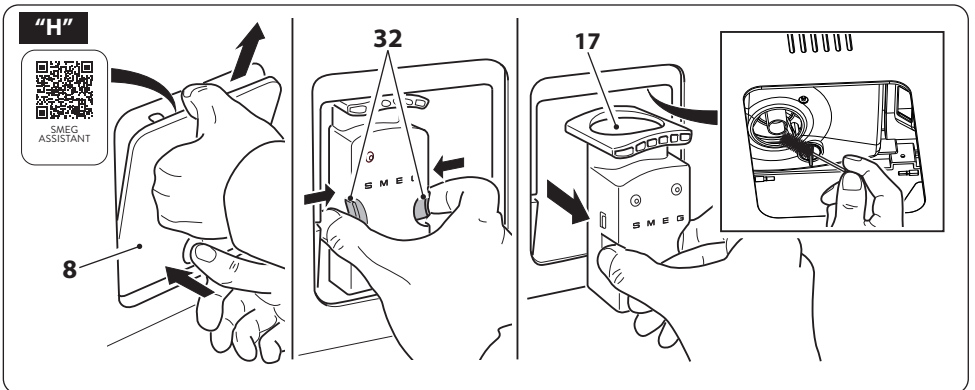
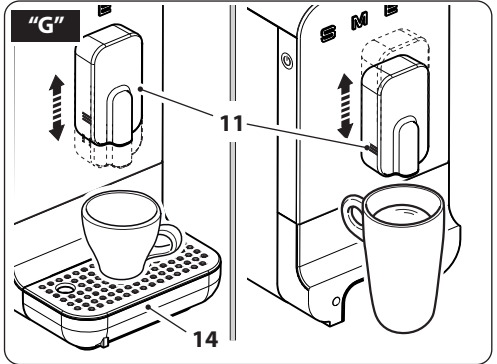
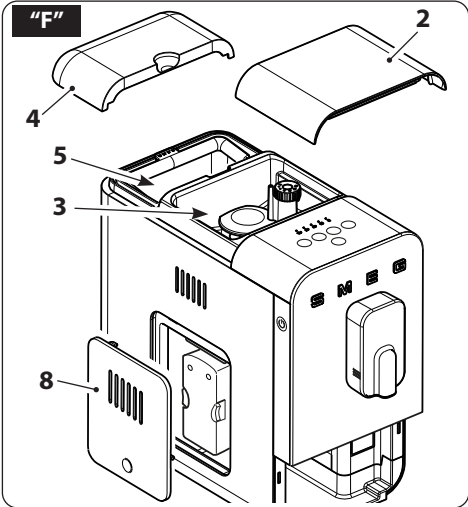
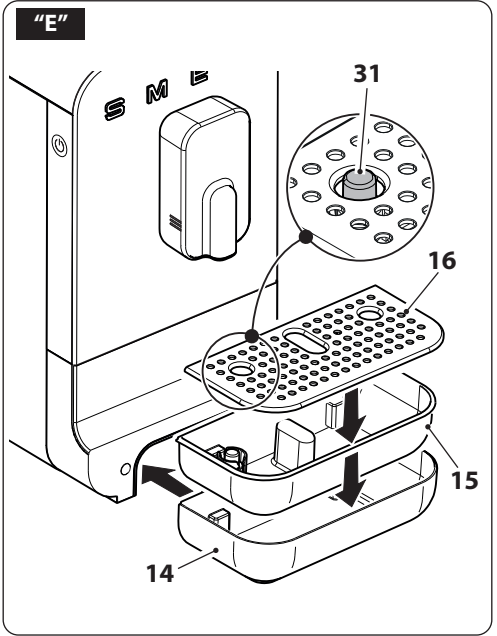
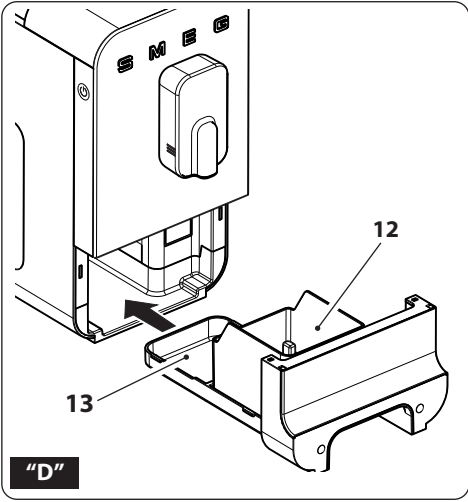

**Informazioni importanti per l'utente / Important information for the user**  
**Informations importantes pour l'utilisateur / Wichtige Informationen für den Benutzer**  
**Belangrijke informatie voor de gebruiker / Información importante para el usuario**  
**Informações importantes para o utilizador / Viktig informasjon for brukeren**  
**Важная информация для пользователя / Viktig informasjon til brukeren**  
**Ważne informacje dla użytkownika / Tärkeät tiedot käyttäjälle**  
**Viktig informasjon for brukere / معلومات هامة للمستخدم**

**⚠ Avvertenze / Instructions / Avertissements / Hinweise / Waarschuwingen / Advertencias / Advertências / Varningar / Меры предосторожности / Advarsler / Ostrzeżenia / Varoitus / Advarsler / تحذيرات**

Informazioni generali su questo manuale d'uso, di sicurezza e per lo smaltimento finale / General information on this user manual, on safety and final disposal / Informations générales sur ce manuel d'utilisation, sur la sécurité et sur l'élimination définitive de l'appareil / Allgemeine Informationen zu dieser Gebrauchsanleitung, zur Sicherheit und die endgültige Entsorgung / Algemene informatie over deze handleiding, veiligheidsinstructies en uiteindelijke verwerking / Información general del manual relativa al uso, la seguridad y la eliminación final / Informações gerais sobre este manual do utilizador, segurança e para a eliminação final / Allmän information om denna bruksanvisning, om säkerhet och för slutligt bortskaffande / Общая информация о данном руководстве по эксплуатации, безопасности и окончательной утилизации / Generelle oplysninger om denne betjenings- og sikkerhedsvejledning samt endelig bortskaffelse / Ogólne informacje dotyczące użytkowania, bezpieczeństwa i utylizacji / Käyttöohjeita, turvallisuutta ja käytöstä poistoa koskevat yleis tiedot / Generell informasjon om denne brukerveiledningen, sikkerhet og endelig kassering av produktet / معلومات عامة عن دليل استخدام هذا الجهاز وسلامة استخدامه وكيفية التخلص عن الجهاز بشكل نهائي

**📖 Descrizione / Description / Description / Beschreibung / Beschrijving / Descripción / Descrição / Beskrivning / Описание / Beskrivelse / Opis / Kuvaus / Beskrivelse / الوصف**

Descrizione dell'apparecchio / Appliance description / Description de l'appareil / Beschreibung des Geräts / Omschrijving van het apparaat / Descripción del aparato / Descrição do aparelho / Beskrivning av apparaten / Описание прибора / Beskrivelse af apparatet / Opis urządzenia / Laitteen kuvaus / Beskrivelse av apparatet / وصف الجهاز

**👉 Uso / Use / Utilisation / Gebrauch / Gebruik / Uso / Utilização / Användning / Использование / Anvendelse / Użytkowanie / Käyttö / Bruk / الاستخدام**

Informazioni sull'uso dell'apparecchio / Information on using your appliance / Informations sur l'utilisation de l'appareil / Informationen zum Gebrauch des Geräts / Informatie over het gebruik van het apparaat / Información sobre el uso del aparato / Informações sobre a utilização do aparelho / Information om användning av apparaten / Информация об использовании прибора / Oplysninger om brug af apparatet / Informacje dotyczące użytkowania urządzenia / Laitteistoa koskevat käyttöohjeet / Informasjon om bruken av apparatet / معلومات عن استخدام الجهاز

**🧹 Pulizia e manutenzione / Cleaning and care / Nettoyage et entretien / Reinigung und Wartung / Reiniging en onderhoud / Limpieza y mantenimiento / Limpeza e manutenção / Rengöring och underhåll / Чистка и техническое обслуживание / Rengøring og vedlikeholdelse / Czyszczenie i konserwacja / Puhdistus ja hoito / Rengjøring og vedlikehold / التنظيف والصيانة**

Informazioni per la corretta pulizia e manutenzione dell'apparecchio / Information for proper cleaning and maintenance of the appliance / Informations pour un nettoyage et un entretien corrects de l'appareil / Informationen zur ordnungsgemäßen Reinigung und Wartung des Geräts / Informatie voor de juiste wijze van reiniging en onderhoud van het apparaat / Información sobre la limpieza y el mantenimiento correctos del aparato / Informações para a limpeza e manutenção corretas do aparelho / Information för korrekt rengöring och underhåll av apparaten / Информация по корректной очистке и техобслуживанию прибора / Oplysninger om korrekt rengøring og vedlikeholdelse af apparatet / Informacje dotyczące prawidłowego czyszczenia i konserwacji urządzenia / Laitteiston oikeaa puhdistusta ja huoltoa koskevat tiedot / Informasjon for korrekt rengjøring og vedlikehold av apparatet / معلومات لتنظيف وصيانة الجهاز بشكل صحيح

**⚠ Avvertenza di sicurezza / Safety instructions / Consignes de sécurité / Sicherheitshinweise / Veiligheidsaanschuwingen / Advertencia de seguridad / Advertências de segurança / Säkerhetsvarning / Предупреждение о безопасности / Sikkerhedsanvisninger / Ostrzeżenia dotyczące bezpieczeństwa / Turvallisuuteen liittyvät varoitukset / Sikkerhetsadvarsler / تحذير للسلامة**

**i Informazione / Information / Information / Information / Informatie / Información / Informação / Information / Информация / Information / Informacja / Tieto / Informasjon / معلومات**

**📝 Suggerimento / Advice / Conseil / Empfehlungen / Aanbeveling / Sugerencia / Sugestões / Råd / Рекомендация / Forslag / Porada / Neuvo / Forslag / اقتراحات**



Il costruttore si riserva di apportare senza preavviso tutte le modifiche che riterrà utili al miglioramento dei propri prodotti. Le illustrazioni e le descrizioni contenute in questo manuale non sono quindi impegnative ed hanno solo valore indicativo.

The manufacturer reserves the right to make any changes deemed useful for the improvement of its products without prior notice. The illustrations and descriptions contained in this manual are therefore not binding and are merely indicative.

Le fabricant se réserve la faculté d'apporter, sans préavis, toutes les modifications qu'il jugera utiles pour l'amélioration de ses produits. Les illustrations et les descriptions figurant dans ce manuel ne sont pas contraignantes et n'ont qu'une valeur indicative.

Der Hersteller behält sich vor, ohne vorherige Benachrichtigung alle Änderungen vorzunehmen, die er zur Verbesserung seiner Produkte für nützlich erachtet. Die in diesem Handbuch enthaltenen Illustrationen und Beschreibungen sind daher unverbindlich und dienen nur zur Veranschaulichung.

De fabrikant behoudt zich het recht voor zonder waarschuwing alle wijzigingen aan te brengen die hij nodig acht om zijn producten te verbeteren. De afbeeldingen en de beschrijvingen die aanwezig zijn in deze handleiding zijn niet bindend, en hebben enkel een aanduidende waarde.

El fabricante se reserva el derecho a aportar sin aviso previo todas las modificaciones que considere útiles para la mejora de sus propios productos. Las ilustraciones y las descripciones contenidas en este manual no comprometen, por tanto, al fabricante y tienen un valor meramente indicativo.

O fabricante reserva-se o direito de efetuar, sem aviso prévio, qualquer modificação que vise o melhoramento dos respetivos produtos. As ilustrações e descrições contidas neste manual, não são, por isso, vinculativas e possuem apenas valor indicativo.

Tillverkaren förbehåller sig rätten att genomföra alla de ändringar som anses nödvändiga för att förbättra de egna produkterna utan att meddela detta i förväg. De illustrationer och beskrivningar som finns i denna bruksanvisning är vägledande och därmed inte bindande.

Производитель оставляет за собой право вносить без предупреждения все изменения, которые посчитает полезными для улучшения собственной продукции. Рисунки и описания, содержащиеся в данном Руководстве по эксплуатации, не имеют обязательств и имеют ознакомительный характер.

Producenten forbeholder sig retten til at foretage eventuelle ændringer, der anses for at være en forbedring af det oprindelige produkt, uden forudgående varsel. Illustrationer og beskrivelser i denne betjeningsvejledning er derfor ikke bindende og kun vejledende.

Producent zastrzega sobie prawo do nanoszenia, bez uprzedniego powiadomienia, wszelkich zmian, które uzna za przydatne w celu ulepszenia swoich produktów. Rysunki i opisy zawarte w niniejszej instrukcji nie są zobowiązujące i mają charakter poglądowy.

Valmistaja pidättää itsellään oikeuden tehdä ohjeisiin mielestään tarpeellisia muutoksia ilman ennakoilmoitusta. Tässä oppaassa olevat kuvat ja piirroksot eivät näin ollen ole sitovia, vaan ne annetaan vain viitteellisessä mielessä.

Produsenten forbeholder seg rett til endringer på sine produkter grunnet tekniske fremskritt, uten forutgående varsel. Illustrasjonene og beskrivelsene i denne bruksanvisningen er derfor ikke bindende og skal kun betraktes som retningsgivende.

”تحفظ جهة التصنيع لنفسها بالحق في القيام بجميع التعديلات التي تراها مناسبة لتحسين منتجاتها دون إنذار مسبق. ولذلك، لا تعتبر الرسوم التوضيحية والأوصاف الواردة في هذا الدليل ملزمة وإنما ذات قيمة إرشادية فقط“

Bäste kund,  
Tack för att du har inhandlat en kaffemaskin från Smeg-serien.  
Genom att välja vår produkt har du valt en lösning där kombinationen av vacker formgivning och innovativ teknik bildar unika inredningsföremål.  
En hushållsapparat av märket Smeg passar alltid in perfekt med andra produkter i sortimentet och bidrar samtidigt till att göra ditt kök vackrare.  
Vi hoppas att du kommer att uppskatta denna hushållsapparat.  
Vänliga hälsningar,

*SMEG S.p.A.*

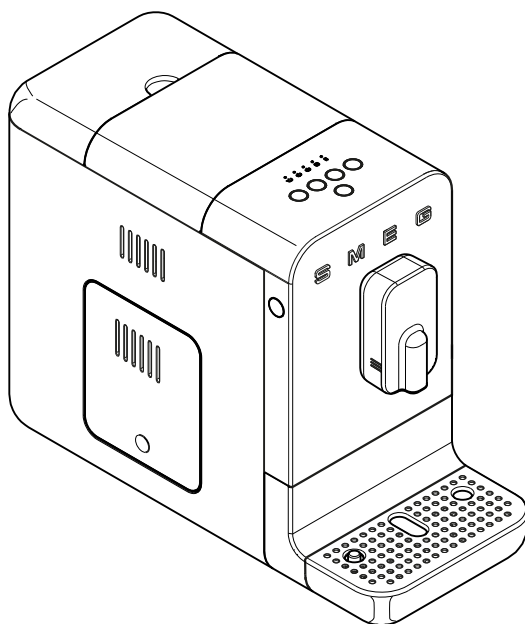

Modell BCC11  
Automatisk kaffemaskin





## Viktig säkerhetsinformation

### SÄKERHET

#### Grundläggande säkerhetsföreskrifter



Förvara dessa anvisningar på en skyddad plats. Om maskinen överläts till andra personer ska även dessa användningsanvisningar överlämnas.

Risk för elchock. Eftersom maskinen drivs av elström är det nödvändigt att följa dessa säkerhetsföreskrifter:

- Rör inte vid stickkontakten med våta händer.
- Se till att eluttaget som används alltid är åtkomligt för att kunna dra ur stickkontakten.
- Ta alltid tag i stickkontakten när den ska dras ur. Dra aldrig ur stickkontakten genom att dra i sladden och händerna får inte vara våta.
- Vid fel på maskinen ska du inte försöka reparera den. Stäng av maskinen, dra ur stickkontakten och kontakta Smegs tekniska assistans.
- I händelse av skador på stickkontakten eller nätsladden, får de endast bytas ut av teknisk assistans för att undvika fara.
- Sänk inte ned maskinen, nätkabeln eller stickkontakten i vatten eller i någon annan vätska.
- Varning! Fara för skador. En felaktig användning av maskinen kan orsaka personskador. Dra ur stickkontakten före rengöring.
- Låt inte nätsladden hänga ned från bordet eller från någon annan yta. Undvik dessutom att den kommer i kontakt med heta ytor.

Risk för kvävning på grund av plastförpackningar. Förvara förpackningsmaterialet (plastpåsar, frigoelit) utom räckhåll för barn.

- Ställ inte maskinen ovanpå eller i närheten av el- eller gasspisar, eller i en varm ugn.
- Tvätta inte maskinen i diskmaskinen.

### Ansluta maskinen

**Varning!** Se till att nätspänningen och -frekvensen motsvarar det som anges på märkskylten på maskinens botten.

Anslut maskinen till endast ett nätuttag som har installerats korrekt och har en minimikapacitet på 10A och är ordentligt jordat.

Om maskinens stickkontakt inte passar eluttaget, ska du be en behörig elektriker byta ut eluttaget. För att undvika fara på grund av att överhettningbrytaren återställs av misstag ska denna apparat inte matas med en extern fränkopplingsanordning såsom en timer eller anslutas till en krets som kopplas från och till regelbundet.

- Använd inte en adapter.
- Använd inte en förlängningssladd.
- Håll inte vätskor på stickkontakten eller på strömförsörjningsbasen.

Underlåtenhet att följa dessa föreskrifter kan leda till dödsfall, brand eller elchock.

- Förvara maskinen utom räckhåll för barn under 8 år.
- Barn ska inte leka med maskinen.



- Användning av denna apparat är endast tillåten för personer (inklusive barn som är minst 8 år gamla) med nedsatt fysisk, sensorisk eller mental förmåga såvida de övervakas av vuxna eller har instruerats om säker användning av maskinen och har förstått farorna i samband med användningen.
- Rengöring och underhåll av maskinen får endast utföras av barn över 8 år, och endast under överinseende av en vuxen.
- Koppla bort maskinen från eluttaget innan någon montering, demontering eller rengöring utförs.

## Risk för brännskador

- Låt maskinen svalna före rengöring.
- Kaffemaskinen genererar värme och producerar varmt vatten under drift. Undvik kontakt med kokande vatten.

## Korrekt användning av maskinen

- Använd maskinen endast inomhus och på en maximal höjd av 2 000 meter över havet.
- Använd endast maskinen för att bereda kaffebaserade drycker inklusive malning av kaffeböror eller för att mata ut varmvatten. Andra användningsområden är olämpliga.
- Håll endast vatten i den avsedda behållaren. Använd rent och färskt vatten.
- Använd endast tillverkarens originalreservdelar. Användning av reservdelar som inte rekommenderas av tillverkaren kan leda till brand, elchock eller personskador.

- Enheten är avsedd att användas för i hushållsapparater och liknande, såsom:
  - i köket för personal i affärer, på kontor och i andra arbetsutrymmen,
  - på rum och frukost-boenden och lantgårdsboenden,
  - av kunder på hotell, motell och i bostadsområden,
- Andra typer av användning som på restauranger, barer och kafeterior, är olämpligt.

Dessutom:

- Ska inte vattenbehållaren fyllas över den angivna maxgränsen.
- Använd inte maskinen om det saknas vatten i behållaren eller utan behållare.
- Använd endast kaffeböror för att erhålla kaffepulvret. Håll inte redan malt kaffe i behållaren för kaffeböror.
- Placera inte maskinen i ett slutet utrymme (typ inbyggd lösning).

Observera! För rengöring av ytor som kommer i kontakt med livsmedel hänvisas till de särskilda rengöringsrekommendationerna i anvisningarna.

## Tillverkarens ansvar

Tillverkaren avsägar sig allt ansvar för skador på personer och egendom som orsakas av:

- Att maskinen används på ett sätt som inte är avsett.
- Att bruksanvisningen inte har lästs igenom.
- Manipulering av maskinen, även om det endast gäller en enda del av maskinen.
- Användning av reservdelar som inte är original.
- Försummelse av säkerhetsföreskrifterna.



# Beskrivning / Reglage

## KASSERING

Elektriska apparater får inte kasseras tillsammans med hushållssoporna. Apparaterna med



denna symbol omfattas av EU-direktivet 2012/19/UE. Alla elektriska och elektroniska apparater som kasseras ska kasseras separat från hushållsavfall och lämnas in till därtill avsedda avfallsstationer. Genom att kassera maskinen på ett korrekt sätt undviks miljöförstöring och risker för människors hälsa. För mer information om kassering av förbrukade maskinen ska ni vända er till kommunkontoret, det lokala kontoret för avfallshantering eller till den butik där maskinen inhandlades.

## BESKRIVNING AV MASKINEN (Fig. A)

- 1 Maskinens hölje.
- 2 Lock till behållaren för kaffebönor.
- 3 Behållare för kaffebönor.
- 4 Lock för vattenbehållare.
- 5 Vattenbehållare (1,4 l).
- 6 Vred för att välja malningsgrad.
- 7 Malningshjulens skydd.
- 8 Lucka till infusionsenheten.
- 9 PÅ/AV-knapp.
- 10 Manöverpanel.
- 11 Kaffedispenser som kan justeras i höjdd.
- 12 Kaffesumpbehållare.
- 13 Droppuppsamlare.
- 14 Yttre dropplåda.
- 15 Inre dropplåda med nivåmärke.
- 16 Galler för koppstöd.
- 17 Infusionsenhet.
- 18 Rengöringsborste
- 19 Remsa för att testa vattnets hårdhet.

## BESKRIVNING AV REGLAGE OCH LARM (Fig. B-C)





### AV/PÅ-knapp (9)

Denna knapp används för att slå till och från strömmen till maskinen.

### Knapp för byte av doseringsprogram (24)

Produkten har 8 funktioner som nås via två menyer, *Vit meny* och *Orange meny*. Med denna knapp kan du växla mellan *Vit* och *Orange* och tvärtom.

Vit	Vita lampknappar
 20	Ristrettokaffe
 21	Espressokaffe
 22	Kaffe
 23	Varmt vatten

Orange	Orange lampknappar
 20	Ristrettokaffe lätt
 21	Espressokaffe lätt
 22	Espresso
 23	Americano



## **Larm för tom vattenbehållare (25)**

Lampan blinkar när behållaren (5) har tagits bort, när vattnet har tagit slut eller vattennivån är otillräcklig. Sätt tillbaka behållaren eller fyll den med vatten.

## **Larm för slut på kaffeböner (26)**

Lampan lyser med fast sken när kaffebönerna i behållaren (3) har nått miniminivån eller tagit slut. Fyll behållaren med kaffeböner.

## **Larm för kaffesumpbehållare (27)**

Tänd lampa:

Kaffesumpbehållaren är full (12). Töm behållaren.

Lampan blinkar:

Kaffesumpbehållaren (2) eller den invändiga droppbrickan (13) har tagits bort eller är felaktigt monterade. Maskinen är blockerad tills komponenterna monteras korrekt.

## **Larm för infusionsenhet (28)**

Blinkande lysdiod:

Dörren är öppen eller bryggruppen saknas eller är inte korrekt isatt; maskinen är låst tills bryggruppen är korrekt monterad eller dörren stängs.

Lysande lysdiod:

Det indikerar att det är tillrådligt att rengöra bryggruppens område för att avlägsna kafferester som kan skada maskinens funktion. Avlägsna bryggruppen från dess säte medan maskinen är på och sätt in den igen efter rengöringen.

## **Larm för avkalkning (29)**

Tänd lampa:

Signalerar att det är hög tid att köra en avkalkningscykel.

Lampan blinkar:

Maskinens alla funktioner är blockerade. Det är obligatoriskt köra en avkalkningscykel för att återställa maskinens funktion.

## **Vred för justering av malningsgrad (6) (Fig. D)**

På maskinen finns ett vred (6) för justering av kaffets malningsgrad:

Vrid vredet (6) medurs "A" för att öka malningsgraden och vrid vredet (6) moturs "B" för att minska malningsgraden och det malda kaffet blir mer finmalt (Fig. D).

Vrid vredet (6) så att indikatorn (30) pekar på önskad malningsgrad.



Malningsgraden ska justeras medan kvarnen är i drift eller vid första användningstillfället när behållaren med kaffeböner är fullständigt tom. Vrid vredet (6) medan kvarnen står stilla, i annat fall kan kaffebönerna inuti skada malningsenheten.



Använd inte gröna, karamelliserade eller kanderade kaffeböner eftersom de kan fastna i kvarnen och göra den oanvändbar.



# Användning

## FÖRE FÖRSTA ANVÄNDNING (Fig. D-E-F)

- Packa försiktigt upp maskinen och ta bort allt förpackningsmaterial.
- Skölj de avtagbara komponenterna med ljummet vatten, såsom: vattenbehållare (5), lock (2,4), lucka (8), sumpbehållare (12), droppbricka (13), droppskydd (14,15), galler för koppstöd, brygggrupp (16), mjölksystem (17).



Före användning ska du kontrollera att alla delar är hela och att inga sprickor förekommer.

## MONTERING AV KOMPONENTER (Fig. E)

- Placera maskinen på en plan yta och fäst droppbrickan (14).
- Anslut nätkabeln till uttaget på maskinens baksidan och den andra änden till ett vägguttag.

## ANVÄNDNING (Fig. E-F-G)

- Lyft upp tanklocket (4) och håll friskt vatten i tanken (5) och se till att inte överstiga den angivna maxnivån och sätt sedan tillbaka behållarens lock (4).
- Lyft kaffebönslocket (2) och håll i kaffeböner i behållaren (3).
- Kontrollera att droppbrickan (14) är korrekt placerad. Säkerställ att kärlet som kan diskas i diskmaskin är korrekt insatt (15) och montera gallret för koppstöd (16).
- Tryck på knappen (9), maskinen startar uppvärmningsfasen och knapparna blinkar i följd.

När uppvärmningen är klar genomförs en självrengöringscykel av de invändiga systemen och sedan är maskinen klar att användas.



Vid första användningen rekommenderas att bereda minst en kaffekopp för att köra in maskinens alla system.



Vid första användningen, rekommenderas att du ställer in vattnets hårdhet. Se avsnittet "Ställa in vattnets hårdhet" för att göra det.



Kom ihåg att sätta tillbaka droppbrickan (14) i slutet av varje utmatning.



Om maskinen inte används på 30 minuter stängs den av. Om du har gjort minst en kaffekopp, kör en självrengöringscykel. Tryck på knappen (9) för att starta maskinen.

## Knapp för byte av utmatningsprogram

Maskinen har två utmatningsmenyer i minnet: **Vit** och **Orange**. Tryck på knappen (24) för att växla mellan de olika programmen.

I **Vit** lyser alla knappar vitt och i **Orange** lyser alla knappar orange.

För de olika funktionerna i varje meny hänvisas till avsnitt "Beskrivning av reglage och larm"



När maskinen stängs av lagras aktuella utmatningsinställningar i **Vit** eller **Orange**.



## Mata ut en dryck

- Du kan justera utmatarens (11) position beroende på typen av kopp som används. För mycket höga koppar kan du ta bort droppbrickan (14).
- Placera en kaffekopp eller en stor kopp under utmataren.
- Tryck på knappen för önskad funktion. För varje vald funktion avslutas utmatningen automatiskt. För specifika funktioner, se avsnittet "Beskrivning av reglage och larm".
- När utmatningen är klar tänds alla knappar.



Kom ihåg att sätta tillbaka droppbrickan (14) i slutet av varje utmatning.



Det är helt normalt att de första kaffekopparna inte har korrekt temperatur om maskinen har varit avstängd en längre stund (mer än 20 min). Tips för att snabbt få en varm kopp kaffe finns i avsnittet "Vad gör man om..."



Utmatningen kan avbrytas när som helst genom att trycka igen på utmatningsknappen.

## Anpassning av mängd

För varje typ av utmatning kan du ställa in mängden kaffe eller vatten som matas ut.

- Placera en kaffekopp eller en stor kopp under utmataren.
- Tryck i minst 3 sekunder på en av knapparna för drycken som ska matas ut. Knappen som du har tryckt på börjar blinka. Två ljudsignaler hörs från maskinen för att bekräfta ändringen av det inställd programmet.
- När du når önskad mängd, stoppa utmatningen genom att trycka på knappen igen. Ett pipljud indikerar att mängden har sparats.



Eventuella dryckesinställningar sparas för framtida utmatningar.



För att återställa tillverkarens originalinställningar, tryck samtidigt på knapparna (9) och (24) i minst 3 sekunder. En ljudsignal hörs från maskinen för att bekräfta återställningen av fabriksinställningarna.

## Stänga av maskinen

- Kontrollera att droppbrickan (14) är korrekt placerad.
- Om det inte finns något vatten förblir maskinen i sköljläge tills behållaren fylls på.
- Tryck på knappen (9), knapparna (20), (21), (22) och (23) börjar blinka i följd och maskinen utför en självrengöringscykel om minst en kaffekopp har matats ut. När självrengöringscykeln är klar stängs maskinen av.



# Användning

## MASKININSTÄLLNINGAR (Fig. B)

I programmeringsmenyn kan vattnets hårdhet och ljudsignaler ställas in.

### Aktivera/inaktivera ljudsignaler

Ljudsignaler kan inaktiveras/aktiveras genom att hålla ned knapparna (21) och (24) i tre sekunder. Knappen (21) blinkar tre gånger för att bekräfta inställningen.

### Ställa in vattnets hårdhet

Maskinen är fabriksinställd på "Hård vattennivå". Det är möjligt att programmera maskinen baserat på den verkliga hårdheten hos vattnet som används i de olika regionerna, vilket gör avkalkningen mindre frekvent.

Om du inte känner till vattnets hårdhet, använd den specifika testremsan (19) som medföljer instruktionerna nedan.



- Ta ut den medföljande testremsan ur förpackningen.
- Sänk ner remsan helt i ett glas vatten i ungefär 1 sekund.
- Ta ut remsan ur vattnet och skaka den lite. Läs av resultaten efter ca. 1 minut.

Om remsan visar 5 segment som alla är blå, väljer du inställningen "mjukt vatten".

Om remsan visar 1 eller 2 rosa segment, välj inställningen "medelhårt vatten".

Om remsan visar 3, 4 eller 5 rosa segment, välj inställningen 'medelhårt vatten'.

- För att komma åt programmeringen av vattnets hårdhet, tryck samtidigt på knapparna (20) och (24) i minst 3 sekunder, så tänds lysdioderna (25), (26), (27) och blinkar samtidigt.
- Välj vattnets hårdhet enligt tabellen nedan. Genom att trycka på knappen (20) tänds lampan för vald hårdhet och de andra släcks.

Lysdiod	Hårdhet
 25	Lätt
 26	Medel
 27	Hård

- För att spara vald hårdhet, tryck samtidigt på knapparna (20) och (24) i minst 3 sekunder, eller tryck inte på någon knapp inom 15 sekunder.



För att garantera en lång livslängd för maskinen och bevara kaffets doft och smak rekommenderas att använda Smegs vattenavhärdfilter (tillval, medlevereras inte). Följ anvisningarna som följer med tillbehöret för information om installation och funktion. När tillbehöret har installerats ska du ställa in vattnets hårdhet på "Lätt", enligt anvisningarna i föregående avsnitt.



## RENGÖRING OCH UNDERHÅLL (Fig. B-D-E-F-G-H)



Felaktig användning Risk för skada på ytorna.

- Använd inte ångstrålar för rengöring av kaffemaskinen.
- Använd inte på delar med ytbehandling i metall (t.ex. anodisk oxidering, förnickling, hårdförokromning), produkter för rengöring som innehåller klor, ammoniak eller blekmedel.
- Använd inte slipande eller frätande rengöringsmedel (t.ex. produkter i pulverform, fläckborttagningsmedel och metallsvampar).
- Använd inte grova eller slipande material eller skarpa skrapjärn.

### Automatisk sköljning

Efter tillförseln av en kaffe- eller mjölkdryck utför maskinen en automatisk sköljning av pipen (11) innan den stängs av.



För att underlätta rengöringsåtgärderna går det att skanna Qr-koden inuti serviceluckan som länkar till en särskild webbsida med information om Installation och rengöring (fig. H).

### Manuell sköljning

- Kontrollera att **Vit** har valts så att knapparna (20), (21), (22), (23) lyser vitt.
- När maskinen är redo att mata ut och droppbrickan sitter på plats, tryck samtidigt på knapparna (24) och (23) i minst 3 sekunder: Maskinen sköljer igenom

kaffesystemet (kaffeutmatare 11).

- När rengöringscykeln är klar lyser knapparna med fast sken.

### Rengöring av maskinens hölje

För att underhålla maskinens utsidor ska de rengöras regelbundet efter varje användning. Vänta tills ytorna har svalnat. Rengör med en mjuk trasa fuktad med vatten.



Sänk aldrig ned maskinhuset (1) i vatten eller andra vätskor.



Låt maskinen svalna före rengöring.



För att rengöra kaffebönsbehållaren (3), när den är tom, använd den medföljande specialborsten för att ta bort eventuella kaffeböner eller rester.



Utför alltid denna rengöringsåtgärd med avstängd maskin.

### Allmän rengöring

För att säkerställa att maskinen fungerar som den ska och för att dryckerna ska få en optimal kvalitet rekommenderas några enkla dagliga rengöringsåtgärder, t.ex. rengöring av brickan (13), droppskydden (14, 15) och sumpbehållaren (12).

Regelbunden rengöring av vissa specifika maskinkomponenter rekommenderas också, t.ex. bryggruppen (17) eller vattenbehållaren (5). Se även de specifika avsnitten om rengöring i detta avseende.





# Rengöring och underhåll

## Rengöring av den droppbrickan (14, 15)

Droppskyddet (14) har ett inre kärl (15) som är utrustat med en röd flottör (31) som skjuter ut från koppgallret (16) så snart som vätskans maximala nivå överskrids.

- Det inre kärlet (15) kan diskas i diskmaskin.
- Rengör droppbrickan (14) och gallret (16) i rinnande vatten och ett neutralt diskmedel.
- Torka komponenterna och sätt tillbaka delarna.



Diska inte delarna i diskmaskin med undantag för det inre kärlet (15).



Daglig rengöring av det yttre droppskyddet rekommenderas.

## Rengöring av kaffesumpbehållare (12) och droppbricka (13)



Töm behållaren för kaffesump medan maskinen är på. Endast på detta sätt nollställs kaffesumpens räkneverk. Räknnaren återställs efter minst 15 sekunder från öppningen av de olika komponenterna, varefter LED (27) blinkar.

- Avlägsna brickorna (14, 15).
- Ta bort kaffesumpbehållaren (12) med respektive droppbricka (13) genom att dra den utåt.
- Töm ur kaffesumparna från behållaren (12).
- Rengör behållaren (12) och droppbrickan (13) i rinnande vatten och ett neutralt diskmedel.
- Torka komponenterna ordentligt och sätt tillbaka dem i maskinen.



Var noga med att tömma den inre droppbrickan (13) från eventuellt kvarvarande vatten när du tömmer sumpbehållaren.



Vi rekommenderar en daglig rengöring av kaffesumpbehållaren (12) och droppbrickan (13). Det är helt normalt att hitta vattenrester i brickan. Rengör och torka.

## Rengöring av vattenbehållare (5)

- Ta bort locket (4) och ta bort behållaren (5) från maskinen genom att gripa tag i handtaget.
- Rengör behållaren (5) i rinnande vatten och ett neutralt diskmedel och sätt tillbaka den i maskinen igen.



Kalk inuti behållaren kan medföra att apparaten inte fungerar som den ska. Säkerställ att behållaren alltid är väl rengjord och fri från kalkfläckar.

## Rengöring av infusionsenhet (17)



Det rekommenderas att rengöra brygggruppen minst en gång i veckan.

- Kaffemaskinen signalerar när det rekommenderas att rengöra brygggruppen (lysdiod 28 lyser med ett fast sken).
- Med påslagen maskin trycker du på den nedre delen av luckan (8) till dess att den hakas av, därefter kan den övre delen dras av.
- Tryck på de två frikopplingsfjädrarna (32) som sitter på infusionsenhetens (17) sidor och ta sedan ur den från maskinen (Fig. H).
- Tvätta brygggruppen (17) med rinnande vatten och torka den.
- Rengör även sätet och röret noga med den medföljande rengöringsborsten (18) som i Figur H.
- Torka noga innan de olika komponenterna monteras ihop igen.



- Sätt tillbaka luckan (8) och var noga med att den hamnar i korrekt läge.



Öppna luckan och rengör alltid tillförselenheten med apparaten påslagen. Endast på detta sätt nollställs räkneverket.

Räknaren nollställs efter minst 10 sekunder efter öppningen av de olika komponenterna, varefter lysdiod 28 slocknar.



Varje gång denna åtgärd utförs är det lämpligt att utföra en manuell kretsrengöringscykel.

Se avsnittet "Manuell sköljning" i detta avseende.



Tvätta inte infusionsenheten i diskmaskinen. Den kan skadas permanent.



Det finns rester av kaffepulver i bryggruppens utrymme. Grundlig rengöring rekommenderas varje gång bryggruppen rengörs. Använd borsten som medföljer för att rengöra bryggruppens utrymme från eventuella rester.



Innan du stänger sidodörren, torka alla komponenter och invändiga delar med en torr trasa.

## Avkalkning



Innan avkalkningscykeln utförs ska eventuella vattenavhärdningsfilter inuti tanken tas bort.

Kaffebyggaren signalerar när en avkalkningscykel behöver köras, baserat på inställningen av vattnets hårdhet (för inställningen av vattnets hårdhet, hänvisas till avsnitt "Ställa in vattnets hårdhet").

När lampan (29) tänds är det nödvändigt att köra en avkalkningscykel. I annat fall försämras kaffesmaken och maskinen skadas. Kaffe och andra drycker kan dock matas ut fortfarande under ett begränsat antal cykler.

När lampan (29) blinkar är det nödvändigt att köra en avkalkningscykel för att kunna fortsätta mata ut drycker.

Gör på följande sätt för att köra en avkalkningscykel:

- Placera en behållare på minst 1,4 liter under utmataren (11).
- Kontrollera att **Vit** har valts med de vita lampknapparna.
- Fyll behållaren (5) upp till MAX-nivån med en lösning med vatten och avkalkningsmedel enligt tillverkarens doseringsrekommendationer.
- Med maskinen färdig för bryggning trycker du samtidigt på knapparna (24) och (22) i minst 3 sekunder, knappen (22) blinkar med orange ljus och lysdioden (29) tänds med ett fast sken under hela avkalkningscykeln.
- Det är nödvändigt att vara i närheten av maskinen under hela avkalkningscykeln, eftersom ingripanden från användaren kan krävas, till exempel påfyllning av tanken (5). Cykelns totala varaktighet är ca. 30 minuter.
- Under avkalkningscykeln tar maskinen några pauser för att avkalkningsmedlet ska verka effektivt. Vänta tills cykeln har avslutats.
- Avkalkningscykeln avslutas när lösningen i tanken (5) är klar, knappen (22) blir vit och lysdioderna (24) och (29) lyser med ett fast sken.
- Håll rent vatten i behållaren (5) upp till MAX-nivån för att köra sköljcykeln. Tryck sedan på knappen (22) för att starta sköljcykeln. Knappen (22) blinkar och lysdioden (29) lyser med fast sken under hela rengöringscykeln.



## Rengöring och underhåll

- Sköljcykeln är klar när knapparna tänds med ett vitt sken.



Om knappen (24) blinkar med ett vitt ljus och lysdioden (29) lyser med fast sken efter avkalkningscykeln, indikerar det att en ny avkalkningscykel måste köras eftersom mängden av avkalkningslösning som användes var otillräcklig för en komplett rengöring.



Om lampan (29) lyser med fast sken efter avkalkningen innebär detta att det är nödvändigt att köra ännu en avkalkningscykel. Detta beror på att mängden avkalkningslösning som användes inte var tillräcklig för en fullständig rengöring.



Fara för personskador.

- Avkalkningsmedel innehåller syror som kan irritera hud och ögon.
- Följ tillverkarens anvisningar och säkerhetsvarningarna noga som anges på förpackningen om produkten kommer i kontakt med hud och ögon.
- Använd de avkalkningsmedel som rekommenderas av Smeg för att undvika skador på kaffemaskinen.



Allt annat underhåll måste utföras av en auktoriserad servicetekniker.

### Procedur för tömning av systemet

Det rekommenderas att tömma systemet om maskinen inte ska användas på en längre tid och innan en underhållsansvarig konsulteras.

- Aktivera proceduren genom att hålla ned knappen (20) och knappen (23) samtidigt i tre sekunder. Knappen (21) och knappen (23) blinkar samtidigt.
- Hela mängden vatten som finns i behållaren töms ut via kaffekretsen.
- Pumpen fortsätter att vara i drift (även periodvis) för att även tömma de invändiga vattensystemen.
- Maskinen stängs av när proceduren är klar.



Proceduren för tömning av systemet tar några minuter och några på- och avstängningscykler. Stäng inte av maskinen förrän hela proceduren är klar.

## Vad man ska göra om...

Problem	Möjliga orsaker	Åtgärd
Apparaten slås inte på.	Kontakten är inte isatt.	Sätt in kontakten.
	Kontaktdonet är inte korrekt isatt.	Sätt in kontaktdonet ordentligt i maskinen.
	ON-OFF-tangenten (9) är inte nedtryckt.	Tryck på knappen för att starta maskinen.
Apparaten är påsatt men fungerar inte.	ON/OFF-knappen (9) fungerar inte.	Kontakta ett auktoriserat assistanscenter.
	Larm för tom tank eller tank som saknas (lysdiod 25 lyser).	Se till att tanken är korrekt isatt eller fyll den med vatten eller skölj den för att avlägsna eventuella kalkrester.
	Larm för att kaffe saknas (lysdiod 26 lyser).	Häll några kaffebönor i motsvarande behållare.
	Larm för sumpbehållaren (lysdiod 27 lyser).	Töm sumpbehållaren. Obs! Tömningen måste ske genom att ta ut lådan i minst 15 sekunder när maskinen är påslagen. Larm 27 blinkar för att signalera korrekt nollställning av räknaren.
	Larm för sumpbehållaren (lysdiod 27 blinkar).	Sumpbehållaren är inte korrekt isatt eller ett invändig droppskydd saknas. Återmontera komponenterna.
	Generiskt larm (led 28 blinkar).	Kontrollera att infusionsenheten är korrekt monterad och att dörren är stängd.
	Generiskt larm (lysdiod 28 lyser fast).	Öppna luckan, avlägsna tillförselenheten, kontrollera och rengör rörelseområdet på nytt. Kontakta ett auktoriserat assistanscenter om problemet kvarstår.
Det obligatoriska avkalkningslarmet är aktivt (lysdiod 29 blinkar).	Genomför en avkalkningscykel.	

<b>Problem</b>	<b>Möjliga orsaker</b>	<b>Åtgärd</b>
Maskinen stannar under kaffedispensering.	Behållaren tas bort under bryggningen eller vattnet inuti ligger under minimitröskeln.	Se till att tanken är ordentligt isatt eller fyll den med vatten.
	Sidodörren öppnades under bryggningen.	Stäng sidodörren.
Larm 25 inte på men vatten saknas.	Felaktig avläsning av mängden vatten inuti tanken på grund av kalkavlagring som har bildats inuti tanken.	Rengör tanken ordentligt och sätt den tillbaka sedan. Avkalka vid behov.
	Vatten hälls felaktigt i behållarens mellanrum.	Ta bort tanken och torka utrymmet noggrant.
Kaffet är inte varmt.	Kopparna har inte förvärmats.	Värm kopparna genom att skölja dem med varmt vatten (Obs! Du kan också använda varmvattenfunktionen).
Kaffe är inte särskilt fylligt eller krämigt.	Kaffet blir för grovmalet.	Vrid vredet moturs för att dra åt malskivorna. Varning: För att undvika att skada maskinen rekommenderas det starkt att vrida på ratten när maskinen är i malningsfasen.
	Bryggningen ägde rum när kaffebönorna var slut.	Fyll kaffebönsbehållaren och brygg kaffe igen.

<b>Problem</b>	<b>Möjliga orsaker</b>	<b>Åtgärd</b>
Kaffet kommer ut för långsamt eller i droppar.	Kaffet blir för finmalet.	Vrid vredet medurs för att bredda kaffekvarnens malskivor. Obs: Vissa blandningar kan behöva en grövre malning än andra. För att undvika skador på maskinen, justera malningen och var noga med att vrida på ratten när malskivorna är igång.
	Tilltäppt dispenser.	Genomför en manuell tvättcykel enligt avsnittet "Rengöring och underhåll".
Avkalkningscykeln har genomförts men maskinen fungerar inte.	Cykeln avslutas inte helt.	Se till att du har avslutat avkalkningscykeln och efterföljande sköljning. Efter den första cykeln begär maskinen en sköljcykel. Följ instruktionerna som anges i avsnittet "Rengöring och underhåll".
	Under avkalkningscykeln eller under den efterföljande sköljcykeln fylldes tanken inte till maximal nivå.	Fyll tanken och se till att tömma behållaren under dispensern. Du måste trycka på knapp 22 igen för att fortsätta.
Maskinen stängs inte av.	Lysdiod 25 lyser för att indikera att det saknas vatten i behållaren.	Fyll tanken så att maskinen kan genomföra en sista sköljcykel.
Maskinen sänder ut två signaler och knappens lysdioder slocknar.	Allmänt problem i maskinen.	Kontakta ett auktoriserat assistanscenter.

<b>Problem</b>	<b>Möjliga orsaker</b>	<b>Åtgärd</b>
Låst låda.	Felaktig maskinanvändning.	Slå av och på maskinen för att sätta tillbaka de invändiga delarna på rätt plats.
Alla tryckknappar blinkar samtidigt.	Fel i hydraulkretsen.	Se till att det finns vatten i tanken och vänta tills kretsen återställs. Maskinen återgår automatiskt till ursprungsläget. Kontakta ett auktoriserat assistanscenter om problemet kvarstår.



Om problemet inte åtgärdats eller vid andra typer av fel ska ni kontakta teknisk support nära er.