

<b>VARNING</b>	<b>164</b>	Säkerhetsfunktion	172
Allmänna säkerhetsanvisningar	164	Grundläggande funktioner	172
Installation	167	Användning av hällen	172
Apparatens syfte	168	Extrafunktioner	173
Denna bruksanvisning	169	Felmeddelanden	174
Tillverkarens ansvar	169	<b>RENGÖRING OCH UNDERHÅLL</b>	<b>174</b>
Identifikationsdekal	169	Rengöring av glaskeramikhällen	174
Bortskaffning	169	Vad gör man om...	174
Spara energi	169	<b>INSTALLATION</b>	<b>175</b>
Information om strömförbrukning i avstängt läge/ standby-läge	170	Elektrisk anslutning	175
Hur man läser bruksanvisningen	170	Utskarvning av arbetsytan	176
<b>BESKRIVNING</b>	<b>170</b>	Inbyggnad	177
Allmän beskrivning	170	Ventilation	178
Kontrollpanel	170	Fastsättning vid inbyggnadsmöbel	179
<b>ANVÄNDNING</b>	<b>171</b>	Provkörning	179
Förberedelser	171	För installatören	179

Vi rekommenderar att noga läsa denna bruksanvisning som innehåller all den information som behövs för att bevara apparatens utseende och funktion. För mer information om produkten: [www.smeg.com](http://www.smeg.com)

## VARNING

### Allmänna säkerhetsanvisningar

#### Skador på person

- Apparaten och dess åtkomliga delar blir mycket varma vid användning. Håll barn på avstånd från apparaten.
- Skydda händerna med värmetåligena handskar vid användning.
- Försök aldrig släcka en låga/brand med vatten utan stäng av apparaten och täck lågan med ett lock eller en brandfilt.
- Barn över 8 år och personer med nedsatt fysisk, sensorisk eller mental förmåga eller med bristfällig erfarenhet av användning av elektriska apparater får endast använda

denna apparat under förutsättning att de övervakas eller noga instruerats angående en säker användning av apparaten och förutsatt att de förstår eventuella risker som är förbundna med användningen.

- Låt inte barn leka med apparaten.
- Barn under 8 år får vistas vid apparaten endast under förutsättning att de är under uppsyn.
- Låt inte barn som är yngre än 8 år närma sig apparaten när den är i drift.
- Rengörings- och underhållsarbete får utföras av

- barn endast under förutsättning att de är under uppsyn.
- Var ytterst försiktig eftersom kokzonerna värms mycket snabbt. Undvik att värma upp tomma kastruller. Fara för överhettning.
  - Aktivera funktionsspärren om det finns barn eller husdjur i närheten som kan nå spishällen.
  - Vidrör eller rengöra inte spishällen när den är i drift eller när indikeringslamporna för restvärme är tända.
  - Stäng av plattorna efter användning. Lita aldrig enbart på detektorn för närvaro av kokkärl.
  - Var särskilt uppmärksam då barn befinner sig i närheten eftersom de inte kan se varningslamporna som indikerar restvärme. Efter användningen förblir kokzonerna mycket varma under en viss tid även om de är avstängda. Undvik att barn sätter händerna på hällen.
  - Tillagningsprocessen ska alltid övervakas. En kort tillagningsprocess ska övervakas hela tiden.
  - OBSERVERA: Att tillaga mat som innehåller fett och/eller olja utan övervakning kan vara farligt och leda till brand.
  - Fetter och oljor kan fatta eld om de överhettas. Avlägsna dig

- inte vid tillagning av mat som innehåller oljor eller fetter. Släck aldrig med vatten om oljor eller fetter skulle fatta eld. Sätt på locket på grytan och stäng av kokzonen.
- Använd inte funktionerna Booster och /eller Double Booster (i förekommande fall) för att värma fet eller oljig mat eftersom det föreligger risk för brand.
  - Placera inga metallföremål, som bestick eller husgeråd, på spishällens yta när den används eftersom de kan överhettas.
  - Använd inte burkar, förslutna behållare, redskap eller kärl av plast vid tillagning.
  - Använd inte magnetiska burkar.
  - Använd inte grytunderlägg eller annat material mellan kokkärlets botten och ytan i glaskeramik. Risk för brännskador.
  - För inte in spetsiga metallföremål (bestick eller verktyg) i apparatens springor.
  - Använd eller förvara inte brännbart material i närheten av apparaten eller direkt under spishällen.
  - Stäng av apparaten efter användning.
  - Dra aldrig i sladden för att dra ut kontakten (i förekommande fall).
  - ANVÄND INTE

## SPRAYFLASKOR I NÄRHETEN AV DENNA APPARAT MEDAN DEN ÄR IGÅNG.

- UTFÖR INGA ÄNDRINGAR PÅ APPARATEN.
- Innan något arbete utförs på apparaten (installation, underhållsarbete, placering eller förflyttning) ska personlig skyddsutrustning bäras.
- Rengör inte apparaten när den fortfarande är varm eller i funktion.
- Efter användningen ska kokzonerna stängas av. Dessa förblir mycket varma under en viss tid efter avstängningen. Rör inte vid spishällens ytor.
- Innan något arbete utförs på apparaten ska den elektriska strömförsörjningen brytas.
- Försök aldrig reparera apparaten själv eller utan att anlita en kvalificerad tekniker.
- Om nätkabeln skadas undvik fara genom att omedelbart kontakta den tekniska supporten som sörjer för att kabeln byts ut.
- Vid repor eller sprickor, eller om glaskeramikhällens yta skulle gå sönder, ska apparaten omedelbart stängas av. Koppla bort eltillförseln och kontakta teknisk service.
- Bärare av pacemaker eller andra liknande anordningar måste säkerställa att funktionen av deras apparater inte

äventyras av det induktiva fältet, vars frekvensområde är mellan 20 och 50 kHz.

- I enlighet med bestämmelser angående elektromagnetisk kompatibilitet tillhör spishällen med elektromagnetisk induktion grupp 2 och klass B (SS-EN 55011).

### Skador på apparaten

- Använd inte rengöringsmedel som innehåller slipmedel eller frätande ämnen (som till exempel pulver, fläckborttagare eller stålull) på delarna i glas.
- Använd eventuellt verktyg i trä eller plast.
- Sitt inte på apparaten.
- Ytan i glaskeramik får inte användas som avlastningsyta.
- Använd inte apparaten som avlastningsyta.
- Täck inte över öppningar, ventilationsspringor eller värmespridningsspringor.
- Använd inte spishällen om en ugn installerats därunder och ett pyrolysprogram körs i ugnen.
- Rengör aldrig apparaten med ångstråle.
- Lämna inte apparaten oövervakad i samband med tillagning som kan frigöra fetter eller oljor vilka kan fatta eld om de överhettas. Var ytterst försiktig.

- Brandrisk: förvara inga föremål på spishällen.
- APPARATEN FÅR ALDRIG ANVÄNDAS FÖR ATT VÄRMA UPP OMGIVNINGEN.
- Kockkärl eller grillpannor ska placeras innanför spishällens kanter.
- Använd alltid kockkärl med jämn och plan botten.
- Om det kokar över eller rinner över, torka bort vätskan från spishällen.
- Var noga med att inte hälla ut sura ämnen på spishällen, som t.ex. citronsaft eller vinäger.
- Häll inte socker eller söta blandningar på spishällen vid tillagning.
- Placera inte material eller ämnen som kan smälta eller fatta eld (papper, plast eller aluminiumfolie) på spishällen vid tillagning.
- Placera kärnen direkt på glaskeramikhällen.
- Ställ inte tomma kastruller eller stekpannor på tända kokzoner.
- Använd inte repande eller sträva material eller vassa metallskrapor.
- Ytan i glaskeramik är mycket stöttålig, men undvik dock att fasta och hårda föremål faller ner på den eftersom den kan gå sönder.
- Använd inte rengöringsmedel som innehåller klor, ammoniak eller blekmedel på delar i stål

eller delar som ytbehandlats med metall (som till exempel är anodiserade, förnicklade eller förkromade).

- Apparaten har inte utformats för att användas med externa timers eller system för fjärrstyrning.
- För att undvika repor på glasytan, dra inte kastrullerna på hällen utan lyft upp och ställ dem där du vill.

### Installation

- DENNA APPARAT **FÅR INTE INSTALLERAS** PÅ BÅTAR ELLER I HUSVAGNAR.
- Denna apparat får inte installeras ovanför en diskmaskin.
- Ta hjälp av en andra person vid installation av apparaten.
- Kontrollera att det finns korrekta öppningar i möbeln.
- Kontrollera att möbelns material är värmebeständigt.
- Installation och servicearbete ska utföras av behörig personal i enlighet med gällande lagstiftning.
- Den elektriska anslutningen ska utföras av behörig fackperson.
- Det är obligatoriskt att jorda apparaten enligt de anvisningar som anges i säkerhetsföreskrifterna för elsystemet.
- Använd värmetåliga kablar som tål minst 90 °C.
- För elkabeln genom möbelns

baksida. Se till att den inte kommer i kontakt med spishällens undersida eller en eventuell ugn som monterats under spishällen.

- Var uppmärksam om du ansluter ytterligare elektriska apparater! Anslutningskablar får inte komma i kontakt med varma kokzoner.
- Åtdragningsmomentet för skruvarna på kopplingsplintens ledningar ska motsvara 1,2-1,5 Nm.
- Fäst inte apparaten alltför hårt vid möbeln eftersom det kan uppstå skador under användningen eller delvis täppa till värmespridningsspringorna.
- Installation och eventuellt byte av den elektriska strömkabeln måste utföras av behörig teknisk personal.
- Om nätkabeln skadas undvik fara genom att omedelbart kontakta den tekniska supporten som sörjer för att kabeln byts ut.
- Innan något arbete utförs på apparaten (installation, underhållsarbete, placering eller förflyttning) förse dig alltid med personlig skyddsutrustning.
- Innan något arbete utförs på apparaten ska den elektriska strömförsörjningen brytas.
- Se till att apparaten kan frånkopplas efter installationen

via en lättillgänglig kontakt eller en brytare i händelse av fast installation.

- Matningslinjen ska förses med en allpolig brytare som säkerställer frånkoppling från nätet, med ett kontaktmellanrum som garanterar en fullständig frånkoppling i enlighet med villkoren i överspänningskategori III, i överensstämmelse med installationsreglerna.
- Om åtkomsten till strömförsörjningen är begränsad, ska frånkopplingsanordningarna för alla poler vara tillgängliga och inbyggda i det fasta kablaget i överensstämmelse med anslutningsstandarderna.
- Denna apparat får användas på en höjd på upp till 2000 meter över havet.
- Ställ inte in kokhällen på en högre effekt än den som stöds av elsystemet.
- Ställ inte in kokhällen på en högre effekt än den som stöds av elsystemet.

### **Apparatens syfte**

Denna apparat är avsedd att användas för tillagning av livsmedel inom hushåll. All annan användning är olämplig. Vidare får apparaten inte användas:

- i kök avsedda för personal i affärer, på kontor och i andra arbetsmiljöer.

- på lantbruk/inom landsbygdsturism.
- av kunder på hotell, motell eller andra liknande boenden;
- på bed and breakfasts.

## Denna bruksanvisning

- Denna bruksanvisning utgör en del av apparaten och ska förvaras i sin helhet och alltid finnas inom räckhåll under hela apparatens livstid.
- Innan apparaten används ska denna bruksanvisning läsas noga.
- Förklaringarna i denna bruksanvisning omfattar även bilder som beskriver det som normalt visas på displayen. Vi påminner dock om att apparaten kan ha en uppdaterad version av systemet, och därför kan det som visas på displayen skilja sig från det som visas i bruksanvisningen.

## Tillverkarens ansvar

Tillverkaren avsäger sig allt ansvar för skador på personer eller egendom som orsakats av:

- annan användning av apparaten än den avsedda;
- ett nonchalerande av föreskrifterna i bruksanvisningen;
- en felaktig användning av hela eller en del av apparaten;
- användning av reservdelar som inte är i original.

## Identifikationsdekal

På identifikationsdekalen finns tekniska data, serienummer och märkning. Identifikationsdekalen får aldrig avlägnas.

## Bortskaffning



Denna apparat, som överensstämmer med kraven i det europeiska direktivet om elektriskt och elektroniskt avfall WEEE (2012/19/EU), ska kasseras separat från annat avfall när den nått slutet på sin livstid.

Denna apparat innehåller inte ämnen i sådana mängder att de kan anses farliga för hälsa eller miljö, i överensstämmelse med gällande europeiska föreskrifter.



**Elektrisk spänning**  
**Fara för elektrisk stöt**

- Stäng av den allmänna elektriska tillförseln.



**Elektrisk spänning**  
**Fara för elektrisk stöt**

- Koppla ut nätsladden ur elsystemet.

Vid bortskaffning av apparaten:

- Kapa den elektriska strömkabeln och avlägsna den.
- En apparat som inte längre används ska lämnas in till en lämplig återvinningsstation för insamling av elektriskt och elektroniskt avfall, alternativt återlämnas till återförsäljaren vid köp av en motsvarande apparat.

Vid tillverkning av apparatens emballage används återvinningsbara och icke förorenande material.

- Lämna in emballagen till lämpliga stationer för separat insamling.



**Plastemballage**  
**Fara för kvävning**

- Lämna inte emballaget eller delar av det utom synhåll.
- Låt inte barn leka med plastpåsar som ingår i emballaget.

## Spara energi

- Kockärlets botten får inte gå utanför linjerna som är tryckta på ytan i glaskeramik.
- Kockärlet får inte placeras utanför hällens omkrets eller ovanför displayen.
- Vid köp av kärl kontrollera om den angivna diametern syftar till botten eller kärlets övre del, då den senare nästan alltid är större än diametern på botten.
- Vid förberedelse av rätter med lång tillagningstid kan tid och energi sparas genom att använda tryckkokare vilket dessutom gör det möjligt att bevara vitaminerna i livsmedlen.
- Försök dig om att tryckkokaren innehåller tillräckligt med vätska, eftersom överhettning orsakad av för lite vätska kan skada tryckkokaren och kokzonen.
- Om det är möjligt täck alltid kockärlet med ett lock som passar.
- Välj en gryta som lämpar sig för den mängd mat som ska tillagas. En stor gryta som är

halvtom innebär onödig energiförbrukning.



Om spishällen och en eventuell ugn används samtidigt kan under vissa förhållanden den maximala gränsen för effektförbrukning för själva elsystemet överskridas.

avsedd för produkten i fråga.

## Hur man läser bruksanvisningen

Följande läsanvisningar gäller för denna bruksanvisning:



Varning/försiktighet



Information/förslag

## Information om strömförbrukning i avstängt läge/standby-läge

De tekniska uppgifterna om apparatens energiförbrukning i avstängt läge/standby-läge finns på [www.smeg.com](http://www.smeg.com) under den sida som är

# BESKRIVNING

## Allmän beskrivning

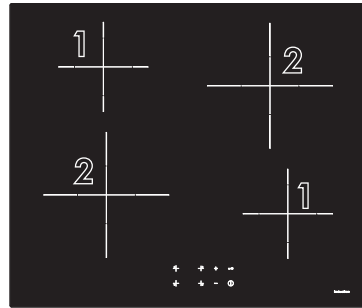
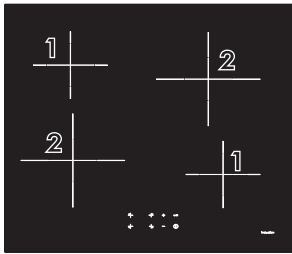

Zon	Mått H x L (mm)	Ø kokkärl min. (mm)	Maximal effektförbrukning (W)*	Förbrukad effekt i Boosterfunktion (W) *
1	150 x 150	90	1200	1600
2	210 x 210	130	1500	2000

\* Dessa effektvärden är ungefärliga och kan variera beroende på vilket kärl som används samt på de värden som ställts in.

## Kontrollpanel

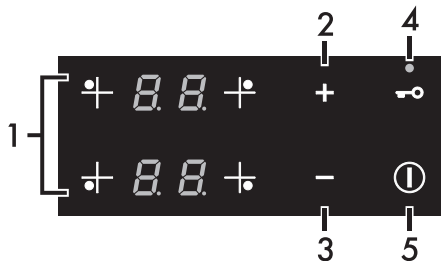

- 1 Knappar för val av kokzone
- 2 Knapp för ökning av värde

- 3 Knapp för minskning av värde
- 4 Knapp för funktionsspär

## Fördelar med tillagning på induktionshäll



Apparaten är försedd med en induktionsgenerator för varje kokzon. Varje generator under kokytan i glaskeramik bildar ett elektromagnetiskt fält som inducerar ström i kastrullens botten och därmed skapar värme. Induktionshällar överför inte värme utan genererar den direkt inne i kokkärnen, tack vare de induktiva strömmarna.

- Minskad energiförbrukning i förhållande till traditionell elektrisk tillagning, tack vare den direkta överföringen av energi till kastrullen (det krävs särskilda husgeråd i magnetiserande material).
- Ökad säkerhet tack vare att energi endast överförs till kärlet som placerats på spishällen.
- Hög energiöverföring från kokzonen med induktion till kastrullens botten.

- Snabb uppvärmningshastighet.
- Minskad risk för brännskador eftersom plattan värms upp endast vid kastrullens botten; mat som kokt över fastnar inte.

## Effektstyrning

Spishällen är utrustad med en modul för effektstyrning som optimerar/begränsar förbrukningen. Om de effektnivåer som ställts in tillsammans överskrider den maximalt tillåtna gränsen anpassar kretskortet automatiskt plattans effekt. Systemet strävar efter att bibehålla maximala effektnivåer. Om symbolen  visas innebär det att det inte längre går att öka effektnivån för en viss kokzon.



Den kokzon som först ställdes in i kronologisk ordning har företräde.



Systemet för effektkontroll påverkar inte apparatens totala elförbrukning.

# ANVÄNDNING

## Förberedelser



Se Allmänna säkerhetsanvisningar.

- Avlägsna eventuell skyddsfilm från apparatens in- och utsida samt från tillbehören (i förekommande fall).
- Avlägsna eventuella etiketter (med undantag av dekalen med tekniska data).

## Kärl som kan användas vid tillagning med induktion

De kärl som används vid tillagning med induktion måste vara av metall, ha magnetiska egenskaper och en tillräckligt stor botten.

### Lämpliga kärl:

- Kärl i emaljerat stål med tjock botten.
- Gjutjärnskärl med emaljerad botten.
- Kärl i rostfritt stål i flera lager, ferritiskt rostfritt stål och aluminium med särskild botten.

### Ej lämpliga kärl:

- Kärl av stål, rostfritt stål, aluminium, värmesistent glas, trä, keramik och terracotta.

## Råd för minskad energiförbrukning

För att kontrollera om kärlet är lämpligt räcker det att föra en magnet intill kärlets botten: om magneten dras till kärlet är det lämpligt för induktionshällen. Om du inte har någon magnet kan du hälla in en liten mängd vatten i kokkärlet, placera det på kokzonen och slå på plattan.

Om symbolen  visas på displayen betyder det att kärlet inte är lämpligt.

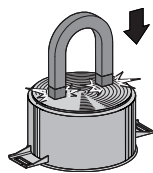

## Råd för minskad energiförbrukning

Kastrullbottens diameter måste motsvara kokzonens diameter.

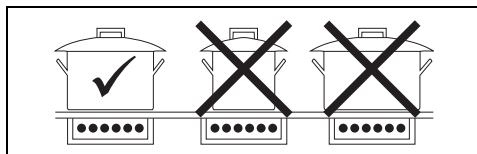

- När du köper en kastrull, ska du kontrollera



om den angivna diametern avser botten eller den övre delen av kokkärlet eftersom den sistnämnda nästan alltid är större än botten.

- Kokkärlets botten ska vara mycket tjock och helt plan. Dessutom ska den vara ren och torr, liksom spishällen.
- När man tillagar maträtter med långa tillagningstider kan man spara tid och energi: använd en tryckkokare som gör det möjligt att bevara vitaminerna som finns i livsmedlen.
- Säkerställ att tryckkokaren innehåller tillräckligt med vätska eftersom överhettning pga. avsaknad av vätska kan skada kokkärlet och kokzonen.
- Om möjligt ska kastrullerna alltid täckas med ett lämpligt lock.
- Välj en kastrull som är lämplig för den mängd mat som ska tillagas. En stor kastrull som är halvtom innebär onödig energiförbrukning.
- Använd inte gjutjärnskastruller eller kastruller med sträv botten.



Om spishällen och ugnen används samtidigt, kan det under vissa förhållanden leda till överskridande av den maximala effektgräns som kan användas av ditt elsystem.

## Säkerhetsfunktion



Se Allmänna säkerhetsanvisningar.

Spishällen har en automatisk anordning som begränsar funktionstiden. Såvida inte inställningarna för kokzonen ändras, beror den maximala funktionstiden för varje enskild kokzon på den effektnivå som valts. När anordningen för begränsning av drifttid aktiveras, stängs kokzonen av. En kort signal ljuder och

symbolen  visas på displayen om kokzonen är varm.

Effektnivå	Maximal tid för tillagning- en i timmar
1 - 8	10
9	3

## Sammanfattande tabell över effektnivåer

Effekten kan justeras till olika nivåer. I tabellen nedan finns anvisningar för olika typer av

tillagning.

Effektnivå	Lämplig för:
0	Läge OFF
från 1 till 2	Tillagning av mindre mängder mat (lägsta effekter)
från 3 till 4	Tillagning
från 5 till 6	Tillagning av stora mängder mat, grillning av större stycken
från 7 till 8	Grillning, fritering med mjöl
9	Grillning
P	För att koka upp stora mängder vatten (maximal effekt, se "Funktion- nen Booster")



## Grundläggande funktioner

### Första anslutningen till elnätet

Vid första anslutningen till elnätet, eller efter ett strömavbrott, sker en automatisk kontroll som tänds indikeringslamporna och displayen under några sekunder. Detta signaleras av att indikeringslampan för funktionsspärren tänds.

För att sätta igång apparaten, håll knappen  intryckt i minst två sekunder.



### Start och avstängning

Tryck på knappen  för att sätta igång apparaten. För att stänga av apparaten, tryck på knappen  tills tre ljudsignaler avges.

## Användning av hällen

### Aktivering av kokzonerna

När apparaten har satts igång:



1. Välj den kokzon som ska aktiveras med hjälp av avsedda knappar för val (t.ex.:  främre höger kokzon).
2. Med hjälp av knapparna  och  kan effekten ställas in till mellan 1 och 9, eller Booster-funktioner aktiveras.

### Avstängning av kokzonerna

1. Välj den kokzon som ska stängas av.

2. Använd knappen  för att återställa effektnivån till 0 (noll).



- För att stänga av alla zonerna samtidigt hålls knappen  intryckt i minst två sekunder.
- En zon kan stängas av snabbt genom att samtidigt trycka ned knapparna  och .

Om ett kokkärl som är olämpligt för induktionstillagning placeras på en aktiv zon eller om inget kokkärl har placerats på den aktiva zonen, levererar zonen ingen effekt och motsvarande display visar symbolen  alternerad med effektnivåns nummer.



### Booster-funktion



Se Allmänna säkerhetsanvisningar.

Funktionen Booster gör det möjligt att värma upp ett kokkärl till maximal temperatur under en begränsad tid. Kan användas för att koka upp stora mängder vatten under en kort tid.

Efter att en zon valts:

1. Öka effektnivån till 9.
2. Tryck på knappen  igen varvid displayen visar symbolen .



Booster-funktionen förblir aktiv i 10 minuter efter vilka effektnivån automatiskt återgår till 9.

Inaktivera Booster-funktionen genom att minska kokzonens effektnivå eller stäng av apparaten.

### Extrafunktioner

#### Tidsinställd tillagning

Med denna funktion går det att programmera en automatisk avstängning av alla kokzoner vid slutet av en viss tidsperiod som har ställts in av användaren (mellan 1 och 99 minuter).

Ställa in en tidsinställd tillagning:

1. Välj en kokzon med de till syftet avsedda knapparna.
2. Välj en effektnivå (från 1 till 9).





Det går inte att aktivera timern om den valda zonens effektnivå är inställd till noll (0).

3. Tryck en gång till på knappen för att välja kokzoner. Åtgärden bekräftas med en ljudsignal.

Den valda zonens display visar symbolen  medan displayerna till de närliggande zonerna visar .





Om du valt en av de främre zonerna visas nedräkningens siffror på de bakre zonernas displayer, och vice versa.

4. Använd knapparna  och  för att välja minuter (om knappen hålls intryckt bläddrar man framåt snabbt).
5. Tryck på en av knapparna för val av kokzon eller vänta 10 sekunder för att starta timern.

Displayen till den tidsinställda zonen visar nu den tidigare inställda effektnivån med en punkt nere till höger (t.ex.: .

Efter den tidsinställda tillagningen stängs kokzonen av, displayen visar  som blinkar och ljudsignaler avges. Tryck på en av knapparna för att stänga av ljudsignalerna.

#### Ändring eller avstängning av tidsinställd tillagning

1. Välj en zon med tidsinställning.
2. Tryck på knappen för val av zonen igen för att visa hur lång tid som återstår.
3. Använd knapparna  och  för att ändra eller nollställa nedräkningen. Nollställningen av nedräkningen inaktiverar den tidsinställda tillagningen.

#### Funktionsspärr

Denna funktion gör det möjligt att blockera knapparna på kontrollpanelen. Denna funktion kan aktiveras med både tillslagen och avstängd apparat.

För att aktivera funktionsspärrarna med tillslagen apparat:

1. Trycka på knappen  i minst en sekund.
2. När indikeringslampan för funktionsspärrarna tänds, är knapparna blockerade (med undantag för knapparna  och .

För att inaktivera funktionsspärrarna, tryck på knappen  i minst en sekund och kontrollera

SV

att indikeringslampan ovanför slocknar.



Funktionsspärren inaktiveras inte vid ett strömavbrott.

## Felmeddelanden

Vid felfunktion visar kokzonernas displayer ett meddelande som innehåller felkoden.

Felen som är förknippade med överhettning av apparaten eller någon del av den kan

elimineras endast genom att låta apparaten svalna. Felkoderna innehåller texten "C", "c" och "Fc".



Indikatorerna för restvärme anses inte vara felkoder.

Om dessa felkoder kvarstår eller om det visas andra koder ska dessa noteras, kontakta sedan teknisk service.

# RENGÖRING OCH UNDERHÅLL

## Rengöring av glaskeramikhällen



Se Allmänna säkerhetsanvisningar.

### Rengöring av ytorna

För att bevara ytorna i gott skick ska de rengöras efter varje användningstillfälle, efter att de svalnat.

### Vanlig daglig rengöring

Använd alltid och uteslutande särskilda produkter som inte innehåller slipmedel eller klorbaserade syror. Häll ut medlet på en fuktig trasa och torka av ytan. Skölj omsorgsfullt och torka därefter med en mjuk trasa eller en mikrofibertrasa.



Vid svårhanterlig smuts ska apparaten rengöras när den är kall med en diskvamp som har fuktats med vatten och neutralt rengöringsmedel. Torka sedan med en mikrofibertrasa.

### Rengöring en gång i veckan

Rengör och behandla hällen en gång i veckan. Använd en vanlig produkt för rengöring av glaskeramik. Följ alltid anvisningarna från tillverkaren. Det silikon som finns i dessa produkter skapar en skyddsfilm som skyddar mot vatten och smuts. Alla fläckar stannar på skyddsfilmen och kan därmed enkelt tas bort. Torka ytan med en ren trasa. Se till att inga rester från rengöringsmedel blir kvar på plattan eftersom sådana ämnen reagerar kraftigt när spishällen sedan värms upp igen vilket kan förändra ytans struktur.

### Matstänk eller rester

Eventuella ljusa spår som orsakats av kokkärl med aluminiumbotten kan torkas bort med en

fuktad trasa doppad i vinäger. Om det efter tillagningen blir kvar brända rester ska de avlägsnas. Skölj med vatten och eftertorka med en ren trasa. Sandkorn som kan ha fallit på spishällen i samband med sköljning av sallad eller potatis kan skrapa spishällens yta när kastrullerna flyttas. Torka därför omedelbart bort eventuella sandkorn från spishällens yta. Kromförändringar har ingen betydelse för glaskeramikens funktion och stabilitet. Det handlar i själva verket inte om förändringar av spishällens material, utan om matrester som inte tagits bort och som förkolnat. Det kan uppstå glansiga ytor som orsakas av att kastrullernas botten gnids mot hällen, särskilt om de förstnämnda är av aluminium, eller av användning av olämpliga rengöringsmedel. Dessa är svåra att få bort med hjälp av vanliga rengöringsprodukter. Det kan visa sig nödvändigt att rengöra flera gånger. Användning av starka rengöringsprodukter, eller friktionen med kastrullernas botten, kan med tiden repa spishällens dekorationer och bidra till att fläckar uppstår.



Det rekommenderas att använda de rengöringsprodukter som levereras av tillverkaren.



Efter rengöringen storkas apparaten noga eftersom kvarlämnade rester av rengöringsmedel eller vatten kan försämra apparatens funktion och utseende.

## Vad gör man om...

Spishällen inte fungerar:

- Kontrollera att spishällen är ansluten och att huvudströmbrytaren är tillkopplad.

- Kontrollera att inga strömbortfall förekommer.
- Kontrollera att inte säkringen gått. I sådant fall ska säkringen bytas ut.
- Kontrollera att den automatiska brytaren i hushållets elsystem inte utlösts. I sådant fall ska brytaren aktiveras igen.

Tillagningsresultaten inte är tillfredsställande:

- Kontrollera att tillagningstemperaturen inte är för hög eller för låg.
- Säkerställ att ytan har en korrekt ventilation och att luftintagen är helt fria från hinder.
- Använd kokkärl som är certifierade och testade för induktionstillagning.

Spishällen producerar rök:

- Låt spishällen svalna och rengör den efter tillagningen.
- Kontrollera att inte maten läckt ut och använd eventuellt en större kastrull.

Säkringarna eller hushållets termomagnetiska brytare utlöser kontinuerligt:

- Kontakta Teknisk Service eller en elektriker.
- Det finns skador eller sprickor på spishällen:
- Stäng omedelbart av apparaten, koppla bort den elektriska tillförseln och kontakta kundservice.

# INSTALLATION

## Elektrisk anslutning



Se Allmänna säkerhetsanvisningar

### Allmän information

Kontrollera att egenskaperna för elnätet är lämpliga i förhållande till de värden som anges på dekalen.

Identifikationsdekalen med tekniska data, serienummer och märkning har placerats väl synlig på apparaten.

Dekalen får aldrig avlägsnas.

Sörj för jordning med hjälp av en ledning som är minst 20 mm längre än de andra.

Apparaten får användas i följande lägen:

**380-415 V 3N~**

5 x 2,5 mm<sup>2</sup>  
fempolig kabel

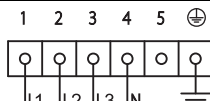

**220-240 V 1N~**

3 x 4 mm<sup>2</sup>  
trepolig kabel

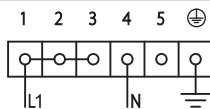

Schemat nedan visar kopplingsplinten sedd underifrån, utan några kablar anslutna.

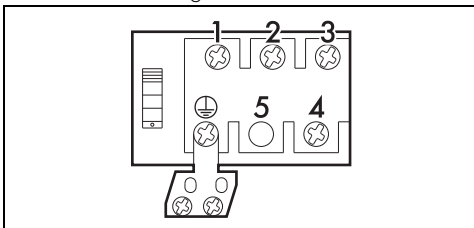

De värden som anges gäller tvärsnittet för den invändiga ledningen.



Matningskablar är dimensionerade med hänsyn till sammanlagringsfaktorn (i överensstämmelse med standard SS-EN 60335-2-6).



Använd alltid den medföljande klämman vid anslutning (i förekommande fall)

### Fast anslutning

Matningslinjen ska förses med en allpolig brytare som säkerställer fränkoppling från nätet och som har ett kontaktmellanrum som garanterar en fullständig fränkoppling i enlighet med villkoren i överspänningskategori III, i överensstämmelse med installationsreglerna.

### För den australiensiska och nyzeeländska marknaden:

Fränkopplingen som ingår i den fasta anslutningen ska uppfylla kraven i AS/NZS 3000.

## Ställa in apparatens effekt



- Med denna funktion kan man ställa in ett maximalt effektvärde för apparaten.
- När apparaten lämnar fabriken är den inställd på den maximala effektnivån 7,2 kW, men kan regleras för användning vid en effekt på 6,0, 3,5 och 2,8, 2,2, 1,6 och 1,0 kW.





Med hjälp av nedanstående procedur kan man justera den maximala effekten från 7.2 till 2.8 kW (användning vid hög effekt):

1. Stäng av alla plattor innan du går vidare.
2. Koppla bort apparaten från elnätet.
3. Koppla in apparaten igen.



Utför nedanstående moment inom 30 sekunder från återanslutningen:

4. Håll knappen  intryckt för att låsa upp kommandona.
  5. Tryck in knapparna  och  samtidigt.
- Nu hörs en ljudsignal och displayen visar det aktuella effektvärdet.







6. Använd knapparna  och  för att ändra värdet.
- Tryck på knapparna  och  samtidigt för att spara ett nytt effektvärde. Apparaten stängs av och måste slås på igen för att kunna användas med den nya begränsningen.
  - Om värdena inte ska sparas räcker det att låta displayen vara orörd under minst 60 sekunder.

Med hjälp av nedanstående procedur kan man justera den maximala effekten från 2.8 till 1.0 kW (användning vid låg effekt):

1. Följ samma illustrerade instruktioner fram till och med punkt 4.
  2. Tryck in knapparna  och  samtidigt.
- Nu hörs en ljudsignal och displayen visar det aktuella effektvärdet.



3. Använd knapparna  och  för att ändra värdet.
- Tryck på knapparna  och  samtidigt för att spara det nya effektvärdet. Apparaten stängs av och måste slås på igen för att kunna användas med den nya begränsningen.
  - Om värdena inte ska sparas räcker det att låta displayen vara orörd under minst 60 sekunder.

## Utskärning av arbetsytan

### Säkerhetsanvisningar för placering och installation



Se Allmänna säkerhetsanvisningar.

- Installationen kan utföras på olika material såsom murverk, metall, massivt trä eller plastlaminerat trä under förutsättning att dessa är värmebeständiga (> 90°C).
- Fanér, lim eller plastbeklädnad på intilliggande möbler måste vara värmebeständiga (> 90°C), annars kan de med tiden bli missformade.
- Om möbelen inte har en öppning för inbyggnad måste detta realiserats genom mureri- och/eller snickeriarbeten som måste utföras av en behörig tekniker.
- Minimavstånd mellan köksfläkten och spishällens yta måste minst motsvara det avstånd som anges i monteringsinstruktionerna för köksfläkten.
- Respektera även minimiavstånden för utskärningar i ytan på den bakre sidan enligt vad som anges på monteringsinstruktionerna.
- Om apparaten installeras över en ugn måste den sistnämnda vara försedd med en kylfläkt.

### Apparatens storlek (mm)

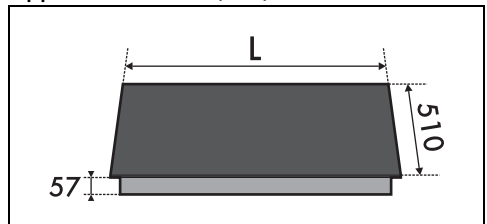

## Inbyggnad

### I utrymme för inbyggnad av ugn

Avståndet mellan spishällen och köksmöblerna eller inbyggnadsapparaterna måste vara sådant att en tillräcklig ventilation och tillräcklig luftutmatning kan garanteras. Om spishällen installeras ovanpå en ugn måste ett visst utrymme lämnas mellan de båda apparaterna.

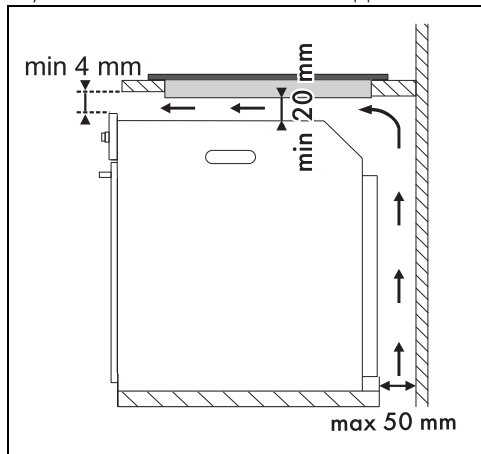

### I neutralt utrymme eller lådor

Om det finns andra möbler (sidoväggar, lådor osv.), diskmaskiner eller kylskåp under hällen måste en dubbel botten av trä installeras på ett avstånd om minst 20 mm från spishällens undersida för att undvika oavsiktlig kontakt. Den dubbla botten ska kunna avlägsnas endast med hjälp av därtill avsedda verktyg.

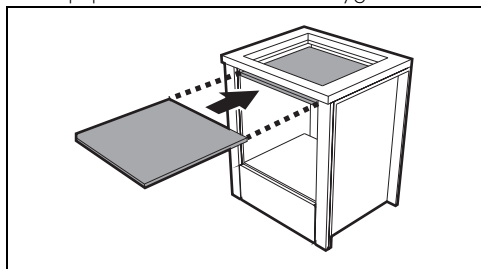

Med öppning i botten:

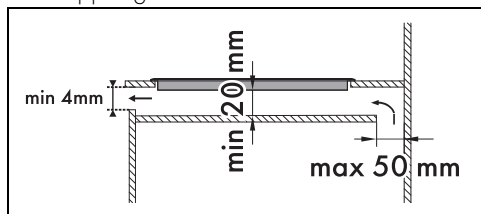

Med öppning på baksidan:

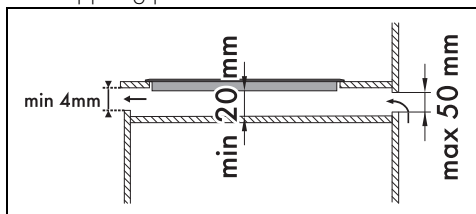

Att inte installera den dubbla botten i trä utsätter användaren för risken att av misstag komma i kontakt med vassa eller varma delar.



Om spishällen installeras över en ugn måste denna vara försedd med en kylfläkt.

### På tomt utrymme

Om det finns andra möbler under hällen måste en dubbel botten av trä installeras på ett avstånd om minst 20 mm från hällens undersida för att undvika oavsiktlig kontakt. Den dubbla botten ska kunna avlägsnas endast med hjälp av avsedda verktyg.

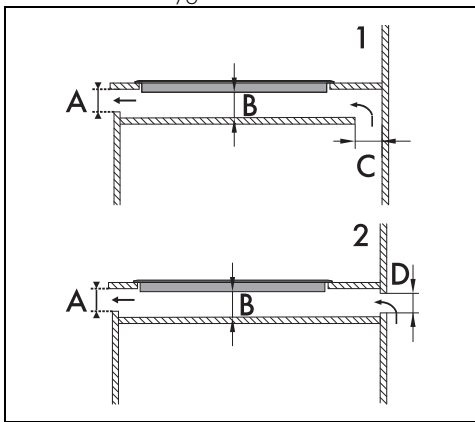

- 1 Med öppning i botten
- 2 Med öppning på baksidan

A min. 5 mm

B min. 20 mm

C min. 30 mm - max. 50 mm

D min. 30 mm - max. 50 mm

SV



Att inte installera den dubbla botten i trä utsätter användaren för risken att av misstag komma i kontakt med vassa eller varma delar.

L	X	Y
600-700	560	482

### Tätning av spishällen

Före montering undvik att vätska tränger in mellan spishällens ram och arbetsytan genom att sätta på den självhäftande tätningen som medföljer längs hela spishällens omkrets.

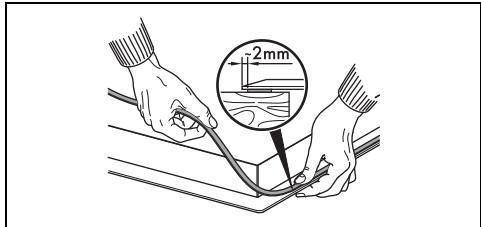

Fixera inte spishällen med silikon. Detta gör att spishällen skadas om den skulle behöva tas bort.

I händelse av infälld inbyggnad det nödvändigt att efter att ha applicerat den självhäftande tätningen (A) på glasytan och efter att ha placerat och fäst spishällen, fylla kanterna med det isolerande silikonet (B) och torka bort eventuellt överflöd. Om du behöver flytta kokhällen igen ska silikonet skäras bort silikonet med en fickkniv innan du försöker flytta den (C).

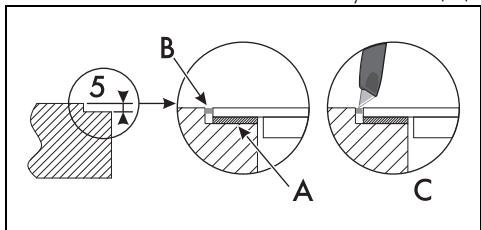

### Ventilation

Nedan illustreras två lämpliga installationer för korrekt ventilation och en felaktig installation

### Infälld montering (mm)

För denna typ av inbyggnad måste man även fräsa kanterna på hålet i möbelen, om man vill installera hällen i linje med arbetsytan.

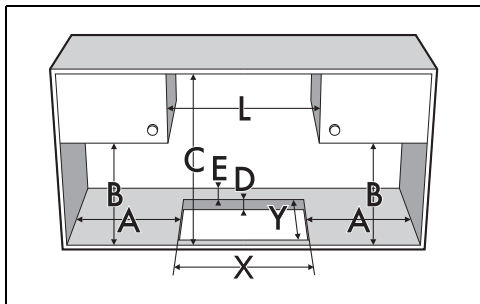
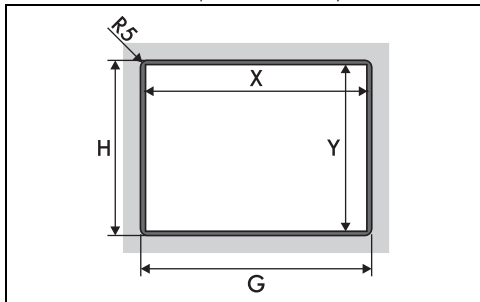

A	B	C	D	E
min 150	min 460	min 750	30 ÷ 50	min 50

L	X	Y	G	H
600-700	596	510	604	514

### Normal inbyggnad (mm)

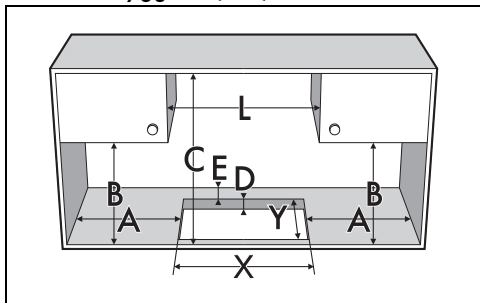

A	B	C	D	E
min 150	min 460	min 750	30 ÷ 50	min 50

som ska undvikas.

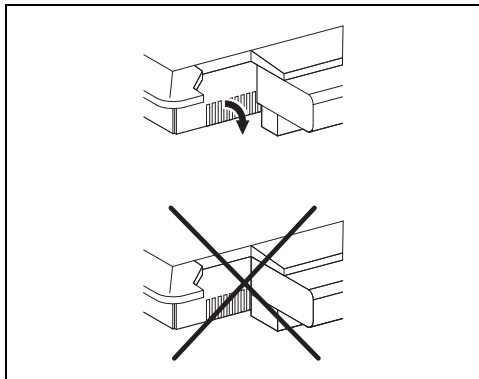

## Fastsättning vid inbyggnadsmöbel

Fastsättning vid möbelen ska utföras med skruvar fram och bak.

1. Skruva loss skruvarna i de framhävda hålen på följande bild.

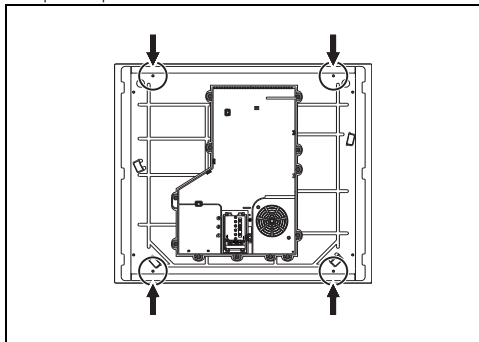

2. Dra åt fästbyglarna (A) i de markerade hålen med hjälp av de skruvar som avlägsnades i ett tidigare skede, för att korrekt fästa spishällen vid strukturen.

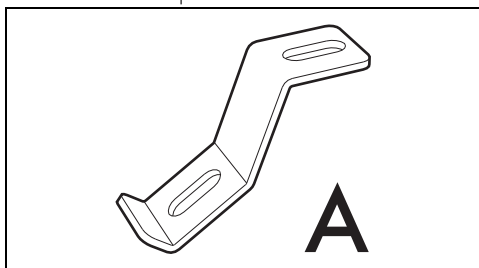

Om du drar åt för mycket kan glaset spännas och gå sönder.

Fästbyglarna installeras på olika sätt beroende på arbetsytans tjocklek.

- Arbetsyta med tjocklek på 30 mm:

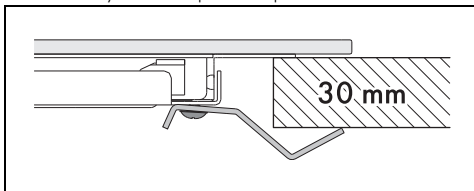

- Arbetsyta med tjocklek på 40 mm:

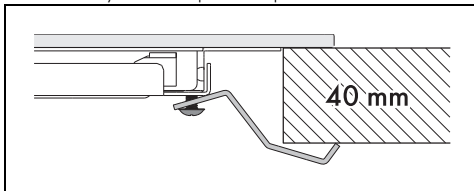

- Arbetsyta med tjocklek på 50 mm:

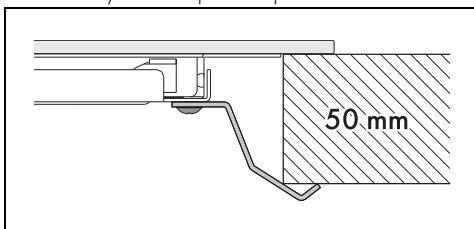

För arbetsytor med tjocklek under 30 mm måste du använda ett extra mellanlägg mellan bygel och toppyta.

SV

## Provkörning

När installationen slutförts ska en kort provkörning göras. Om apparaten inte fungerar ska man först försäkra sig om att man följer anvisningarna korrekt, och därefter kontakta kundservice.

## För installatören

- Vid anslutning med kontakt (i förekommande fall) ska kontakten alltid vara lättåtkomlig efter installationen.
- Nätkabeln får inte vikas eller snurras.
- Apparaten ska installeras i enlighet med aktuella installationscheman.
- Om apparaten inte fungerar korrekt efter att alla kontroller utförts kontaktas en lokal auktoriserad serviceverkstad.
- När apparaten installerats korrekt ber vi att ni informerar användaren om korrekt användningsmetod.