

VARNING	163	ANVÄNDNING	170
Allmänna säkerhetsanvisningar	163	Förberedelser	170
Installation	166	Grundläggande funktioner	170
Apparatens syfte	167	Användning av hällen	170
Denna bruksanvisning	168	Säkerhetsfunktion	172
Tillverkarens ansvar	168	RENGÖRING OCH UNDERHÅLL	173
Identifikationsdekal	168	Rengöring av glaskeramikhällen	173
Bortskaffning	168	Vad gör man om...	174
Spara energi	168	INSTALLATION	174
Information om strömförbrukning i avstängt läge/ standby-läge	168	Elektrisk anslutning	174
Hur man läser bruksanvisningen	169	Meny för effektbegränsning	175
BESKRIVNING	169	Utskärning av arbetsytan	175
Allmän beskrivning	169	Inbyggnad	176
Kontrollpanel	169	Fastsättning vid inbyggnadsmöbel	177
		För installatören	178

Vi rekommenderar att noga läsa denna bruksanvisning som innehåller all den information som behövs för att bevara apparatens utseende och funktion. För mer information om produkten: www.smeg.com

VARNING

Allmänna säkerhetsanvisningar

Skador på person

- Apparaten och dess åtkomliga delar blir mycket varma vid användning. Håll barn på avstånd från apparaten.
- Skydda händerna med värmetåliga handskar vid användning.
- Försök aldrig släcka en låga/brand med vatten utan stäng av apparaten och täck lågan med ett lock eller en brandfilt.
- Barn över 8 år och personer med nedsatt fysisk, sensorisk eller mental förmåga eller med bristfällig erfarenhet av användning av elektriska apparater får endast använda denna apparat under förutsättning att de övervakas eller noga instruerats angående en säker användning av apparaten och förutsatt att de förstår eventuella risker som är förbundna med användningen.
- Låt inte barn leka med apparaten.
- Barn under 8 år får vistas vid apparaten endast under förutsättning att de är under uppsyn.
- Låt inte barn som är yngre än 8 år närma sig apparaten när den är i drift.
- Rengörings- och underhållsarbete får utföras av barn endast under förutsättning att de är under uppsyn.
- Var ytterst försiktig eftersom

kokzonerna värms mycket snabbt. Undvik att värma upp tomma kastruller. Fara för överhettning.

- Aktivera funktionsspärren om det finns barn eller husdjur i närheten som kan nå spishällen.
- Vidrör eller rengöra inte spishällen när den är i drift eller när indikeringslamporna för restvärme är tända.
- Stäng av plattorna efter användning. Lita aldrig enbart på detektorn för närvaro av kokkärl.
- Var särskilt uppmärksam då barn befinner sig i närheten eftersom de inte kan se varningslamporna som indikerar restvärme. Efter användningen förblir kokzonerna mycket varma under en viss tid även om de är avstängda. Undvik att barn sätter händerna på hällen.
- Tillagningsprocessen ska alltid övervakas. En kort tillagningsprocess ska övervakas hela tiden.
- OBSERVERA: Att tillaga mat som innehåller fett och/eller olja utan övervakning kan vara farligt och leda till brand.
- Fetter och oljor kan fatta eld om de överhettas. Avlägsna dig inte vid tillagning av mat som innehåller oljor eller fetter. Släck aldrig med vatten om

oljor eller fetter skulle fatta eld. Sätt på locket på grytan och stäng av kokzonen.

- Använd inte funktionerna Booster och /eller Double Booster (i förekommande fall) för att värma fet eller oljig mat eftersom det föreligger risk för brand.
- Placera inga metallföremål, som bestick eller husgeråd, på spishällens yta när den används eftersom de kan överhettas.
- Använd inte burkar, förslutna behållare, redskap eller kärl av plast vid tillagning.
- Använd inte magnetiska burkar.
- Använd inte grytunderlägg eller annat material mellan kokkärls botten och ytan i glaskeramik. Risk för brännskador.
- För inte in spetsiga metallföremål (bestick eller verktyg) i apparatens springor.
- Använd eller förvara inte brännbart material i närheten av apparaten eller direkt under spishällen.
- Stäng av apparaten efter användning.
- Dra aldrig i sladden för att dra ut kontakten (i förekommande fall).
- **ANVÄND INTE SPRAYFLASKOR I NÄRHETEN AV DENNA APPARAT MEDAN DEN ÄR IGÅNG.**

- UTFÖR INGA ÄNDRINGAR PÅ APPARATEN.
- Innan något arbete utförs på apparaten (installation, underhållsarbete, placering eller förflyttning) ska personlig skyddsutrustning bäras.
- Rengör inte apparaten när den fortfarande är varm eller i funktion.
- Efter användningen ska kokzonerna stängas av. Dessa förblir mycket varma under en viss tid efter avstängningen. Rör inte vid spishällens ytor.
- Innan något arbete utförs på apparaten ska den elektriska strömförsörjningen brytas.
- Försök aldrig reparera apparaten själv eller utan att anlita en kvalificerad tekniker.
- Om nätkabeln skadas undvik fara genom att omedelbart kontakta den tekniska supporten som sörjer för att kabeln byts ut.
- Vid repor eller sprickor, eller om glaskeramikhällens yta skulle gå sönder, ska apparaten omedelbart stängas av. Koppla bort eltilfförseln och kontakta teknisk service.
- Bärare av pacemaker eller andra liknande anordningar måste säkerställa att funktionen av deras apparater inte äventyras av det induktiva fältet, vars frekvensområde är mellan 20 och 50 kHz.
- I enlighet med bestämmelser angående elektromagnetisk kompatibilitet tillhör spishällen med elektromagnetisk induktion grupp 2 och klass B (SS-EN 55011).

Skador på apparaten

- Använd inte rengöringsmedel som innehåller slipmedel eller frätande ämnen (som till exempel pulver, fläckborttagare eller stålull) på delarna i glas.
- Använd eventuellt verktyg i trä eller plast.
- Sitt inte på apparaten.
- Ytan i glaskeramik får inte användas som avlastningsyta.
- Använd inte apparaten som avlastningsyta.
- Täck inte över öppningar, ventilationsspringor eller värmespridningsspringor.
- Använd inte spishällen om en ugn installerats därunder och ett pyrolysprogram körs i ugnen.
- Rengör aldrig apparaten med ångstråle.
- Lämna inte apparaten oövervakad i samband med tillagning som kan frigöra fetter eller oljor vilka kan fatta eld om de överhettas. Var ytterst försiktig.
- Brandrisk: förvara inga föremål på spishällen.
- APPARATEN FÅR ALDRIG

ANVÄNDAS FÖR ATT VÄRMA UPP OMGIVNINGEN.

- Korkäril eller grillpannor ska placeras innanför spishällens kanter.
- Använd alltid korkäril med jämn och plan botten.
- Om det kokar över eller rinner över, torka bort vätskan från spishällen.
- Var noga med att inte hälla ut sura ämnen på spishällen, som t.ex. citronsaft eller vinäger.
- Häll inte socker eller söta blandningar på spishällen vid tillagning.
- Placera inte material eller ämnen som kan smälta eller fatta eld (papper, plast eller aluminiumfolie) på spishällen vid tillagning.
- Placera kärilen direkt på glaskeramikhällen.
- Ställ inte tomma kastruller eller stekpannor på tända kokzoner.
- Använd inte repande eller sträva material eller vassa metallskrapor.
- Ytan i glaskeramik är mycket stöttålig, men undvik dock att fasta och hårda föremål faller ner på den eftersom den kan gå sönder.
- Använd inte rengöringsmedel som innehåller klor, ammoniak eller blekmedel på delar i stål eller delar som ytbehandlats med metall (som till exempel är anodiserade, förnicklade eller

förkromade).

- Apparaten har inte utformats för att användas med externa timers eller system för fjärrstyrning.
- För att undvika repor på glasytan, dra inte kastrullerna på hällen utan lyft upp och ställ dem där du vill.

Installation

- DENNA APPARAT **FÅR INTE INSTALLERAS** PÅ BÅTAR ELLER I HUSVAGNAR.
- Denna apparat får inte installeras ovanför en diskmaskin.
- Ta hjälp av en andra person vid installation av apparaten.
- Kontrollera att det finns korrekta öppningar i möbeln.
- Kontrollera att möbelns material är värmebeständigt.
- Installation och servicearbete ska utföras av behörig personal i enlighet med gällande lagstiftning.
- Den elektriska anslutningen ska utföras av behörig fackperson.
- Det är obligatoriskt att jorda apparaten enligt de anvisningar som anges i säkerhetsföreskrifterna för elsystemet.
- Använd värmeståliska kablar som tål minst 90 °C.
- För elkabeln genom möbelns baksida. Se till att den inte kommer i kontakt med spishällens undersida eller en

- eventuell ugn som monterats under spishällen.
- Var uppmärksam om du ansluter ytterligare elektriska apparater! Anslutningskablarna får inte komma i kontakt med varma kokzoner.
 - Åtdragningsmomentet för skruvarna på kopplingsplintens ledningar ska motsvara 1,2-1,5 Nm.
 - Fäst inte apparaten alltför hårt vid möbeln eftersom det kan uppstå skador under användningen eller delvis tappa till värmespridningsspringorna.
 - Installation och eventuellt byte av den elektriska strömkabeln måste utföras av behörig teknisk personal.
 - Om nätkabeln skadas undvik fara genom att omedelbart kontakta den tekniska supporten som sörjer för att kabeln byts ut.
 - Innan något arbete utförs på apparaten (installation, underhållsarbete, placering eller förflyttning) förse dig alltid med personlig skyddsutrustning.
 - Innan något arbete utförs på apparaten ska den elektriska strömförsörjningen brytas.
 - Se till att apparaten kan frånkopplas efter installationen via en lättillgänglig kontakt eller en brytare i händelse av fast installation.

- Matningslinjen ska förses med en allpolig brytare som säkerställer frånkoppling från nätet, med ett kontaktmellanrum som garanterar en fullständig frånkoppling i enlighet med villkoren i överspänningskategori III, i överensstämmelse med installationsreglerna.
- Om åtkomsten till strömförsörjningen är begränsad, ska frånkopplingsanordningarna för alla poler vara tillgängliga och inbyggda i det fasta kablaget i överensstämmelse med anslutningsstandarderna.
- Denna apparat får användas på en höjd på upp till 2000 meter över havet.
- Ställ inte in kokhällen på en högre effekt än den som stöds av elsystemet.

Apparatens syfte

Denna apparat är avsedd att användas för tillagning av livsmedel inom hushåll. All annan användning är olämplig. Vidare får apparaten inte användas:

- i kök avsedda för personal i affärer, på kontor och i andra arbetsmiljöer.
- på lantbruk/inom landsbygdsturism.
- av kunder på hotell, motell eller andra liknande boenden;
- på bed and breakfasts.

Denna bruksanvisning

- Denna bruksanvisning utgör en del av apparaten och ska förvaras i sin helhet och alltid finnas inom räckhåll under hela apparatens livstid.
- Innan apparaten används ska denna bruksanvisning läsas noga.
- Förklaringarna i denna bruksanvisning omfattar även bilder som beskriver det som normalt visas på displayen. Vi påminner dock om att apparaten kan ha en uppdaterad version av systemet, och därför kan det som visas på displayen skilja sig från det som visas i bruksanvisningen.

Tillverkarens ansvar

Tillverkaren avsäger sig allt ansvar för skador på personer eller egendom som orsakats av:

- annan användning av apparaten än den avsedda;
- ett nonchalerande av föreskrifterna i bruksanvisningen;
- en felaktig användning av hela eller en del av apparaten;
- användning av reservdelar som inte är i original.

Identifikationsdekal

På identifikationsdekalen finns tekniska data, serienummer och märkning. Identifikationsdekalen får aldrig avlägsnas.

Bortskaffning



Denna apparat, som överensstämmer med kraven i det europeiska direktivet om elektriskt och elektroniskt avfall WEEE (2012/19/EU), ska kasseras separat från annat avfall när den nått slutet på sin livstid.

Denna apparat innehåller inte ämnen i sådana mängder att de kan anses farliga för hälsa eller miljö, i överensstämmelse med gällande europeiska föreskrifter.



Elektrisk spänning Fara för elektrisk stöt

- Stäng av den allmänna elektriska tillförseln.
- Koppla ut nätsladden ur elsystemet.

Vid bortskaffning av apparaten:

- Kapa den elektriska strömkabeln och avlägsna den.
- En apparat som inte längre används ska lämnas in till en lämplig återvinningsstation

för insamling av elektriskt och elektroniskt avfall, alternativt återlämnas till återförsäljaren vid köp av en motsvarande apparat.

Vid tillverkning av apparatens emballage används återvinningsbara och icke förorenande material.

- Lämna in emballagen till lämpliga stationer för separat insamling.



Plastemballage Fara för kvävning

- Lämna inte emballaget eller delar av det utom synhåll.
- Låt inte barn leka med plastpåsar som ingår i emballaget.

Spara energi

- Kockkärlets botten får inte gå utanför linjerna som är tryckta på ytan i glaskeramik.
- Kockkärlen får inte placeras utanför hällens omkrets eller ovanför displayen.
- Vid köp av kärl kontrollera om den angivna diametern syftar till botten eller kärlets övre del, då den senare nästan alltid är större än diametern på botten.
- Vid förberedelse av rätter med lång tillagningstid kan tid och energi sparas genom att använda tryckkokare vilket dessutom gör det möjligt att bevara vitaminerna i livsmedlen.
- Försäkra dig om att tryckkokaren innehåller tillräckligt med vätska, eftersom överhettning orsakad av för lite vätska kan skada tryckkokaren och kokzonen.
- Om det är möjligt täck alltid kockkärl med ett lock som passar.
- Välj en gryta som lämpar sig för den mängd mat som ska tillagas. En stor gryta som är halvtom innebär onödig energiförbrukning.



Om spishällen och en eventuell ugn används samtidigt kan under vissa förhållanden den maximala gränsen för effektförbrukning för själva elsystemet överskridas.

Information om strömförbrukning i avstängt läge/standby-läge

De tekniska uppgifterna om apparatens energiförbrukning i avstängt läge/standby-läge finns på www.smeg.com under den sida som är avsedd för produkten i fråga.

Hur man läser bruksanvisningen

Följande läsanvisningar gäller för denna bruksanvisning:



Information/förslag



Varning/försiktighet

BESKRIVNING

Allmän beskrivning

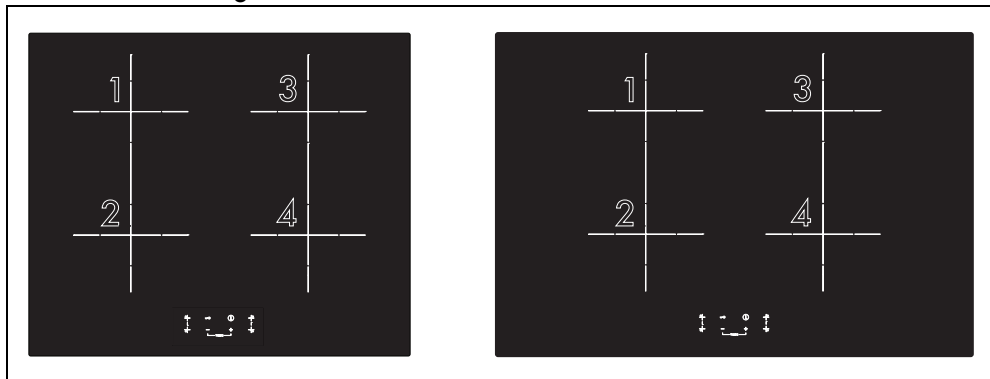

Zon	Mått H x L (mm)	Kärlets mått min. (mm)	Kärlets mått rekommenderad (mm)	Maximal effektför- brukning (W)*	Förbrukad effekt i Booster-funktion (W)*
1-2-3-4	180 x 180	Ø110	Ø180	1500	2000
1+2 (bridge)	180 x 375	Ø160	180 x 375	3000	-
3+4 (bridge)	180 x 375	Ø160	180 x 375	3000	-

* Dessa effektivvärden är ungefärliga och kan variera beroende på vilket kärl som används samt på de värden som ställts in.

Kontrollpanel

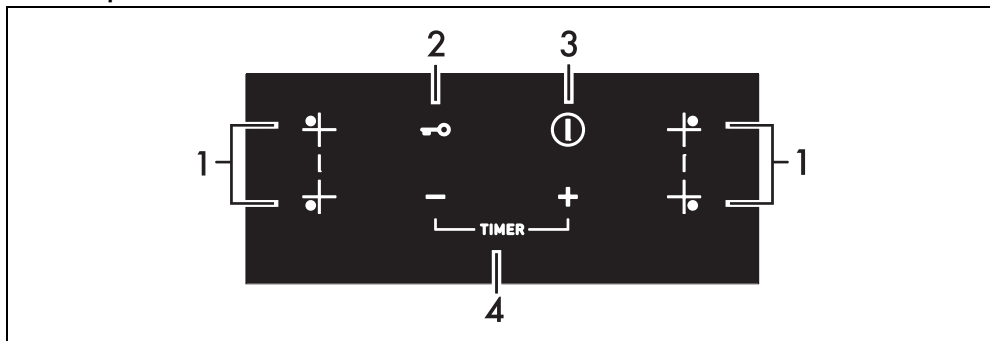

- 1 Knappar för val av kokzone
- 2 Knapp för funktionsspärr

- 3 Knapp On/Off
- 4 Knapp för ökning/minskning

Fördelar med tillagning på induktionshäll



Apparaten är försedd med en induktionsgenerator för varje kokzon. Varje generator under kokytan i glaskeramik bildar ett elektromagnetiskt fält som inducerar ström i kastrullens botten och därmed skapar värme. Induktionshällar överför inte värme utan genererar den direkt inne i kokkärlen, tack vare de induktiva strömmarna.

- Minskad energiförbrukning i förhållande till traditionell elektrisk tillagning, tack vare den direkta överföringen av energi till kastrullen (det krävs särskilda husgeråd i magnetiserande material).
- Ökad säkerhet tack vare att energi endast överförs till kärlet som placerats på spishällen.
- Hög energiöverföring från kokzonen med induktion till kastrullens botten.
- Snabb uppvärmingshastighet.

- Minskad risk för brännskador eftersom plattan värms upp endast vid kastrullens botten; mat som kokt över fastnar inte.

Effektstyrning

Spishällen är utrustad med en modul för effektstyrning som optimerar/begränsar förbrukningen. Om de effektnivåer som ställts in tillsammans överskrider den maximalt tillåtna gränsen anpassar kretsverket automatiskt plattornas effekt. Systemet strävar efter att bibehålla maximala effektnivåer. Om symbolen  visas innebär det att det inte längre går att öka effektnivån för en viss kokzon.



Den kokzon som först ställdes in i kronologisk ordning har företräde.



Systemet för effektkontroll påverkar inte apparatens totala elförbrukning.

ANVÄNDNING

Förberedelser



Se Allmänna säkerhetsanvisningar.

- Avlägsna eventuell skyddsfilm från apparatens in- och utsida samt från tillbehören (i förekommande fall).
- Avlägsna eventuella etiketter (med undantag av dekalen med tekniska data).

Kärl som kan användas vid tillagning med induktion

De kärl som används vid tillagning med induktion måste vara av metall, ha magnetiska egenskaper och en tillräckligt stor botten.

Lämpliga kärl:

- Kärl i emaljerat stål med tjock botten.
- Gjutjärnskärl med emaljerad botten.
- Kärl i rostfritt stål i flera lager, ferritiskt rostfritt stål och aluminium med särskild botten.

Ej lämpliga kärl:

- Kärl av stål, rostfritt stål, aluminium, värmeresistent glas, trä, keramik och terracotta.

Grundläggande funktioner

Första anslutningen till elnätet

Vid första anslutningen till elnätet, eller efter ett strömavbrott och återställning av detsamma, utförs en automatisk kontroll som tänder indikeringslamporna och displayen under några sekunder. När denna avslutats går det att använda apparaten på normalt sätt.



Start och avstängning

Tryck på knappen  för att sätta igång apparaten. För att stänga av apparaten håll knappen  intryckt tills apparaten stängs av.

Användning av hällen

Aktivering av kokzonerna

När apparaten har satts igång:



1. Välj den kokzon som ska aktiveras med hjälp av avsedda knappar för val (t.ex.:  främre höger kokzon).
2. Med hjälp av knapparna  och  kan effekten ställas in till mellan 1 och 9, eller Booster-funktioner aktiveras.

Avstängning av kokzonerna

1. Välj den kokzon som ska stängas av.

2. Använd knappen  för att återställa effektnivån till 0 (noll).



- För att stänga av alla zoner samtidigt hålls knappen  intryckt i minst två sekunder.
- En zon kan stängas av snabbt genom att samtidigt trycka ned knapparna  och .

Om ett kokkärl som är olämpligt för induktionstillagning placeras på en aktiv zon eller om inget kokkärl har placerats på den aktiva zonen, levererar zonen ingen effekt och motsvarande display visar symbolen  alternerad med effektnivåns nummer.

Sammanfattande tabell över effektnivåer

Effekten kan justeras till olika nivåer. I tabellen nedan finns anvisningar för olika typer av tillagning.

Effektnivå	Lämplig för:
0	Läge OFF
från 1 till 2	Tillagning av mindre mängder mat (lågsta effekter)
från 3 till 4	Tillagning
från 5 till 6	Tillagning av stora mängder mat, grillning av större stycken
från 7 till 8	Grillning, fritering med mjöl
9	Grillning
P	För att koka upp stora mängder vatten (maximal effekt, se "Funktionen Booster")

Booster-funktion



Se Allmänna säkerhetsanvisningar.

Funktionen Booster gör det möjligt att värma upp ett kokkärl till maximal temperatur under en begränsad tid. Kan användas för att koka upp stora mängder vatten under en kort tid.

Efter att en zon valts:

1. Öka effektnivån till 9.

2. Tryck på knappen  igen varvid displayen visar symbolen .



Booster-funktionen förblir aktiv i 10 minuter efter vilka effektnivån automatiskt återgår till 9.

Inaktivera Booster-funktionen genom att minska kokzonens effektnivå eller stäng av apparaten.

Tidsinställd tillagning

Med denna funktion går det att programmera en automatisk avstängning av alla kokzoner vid slutet av en viss tidsperiod som har ställts in av användaren (mellan 1 och 99 minuter).

Ställa in en tidsinställd tillagning:

1. Ställa ett kokkärl på en kokzon och välja önskad effektnivå för en zon.
2. Välj önskad kokzon.
3. Tryck in knapparna  och  på samma gång.
4. Den valda zonen display visar symbolen .
5. Mellan knapparna  och  visas den blinkande symbolen .
6. Använd knapparna  och  för att välja önskad tid. Håll knapparna intryckta för en snabbare frammatning.
7. Tryck på knapparna  och  för att annullera funktionen.



Funktionen kan aktiveras för flera kokzoner samtidigt.



Man kan närsomhelst ändra tiden genom att följa den ovan angivna proceduren.



Det går inte att aktivera timern om den valda kokzonens effektnivå är ställd till noll (0).

Funktionsspärr



Denna funktion är avsedd att låsa alla hällens knappar. Den är alltid aktiv när hällen sätts på. Låser alla andra knappar förutom sig själv och knappen ON/OFF .

Denna funktion är användbar under rengöring och för att förhindra oavsiktlig igångsättning.

För att aktivera knapplåset med åtminstone en kokzon aktiv:

1. Trycka på knappen  i minst en sekund.
2. Lysdioden på displayen lyser i 2 sekunder för att signalera att funktionen har aktiverats.

För att inaktivera knapplåset, tryck på knappen



i åtminstone 1 sekund



Den lyser alltid när hällen sätts på.

Bridge-funktion





Denna funktion styr automatiskt en jämn fördelning av effekten på båda de aktuella kokzonerna.



Ställ in denna funktion innan en effektnivå väljs.

Med denna funktion kan man styra den främre vänstra zonen och den bakre vänstra zonen samtidigt när kokkärl som fiskgrytor eller avlånga kärl används.

För att aktivera funktionen Bridge:

1. Tryck samtidigt på knapparna för vänster eller höger zon. Nu visas symbolerna  och .
2. Välj en effektnivå från 1 till 9.
3. Den bakre zonen display visar symbolen  medan den främre zonen display visar den inställda effektnivån.



När funktionen Bridge är aktiv kan funktionen Booster inte aktiveras på de aktuella zonerna.

Om stora, ovala eller avlånga kärl används, se

noga till att de placeras mitt på kokzonen.

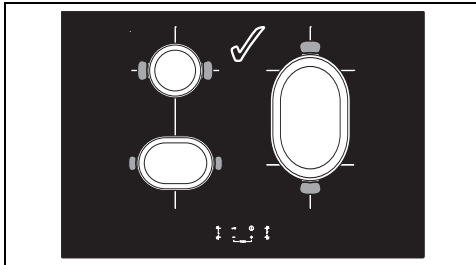

Exempel på korrekt placerade kärl

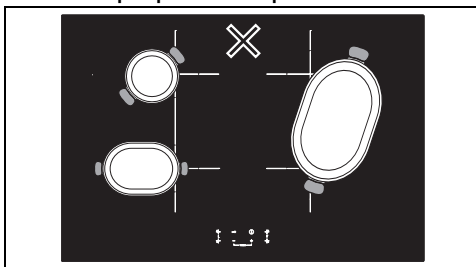

Exempel på EJ korrekt placerade kärl

Säkerhetsfunktion



Se Allmänna säkerhetsanvisningar.

Begränsning av tillagningens längd

Apparaten har en automatisk anordning som begränsar funktionstiden.

Såvida inte inställningarna för tillagning med kokkärlet ändras, beror den maximala funktionstiden på varje enskild effektnivå som har valts.

När anordningen för begränsning av funktionstiden aktiveras, inaktiveras uppvärmningen av kokkärlet.

Effektnivå	Maximal tid för tillagning
1 - 8	10 timmar
9	3 timmar
Booster (P)	10 minuter

Indikatorer för restvärme

Om kokzonerna har en temperatur som överskrider en viss säkerhetströskel när de stängs av, visas symbolen  på motsvarande display. När temperaturen sjunker under denna tröskel försvinner symbolerna.

Överhettningsskydd

Om spishällen används på full effekt under en längre tid kan elektroniken uppvisa svårighet att kylas av om rumstemperaturen är hög.

När säkerhetströsklarna nås, inaktiveras en eller flera kokzoner. Om den invändiga temperaturen är mycket hög stängs apparaten av automatiskt.

Felmeddelanden

Vid felfunktion visar displayen ett meddelande som innehåller felkoden.

Felkoderna börjar alltid med bokstaven "F" som följs av en siffra eller en bokstav (till exempel "F1 eller F4").

Felkoderna:

- "Fc"
- "Ft"
- "FE"

Indikerar överhettning av apparaten eller en del av den. Med anledning av detta måste apparaten stängas av omedelbart. Ta bort alla kokkärl och låt apparaten svalna.

Om dessa felkoder kvarstår eller om det visas andra ska dessa noteras, kontakta sedan teknisk service.



Indikatorerna för restvärme anses inte vara felkoder.

RENGÖRING OCH UNDERHÅLL

Rengöring av glaskeramikhällen



Se Allmänna säkerhetsanvisningar.

Rengöring av ytorna

För att bevara ytorna i gott skick ska de rengöras efter varje användningstillfälle, efter att de svalnat.

Vanlig daglig rengöring

Använd alltid och uteslutande särskilda produkter som inte innehåller slipmedel eller klorbaserade syror. Häll ut medlet på en fuktig trasa och torka av ytan. Skölj omsorgsfullt och torka därefter med en mjuk trasa eller en mikrofibertrasa.



Vid svårhanterlig smuts ska apparaten rengöras när den är kall med en disksvamp som har fuktats med vatten och neutralt rengöringsmedel. Torka sedan med en mikrofibertrasa.

Rengöring en gång i veckan

Rengör och behandla hällen en gång i veckan. Använd en vanlig produkt för rengöring av glaskeramik. Följ alltid anvisningarna från tillverkaren. Det silikon som finns i dessa produkter skapar en skyddsfilm som skyddar mot vatten och smuts. Alla fläckar stannar på skyddsfilmen och kan därmed enkelt tas bort. Torka ytan med en ren trasa. Se till att inga rester från rengöringsmedel blir kvar på plattan eftersom sådana ämnen reagerar kraftigt när spishällen sedan värms upp igen vilket kan

förändra ytans struktur.

Matstänk eller rester

Eventuella ljusa spår som orsakats av kokkärl med aluminiumbotten kan torkas bort med en fuktad trasa doppad i vinäger. Om det efter tillagningen blir kvar brända rester ska de avlägsnas. Skölj med vatten och eftertorka med en ren trasa. Sandkorn som kan ha fallit på spishällen i samband med sköljning av sallad eller potatis kan skrapa spishällens yta när kastrullerna flyttas. Torka därför omedelbart bort eventuella sandkorn från spishällens yta. Kromförändring har ingen betydelse för glaskeramikens funktion och stabilitet. Det handlar i själva verket inte om förändringar av spishällens material, utan om matrester som inte tagits bort och som förkolnat. Det kan uppstå glansiga ytor som orsakas av att kastrullernas botten gnids mot hällen, särskilt om de förstnämnda är av aluminium, eller av användning av olämpliga rengöringsmedel. Dessa är svåra att få bort med hjälp av vanliga rengöringsprodukter. Det kan visa sig nödvändigt att rengöra flera gånger. Användning av starka rengöringsprodukter, eller friktionen med kastrullernas botten, kan med tiden repa spishällens dekorationer och bidra till att fläckar uppstår.



Det rekommenderas att använda de rengöringsprodukter som levereras av tillverkaren.



Efter rengöringen storkas apparaten noga eftersom kvarlämnade rester av rengöringsmedel eller vatten kan försämra apparatens funktion och utseende.

- Kontrollera att tillagningstemperaturen inte är för hög eller för låg.
- Säkerställ att ytan har en korrekt ventilation och att luftintagen är helt fria från hinder.
- Använd kokkäril som är certifierade och testade för induktionstillagning.

Spishällen producerar rök:

- Låt spishällen svalna och rengör den efter tillagningen.
- Kontrollera att inte maten läckt ut och använd eventuellt en större kastrull.

Säkringarna eller hushållets termomagnetiska brytare utlöser kontinuerligt:

- Kontakta Teknisk Service eller en elektriker.

Det finns skador eller sprickor på spishällen:

- Stäng omedelbart av apparaten, koppla bort den elektriska tillförseln och kontakta kundservice.

Vad gör man om...

Spishällen inte fungerar:

- Kontrollera att spishällen är ansluten och att huvudströmbrytaren är tillkopplad.
- Kontrollera att inga strömbortfall förekommer.
- Kontrollera att inte säkringen gått. I sådant fall ska säkringen bytas ut.
- Kontrollera att den automatiska brytaren i hushållets elsystem inte utlösts. I sådant fall ska brytaren aktiveras igen.

Tillagningsresultaten inte är tillfredsställande:

INSTALLATION

Elektrisk anslutning



Se Allmänna säkerhetsanvisningar

Allmän information

Kontrollera att egenskaperna för elnätet är lämpliga i förhållande till de värden som anges på dekalen.

Identifikationsdekalen med tekniska data, serienummer och märkning har placerats väl synlig på apparaten.

Dekalen får aldrig avlägsnas.

Sörj för jordning med hjälp av en ledning som är minst 20 mm längre än de andra.

Apparaten får användas i följande lägen:

220-240 V 1N[~] 3 x 6 mm ² trepolig kabel	1 2 3 4 5 ⊕
380-415 V 2N[~] 4 x 2,5 mm ² fyrpolig kabel	1 2 3 4 5 ⊕
220-240 V 2[~] 3 x 6 mm ² trepolig kabel	1 2 3 4 5 ⊕

220-240 V 3[~] 4 x 2,5 mm ² fyrpolig kabel	1 2 3 4 5 ⊕
380-415 V 3N[~] 5 x 1,5 mm ² fempolig kabel	1 2 3 4 5 ⊕



De värden som anges gäller tvärsnittet för den invändiga ledningen.



Matningskablar är dimensionerade med hänsyn till sammanlagingsfaktorn (i överensstämmelse med standard SS-EN 60335-2-6).

Fast anslutning

Matningslinjen ska förses med en allpolig brytare som säkerställer fränkoppling från nätet och som har ett kontaktmellanrum som garanterar en fullständig fränkoppling i enlighet med villkoren i överspänningskategori III, i överensstämmelse med installationsreglerna.

För den australiensiska och nyzeeländska marknaden:

Fränkopplingen som ingår i den fasta anslutningen ska uppfylla kraven i AS/NZS 3000.

Meny för effektbegränsning





- Med denna funktion kan man ställa in ett maximalt effektvärde för apparaten.
- När apparaten lämnar fabriken är den inställd till den maximala effektnivån på 7,2 kW, men kan regleras för användning vid en effekt på 6,0, 3,5 och 2,8, 2,2, 1,6 och 1,0 kW.





Med hjälp av nedanstående procedur kan man justera den maximala effekten från 7.2 till 2.8 kW (användning vid hög effekt):

1. Stäng av alla plattor innan ni går vidare.
2. Koppla bort apparaten från elnätet.
3. Koppla in apparaten igen.

Utför nedanstående moment inom 30 sekunder från återanslutningen:

4. Håll knappen  intryckt för att låsa upp kommandona.
5. Tryck in knapparna  och  samtidigt.
 - Nu hörs en ljudsignal och displayen visar det aktuella effektvärdet.
6. Använd knapparna  och  för att ändra värdet.
7. Tryck på knapparna  och  samtidigt för att spara ett nytt effektvärde. Apparaten stängs av och måste sättas igång igen för att kunna användas med den nya begränsningen.
 - Om värdena inte ska sparas räcker det att låta displayen vara orörd under minst 60 sekunder.

Med hjälp av nedanstående procedur kan man justera den maximala effekten från 2.8 till 1.0 kW (användning vid låg effekt):

1. Följ ovanstående anvisningar fram till och med punkt 4.
2. Tryck in knapparna  och  samtidigt.
 - Nu hörs en ljudsignal och displayen visar det aktuella effektvärdet.
3. Använd knapparna  och  för att ändra värdet.
4. Tryck på knapparna  och  samtidigt för att spara ett nytt effektvärde. Apparaten stängs av och måste sättas igång igen för att

kunna användas med den nya begränsningen.

- Om värdena inte ska sparas räcker det att låta displayen vara orörd under minst 60 sekunder.

Utskarning av arbetsytan

Säkerhetsanvisningar för placering och installation



Se Allmänna säkerhetsanvisningar.

- Installationen kan utföras på olika material såsom murverk, metall, massivt trä eller plastlaminerat trä under förutsättning att dessa är värmebeständiga ($> 90^{\circ}\text{C}$).
- Fanér, lim eller plastbeklådning på intilliggande möbler måste vara värmebeständiga ($> 90^{\circ}\text{C}$), annars kan de med tiden bli missformade.
- Om möbelen inte har en öppning för inbyggnad måste detta realiseras genom mureri- och/eller snickeriarbeten som måste utföras av en behörig tekniker.
- Minimavstånd mellan köksfläkten och spishällens yta måste minst motsvara det avstånd som anges i monteringsinstruktionerna för köksfläkten.
- Respektera även minimiavstånden för utskärningar i ytan på den bakre sidan enligt vad som anges på monteringsinstruktionerna.
- Om apparaten installeras över en ugn måste den sistnämnda vara försedd med en kylfläkt.

Apparatens storlek (mm)

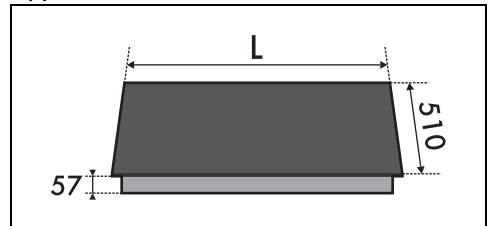

MODELLER (cm)	L
60	600
70	750

Inbyggadsmöbelns mått (mm)

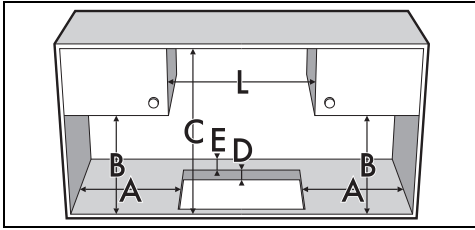

A	min. 150
B	min. 460
C	min. 750
D	30 ÷ 50
E	min. 50
L	min. 600-700

Tätning av spishällen

Före montering undvik att vätska tränger in mellan spishällens ram och arbetsytan genom att sätta på den självhäftande tätningen som

medföljer längs hela spishällens omkrets.

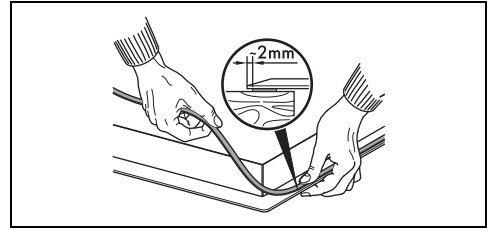

Fixera inte spishällen med silikon. Detta gör att spishällen skadas om den skulle behöva tas bort.

I händelse av infälld inbyggnad det nödvändigt att efter att ha applicerat den självhäftande tätningen (A) på glasytan och efter att ha placerat och fäst spishällen, fylla kanterna med det isolerande silikonet (B) och torka bort eventuellt överflöd. Om du behöver flytta kockhällen igen ska silikonet skäras bort silikonet med en fickkniv innan du försöker flytta den (C).

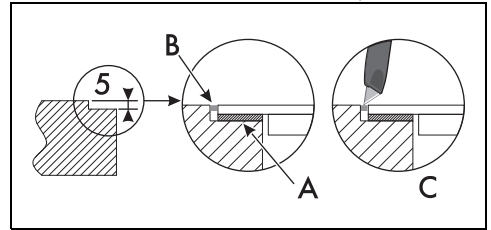

Normal och infälld inbyggnad (mm)

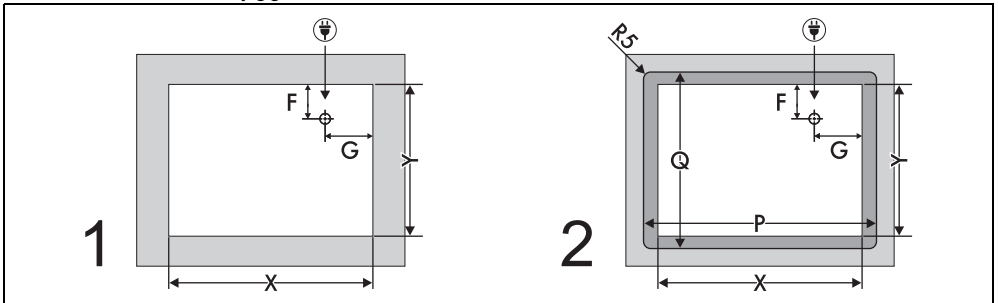

MODELL (cm)	X	Y	P	Q	F	G
60	555-560	478-482	603	513	88	317
70	555-560	478-482	753	513	88	317



Elektrisk anslutning

1. Normal inbyggnad
2. Inbyggnad i linje

Inbyggnad

I utrymme för inbyggnad av ugn

Avståndet mellan spishällen och köksmöblerna eller inbyggnadsapparaterna måste vara sådant att en tillräcklig ventilation och tillräcklig

luftutmatning kan garanteras. Om spishällen installeras ovanpå en ugn måste ett visst utrymme lämnas mellan de båda apparaterna.

- Med öppning i botten:

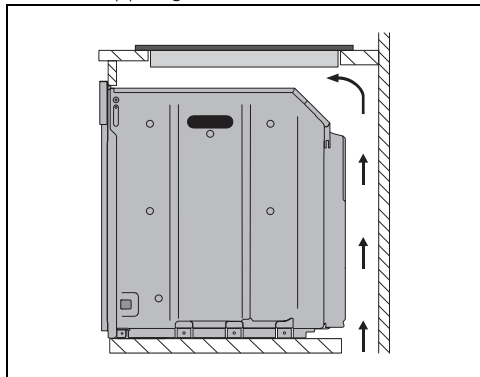

- Med öppning i botten och på baksidan:

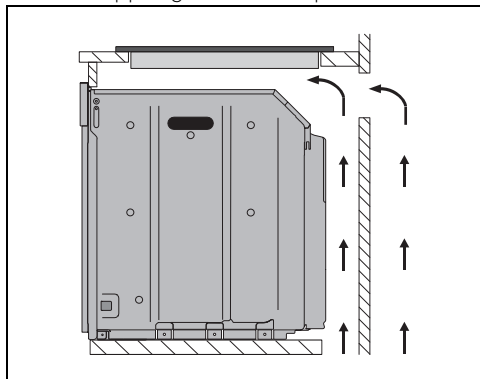

I neutralt utrymme eller lådor

Om det finns andra möbler (sidoväggar, lådor etc.), diskmaskiner eller kylskåp under spishällen bör man installera en dubbel botten i trä, vid ett avstånd på minst 20 mm från spishällens undersida, för att undvika oavsiktlig kontakt. Den dubbla botten ska kunna avlägsnas endast med hjälp av avsedda verktyg.

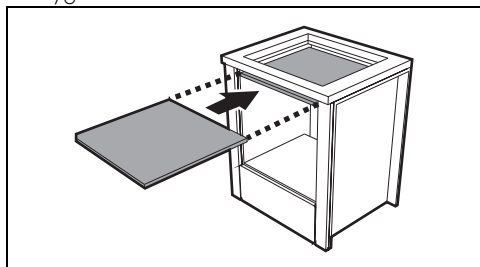

Med öppning i botten:

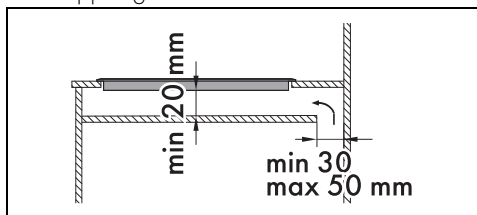

Med öppning på baksidan:

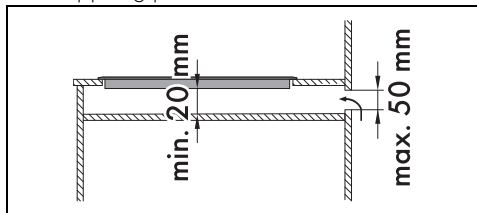

Att inte installera den dubbla botten i trä utsätter användaren för risken att av misstag komma i kontakt med vassa eller varma delar.



Om spishällen installeras över en ugn måste denna vara försedd med en kylfläkt.

Fastsättning vid inbyggnadsmöbel

Fastsättning vid möbeln ska utföras med skruvar fram och bak.

1. Skruva loss skruvarna i de framhävda hålen på följande bild.

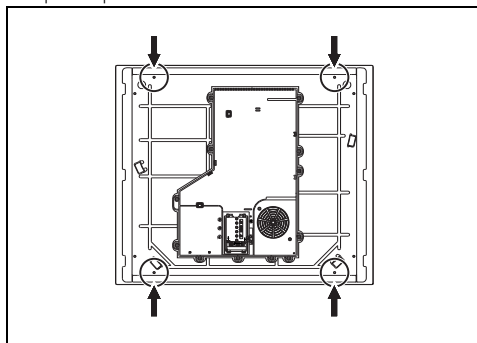

2. Dra åt fästbyglarna (A) i de markerade hålen med hjälp av de skruvar som

SV

avlägsnades i ett tidigare skede, för att korrekt fästa spishällen vid strukturen.

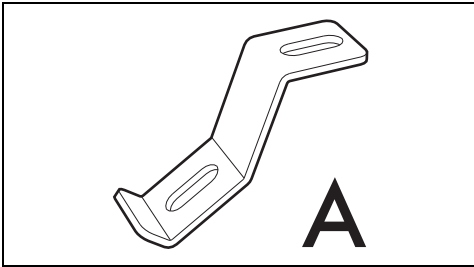

 Om du drar åt för mycket kan glaset spännas och gå sönder.

Fästbyglarna installeras på olika sätt beroende på arbetsytans tjocklek.

- Arbetsyta med tjocklek på 30 mm:

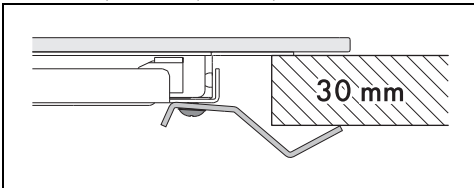

- Arbetsyta med tjocklek på 40 mm:

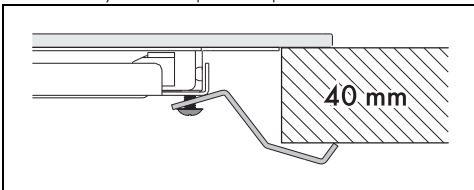

- Arbetsyta med tjocklek på 50 mm:

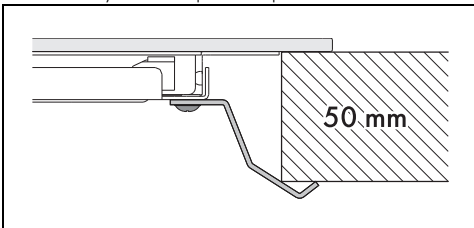

 För arbetsytor med tjocklek under 30 mm måste du använda ett extra mellanlägg mellan bygel och toppyta.

För installatören

- Vid anslutning med kontakt (i förekommande fall) ska kontakten alltid vara lättåtkomlig efter installationen.
- Nätkabeln får inte vikas eller snurras.
- Apparaten ska installeras i enlighet med

aktuella installationsscheman.

- Om apparaten inte fungerar korrekt efter att alla kontroller utförts kontakta en lokal auktoriserad serviceverkstad.
- När apparaten installerats korrekt ber vi att ni informerar användaren om korrekt användningsmetod.