

BEMÆRKNINGER	515	Første anvendelse	525
Generelle sikkerhedsanvisninger	515	Brug af ovnen	526
Apparatets formål	519	Brug af temperatursonden (kun på nogle modeller)	533
Denne brugermanual	520	Gode råd til tilberedningen	535
Producentens ansvar	520	Miniguide for tilbehør	537
Identifikationsskilt	520	Kig på opskrifterne	537
Bortskaffelse	520	Indikationer til overvågningsenhederne	537
Anvisninger til de europæiske kontrolinstanser	520	Særlige funktioner	537
Tekniske oplysninger vedrørende energieffektivitet	520	Sekundære funktioner	542
For energibesparelse	520	Indstillinger	542
Informationer om energiforbrug i slukket/standby tilstand	521	Andre indstillinger	546
Lyskilder	521	RENGØRING OG VEDLIGEHOLDELSE	
Sådan læser du brugermanualen	521	546	
BESKRIVELSE	521	Rengøring af apparatet	546
Generel beskrivelse	521	Rengøring af ovnlågen	546
Betjeningspanel	522	Rengøring af ovnrummet	548
Andre dele	522	Specielle rengøringsfunktioner	549
Tilbehør	523	Vapor Clean (kun på enkelte modeller)	549
Ekstra tilbehør (købes for sig selv)	523	Pyrolyse (kun på enkelte modeller)	550
Fordele ved assisteret tilberedning med damp	524	Afkalkning	552
ANVENDELSE	524	Rengøring af beholderen og vandkredsløbet	555
Indledende indgreb	524	Særlig vedligeholdelse	557
Anvendelse af tilbehøret	524	INSTALLATION	557
Digital programmeringsenhed	525	Elektrisk tilslutning	557
		Placering	558

Vi anbefaler, at du nøje læser denne vejledning, som angiver alle anvisninger til at holde det købte apparat i perfekt funktionsmæssig og æstetisk stand. For yderligere informationer om produktet: www.smeg.com

BEMÆRKNINGER

Generelle sikkerhedsanvisninger

Skader på personer

- **ADVARSEL:** Dette apparat og dets tilgængelige dele bliver meget varme under brugen. Små børn skal holdes på sikker afstand.
- **ADVARSEL:** Dette apparat og dets tilgængelige dele bliver meget varme under brugen. Lad være med at røre ved varmelegemerne under brug.
- Beskyt hænderne med termohandsker, når du skal se til eller vender maden i ovnrummet.
- Forsøg aldrig at slukke en flamme/ild med vand: Sluk apparatet, og dæk flammen med et låg eller brandhæmmende tæppe.
- Brugen af dette apparat er tilladt for børn fra 8 år og for

- personer med nedsat fysisk, sensorisk eller mental kapacitet eller med manglende erfaring eller kendskab, så længe de overvåges eller instrueres af voksne personer, som er ansvarlige for deres sikkerhed.
- Børn må ikke lege med apparatet.
 - Hold børn på under 8 år på afstand, hvis de ikke er konstant overvågede.
 - Lad ikke børn under 8 år nærme sig apparatet, mens det er i funktion.
 - Rengøring og vedligeholdelse må ikke udføres af børn uden overvågning.
 - Tilberedningsprocessen skal altid overvåges. En tilberedningsproces med kort varighed skal overvåges konstant.
 - Efterlad ikke apparatet uden opsyn under tilberedninger som kan frigive fedt og olie, der kan antænde, hvis det overophedes. Vær yderst forsigtig.
 - Hæld ikke vand direkte på de meget varme bradepander.
 - Hold lågen lukket under tilberedningen.
 - Ved indgreb på madvarerne, eller ved afslutning af tilberedningen, skal du åbne lågen 5 centimeter i nogle få sekunder, lade dampen slippe ud, og derefter åbne lågen

helt.

- Indsæt ikke spidse metalgenstande (bestik eller værktøj) i åbningerne.
- Sluk apparatet efter brugen.
- BRUG ELLER OPBEVAR IKKE BRÆNDBARE MATERIALER I NÆRHEDEN AF APPARATET.
- BRUG IKKE AEROSOLER I NÆRHEDEN AF APPARATET, MENS DET ER I FUNKTION.
- DER MÅ IKKE FORETAGES ÆNDRINGER PÅ APPARATET.
- Installation og serviceindgreb skal udføres af kvalificeret personale under overholdelse af de gældende standarder.
- Forsøg aldrig at reparere apparatet selv eller uden indgreb fra en kvalificeret tekniker.
- Træk aldrig i kablet for at hive stikket ud.

Skader på apparatet

- Brug ikke aggressive eller ætsende rengøringsmidler (f.eks. pulverprodukter, pletfjernere og metalsvampe), ru materialer eller skarpe metalskrabere på glasdele, da de kan ridse overfladen og få glasset til at gå i stykker. Anvend eventuelt køkkenredskaber i træ eller plastik.
- Sæt dig ikke på apparatet.
- Brug ikke rengøringsmidler, der indeholder klor, ammoniak eller

blegemiddel på stål eller overfladebehandlede dele med metalliske overflader (f.eks. anodisering, fornikling, forkromning).

- Riste og bradepander skal indsættes i sideskinnerne, indtil de standser helt. De mekaniske sikkerhedslåse, som forhindrer en utilsigtet udtrækning af disse, skal vende nedad og mod ovnrummets bageste del.

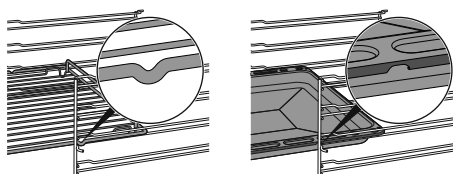

- Brug ikke dampstråler til rengøring af apparatet.
- Spray ikke med sprayprodukter i nærheden af apparatet.
- Bloker ikke åbningerne, ventilations- og udluftningsspalterne.
- Brandfare: Efterlad ikke genstande inde i ovnrummet.
- **BRUG UNDER INGEN OMSTÆNDIGHEDER APPARATET TIL OPVARMNING AF OMGIVELSERNE.**
- Anvend ikke køkkengrej eller beholdere i plastik til tilberedning af maden.
- Indsæt ikke dåser eller lukkede beholdere i ovnrummet.
- Fjern alle riste og bradepander, som ikke skal anvendes under tilberedningen,

fra ovnrummet.

- Dæk ikke ovns bund med aluminiumsfolie eller stanniol.
- Sæt ikke gryder eller bradepander direkte på bunden i ovnrummet.
- Om nødvendigt kan man bruge risten til bradepanden (følger med eller sælges separat afhængigt af modellerne) ved at placere den på bunden som hjælp til tilberedningen.
- Hvis man ønsker at anvende bagepapir, skal det placeres på en sådan måde, at det ikke hindrer cirkulationen af varm luft inde i ovnrummet.
- Brug ikke den åbne låge til understøttelse af gryder eller plader direkte på den indvendige rude.
- Brug ikke den åbne dør som håndtag til at placere apparatet i skabet.
- Pres ikke for hårdt på den åbne låge.
- Brug ikke håndtaget til at løfte eller flytte dette apparat.

Til pyrolyseovne

- Under pyrolyse kan overfladerne nå højere temperaturer end normalt. Hold børn på afstand.
- Før du starter pyrolyse, skal du fjerne større madrester eller overløb fra tidligere madlavning inde i ovnrummet.
- Fjern alt tilbehør inde i

ovnrummet, før pyrolysen startes.

- Sluk for blus eller elektriske plader på en eventuel kogeplade, som er installeret over ovnen, før pyrolysen startes.

Installation og vedligeholdelse

- **DETTE APPARAT MÅ IKKE INSTALLERES PÅ BÅDE ELLER I CAMPINGVOGNE.**
- Apparatet må ikke installeres på en sokkel.
- Placér apparatet i køkkenelementet med hjælp fra en anden person.
- For at undgå evt. overophedning må apparatet ikke installeres bag en dekorativ låge eller et panel.
- Installation og serviceindgreb skal udføres af kvalificeret personale under overholdelse af de gældende standarder.
- Den elektriske tilslutning skal udføres af en kvalificeret tekniker.
- Det er et krav, at der er jordtilslutning i henhold til sikkerhedsstandarderne for det elektriske anlæg.
- Anvend kun kabler, der er varmeresistente op til mindst 90 °C.
- Spændingsmomentet på skrueerne på forsyningskablerne på klemkassen skal være lig med 1,5-2Nm.

- For at undgå enhver form for fare skal man, såfremt det elektriske forsyningskabel er beskadiget, øjeblikkeligt kontakte det tekniske servicecenter, som vil sørge for udskiftning.
- ADVARSEL: Når du placerer husholdningsapparatet, skal du sikre, at strømkablet ikke er klemt eller skadet.
- Før ethvert indgreb på apparatet (installation, vedligeholdelse, placering eller flytning), skal man altid bære personligt sikkerhedsudstyr.
- Før ethvert indgreb på apparatet skal man deaktivere den elektriske hovedforsyning.
- Apparatet skal kunne frakobles efter installationen, med tilgængeligt stik eller afbryder i tilfælde af fast tilkobling.
- Udstyr forsyningslinjen med en flerpolet afbryder, med en kontaktafstand, der helt afbryder strømmen under overspændingskategori III betingelser i overensstemmelse med reglerne for installation.
- ADVARSEL: Inden man udskifter det indvendige ovnlys, skal man sørge for, at apparatet er slukket og frakoblet strømforsyningen eller, at hovedafbryderen er blevet deaktiveret.
- Lamperne anvendt i apparatet er specifikke lamper til

husholdningsmaskiner, brug dem ikke til belysning i hjemmet.

- Dette apparat kan anvendes op til en maksimal højde på 4000 meter over havets overflade.

For dette apparat

- **ADVARSEL:** Før pæren udskiftes, skal man sikre sig, at apparatet er slukket for at undgå elektriske stød.
- Læn eller sæt dig ikke på den åbne låge.
- Kontrollér, at der ikke sidder fastklemte genstande i lågerne.
- Apparatet må ikke installeres/ anvendes i det fri.
- (kun på enkelte modeller) Brug kun den medfølgende temperatursonde eller den anbefalet af fabrikanten.
- Vær meget forsigtig med ikke at overskride beholderens maksimumskapacitet ved tilberedninger med funktionen Direct Steam (250 ml).

Temperatursonde (hvis til stede)

- Rør ikke ved stangen eller spidsen af temperatursonden, når du har anvendt den.
- Beskyt hænderne med grillhandsker når du bruger temperatursonden.
- Undgå at ridse eller beskadige de emaljerede eller forkromede overflader med spidsen eller jækstikket til

temperatursonden.

- Indsæt ikke temperatursonden i apparatets åbninger og spalter.
- Når man ikke anvender temperatursonden, skal man sikre sig, at den beskyttende metalprop er lukket.
- Træk ikke i kablet for at fjerne temperatursonden fra stikket eller fødevarer.
- Sørg for at temperatursonden eller dens kabel ikke hænger fast i lågen.
- Sørg for at temperatursonden eller dens kabel ikke kommer i kontakt med varmeelementerne inde i ovnrummet.
- Ingen af temperatursondens dele må komme i kontakt med ovnrummets vægge, med varmeelementerne, ristene eller bradepanderne, når de stadig er varme.
- Temperatursonden må ikke opbevares inde i apparatet.
- Brug ikke temperatursonden under pyrolyse.

Apparatets formål

Dette apparat er beregnet til tilberedning af fødevarer i hjemmet. Enhver anden anvendelse er ukorrekt. Desuden må det ikke anvendes:

- i medarbejderkøkkenet i butikker, på kontorer og i andre arbejdsmiljøer;
- på gårde/ bondegårdsferiesteder;

- af gæster på hoteller, moteller og indkvarteringsområder;
- på bed and breakfasts.

Denne brugermanual

- Denne brugermanual udgør en integreret del af apparatet og skal opbevares i hel stand på et lettilgængeligt sted for brugeren under hele apparatets levetid.
- Læs denne manual grundigt, inden du bruger apparatet.
- Forklaringerne i denne manual omfatter billeder, der beskriver det, der normalt vises på displayet. Vi minder dog om, at apparatet kan være udstyret med en opdateret version af systemet, hvilket betyder at det, som vises på displayet, kan afvige fra det, som angives i manualen.

Producentens ansvar

Fabrikanten fraskriver sig ethvert ansvar for skader på personer eller ejendom, som skyldes:

- en anden anvendelse af apparatet end den foreskrevne;
- manglende overholdelse af forskrifterne i brugermanualen;
- manipulering, også af en enkelt del af apparatet;
- anvendelse af uoriginale reservedele.

Identifikationsskilt

Identifikationsskiltet indeholder de tekniske data, serienummeret og mærkningen. Identifikationsskiltet må aldrig fjernes.

Bortskaffelse

 Dette apparat, som er i overensstemmelse med det europæiske WEEE-direktiv (2012/19/EU), skal bortskaffes separat fra andet affald i slutningen af dets livscyklus.

Dette apparat indeholder ikke stoffer i en sådan mængde, at de betragtes som sundheds- og miljøskadelige ifølge gældende europæiske direktiver.

 **Elektrisk spænding**
Fare for dødeligt elektrisk stød

- Deaktiver hovedstrømforsyningen.
- Fjern forsyningskablet fra det elektriske anlæg.

For bortskaffelse af apparatet:

- Tag det elektriske strømforsyningskabel ud, og fjern det.
- Bring efter endt brug apparatet til en genbrugsplads, som er specialiseret i sortering af elektrisk og elektronisk affald, eller tilbagelever det til forhandleren, hvor det er købt, ved køb af et nyt tilsvarende apparat.

Det præciseres, at der til apparatets emballage anvendes materialer, som ikke forurener, og som kan genanvendes.

- Bring emballagematerialerne til en genbrugsplads.



Plastikemballage
Fare for kvælning

- Efterlad ikke emballagen eller dele af den uden opsyn.
- Lad ikke børn bruge emballagens plastikposer til leg.

Anvisninger til de europæiske kontrolinstanser

Fan forced mode

ECO-funktionen der bruges til at definere energieffektivitetsklassen stemmer overens med de tekniske oplysninger i den europæiske standard DS/EN 60350-1.

Conventional heating mode

Man skal springe forvarmningsfasen over for at udføre funktionen OVER/UNDERVARME (se afsnittet "Forvarmningsfase" i kapitlet BRUG).

Tekniske oplysninger vedrørende energieffektivitet

Oplysningerne med hensyn til de europæiske forordninger vedrørende energy labelling og ecodesign findes i et særskilt dokument, som følger med produktets betjeningsvejledninger.

De pågældende oplysninger findes i "Produktatabladet", som kan downloades fra websiden i henhold til den dedikerede side til det relevante produkt.

For energibesparelse

- Forvarm kun apparatet, hvis det står i opskriften. Forvarmningsfasen kan udelukkes i alle funktioner (se kapitel „Forvarmningsfase“) undtagen funktionerne PIZZA (forvarmning kan ikke udelukkes) og ØKO (forvarmning ikke monteret).

- I alle funktionerne (herunder ØKO-funktionen) skal man undgå at åbne lågen under tilberedningen.
- Medmindre andet er anført på emballagen, skal frosne fødevarer optøes inden de sættes ind i ovnrummet.
- Ved flere tilberedninger anbefales det at tilberede fødevarerne lige efter hinanden for bedst muligt at udnytte det allerede varme ovnrum.
- Det er bedst at bruge mørke metalbageforme, da disse opsuger varmen bedre.
- Fjern alle riste og bradepander, som ikke skal anvendes under tilberedningen, fra ovnrummet.
- Stands tilberedningen nogle minutter før den normalt anvendte tid. Tilberedningen fortsætter i de resterende minutter med varmen, som er akkumuleret indvendigt i ovnen.
- Åbn ovnlågen så lidt som muligt, så du undgår at varmen slipper ud.
- Hold altid ovnrummet rent.

Informationer om energiforbrug i slukket/standby tilstand

De tekniske data i forbindelse med forbrug i en tilstand, hvor apparatet er slukket/i standby, kan indhentes på webstedet www.smeg.com på

siden, som er dedikeret til det pågældende produkt.

Lyskilder

- Dette apparat indeholder lyskilder, der kan udskiftes af brugeren.

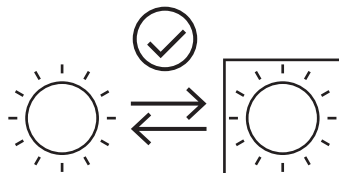

- Lyskilderne i produktet erklæres egnede til drift ved en omgivende temperatur på ≥ 300 °C og beregnet til brug i anvendelser med høj temperatur, f.eks. i ovne.
- Dette apparat indeholder lyskilder i effektivitetsklasse "G".

Sådan læser du brugermanualen

Denne brugermanual anvender de følgende læsekonventioner:



Advarsel/Forsigtig



Information/forslag

BESKRIVELSE

Generel beskrivelse

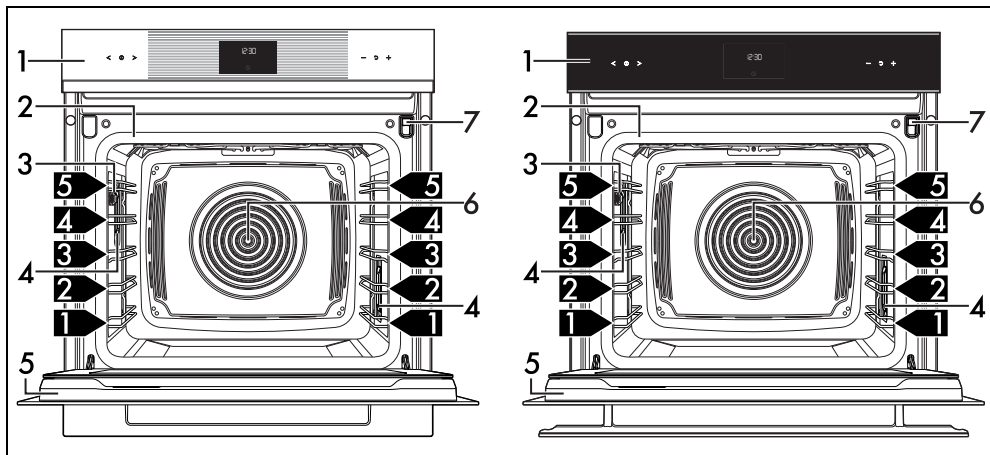

1 Betjeningspanel

2 Tætningsliste

3 Udtag til temperatursondens stik (kun på visse modeller)

4 Lampe

5 Låge

6 Ventilator

7 Opfyldningsskuffe

1,2,3... Plade til ramme

Betjeningspanel

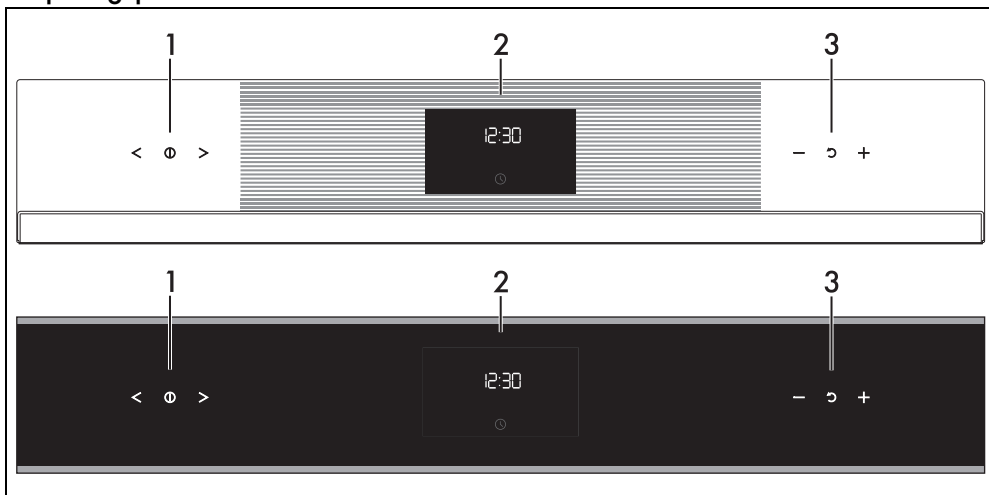

1 Berøringstaster til funktioner

Ved hjælp af disse berøringstaster er det muligt at:

- tænde/slukke apparatet;
- vælge en funktion.

2 Digital programmeringsenhed

Viser det aktuelle klokkeslæt, den valgte funktion, effekt og temperatur på den valgte tilberedning og den eventuelt tildelte tid.

3 Berøringstaster til temperatur

Ved hjælp af disse berøringstaster er det muligt at indstille:

- tilberedningstemperaturen;
- varigheden af en funktion;
- programmerede tilberedninger;
- den aktuelle klokkeslæt;
- starte eller standse en funktion midlertidigt.

Andre dele

Positionsriiler

Apparatet er forsynet med riiler til placering af bradepander og riste i forskellig højde.

Indsætningshøjderne skal læses nedefra og opfejer.

Afkølingsventilator

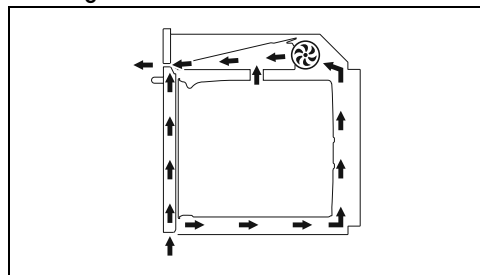

Ventilatoren sørger for at afkøle apparatet, og går i funktion under tilberedningen.

Ventilatorfunktionen skaber et normalt luft-flow, som ledes ud over lågen, og som kan fortsætte sin funktion i kort tid også efter at apparatet er slukket.

Belysning af ovnrummet

Apparatets indvendige belysning tændes:

- når lågen åbnes
- når der trykkes på knappen  på displayet;
- når der vælges en vilkårlig funktion,

undtaget funktionerne



(afhængigt af modellen).

Tilbehør

- På enkelte modeller følger ikke alt tilbehør med.
- Tilbehøret som kan komme i kontakt med fødevarer er lavet af materialer, der overholder bestemmelserne i den gældende lovgivning.
- Det medfølgende tilbehør eller ekstraudstyr kan bestilles hos de autoriserede servicecentre. Anvend kun originalt tilbehør fra fabrikanten.

Tragt

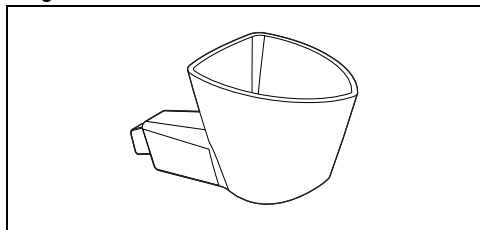

Bruges til at fylde vand i beholderen.

Rist

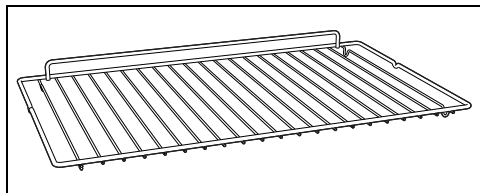

Anvendes til støtte af beholdere med mad under tilberedning.

Bradepande

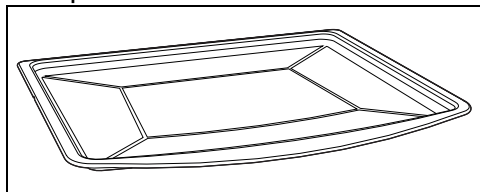

Anvendes til bagning af kager, pizzaer og desserter tilberedt i ovn og småkager.

Dyb bradepande

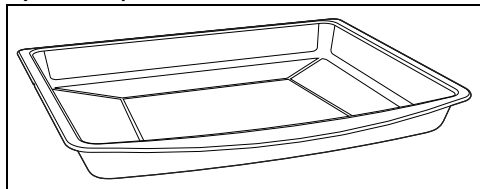

Anvendes til opsamling af fedt fra madvarer på risten ovenover, og ved tilberedning af tærter,

pizzaer og ovnbagte kager, småkager...

Rist til bradepande

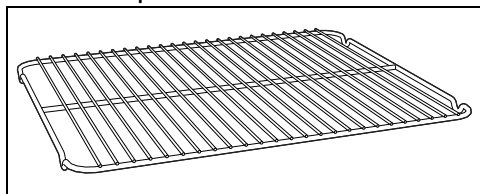

Placeres på bradepanden, praktisk til tilberedning af retter, som kan dryppe.

Beskyttelsesdæksel (kun på nogle modeller)

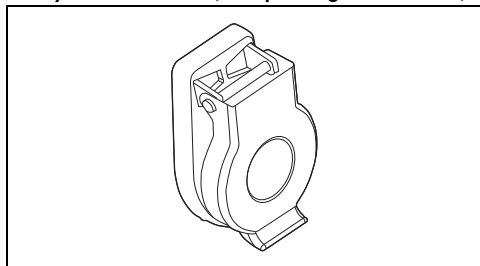

Bruges til at lukke og beskytte stikket til temperatursonden, når sidstnævnte ikke anvendes.

Temperatursonde (kun på nogle modeller)

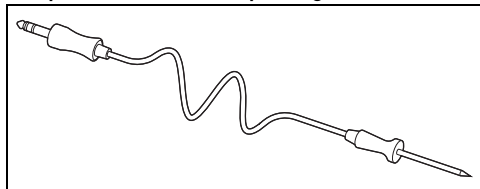

Med temperatursonden er det muligt at udføre en tilberedning på baggrund af temperaturen, som denne måler i midten af fødevarer.

Ekstra tilbehør (købes for sig selv)

Karaffel

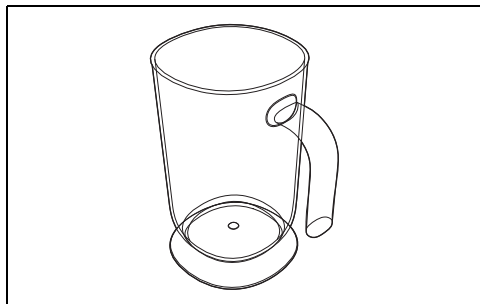

Nyttig til opbevaring af væsker mens beholderen fyldes og tømmes.

PPR2 eller STONE (Ildfast sten)

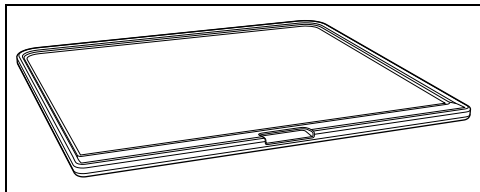

Ideelt tilbehør til tilberedning af brødprodukter (pizza, brød, fladbrød...), men man kan også bruge det til mere delikate ting som småkager.

BBQ (Grillpande med teflon til grillmad)

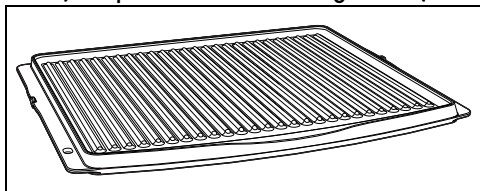

Tilbehør til dobbelt brug: den riflede side anbefales til grilning af kød (bøffer, hamburger...), mens den glatte overflade kan bruges til tilberedning af grøntsager, frugt, fisk...

AIRFRY (Rist til stegning uden olie)

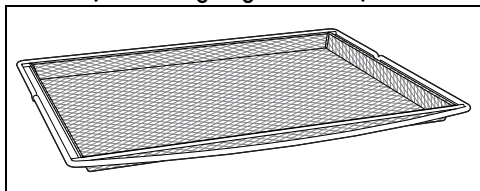

Tilbehør, som anbefales til luftstegning af fødevarer, der allerede er panerede, tilberedt på forhånd og/eller dybfrosne (pommes frites,

kartoffel- eller kødkroetter, små mozzarellabolde...).

Fordele ved assisteret tilberedning med damp

Systemet med assisteret tilberedning med damp tilbereder enhver type fødevarer meget blidere og hurtigere, og er bedste egnet til:

- Grydestegning og småkogning
- Kogning af sovse
- Gratinerer
- Stegning
- Tilberedninger ved lav temperatur
- Regenerering
- Tilberedninger på flere måder

Variationer i temperatur og fugtighedsniveau gør det muligt at opnå det ønskede gastronomiske resultat.

Tilføje af damp gør det muligt at anvende mindre damp for en mere sund og naturlig madlavning. Desuden minimerer det tabet af vægt og volumen på fødevarerne under tilberedningen.

Tilberedningen med assisteret damp er særligt beregnet til tilberedning af kød: ud over at gøre det supermørt, bibeholder det kødets glans og gør det mere velsmagende.

Foreslås også til tilberedning af hævet og bagt dej. Fugtigheden får faktisk dejen til at vokse og udvikle sig under tilberedningen før den danner den udvendige skorpe. Man får en dej, som er lettere og letfordøjelig, hvilket kan genkendes på den større udhuling.

ANVENDELSE

Indledende indgreb



Se Generelle sikkerhedsanvisninger.

- Fjern eventuel beskyttelsesfilm ud- eller indvendigt fra apparatet og tilbehøret.
- Fjern eventuelle etiketter (undtaget identifikationsskilter) fra tilbehøret og hylterne.
- Tag al tilbehør ud af ovnen, og vask det (se kapitel "RENGØRING OG VEDLIGEHOLDELSE").

Første opvarmning

1. Indstil en tilberedning på mindst en time (se afsnit "Brug af ovnen").
2. Opvarm ovnrummet i tom tilstand til maksimal temperatur for at fjerne eventuelle rester fra fabrikationen.

I løbet af ovnens opvarmning

- udluft rummet;
- bliv ikke stående.

Anvendelse af tilbehøret

Riste og bradepander

Riste og bradepander skal indsættes i sideskinnerne, indtil stoppunktet.

- De mekaniske sikkerhedslåse, som forhindrer en utilsigtet udrækning af risten, skal vende nedad, og mod ovnrummets bageste del.

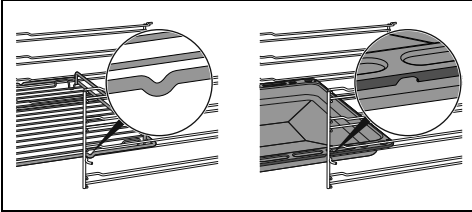

 Indsæt ristene og bradepanderne forsigtigt i ovnrummet, indtil de standser.

 Vask bradepanderne, inden du bruger dem første gang, for at fjerne eventuelle rester fra fabrikationen.

Rist til bradepande

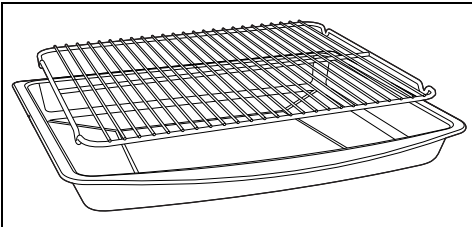

Risten til bradepanden indsættes i bradepanden. På denne måde er det muligt at opsamle fedtet separat fra maden, som tilberedes.

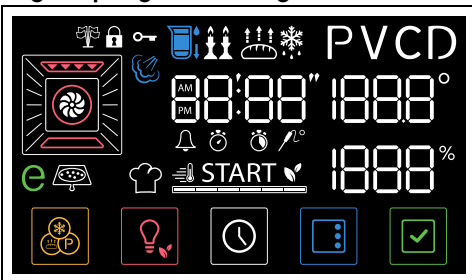

Digital programmeringsenhed





Displayet viser de relevante parametre og værdier for den aktuelt valgte funktion. For at bruge den skal du blot trykke på berøringstasterne på betjeningspanelet eller trykke på tasterne for neden på displayet, afhængigt af de handlinger, du vil have apparatet til at udføre.



Berøringstaster



Betjeningspanelet er udstyret med berøringstaster, som kan anvendes vha. et let tryk på det symbol, man har i sinde at bruge.

- Med berøringstasterne  og  kan man vælge den ønskede funktion og parametrene (som tid eller temperatur i henhold til den valgte menu) på displayets skærbillede.

 Tryk flere gange på tasterne  eller  for at rulle hurtigt gennem de parametre, som man vil ændre.

- Tryk på berøringstasten  for at lukke den aktuelle funktion og vende tilbage til urets skærbillede på displayet.
- Med berøringstasterne  og  kan man øge eller mindske den valgte parameterværdi.

 Tryk flere gange på tasterne  eller  for hurtigt at ændre værdien på den valgte parameter.

- Tryk på berøringstasten  for at bringe den valgte parameter tilbage til standardværdien.
- Tryk på tasten  på displayet for at bekræfte den ønskede værdi.

Første anvendelse

 Hvis tiden ikke er indstillet, vil ovnen ikke tænde.

Første gang apparatet tages i brug, eller efter en længere strømafbrydelse, viser displayet teksten  og tasten  som blinker. For at kunne bruge mikrobølgeovnen, er det



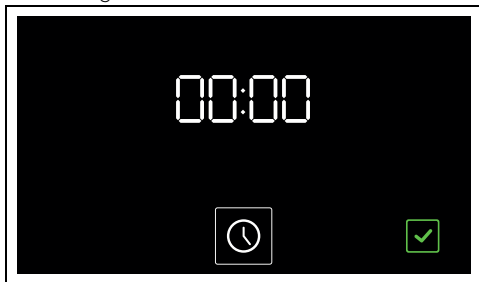



nødvendigt at indstille det aktuelle klokkeslæt.





Indstilling af klokkeslæt

1. Tryk på tasten .
2. Tryk på berøringstasterne  og  for at vælge formatet på det viste klokkeslæt (**12h** eller **24h**).

 Når versionen **12h** er valgt, vises teksten **AM** (morgen) eller **PM** (eftermiddag) på displayet.

3. Tryk på tasten  for at bekræfte og gå videre til indstilling af klokkeslættet.
4. Tryk på berøringstasterne  og  for at justere det aktuelle klokkeslæt.
5. Tryk på tasten  for at indstille det aktuelle timetal og skifte til valg af minutterne.
6. Tryk på berøringstasterne  og  for at justere det aktuelle klokkeslæts minutter.
7. Tryk på tasten  for at bekræfte.

 Det kan vise sig nødvendigt at ændre det aktuelle klokkeslæt, f.eks. grundet sommer- eller vintertid.

 For at annullere handlingen skal du trykke på tasten  på displayet i et par sekunder.

Ændring af klokkeslæt

1. Hold tasten  i hovedmenuen ned i et par sekunder.

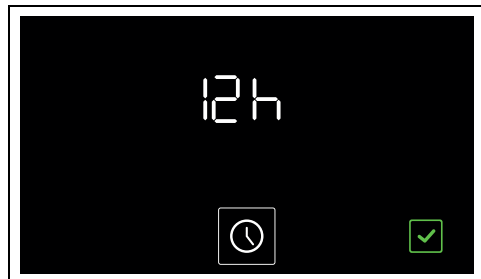

2. Gå videre med ændringen af klokkeslættet, som beskrevet fra punkt 2 i det forrige kapitel.

Lav lysstyrke

Efter 2 minutters pause vises displayet tasten  og det aktuelle klokkeslæt med lav lysstyrke. I denne tilstand deaktiveres berøringstasterne på betjeningspanelet (lyset er slukket og de reagerer ikke på berøring).

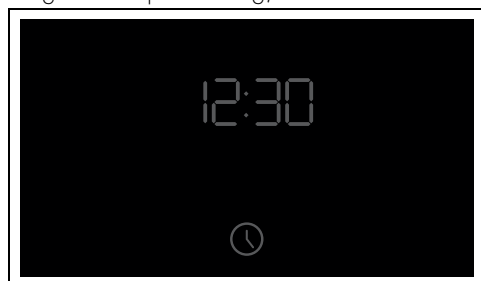

 Displayet blænder kun ned for lyset, hvis der ikke er varme inden i ovnrummet.

Genaktivering af displayet

Displayet og betjeningspanelets berøringstaster aktiveres således:

- Hold tasten  på displayet nede i cirka 1 sekund.

Displayet tænder og lyset i betjeningspanelets berøringstaster tænder:

Brug af ovnen

 Se Generelle sikkerhedsanvisninger.

Assisteret damptilberedning

1. Tryk på berøringstasterne  og  på betjeningspanelet for at vælge den funktion med damp, som du vil bruge (f.eks.  + ). Kontrollampen  blinker.

Opfyldning af beholderen

2. Åbn døren, og tag opfyldningsskuffen ud af holderen.

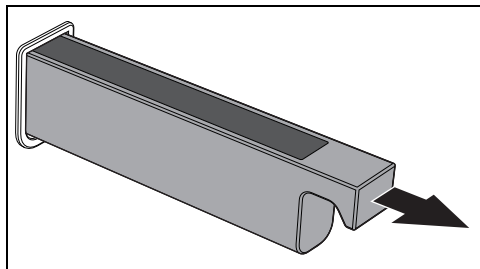

3. Indsæt den medleverede tragt i opfyldningsskuffen.

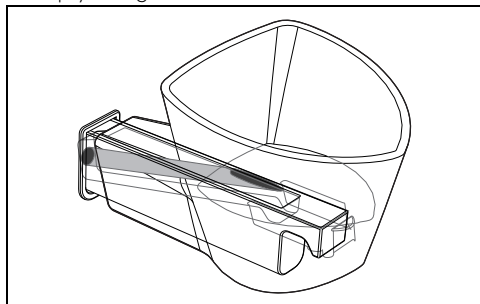

4. Hæld vandet i (ved hjælp af en flaske eller en graderet kande), indtil kontrollampen for maks. niveau tændes .

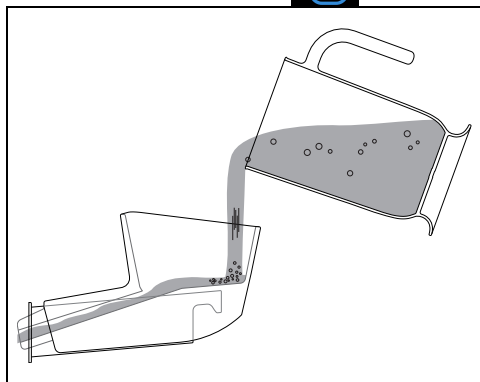

Anvend frisk vand fra hanen uden alt for meget kalk, blødgjort vand eller mineralvand uden kulsyre. Brug altid og kun vand fra vandhanen.



Anvend ikke destilleret vand, vand fra hanen med et højt indhold af klorid (> 40 mg/l) eller andre væsker.

5. Tag derefter tragtten ud og sæt opfyldningsskuffen tilbage i sin holder.

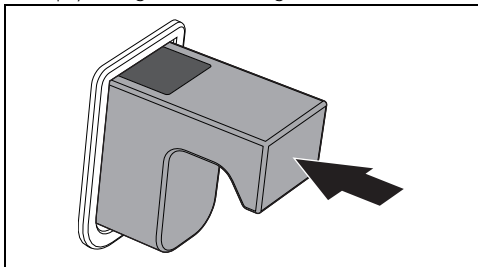

Hvis der er for meget vand i beholderen, strømmer det overskydende vand ind i ovenrummet:

- hvis dette sker, skal du tørre op med en klud eller svamp, inden du fortsætter med en tilberedning.
- Vi anbefaler at tømme beholderen på 200 ml vha. beholderens tømmefunktion.

6. Luk døren.

teksten **START** og tasten  blinker for at angive, at funktionen kan startes.

Indstilling af assisteret damptilberedning

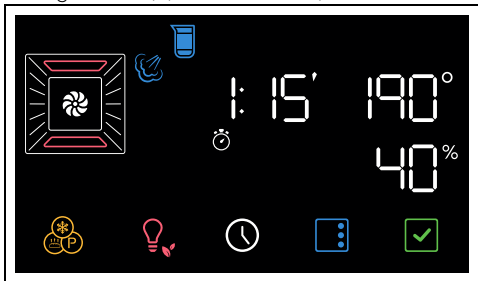

1. Tryk på berøringstasterne  og  på betjeningspanelet for at indstille tilberedningstemperaturen (mellem 100°C og 250°C) (f.eks. "190°C").







2. Tryk på tasten .

På displayet blinker kontrollamperne  og

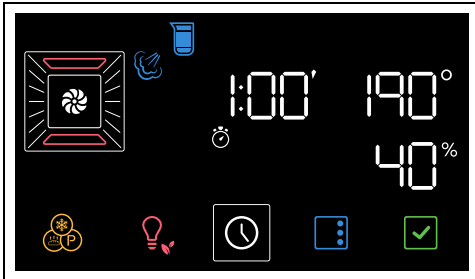

3. Tryk på berøringstasterne  og  på betjeningspanelet for at indstille tilberedningsvarighed (mellem 1 minut og 13 timer) (for eksempel "1 time").



4. Tryk på tasten  på displayet. Kontrollampen  blinker.
5. Tryk på berøringstasterne  og  på betjeningspanelet for at indstille dampprocenten (mellem 20% og 40%) (f.eks. "25%").

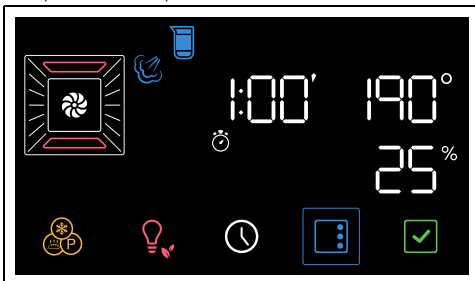



6. Tryk på tasten  for at starte funktionen.



Når lågen åbnes, bliver den igangværende funktion afbrudt. Funktionen genstarter automatisk, når lågen lukkes.

Forvarmingsfase

Tilberedningen følger efter en forvarmingsfase, som gør det muligt for apparatet at nå tilberedningstemperaturen hurtigere.

Denne fase angives ved, at kontrollampen  tændes og en progressiv forøgelse af niveauet for opnået temperatur .



Det er muligt at springe forvarmingsfasen over ved at holde tasten nede i et par sekunder .

Efter forvarmningen:

- kontrollampen  slukker;
- der afgives et akustisk signal;
- teksten **START** og tasten  blinker for at angive, at maden kan sættes ind i ovnrummet.

Tilberedningsfase

1. Luk døren op
 2. Indsæt retten som skal tilberedes i ovnrummet.
 3. Luk døren.
- eller
- Hvis retten allerede er inde i ovnrummet, skal du trykke på tasten  for at starte tilberedningen.
4. Kontrollér madens tilberedningstilstand ved at tænde ovnlampen.

Tilberedning er angivet ved det gradvise fald i tiden på det numeriske display og ved det gradvise fald i bjælken med segmenter



Endt tilberedning

Ved afslutningen af tilberedningen lyder der et lysignal, og meddelelsen **End** vises på displayet.

1. Tryk på berøringstasten  på betjeningspanelet for at lukke funktionen.
2. Luk døren op
3. Tag retten ud af ovnen.
4. Luk døren.

Tøm beholderen



Inden du tømmer beholderen, skal du vente på, at ovnen er kølet ned. Lad døren stå åben, så går det hurtigere. For at være sikker på, at vandet, der er tilbage i beholderen, ikke er for varmt, skal du vente mindst 40 minutter.



Efter at have udført tilberedningen:

1. Luk døren op
2. Anbring en dyb bradepande over den tredje rille nedefra. Skub den mod bagvæggen i ovnrummet.
3. Tryk på knappen .

Apparatet omfatter funktionen til tømning af

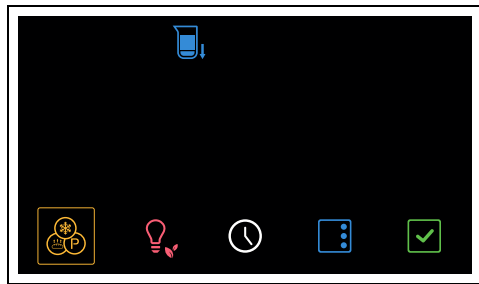
beholder.



4. Tryk på tasten  for at starte funktionen.
5. Tryk igen på tasten  for at starte funktionen.

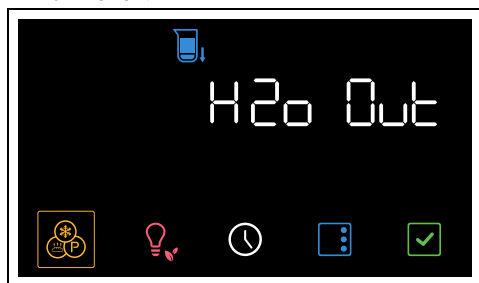

Vandet begynder at strømme ned i den dybe bradepande fra afløbsrøret, der er placeret på højre side af bagvæggen i ovnrummet.

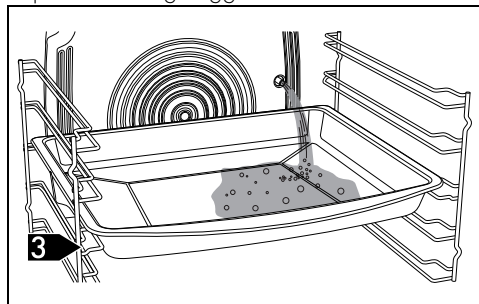

6. Vent indtil alt vandet er løbet ud.
Ved afslutningen lyder der et lydsignal, og meddelelsen  vises på displayet.
7. Tryk på berøringstasten  på betjeningspanelet for at lukke funktionen.

 Det tilrådes at aftappe vandet ved afslutningen af hver tilberedning for at undgå, at der forbliver en rest af ubrugt vand i beholderen.

 Efter en lang periode, hvor apparatet ikke bruges, anbefaler vi at udføre fylde og tømme beholderen for at skylle dampkredsløbet.

8. Tøm vandet i den dybe bradepande.

 Advarsel: Vandet kan være meget varmt.

 Det aftappede vand må ikke bruges til anden tilberedning.

Tørring efter funktioner med damp

Tilberedningen af retter med damp danner meget fugt inden i ovnrummet. Dette er et helt normal fænomen, som ikke forringer apparatets korrekte funktion.

Ved afslutningen af hver tilberedning:

1. lad apparatet afkøle;
2. tør ovnrummet og de tilbehør der bruges omhyggeligt med en blød klud eller køkkenrulle;
3. lad ovnlågen stå åben, indtil ovnrummet er helt tørt.

Liste over tilberedninger med assisteret dampfunktion



Funktionen til assisteret damp på 40 %: dampen tilføres konstant under hele tilberedningstiden og anbefales til lang tilberedning af kød, fisk, rande, forme, lasagne osv... Særligt velegnet er madlavning af fisk og kød med høj fedtindhold. Dampen smelter dem og holder maden blød, hvilket gør den mere fordøjelig og godt brunet på overfladen.



Funktionen til assisteret damp på 20 %: Dampen afgives i korte impulser. Det anbefales til tilberedning af desserter og bagning (brød, focaccia osv.), hvor dampmængden skal være minimal for efterfølgende at lade maden miste sin fugtighed og blive tilberedt indvendigt. Dampen letter hævnningen i de første minutter af tilberedningen, hvilket skaber en skinnende og sprød overflade. Det anbefales kun at bruge den assisterede dampfunktion de første 5 - 10 minutter og derefter skifte til den tilsvarende funktion uden damp for at afslutte tilberedningen. Denne funktion er også egnet til tilberedning af produkter paneret med æg og rasp, da den gør paneringen knasende sprød igen, hvilket simulerer resultatet af en stegning, men med et lettere fordøjeligt resultat.

VENTILERET+ASSISTERET DAMPTILBEREDNING



Ventilatoren sikrer sammen med traditionel tilberedning en ensartet tilberedning, selv ved mere komplicerede opskrifter. Ideel til stege.

TERMO-VENTILERET+ASSISTERET DAMPTILBEREDNING



Kombinationen af blæseren, varmluften og dampen er først og fremmest velegnet til tilberedning af stege, kylling og ovnprodukter såsom hævede kager og brød.

TURBO+ASSISTERET DAMPTILBEREDNING



Kombinationen af ventilatoren og traditionel tilberedning gør det muligt særligt hurtigt og effektivt at tilberede forskellig mad på flere riller uden sammenblanding af duft og smag. Ideel til store mængder mad, som kræver en kraftig tilberedning. Indstil temperaturen på maksimum for at opnå en ægte grilleffekt. Når apparatet når den maksimale temperatur skal det bringes til normal temperatur. Denne procedure gør det muligt at forsegle alle væsker inde i kødet og reducerer dets sammentrækning.

VENTILERET GRILL+ASSISTERET DAMPTILBEREDNING



Luften som ventilatoren producerer gør den kraftige varmebølge fra grillen blidere, og gør det muligt at grille selv tykke kødstykker, såsom bøffer og svinekoteletter, på optimal vis.



Traditionel tilberedning



Det er muligt at afbryde en tilberedning på et hvilket som helst tidspunkt ved at trykke på berøringshastigheden .

1. Med berøringsstasterne  og  vælges den ønskede funktion (for eksempel "VENTILERET ").

Tasten  og teksten **START** på displayet begynder at blinke.

2. Tryk på berøringsstasterne  og  for at vælge den ønskede temperatur (for eksempel "200°C").

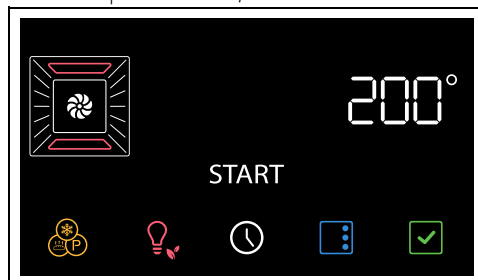



- Tryk på tasten  for at starte funktionen.



Når lågen åbnes, bliver den igangværende funktion afbrudt. Funktionen genstarter automatisk, når lågen lukkes.

Forvarmingsfase

Tilberedningen følger efter en forvarmingsfase, som gør det muligt for apparatet at nå tilberedningstemperaturen hurtigere.

Denne fase angives ved, at kontrollampen  tændes og en progressiv forøgelse af niveauet for opnået temperatur .



Det er muligt at springe forvarmingsfasen over ved at holde tasten nede i et par sekunder .

Efter forvarmningen:

- kontrollampen  slukker;
- der afgives et akustisk signal;
- teksten **START** og tasten  blinker for at angive, at maden kan sættes ind i ovnrummet.

Tilberedningsfase

- Luk døren op
- Indsæt retten som skal tilberedes i ovnrummet.
- Luk døren.
eller
- Hvis retten allerede er inde i ovnrummet, skal du trykke på tasten  på displayet for at starte tilberedningen.
- Kontrollér madens tilberedningstilstand ved at tænde ovnlampen.

Endt tilberedning



- Tryk på berøringstasten  på betjeningspanelet for at lukke funktionen.



Tidsindstillet tilberedning



Med tidsindstillet tilberedning menes den funktion, som gør det muligt at starte og afslutte en tilberedning efter et bestemt tidsrum, som brugeren har indstillet.

- Efter valg af en funktion og en tilberedningstemperatur, skal du trykke på tasten .

På displayet blinker kontrollamperne  og .

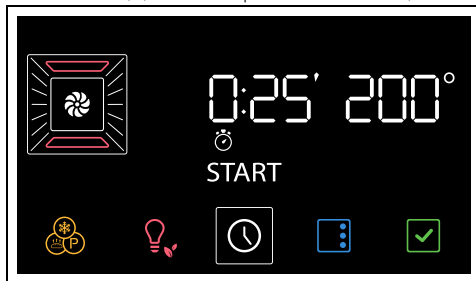

- Tryk på berøringstasterne  og  på betjeningspanelet for at ændre tilberedningsvarighed (mellem 1 minut og 13 timer) (for eksempel "25 minutter").



- Tryk på tasten  på displayet for at bekræfte tilberedningsvarighed.



Tag hensyn til, at der tilføjes nogle minutter til tilberedningsvarigheden til forvarmning af ovnen.



- Tryk på tasten  for at starte funktionen.
- Efter forvarmningen:
- Indsæt retten i ovnrummet.
- Tryk på tasten  for at starte tilberedningen.

Tidsindstillet tilberedning er angivet ved det gradvise fald i tiden på det numeriske display og ved det gradvise fald i bjælken med segmenter .

Ved afslutningen af tilberedningen lyder der et lydsignal, og meddelelsen **End** vises på displayet.

- Tryk på berøringstasten  på betjeningspanelet for at lukke funktionen.

For at annullere en tidsindstillet tilberedning

- Tryk på tasten  på displayet i nogle sekunder.
- Tryk på berøringstasten  på betjeningspanelet for at nulstille tilberedningsvarighed.
- Tryk på tasten  for at bekræfte.

Programmeret tilberedning



Med programmeret tilberedning menes den funktion, som gør det muligt at afslutte en tidsindstillet tilberedning på et bestemt tidspunkt fastsat af brugeren, hvorefter apparatet automatisk slukker.





Af sikkerhedsårsager er det ikke muligt kun at indstille tidspunktet for afslutning af tilberedningen, uden også at indstille dens varighed.

1. Efter valg af en funktion og en tilberedningstemperatur, skal du trykke på tasten .

På displayet blinker kontrollamperne  og



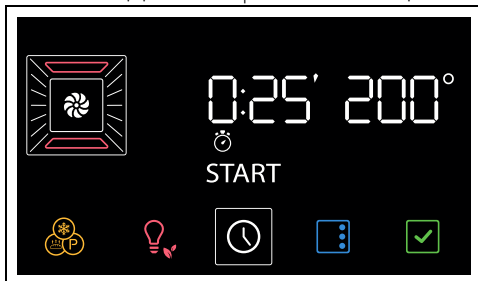

2. Tryk på berøringstasterne  og  på betjeningspanelet for at ændre tilberedningsvarighed (mellem 1 minut og 13 timer) (for eksempel "25 minutter").



3. Tryk på tasten .

På displayet blinker kontrollamperne  og



4. Tryk på berøringstasterne  og  for at indstille tidspunktet for slut på tilberedning (fx "13:15").

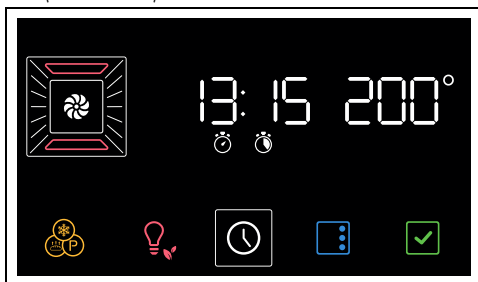

5. Tryk på tasten  for at bekræfte tidspunktet for afslutning af tilberedningen.

6. Tryk på tasten  for at starte funktionen.

Apparatet venter på det programmerede starttidspunkt.



I tidspunktet for endt tilberedning er minutterne til forvarmning allerede indregnet.

Ved afslutningen af tilberedningen lyder der et lydsignal, og meddelelsen **End** vises på displayet.

7. Tryk på berøringstasten  på betjeningspanelet for at lukke funktionen.

For at annullere en programmeret tilberedning

1. Tryk på tasten  i nogle sekunder.

På displayet blinker kontrollamperne  og



2. Tryk kort på tasten .

På displayet blinker kontrollamperne  og



3. Tryk på berøringstasten  på betjeningspanelet for at nulstille tilberedningsvarighed.

4. Tryk på tasten  for at bekræfte.



På denne måde bliver kun den programmerede tilberedning annulleret. Den tidsindstillede tilberedning starter straks med forvarmningsfasen.

Minuttæller under en tilberedning



Minuttælleren afbryder ikke tilberedningen, men gør brugeren opmærksom på, at de indstillede minutter er gået.



1. Tryk på tasten .



På displayet blinker kontrollamperne  og



2. Tryk på tasten .

På displayet vises tallene  og kontrollampen  blinker.

3. Tryk på berøringstasterne  og  på betjeningspanelet for at indstille minuttællerens varighed (mellem 1 minut og 13 timer).

4. Tryk på tasten  for at bekræfte.
Når minuttælleren er færdig, lyder der et lydssignal, og kontrollampen  blinker på displayet.

5. Tryk på tasten  for at lukke funktionen.

Liste over traditionelle tilberedningsfunktioner

 På enkelte modeller findes ikke alle funktioner.

STATISK

 Traditionel tilberedning egnet til tilberedning af en ret ad gangen. Ideel til at tilberede stege, fedt kød, brød, tærter med fyld.

VENTILERET

 Intens og ensartet tilberedning. Ideel til småkager, tærter og tilberedning på flere niveauer.

VARMLUFT

 Varmen fordeles hurtigt og ensartet. Egnet til alle retter, ideel til at tilberede på flere niveauer uden at blande lugt og smag.

GRILL

 Giver optimale resultater, når du griller og gratinerer. Brugt ved tilberedningens afslutning giver den retten en ensartet gylden farve.

UNDERVARME

 Varmen kommer kun fra ovnrummets bund. Ideel til søde og salte tærter, marmeladetærter og pizzaer.

ECO

 Denne funktion er særligt velegnet til tilberedning på en enkelt rille ved et lavt energiforbrug.
Den anbefales til alle fødevarer undtaget de som kan generere meget fugtighed (for eksempel grøntsager). For at opnå den største energibesparelse og for at reducere tilberedningstiderne, anbefales det at indsætte fødevarerne uden at forvarme ovnrummet.

 I ECO-funktion skal man undgå at åbne lågen under tilberedningen.

 I ØKO-funktion er tilberedningstiderne (og en eventuel forvarmning) længere og kan afhænge af mængden af fødevarer, der er indsat i ovnrummet.

 Funktionen ECO er en skånsom tilberedningsfunktion, og den anbefales til tilberedninger, som ikke kræver en temperatur på over 210 °C. Til tilberedninger ved højere temperatur anbefales det at vælge en anden funktion.

Brug af temperatursonden (kun på nogle modeller)

 Se Generelle sikkerhedsanvisninger.

Med temperatursonden er det muligt nøjagtigt at tilberede stege og kød af forskellig type og størrelse. Sonden tillader faktisk en perfekt tilberedning af maden takket være den nøjagtige kontrol af kerntemperaturen. Madens kerntemperatur måles af en særlig sensor, som sidder inde i spidsen.

 Man skal ikke montere de eventuelle teleskopskinner på fjerde rist, da de forhindrer adgangen til temperatursondens greb i siden.

Korrekt anvendelse af sonden

1. Anbring fødevareren på en bradepande.
2. Indsæt sondens spids ind i fødevareren uden for ovnen.
3. For optimale resultater skal man sikre sig, at temperatursonden er indsat i den tykkeste

del af fødevarer, på tværs og i mindst 3/4 af sin længde, men at den ikke berører bradepanden nederunder, og at den ikke falder ud af selve fødevarer.

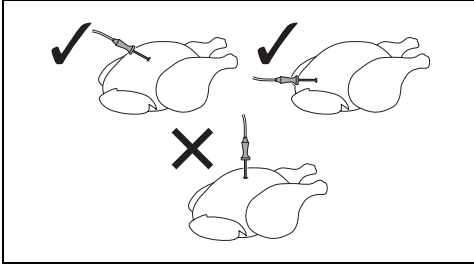

For en præcis måling i midten af retten, må spidsen af sonden ikke komme i kontakt med ben eller dele med fedt.



Den anbefalede minimale ovntemperatur til tilberedning med sonden er 120 °C, undtagen i tilfælde af tilberedning med lav temperatur.

Indstilling af tilberedningen med temperatursonde



Advarsel: apparatets tilgængelige dele bliver meget varme under brugen. Beskyt hænderne med grillhandsker under tilslutning af temperatursondens og håndtering af madvarerne inde i ovnrummet.



Det valgbare temperaturområde varierer fra et minimum på 50°C til et maksimum på 90°C.



Hvis ovntemperaturen er indstillet for lavt, indstiller apparatet automatisk den nødvendige minimumstemperatur for at nå den valgte måltemperatur.



Det anbefales altid at indstille tillberedningstemperaturen højere end måltemperaturen for at opnå en bedre ydelse.





Hvis det af en eller anden grund viser sig nødvendigt at frakoble sonden under en tilberedning med sonde uden at bruge berøringstasterne eller displayet, fortsætter funktionen som en normal tilberedning.

Med kold ovn:

1. Vælg en tilberedningsfunktion (f.eks.

"VARMLUFT" ).

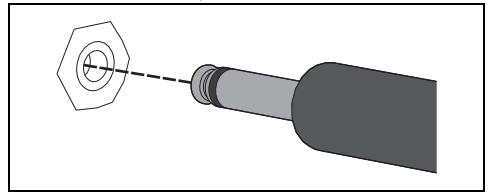

2. Tryk på berøringstasterne  og  på betjeningspanelet for at indstille tillberedningstemperaturen (for eksempel "190°C").
3. Åbn apparatets låge.
4. Indsæt bradepanden med den ret, der skal tillberedes, på de tilhørende skinner.
5. Indsæt jackstikket på temperatursonden i det tilhørende stik i siden, og brug selve sonden til at åbne beskyttelsesdækslet.

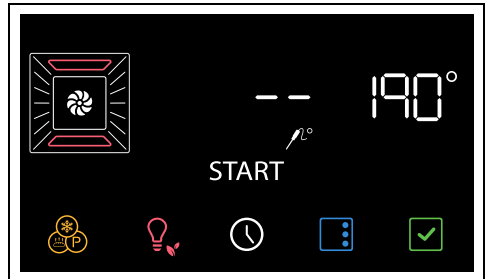

Kontrollampen  tænder på displayet.

6. Luk døren.



7. Tryk på tasten  på displayet for at ændre måltemperaturen.
8. Tryk på berøringstasterne  og  for at indstille den tilstræbte temperatur (for eksempel "80°C").

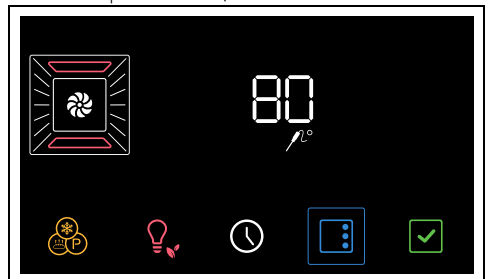

9. Tryk på tasten  for at starte funktionen.

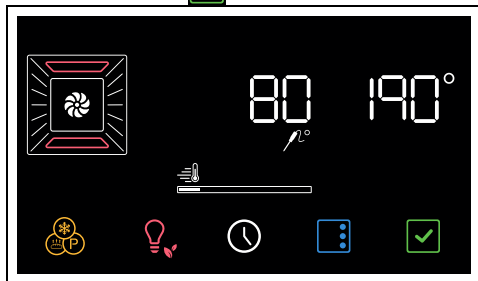

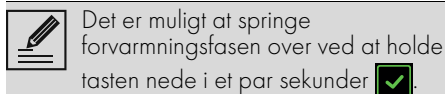

Apparatet indleder forvarmningsfasen.



Med påbegyndt tilberedning:

1. Vælg en tilberedningsfunktion (f.eks.

"VARMLUFT" ).

2. Tryk på berøringstasterne  og  for at indstille tilberedningstemperaturen (for eksempel "190°C").

3. Tryk på tasten  for at starte funktionen.

Apparatet indleder forvarmningsfasen.

Efter forvarmningen:

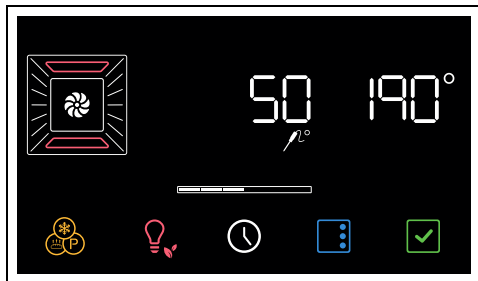

- Åbn apparatets låge.
- Indsæt bradepanden med den ret, der skal tilberedes, på de tilhørende skinner.
- Indsæt jackstikket på temperatursonden i det tilhørende stik i siden, og brug selve sonden til at åbne beskyttelsesdækslet.

Kontrollampen  tænder på displayet.



7. Luk døren.

8. Tryk på tasten  på displayet for at ændre måltemperaturen.

9. Tryk på berøringstasterne  og  for at indstille den tilstræbte temperatur (for eksempel "80°C").

10. Tryk på tasten  for at bekræfte indstillingen af måltemperaturen.

11. Tryk på tasten  for at starte funktionen.

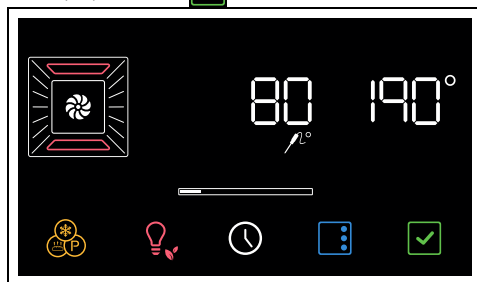

Tilberedningen med temperatursonde afsluttes

Når den aktuelle temperatur når måltemperaturen, indstillet af brugeren, er tilberedningen færdig.

Varmeelementerne deaktiveres, der afgives et akustisk signal, og meddelelsen **End** vises på displayet.

- Luk døren op.
- Fjern sonden fra fødevareren og stikket.
- Træk fødevareren ud af ovnen.
- Sørg for at beskyttelsesdækslet er lukket godt til.
- Luk døren.

Gode råd til tilberedningen

Generelle råd

- Brug en ventileret funktion for at opnå en ensartet tilberedning på flere niveauer.
- Det er ikke muligt at reducere tilberedningstiden ved at hæve temperaturen (maden kan være meget bagt/stegt udenpå og for lidt indvendigt).

Råd om tilberedning af kød

- Tilberedningstiden varierer afhængigt af tykkelsen, af madens kvalitet og af personlig smag.
- Vend maden for at brune begge sider.
- Brug et stegetermometer ved tilberedning af stege, eller tryk ganske let på stegen med en ske. Hvis den er hård, er den klar, og ellers skal den stege nogle minutter endnu.

Råd om tilberedning med grill

- Stegning af kød kan foretages såvel ved indsættelse i kold ovn, som ved forvarmet ovn, hvis man ønsker at ændre tilberedningens effekt.
- Ved ventileret grillfunktion (hvis relevant) anbefales det at forvarme ovnrummet inden stegningen.
- Det anbefales at placere maden midt på risten.
- Ved grillfunktion anbefales det at indstille temperaturen til den højeste værdi for at optimere tilberedningen.

Råd om tilberedning af kager og småkager

- Det er bedst at bruge mørke metalbageforme, da disse opsuger varmen bedre.
- Temperaturen og tilberedningsvarigheden afhænger af dejens kvalitet og konsistens.
- For at se om kagen er bagt indvendigt: Stik en tandstikker ned i kagens højeste punkt ved endt tilberedning. Hvis der ikke sidder dej på tandstikkeren, er kagen bagt.
- Hvis kagen falder sammen, når den tages ud af ovnen, skal temperaturen ved næste baging sænkes med ca. 10 °C, og der skal evt. vælges en længere bagetid.

Råd om tilberedning på to riller:

- Vi anbefaler at have 2 riste (de kan bestilles hos de autoriserede servicecentre).
- Metalbageformene/kasserollerne skal placeres på midten af ristene for at lette luftstrømmen og man skal sikre, at deres bredde/diameter ikke er over 30 cm.
- Placer ristene med et niveau imellem dem.
- Afhængigt af maden og forøgelsen af belastning inden i rummet, kan tilberedningen på to riste eventuel kræve et par minutter længere i forhold til en tilberedning på enkelt rist.
- De anførte funktioner til tilberedning på to riste er VARMLUFT og BUNDEVARME VARMLUFT

Råd til tilberedning med damp

- Til brødprodukter (brød, focaccia...) og dybfrosne desserter, hvor damp er nyttig i de første par minutters tilberedning, anbefaler vi at indstille en dampfunktion til de første 5-10 minutter, og derefter skifte til ventilationsfunktionen, indtil tilberedningen er færdig.
- Placer i en kold ovn til dampopvarmning.

Råd om optøning og hævning

- Placer de madvarer, som skal tøs op, uden emballage i en beholder uden låg på ovnrummets første rille.
- Undgå at placere madvarerne oven på hinanden.
- Ved optøning af kød skal man bruge en rist på anden rille, og en bradepande på første rille. På denne måde kommer maden ikke i kontakt med den optøede væske.
- De mest følsomme dele kan dækkes af sølvpapir.
- For en god hævning skal man placere en beholder med vand i bunden af ovnrummet.

For energibesparelse

- Stands tilberedningen nogle minutter før den normalt anvendte tid. Tilberedningen fortsætter i de resterende minutter med varmen, som er akkumuleret indvendigt i ovnen.
- Åbn ovnlågen så lidt som muligt, så du undgår at varmen slipper ud.
- Hold ovnen konstant ren indvendigt.

Gode råd til brug af sonden (hvis relevant)

Det er også muligt at bruge sonden under normale tilberedninger på tid:

1. Sæt temperatursonden ind i fødevareren, der skal tilberedes, og tilslut den til det relevante stik.
2. Tryk på knappen  og kontrollér fødevarerens temperatur ved hjælp af værdien, angivet i **Aktuel temperatur**.

Miniguide for tilbehør

Vi anbefaler, at du bruger risten som støttestrøbe til bagning af forme/gryderetter.



Rist

I mangel på en rist til bradepande, kan risten bruges som bund til grillede retter med den dybe bradepande placeret på en hylde nedenunder for at samle eventuel saft.

For tilberedning i to niveauer, placeres to riste med et niveau mellemrum og anvend

funktionen TERMO-VENTILERET



eller BASE TERMO-VENTILERET



Bradepande

Brug bradepanden til forberedelse af bagværk, til bageriprodukter med lav tykkelse og til tilberedninger uden tilføjelse af væsker.

Vi anbefaler at bruge funktionen STATISK



på den ønskede rist.

Vi anbefaler, at du kun bruger den dybe bradepande til madlavning på et enkelt niveau.

Anbring den dybe bradepande i den midterste rille, når du bruger varmlufffunktionerne. Når



Dyb
bradepande

funktionen STATISK anvendes,



placeres bradepanden i den ønskede position.

Placer bradepanden på den nederste rille med risten ovenover for at tilberede med funktionen

GRILL



Rist til
bradepande

Vi anbefaler, at du bruger bradepanderisten som bund til at opsamle saft fra grilltilberedningen.

Kig på opskrifterne

Vi anbefaler, at man går ind på den relevante side på webstedet www.smeg.com, som kan nås gennem QR-koden på produktets medfølgende brochure for at se opskrifterne til de forskellige fødevarer kategorier, og indhente yderligere oplysninger vedrørende tilberedningsforslag.

Indikationer til overvågningsenhederne

Fan forced mode

den ØKO-funktion, der er anvendt til at specificere energieffektivitetsklassen er i overensstemmelse med specifikationerne i den europæiske standard EN 60350-1.

Se afsnit „For energibesparelse “, i kapitlet ANVISNINGER.

Conventional heating mode

For at kunne tænde for funktionen STATISK skal man springe forvarmingsfasen over (se afsnit „Forvarmingsfase“ i kapitlet ANVENDELSE).

Se afsnit „For energibesparelse “, i kapitlet

ANVISNINGER.

Særlige funktioner

- Tryk på tasten  på displayet.



Tryk på knappen på berøringstasterne

< og > for at rulle gennem de disponible funktioner, og vælg den ønskede særlige funktion.



For at afslutte den valgte funktion (endnu ikke startet) skal du holde tasten



på betjeningspanelet eller tasten



på displayet nede.

OPTØNING







Denne funktion gør det muligt at optø madvarerne på baggrund af en valgbartid.

- Når du er gået ind i specialfunktionsmenuen, skal du trykke på berøringstasterne < og > på

betjeningspanelet for at vælge funktionen



Hvis den indvendige temperatur er højere end forventet, aktiveres funktionen ikke, og hver gang der trykkes på tasten , udsender apparatet en lydadvarel. Lad apparatet køle af før funktionen aktiveres.

2. Luk døren op.
3. Indsæt retten der skal optøs i ovnrummet.
4. Luk døren.
5. Tryk på tasten  for at bekræfte.
6. Tryk på berøringstasterne  og  på betjeningspanelet for at indtaste optøningsvarigheden (mellem 1 minut og 13 timer) (for eksempel "1:30").



7. Tryk på tasten  for at starte funktionen. Ved afslutningen vises den blinkende tekst **End** på displayet, og der lyder et lydssignal.
8. Tryk på berøringstasten  på betjeningspanelet for at lukke funktionen.
9. Nedenfor er en referencetabel med optøningsstider efter fødevarerstype.

Typen	Vægt (kg)	Tid
Kød	0,5	1 t 45 m
Fisk	0,4	0 t 40 m
Brød	0,3	0 t 20 m
Desserter	1,0	0 t 45 m

HÆVNING



Denne funktion er især velegnet til hævnning af dej.





1. Når du er gået ind i specialfunktionsmenuen, skal du trykke på berøringstasterne  og  for at vælge funktionen .

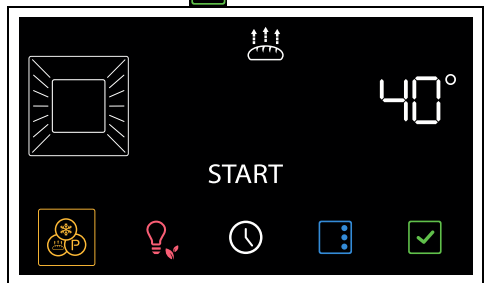

Hvis den indvendige temperatur er højere end forventet, aktiveres funktionen ikke, og hver gang der trykkes på tasten , udsender apparatet en lydadvarel. Lad apparatet køle af før funktionen aktiveres.

2. Luk døren op.
3. Placér dejen, der skal hæve, på anden rille.
4. Luk døren.
5. Tryk på tasten  for at bekræfte.



6. Tryk på berøringstasterne  og  på betjeningspanelet for at ændre temperaturværdien (mellem 25°C og 40°C)
7. Tryk på tasten  for at starte funktionen.
8. Tryk på berøringstasten  på betjeningspanelet for at lukke funktionen.



For en god hævnning skal man placere en beholder med vand i bunden af ovnrummet.

SABBATH FUNKTION



Apparatet vil ved denne funktion følge en særlig adfærd:







- Tilberedningen kan fortsætte i en uendelig tid, og det er ikke muligt at indstille nogen tilberedningsvarighed.
- Der udføres ingen form for forvarmning.
- Den tilberedningstemperatur, der kan

vælges, varierer mellem 60-150 °C.

- Deaktiveret ovnlys: Ethvert indgreb såsom åbning af lågen (hvor denne funktion findes), eller manuel aktivering aktiverer ikke ovnlyset.
- Deaktiveret indvendig ventilator.
- Berøringstaster og lydindikationer er deaktiverede.



Efter aktivering af Sabbath-funktionen er det ikke muligt at ændre nogen parametre. Alle handlinger på betjeningspanelets berøringstaster og/eller tasterne på displayet udløser ikke nogen effekt.

1. Når du er gået ind i specialfunktionsmenuen, skal du trykke på berøringstasterne  og  på betjeningspanelet for at vælge funktionen .
2. Tryk på tasten  for at bekræfte.
3. Tryk på berøringstasterne  og  på betjeningspanelet for at vælge den ønskede temperatur ("90°C").





4. Tryk på tasten  for at starte funktionen. Sådan lukkes funktionen:

1. Tryk på tasten  på displayet i nogle sekunder.
2. Tryk på berøringstasten  for at afslutte funktionen ved betjeningspanelets genaktivering.

TURBO





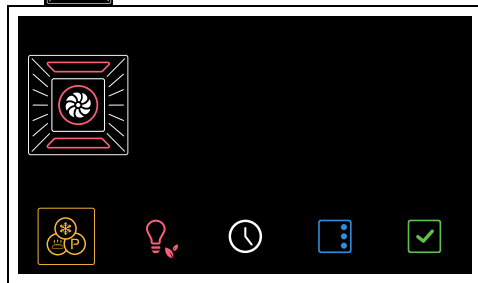

Tillader hurtig tilberedning på flere planer uden at blande aromaerne. Ideel til store mængder mad eller mad som kræver en kraftig tilberedning.

1. Når du har åbnet menuen for specialfunktioner, skal du trykke på berøringstasterne  og  på betjeningspanelet, indtil funktionen er valgt

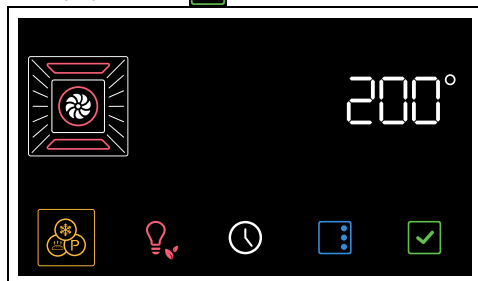

2. Tryk på tasten  for at bekræfte.



3. Tryk på berøringstasterne  og  på betjeningspanelet for at vælge den ønskede temperatur (mellem 50°C og 250°C).
4. Tryk på tasten  for at starte funktionen.



Som til normale tilberedningsfunktioner kan man springe forvarmningen over, og indstille en tidsindstillet og programmeret tilberedning.



5. Efter forvarmningen skal du åbne døren og indsætte maden, der skal tilberedes i ovnrummet.
6. Luk døren.
7. Kontrollér madens tilberedningstilstand ved at tænde ovnlampen.

DA

8. Tryk på berøringstasten  på betjeningspanelet for at lukke funktionen.

PIZZA

 Specialfunktion til pizzabagning. Ideel ikke bare til pizzaer, men også til småkager og tærter.

1. Når du er gået ind i specialfunktionsmenuen, skal du trykke på berøringstasterne  og  på betjeningspanelet for at vælge funktionen

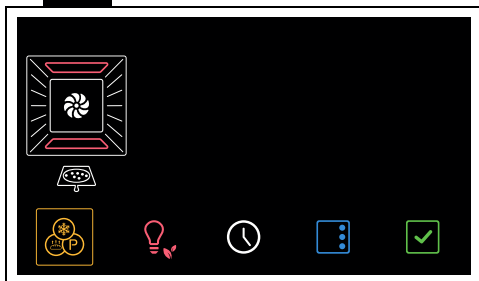

2. Tryk på tasten  for at bekræfte.

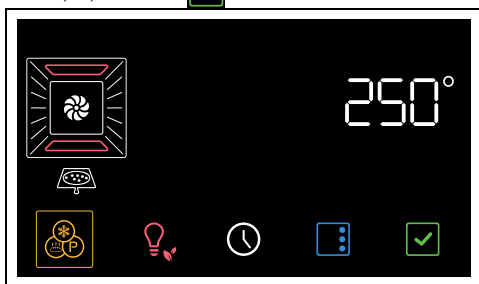



3. Tryk på tasten  for at starte funktionen.



 I denne funktion kan man springe forvarmningsfasen over.

4. Efter forvarmningen skal du åbne døren og indsætte maden, der skal tilberedes i ovnrummet.
5. Luk døren.
6. Kontrollér madens tilberedningstilstand ved at tænde ovnlampen.
7. Tryk på berøringstasten  på betjeningspanelet for at lukke funktionen.

STONE

 Nyttig til at tilberede maden på sten. Skal bruges med tilbehøret PPR2 eller STONE, som sælges for sig selv.



 Henvi til vejledningerne og til brugsanvisningerne, som beskrives i tilbehørets dokumenter.

1. Luk døren op.
2. Indsæt tilbehør PPR2 eller STONE i ovnrummet (se manualen til det specifikke tilbehør).
3. Luk døren.
4. Når du er gået ind i specialfunktionsmenuen, skal du trykke på berøringstasterne  og  på betjeningspanelet for at vælge funktionen

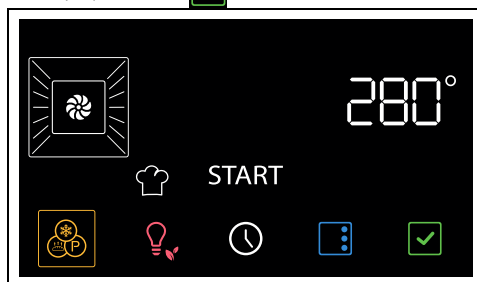

5. Tryk på tasten  for at bekræfte.





6. Tryk på berøringstasterne  og  på betjeningspanelet for at vælge den ønskede temperatur (mellem 50°C og 280°C).
7. Tryk på tasten  for at starte funktionen.



 Som til normale tilberedningsfunktioner kan man springe forvarmningen over, og indstille en tidsindstilling og programmeret tilberedning.

- Efter forvarmningen åbnes lågen, og man stiller den ret, der skal tilberedes på tilbehøret.
- Luk døren.
- Tryk på berøringstasten  på betjeningspanelet for at lukke funktionen.

BBQ (Grillmad)

bb9  Nyttig til grillretter. Skal bruges med tilbehøret BBQ, som sælges for sig selv.

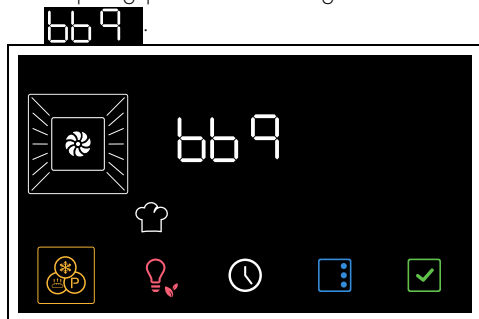

 Henvis til vejledningerne og til brugsanvisningerne, som beskrives i tilbehørets dokumenter.

- Luk døren op.
- Indsæt tilbehøret BBQ i ovnrummet.
- Luk døren.
- Når du er gået ind i specialfunktionsmenuen, skal du trykke på berøringstasterne  og  på betjeningspanelet for at vælge funktionen



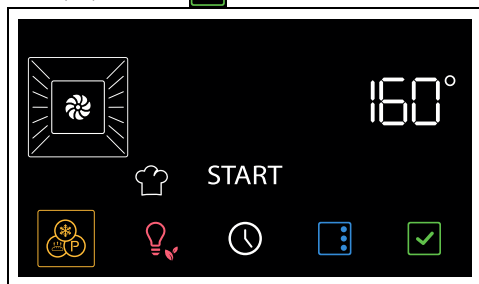

- Tryk på tasten  for at bekræfte.



- Tryk på berøringstasterne  og  på betjeningspanelet for at vælge den ønskede temperatur (mellem 50°C og 250°C).

- Tryk på tasten  for at starte funktionen.



 Som til normale tilberedningsfunktioner kan man springe forvarmningen over, og indstille en tidsindstilling og programmeret tilberedning.

- Efter forvarmningen åbnes lågen, og man stiller den ret, der skal tilberedes på tilbehøret.
- Luk døren.
- Tryk på berøringstasten  på betjeningspanelet for at lukke funktionen.

AIRFRY

Fr9  Nyttig til at stege uden olie. Skal bruges med tilbehøret AIRFRY, som sælges for sig selv.

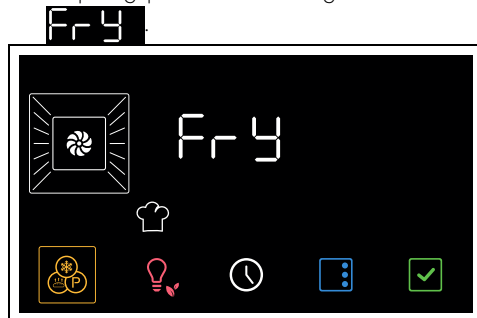

 Henvis til vejledningerne og til brugsanvisningerne, som beskrives i tilbehørets dokumenter.

- Når du er gået ind i specialfunktionsmenuen, skal du trykke på berøringstasterne  og  på betjeningspanelet for at vælge funktionen

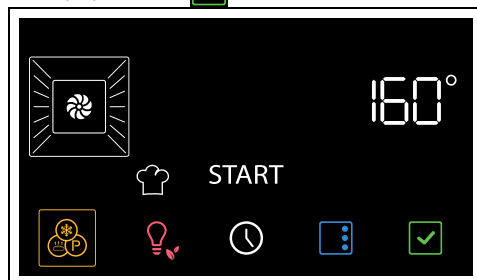

- Tryk på tasten  for at bekræfte.



3. Tryk på berøringstasterne  og  på betjeningspanelet for at vælge den ønskede temperatur (mellem 50°C og 250°C).

4. Tryk på tasten  for at starte funktionen.



Som til normale tilberedningsfunktioner kan man springe forvarmningen over, og indstille en tidsindstilling og programmeret tilberedning.

5. Efter forvarmningen åbnes lågen, og tilbehøret AIRFRY indsættes med det ret, som skal tilberedes inden i ovnrummet.

6. Luk døren.

7. Tryk på berøringstasten  på betjeningspanelet for at lukke funktionen.

Sekundære funktioner

Tasterne nederst på skærmen har nogle sekundære funktioner:

MINUTTÆLLER





Minuttælleren gør udelukkende brugeren opmærksom på, at det indstillede antal minutter er gået.

1. Tryk på tasten  i hovedmenuen.

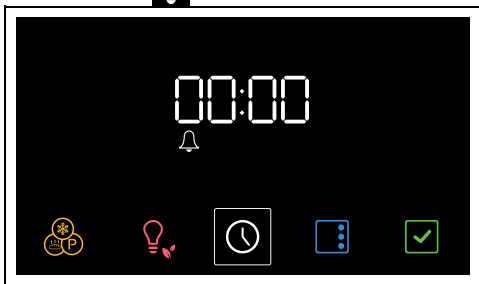
På displayet vises tallene  og kontrollampen  blinker.



2. Tryk på berøringstasterne  og  på betjeningspanelet for at ændre minuttællerenes varighed (mellem 1 minut og 13 timer).

3. Tryk på tasten  for at bekræfte.

4. Når minuttælleren er færdig, lyder der et lydssignal, og kontrollampen  blinker på displayet.

5. Tryk på tasten  for at lukke funktionen.

KLOKKESLÆT

1. Hold tasten  i hovedmenuen ned i et par sekunder.





2. Tryk på berøringstasterne  og  på betjeningspanelet for at vælge formatet på det viste klokkeslæt ( eller ).





Når versionen  er valgt, vises teksten  (morgen) eller  (eftermiddag) på displayet.

3. Tryk på tasten  for at bekræfte og gå videre til indstilling af klokkeslættet.

4. Tryk på berøringstasterne  og  for at justere det aktuelle klokkeslæt.

5. Tryk på tasten  for at indstille det aktuelle timetal og skifte til valg af minutterne.

6. Tryk på berøringstasterne  og  for at justere det aktuelle klokkeslæts minutter.

7. Tryk på tasten  for at bekræfte.



For at annullere handlingen skal du trykke på tasten  i et par sekunder.

Indstillinger

- Tryk på tasten  i hovedmenuen.





For at lukke indstillingsmenuen skal du holde tasten  nede i et par sekunder.



Betjeningslås (børnesikring)



Denne tilstand får apparatet til automatisk at låse betjeningsknapperne efter 2 minutters normal funktion uden noget indgreb fra brugerens side.

1. Når du er gået ind i indstillingernes menu, skal du trykke på berøringstasterne  og  på betjeningspanelet for at vælge funktionen til blokering af betjeningsanordninger.



2. Tryk på berøringstasterne  og  på betjeningspanelet for at aktivere funktionen til blokering af betjeningsanordningerne.



3. Tryk på tasten  for at bekræfte.



Under normal funktion vises betjeningslåsen ved, at kontrollampen  tænder



Såfremt der bliver rørt ved tasterne på displayet eller betjeningspanelet, viser displayet teksten **Loch** i to sekunder.

For midlertidigt at slå betjeningslåsen fra:

1. under tilberedningen trykker man på en tast på displayet.





2. Når displayet viser skærbilledet "Lock On", skal man trykke i nogle sekunder på tasten .

Efter to minutter fra seneste indstilling aktiveres låsemekanismen på ny.



Showroom-tilstand (kun ved udstilling)

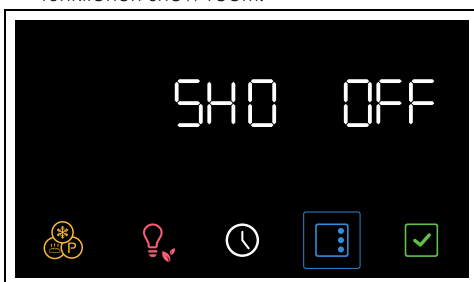

Ved aktivering af denne tilstand deaktiverer ovnen alle varmeelementer, mens betjeningspanelet forbliver aktivt.

1. Når du er gået ind i indstillingernes menu, skal du trykke på berøringstasterne  og  på betjeningspanelet for at vælge funktionen show room.



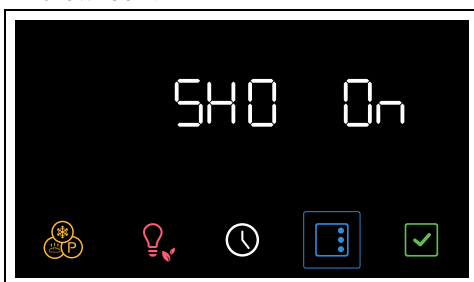

2. Tryk på berøringstasterne  og  på betjeningspanelet for at aktivere funktionen show room.



DA

3. Tryk på tasten  for at bekræfte.



 Når funktionen showroom er aktiv, vises det på displayet ved at kontrollampen  er tændt.

 For at anvende apparatet normalt, skal denne funktion indstilles på OFF.



Vandets hårdhed

 Denne tilstand gør det muligt at indstille værdien for vandets hårdhed for at kunne optimere afkalkningsprocessen.

 Apparatet leveres fra fabrikken forindstillet til et middelindeks for vandets hårdhed (3).

1. Når du har åbnet indstillingernes menu, skal du trykke på berøringstasterne  og  på betjeningspanelet for at vælge funktionen vandets hårdhed.



2. Tryk på berøringstasterne  og  på betjeningspanelet for at indstille vandets hårdhed (værdier mellem 1 og 5) (f.eks. "1").



3. Tryk på tasten  for at bekræfte.

 Hvis vandet fra nettet er alt for kalkholdigt, anbefales det at anvende blødgjort vand.



 Bed om informationer i forhold til vandets hårdhedsgrad fra vandværket.

Antallet af timer mellem hver afkalkning afhænger af vandets hårdhedsgrad (°dH eller °dF):



Værdi	°dH	°dF	Timer
1	0 ÷ 8	0 ÷ 15	50
2	8 ÷ 14	15 ÷ 25	45
3	14 ÷ 21	25 ÷ 38	35
4	21 ÷ 38	38 ÷ 53	25
5	31 ÷ 50	54 ÷ 90	10

Holde varm funktion

 Denne tilstand gør det muligt for apparatet, ved endt tilberedning med indstillet varighed (hvis denne ikke afbrydes manuelt), at holde den netop tilberedte mad varm (ved lave temperaturer), og at bibeholde smags- og duftegenskaberne, der er opnået under tilberedningen.

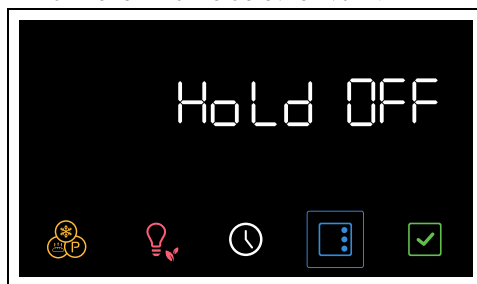
1. Når du er gået ind i indstillingernes menu, skal du trykke på berøringstasterne  og  på betjeningspanelet for at vælge funktionen til at holde ovnen varm.



2. Tryk på berøringstasterne  og  på betjeningspanelet for at aktivere funktionen til at holde ovnen varm.

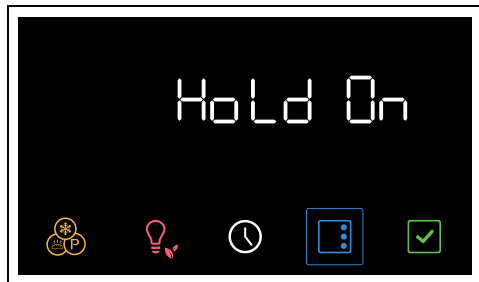



3. Tryk på tasten  for at bekræfte.



 For at anvende apparatet normalt, skal denne funktion indstilles på OFF.

Displayets lysstyrke

 Denne tilstand gør det muligt at vælge displayets lysstyrke.

1. Når du er gået ind i indstillingernes menu, skal du trykke på berøringstasterne  og  på betjeningspanelet for at vælge funktionen til displayets lysstyrke.





2. Drej berøringstasterne  og  på betjeningspanelet for at vælge den ønskede lysstyrke, fra værdien 1 (lav lysstyrke) til værdien 5 (høj lysstyrke).
3. Tryk på tasten  for at bekræfte.



 Funktionen displayets lysstyrke er fabriksindstillet til høj.

Lyde

 Ved hvert tryk på symbolerne på displayet udsender apparatet en lyd. Ved hjælp af denne indstilling er det muligt at deaktivere den.

1. Når du er gået ind i indstillingernes menu, skal du trykke på berøringstasterne  og  på betjeningspanelet for at vælge funktionen toner.



2. Tryk på berøringstasterne  og  på betjeningspanelet for at deaktivere lyden i forbindelse med berøring af symbolerne på displayet.



3. Tryk på tasten  for at bekræfte.

DA

Andre indstillinger

Eco light



Af hensyn til energibesparelse slukker lamperne inde i ovnrummet automatisk ca. et minut efter start af tilberedningen eller åbning af lågen.



For at hindre at apparatet slukker ovenlyset automatisk efter ca. et minut, skal man indstille denne tilstand til Off.



Funktionen Eco light er fabriksindstillet til On.

- For at deaktivere funktionen Eco light, skal

du trykke på knappen  i få minutter.

- For at genaktivere funktionen Eco light, skal du trykke på knappen  i få minutter.

RENGØRING OG VEDLIGEHOLDELSE

Rengøring af apparatet



Se Generelle sikkerhedsanvisninger.

Rengøring af overfladerne

For at vedligeholde overfladerne skal de rengøres regelmæssigt, hver gang de har været brugt, men først efter de er afkølet.

Almindelig daglig rengøring

Anvend altid specifikke produkter uden slibeeffekt og klorholdige syrer.

Hæld produktet på en fugtig klud og tør overfladerne af, skyl omhyggeligt, og tør efter med en blød klud eller med en mikrofiberklud.

Pletter fra mad eller rester

Det er vigtigt at undgå at bruge skuresvampe i stål eller skrabere, der ridser, for ikke at beskadige overfladerne.

Brug almindelige produkter, som ikke ridser, eventuelt med hjælp fra redskaber i træ eller plastic. Skyl grundigt, og tør efter med en blød klud eller med en mikrofiberklud.

Undgå at lade sukkerholdige madvarer (f. eks. marmelade) tørre inde i ovnen, da de kan ødelægge emaljen indvendigt i apparatet.

Rengøring af ovenlågen

Afmontering af ovenlågen

For at lette rengøringen anbefales det at fjerne ovenlågen og placere den på et viskestykke.

For at tage ovenlågen af, skal du gøre som følger:

1. Åbn lågen helt og indsæt to små stifter i hullerne på hængslerne, som er angivet på figuren.

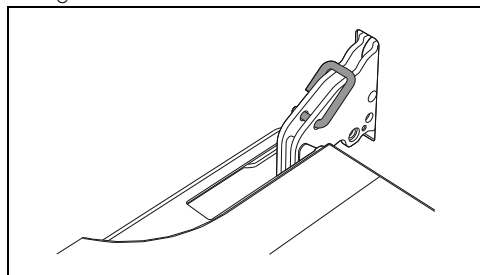

2. Hold på lågen på begge sider med begge hænder, løft den opad i en vinkel på ca. 30°, og træk den ud.

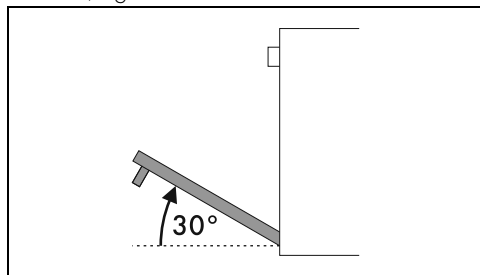

3. For genmontering af lågen indsættes hængslerne i de tilhørende åbninger på

ovnen, mens man sikrer sig at lejerne **A** tilsluttes helt til åbningerne.

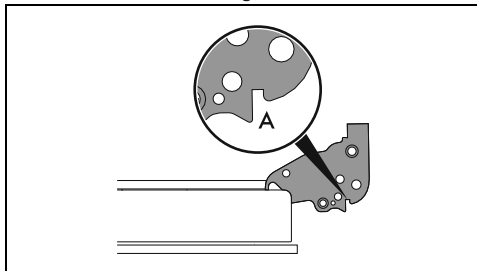

4. Lågen sænkes nedad, og når den er på plads fjernes de små stifter fra hullerne i hængslerne.

Rengøring af ovenlågens ruder

Vi anbefaler, at ovenlågens ruder altid holdes rene. Brug sugende køkkenrulle. Hvis snavset på ruderne sidder godt fast, skal disse renses med en fugtig svamp og et almindeligt rengøringsmiddel.

Afmontering af de indvendige ruder

For at lette rengøringen kan man afmontere de indvendige ruder, der udgør lågen.

1. Bloker døren med de tilhørende stifter.
2. Glassets bagerste stifter tages af ved, at der trækkes forsigtigt opad på den bagerste del, mens man følger bevægelsen, som er angivet med pilene 1.

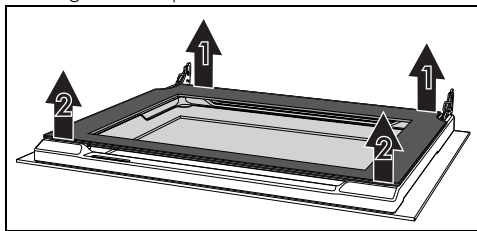

3. Glassets forreste stifter tages af ved at følge bevægelsen, som er angivet med pilene 2.
4. Derefter trækkes det indvendige glas af den forreste ramme.

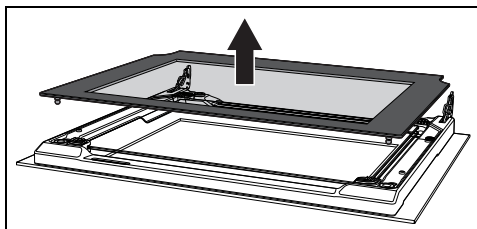

5. Træk den mellemste glasenhed mod lågens nederste del, og løft den så opad.

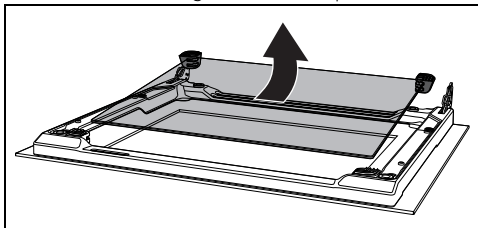

BEMÆRK: I enkelte modeller består den mellemste glasenhed af to stykker glas.

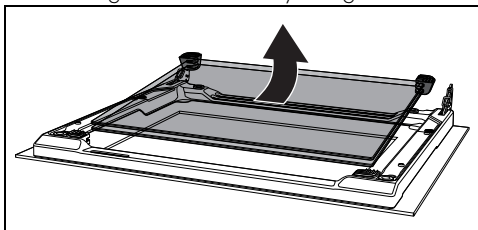

Under denne fase kan de øverste gummielementer muligvis ryge ud af deres lejer.

6. Indsæt de forreste gummielementer i deres lejer. Gummielementernes fødder skal vende mod det udvendige glas

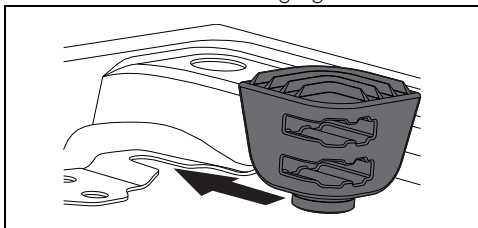

7. Rengør den udvendige rude og de som blev afmonteret før.

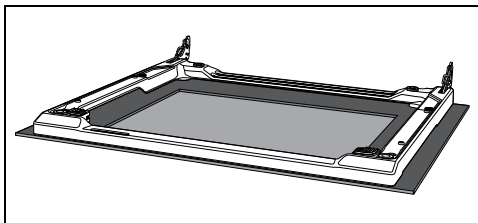

8. Brug sugende køkkenrulle. Hvis snavset på ruderne sidder godt fast, skal disse renses med en fugtig svamp og et neutralt rengøringsmiddel.

9. Sæt den mellemste glasenhed ind igen, og sæt det inderste glas på plads.

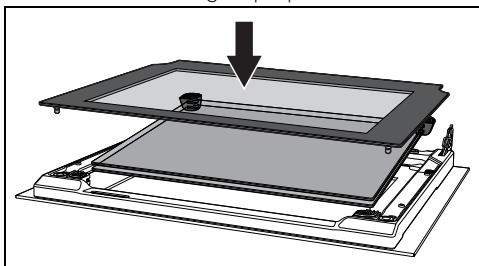

Det midterste glaspart skal igen placeres på den åbne låge, så serigrafien i hjørnet kan læses fra venstre mod højre (den ru del af serigrafien skal vende mod lågens udvendige glasparti).

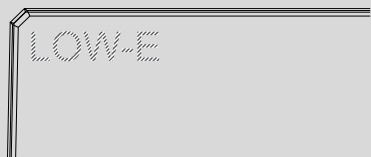

10. Sørg for, at fastgørelsesglassets 4 stifter godt i deres lejer på døren.

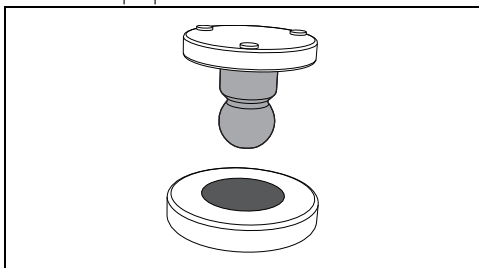

Rengøring af ovnrummet

For at vedligeholde ovnrummet bør det rengøres jævnlige, efter det er afkølet. Undgå at lade madrester tørre inde i ovnrummet, da det kan ødelægge emaljen. Tag alle udtagelige dele ud før hver rengøring. For at lette rengøringen anbefales det at afmontere:

- lågen;

- støtterammerne til riste/bradepander.



I tilfælde af brug af særlige rengøringsprodukter anbefales det at sætte apparatet i funktion ved maksimal temperatur i ca. 15/20 minutter for at fjerne evt. rester.

Tørring

Tilberedningen af retter danner fugt inden i ovnrummet. Dette er et helt normal fænomen, som ikke forringer apparatets korrekte funktion. Ved afslutningen af hver tilberedning:

1. Lad apparatet afkøle;
2. fjern snavset fra ovnrummet;
3. tør ovnrummet med en blød klud;
4. lad ovnlågen stå åben i den tid, der er nødvendig for at ovnrummet tørrer fuldstændigt.

Rengøring af sonden (kun på enkelte modeller)

Efter hver brug skal temperatursonden rengøres efter afkøling. Rengør spidsen af temperatursonden (metaldelen) med vand, neutral opvaskesæbe og en blød svamp. Rengør resten med en blød klud fugtet med varmt vand.

Sonde må ikke komme i opvaskemaskinen, da det kan beskadige stikkets elektriske komponenter.

Tør grundigt efter rengøring.

Afmontering af støtterammerne til riste/bradepander

Afmonteringen af støtterammerne til riste/bradepander gør det endnu lettere at rengøre sidevæggene.

For at afmontere støtterammerne:

- Træk rammen mod det indvendige af ovnrummet, så den kobles fra fæstningen A, og træk den derefter ud af lejerne bag på B.

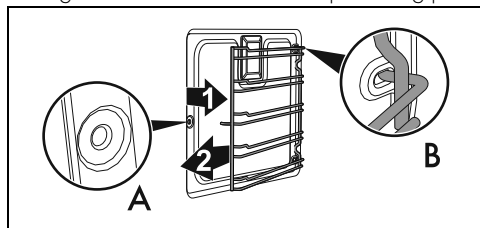

- Ved endt rengøring gentages de ovenfor beskrevne indgreb for genmontering af støtterammerne til riste/bradepander.

Specielle rengøringsfunktioner

- Fra position 0 skal du dreje funktionsknappen en position til venstre.

Tasten  blinker.

Vapor Clean (kun på enkelte modeller)

 Se Generelle sikkerhedsanvisninger.

 Funktionen Vapor Clean er en hjælpeforanstaltning til rengøring, som letter afrensning af snavs. Takket være denne metode er det særlig nemt at rense ovnen indvendigt. De snavsede rester blødgøres af varmen og vanddampen, hvilket letter den efterfølgende afrensning.

Indledende indgreb

Før start af Vapor Clean:



- Fjern alt tilbehør inde i ovnrummet.
- Fjern temperatursonden, hvis monteret.
- Fjern de selvrensende paneler, hvis monterede.
- Hæld ca. 120 cc vand på ovnrummets bund. Sørg for, at det ikke løber ud over fordybningen.
- Spray en opløsning af vand og opvaskemiddel ind i ovnrummet med en forstøver. Ret strålen mod sidevæggene, opad, nedad og mod afskærmningen.



 Det anbefales at udføre maksimalt 20 tryk.

 Spray ikke på afskærmningen, hvis den er beklædt med selvrensende materiale.

- Luk lågen.
- Under den assisterede rengøringscyklus skal man vaske de tidligere afmonterede, selvrensende paneler (hvor monteret) separat med lunken vand og sæbe.

Indstilling af Vapor Clean

 Hvis den indvendige temperatur er højere end forventet, aktiveres funktionen ikke, og hver gang der trykkes på tasten , udsender apparatet en lydadvarel. Lad apparatet køle af før funktionen aktiveres.

1. Når du er gået ind i specialfunktionsmenuen, skal du trykke på berøringstasterne  og  på betjeningspanelet for at vælge funktionen

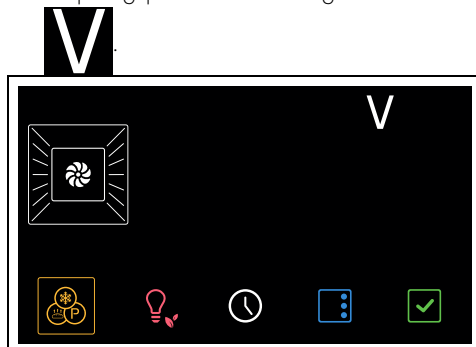

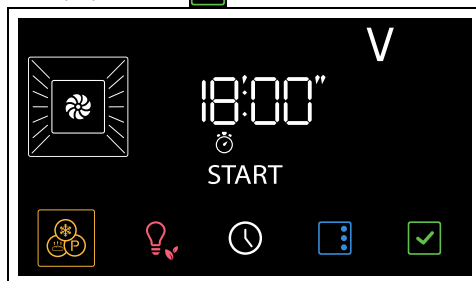

2. Tryk på tasten  for at bekræfte.



3. Tryk på tasten  for at starte funktionen.

 Parametrene for varighed og temperatur kan ikke ændres af brugeren.

Ved afslutningen vises den blinkende tekst  på displayet, og der lyder et lydssignal.



4. Tryk på berøringstasten  på betjeningspanelet for at lukke funktionen.



Programmeret Vapor Clean

Tidspunktet for start af Vapor Clean kan

programmeres lige som de andre tilberedningsfunktioner.

1. Efter at have valgt funktionen Vapor Clean skal du trykke på tasten .

På displayet blinker kontrollamperne  og .

2. tryk på berøringstasterne  og  for at indstille tidspunktet for funktionens afslutning.
3. Tryk på tasten  for at bekræfte.

Apparatet venter på at nå det indstillede tidspunkt for start af funktionen Vapor Clean.

Afslutning af Vapor Clean

1. Tryk på berøringstasten  på betjeningspanelet for at lukke funktionen.
2. Åbn lågen, og aftør det mindre genstridige snavs med en mikrofiberklud.
3. På mere genstridige skorper skal du bruge en slibefri svamp med messingtråde.
4. I tilfælde af fedtrestes er det muligt at anvende særlige produkter til rengøring af ovne.
5. Fjern det overskydende inde i ovnrummet.
6. Afmontér de selvrensende paneler (hvor monteret) og støtterammerne til riste/plader.

For en større hygiejne og for at undgå at madvarerne får en ubehagelig lugt:

- anbefales det at tørre ovnrummet med en ventileret funktion ved 160 °C i ca. 10 minutter.
- Såfremt der findes selvrensende paneler, anbefales det at udføre en tørring af ovnrummet samtidig med en katalysecyklus.



Det anbefales at bruge gummihandsker under disse indgreb.



For at lette den manuelle rengøring af de dele, som er mest vanskelige at nå, anbefales det at afmontere lågen.

Pyrolyse (kun på enkelte modeller)



Se Generelle sikkerhedsanvisninger.





Pyrolyse er en metode til automatisk rengøring ved høj temperatur, som fremmer opløsningen af snavs. Takket være denne metode er det særlig nemt at rense ovnrummet indvendigt.

Indledende indgreb

Før start af pyrolysen:

- Rengør den indvendige rude i henhold til de normale rengøringsanvisninger.
- Fjern madrester eller spildt mad fra tidligere tilberedninger fra ovnrummet.
- Fjern alt tilbehør inde i ovnrummet.
- Ved mere vanskeligt snavs sprayes med et produkt til rengøring af ovne på ruden (vær opmærksom på anvisningerne på produktet); lad det virke i 60 minutter, skyl herefter, og tør ruden med køkkenrulle eller en mikrofiberklud.
- Afmontér temperatursonden hvis relevant.
- Fjern støtterammerne til riste/bradepander.
- Luk døren.

Indstilling af pyrolyse

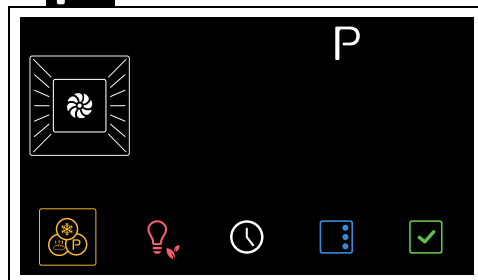

1. Når du er gået ind i specialfunktionsmenuen, skal du trykke på berøringstasterne  og  på betjeningspanelet for at vælge funktionen

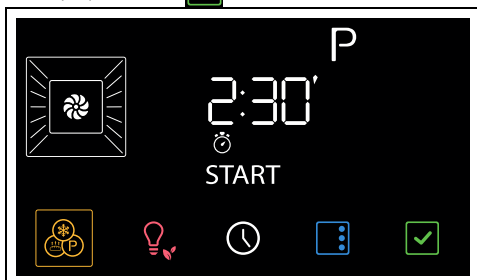

1. Tryk på tasten  for at bekræfte.



Pyrolysens varighed vises på displayet (fabriksindstillet til 2:30 timer).

2. Tryk på berøringstasterne  og  på betjeningspanelet for at indstille pyrolysevarigheden fra mindst 2:30 timer til maksimalt 3:30 timer.

 Anbefalet varighed af pyrolyse:

- Lidt snavset: 2:30
- Middel snavset: 3:00
- Meget snavset: 3:30

3. Tryk på tasten  for at bekræfte.

 Hvis temperatursonden (hvis den findes) er sat i sin holder, kan pyrolyse ikke startes.

4. Ca. 2 minutter efter start af pyrolysen tændes kontrollampen  for at angive at lågen låses af en enhed, som hindrer ethvert forsøg på åbning.

 Det er ikke muligt at vælge nogen funktioner, når låsning af lågen er koblet til. Berøringstasterne forbliver inaktive indtil funktionens afslutning.

 Lågen er blokeret, indtil den indvendige temperatur er faldet til et sikkert niveau.

 Under pyrolyse producerer ventilatorerne en mere intens støj som skyldes en højere rotationshastighed. Dette er en helt normal funktion som er udviklet for at fremme varmfordelingen. Ved afsluttet pyrolyse fortsætter ventilationen automatisk så længe det er nødvendigt for at undgå overophedning af ovnens vægge og front.

 Under den første pyrolyse kan der forekomme ubehagelige lugte som skyldes en normal fordampning af olierester fra fabrikationen. Det er et helt normalt fænomen, som forsvinder efter den første pyrolyse.

 Hvis resultatet af pyrolysen ved minimumsvarighed ikke er tilfredsstillende, anbefales det at indstille en længere tid for de næste pyrolysecykler.

Afslutning af pyrolysen

Ved afslutningen vises den blinkende tekst  på displayet, og der lyder et lydssignal.

1. Tryk på berøringstasten  på betjeningspanelet for at lukke funktionen.
2. Åbn døren og opsaml resterne inde i ovnrummet med en fugtig mikrofiberklud.

 Det anbefales at bruge gummihandsker under disse indgreb.

 For at lette den manuelle rengøring af de dele, som er mest vanskelige at nå, anbefales det at afmontere lågen.

Det er ikke muligt at vælge nogen funktioner, når låsning af lågen er koblet til. Det er dog stadig muligt at slukke apparatet:

1. Tryk på tasten  på displayet i nogle sekunder.
2. Tryk på berøringstasten  for at afslutte funktionen ved betjeningspanelets genaktivering.



Programmeret pyrolyse

Tidspunktet for pyrolysens start kan programmeres lige som de andre tilberedningsfunktioner.

1. Efter at have valgt pyrolysefunktionen skal du trykke på tasten .

På displayet blinker kontrollamperne  og



2. Tryk på berøringstasterne  og  for at indstille tidspunktet for funktionens afslutning.

3. Tryk på tasten  for at bekræfte.

Apparatet venter på at nå det indstillede tidspunkt for start af pyrolysefunktionen.

Afkalkning



Dannelsen af kalk grundet manglende afkalkning kan i længden forringe en korrekt funktion på apparatet.



Afkalkningen er en længere procedure (over en time), som kræver, at brugeren befinder sig foran apparatet.

På displayet vises anmodningen om at udføre proceduren til afkalkning af panden regelmæssigt.



Det anbefales at udføre afkalkningen, hver gang den vises på displayet, for at holde panden i en optimal funktionstilstand.



Afkalkningsprocessen kan annulleres 2 gange i træk ved tryk på tasten  på displayet. Herefter tillader apparatet ikke nogen andre funktioner indtil der er udført en ny afkalkningsproces.

Indledende indgreb

1. Luk døren op.

2. Anbring en dyb bradepande over den tredje rille nedfra. Skub den mod bagvæggen i ovnrummet.

3. Tryk på tasten  for at bekræfte.

Apparatet omfatter funktionen til tømning af

beholder.

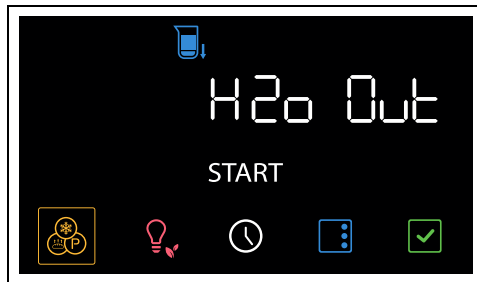

4. Tryk på tasten  for at bekræfte.

Vandet begynder at strømme ned i den dybe bradepande fra afløbsrøret, der er placeret på højre side af bagvæggen i ovnrummet.

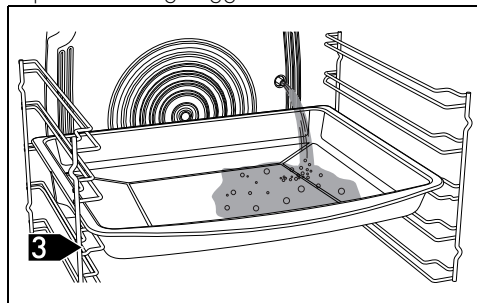

5. Vent indtil alt vandet er løbet ud.

Der lyder et akustisk signal, når den er færdig.

6. Tøm vandet i den dybe bradepande.

Tryk på tasten  for at gå videre med

funktionen. Kontrollampen  blinker.



Fra og med dette øjeblik er det ikke længere muligt at annullere afkalkningsprocessen.

Opfyldning af beholderen

1. Opløs 100 g citronsyre i 650 ml vand.



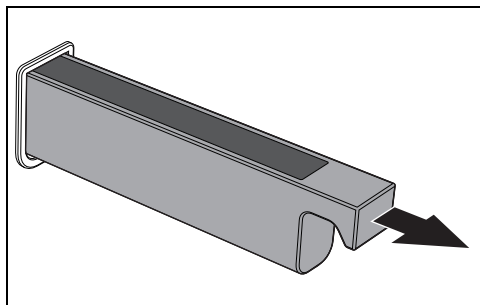

Brug ikke mælkesyre eller andre afkalkningsmidler.

2. Åbn døren, og tag opfyldningsskuffen ud af holderen.

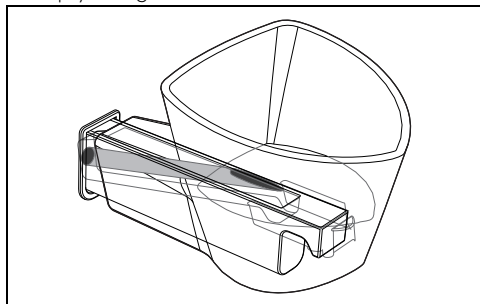

3. Indsæt den medleverede tragt i opfyldningsskuffen.



4. Hæld afkalkningsopløsningen i, indtil lampen for maks. niveau lyser .

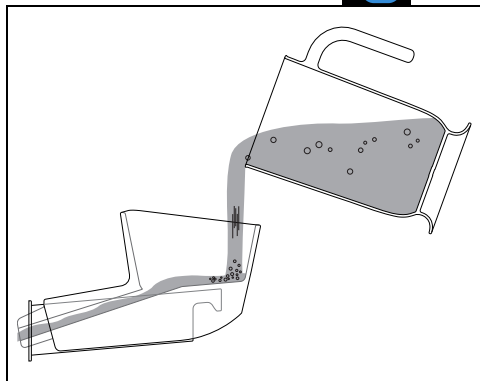

5. Tag derefter tragtten ud og sæt opfyldningsskuffen tilbage i sin holder.

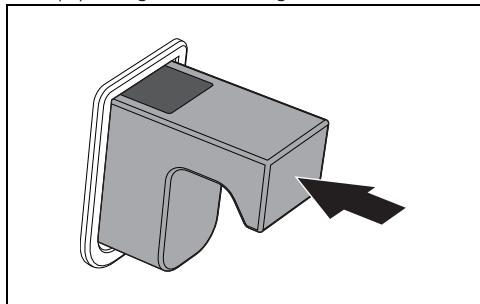

Hvis der er for meget vand i beholderen, strømmer det overskydende vand ind i ovnrummet. Hvis dette sker, skal du tørre op med en klud eller svamp, inden du fortsætter.

Funktion til afkalkning af pande

1. Luk døren.
2. Tryk på tasten  for at starte funktionen.
3. Afkalkningen begynder. Varmelegemerne aktiveres i de første 10 minutter af processen.



DA



Hvis lågen åbnes, standser funktionen for derefter at starte igen, når lågen lukkes.

4. Efter 10 minutter slukkes varmelegemerne, mens afkalkningen fortsætter i de næste 50 minutter.

Efter afkalkningsprocessens afslutningen afgiver apparatet et lydsignal. Kontrollampen  tændes for at angive anmodningen om afkalkningsmidlets udtømning.

Tøm beholderen

1. Luk døren op

2. Anbring en dyb bradepande over den tredje rille nedefra. Skub den mod bagvæggen i ovnrummet.

3. Tryk på tasten  for at starte funktionen.

Afkalkningsopløsningen begynder at strømme ned i den dybe bradepande fra afløbsrøret, der er placeret på højre side af bagvæggen i ovnrummet.

4. Vent indtil alt vandet er løbet ud.

Der lyder et akustisk signal, når den er færdig.

5. Tøm afkalkningsopløsningen i den dybe bradepande.



Advarsel: Afkalkningsopløsningen kan stadig være meget varmt.

Skyl

Når afkalkningsmidlet er aftappet, skal det hydrauliske kredsløb skylles med rent vand.



Anvend frisk vand fra hanen uden alt for meget kalk, blødgjort vand eller mineralvand uden kulsyre.



Anvend ikke destilleret vand, vand fra hanen med et højt indhold af klorid (> 40 mg/l) eller andre væsker.

På displayet anmodes om opfyldning af beholderen med vand.

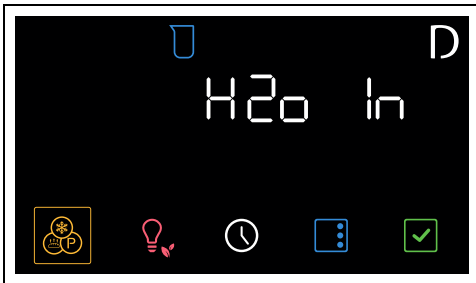

1. Luk døren op.

2. Anbring en dyb bradepande over den tredje rille nedefra. Skub bakken mod bagvæggen i ovnrummet.

3. Tag opfyldningsskuffen ud af holderen.

4. Indsæt den medleverede tragt i opfyldningsskuffen.

5. Brug en flaske eller et målebæger til at hælde så meget vand i, at der kan løbe

noget inden i ovnrummet (ca. 1,2 liter anbefales).



Overløb af vand inde i ovnrummet er ikke en funktionsfejl, det er en del af skylningsprocessen.

6. Tryk på tasten  for at starte funktionen, og vent et minut.

Når funktionen er afsluttet afgiver apparatet et lydsignal, og på displayet anmodes om tømning

af beholderen (Kontrollampen  tændes).

7. Tryk igen på tasten  for at starte funktionen.

8. Vent indtil alt vandet er løbet ud.

Der lyder et akustisk signal, når den er færdig.

9. Tøm vandet i den dybe bradepande.

På displayet anmodes igen om opfyldning af beholderen med vand.

10 Anbring en dyb bradepande over den tredje rille nedefra. Skub den mod bagvæggen i ovnrummet.

11. Hæld en liter vand i tragten på opfyldningsskuffen (ved hjælp af en flaske eller en målekande), indtil der strømmer vand ud i bunden af ovnrummet.

12. Tryk på tasten  for at starte funktionen, og vent et minut.

Når funktionen er afsluttet afgiver apparatet et lydsignal, og på displayet anmodes om tømning

af beholderen (Kontrollampen  tændes).

13. Tryk på tasten  igen for at gå videre med at tømme vandet fra beholderen ned i den dybe bradepande.

14. Vent indtil alt vandet er løbet ud.

Der lyder et akustisk signal, når den er færdig.

Apparatet skifter automatisk til desinfektionsproceduren.

Desinfektion



Desinfektion med damp fjerner de sidste rester af afkalkning fra det hydrauliske kredsløb.

På displayet anmodes om opfyldning af beholderen med vand.

1. Luk døren op.

- Anbring en dyb bradepande over den tredje rille nedefra. Skub den mod bagvæggen i ovnrummet.
- Tag opfyldningsskuffen ud af holderen.
- Indsæt den medleverede tragti opfyldningsskuffen.
- Brug en flaske eller en målekande til at hælde vand i, indtil beholderen er fuld (indikeret af indikatorlampen på  på displayet).

- Tryk på tasten  for at starte funktionen.

Apparatet starter den 30-minutter lange desinfektionsprocedure.

- Vent på, at funktionen kører, indtil den er færdig.

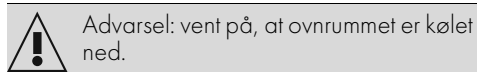

Herefter tilråder apparatet funktionen til tømning af beholder.

- Luk døren op.
- Anbring en dyb bradepande over den tredje rille nedefra. Skub den mod bagvæggen i ovnrummet.
- Tryk på tasten  for at bekræfte.

Vandet begynder at strømme ned i den dybe bradepande fra afløbsrøret, der er placeret på højre side af bagvæggen i ovnrummet.



- Vent indtil alt vandet er løbet ud.

Ved afslutningen lyder der et lydsignal, og meddelelsen  vises på displayet.

- Tøm vandet i den dybe bradepande.
- Tør alt resterende vand ovnen op med en klud eller svamp.
- Luk døren.

Manuel afkalkning

Hvis man synes det er en god idé at udføre afkalkningsprocessen på forhånd, er det muligt at udføre funktionen manuelt:

- Luk døren op.
- Anbring en dyb bradepande over den tredje rille nedefra. Skub den mod bagvæggen i ovnrummet.
- Når du er gået ind i specialfunksionsmenuen, skal du trykke på berøringstasterne  og  på

betjeningspanelet for at vælge funktionen





- Tryk på tasten  for at bekræfte.
- Gå videre med afkalkningsproceduren, som vist i de forudgående afsnit.

Renngøring af beholderen og vandkredsløbet

Denne funktion giver mulighed for at rengøre beholderen og apparatets vandkredsløb.

Indledende indgreb

- Luk døren op.
- Anbring en dyb bradepande over den tredje rille nedefra. Skub den mod bagvæggen i ovnrummet.
- Når du er gået ind i specialfunksionsmenuen, skal du trykke på berøringstasterne  og  på betjeningspanelet for at vælge funktionen



- Tryk på tasten  for at bekræfte.

Kontrollampen  blinker.



Opfyldning af beholderen

- Hæld 750 ml rent vand i en kande.

2. Åbn døren, og tag opfyldningsskuffen ud af holderen.

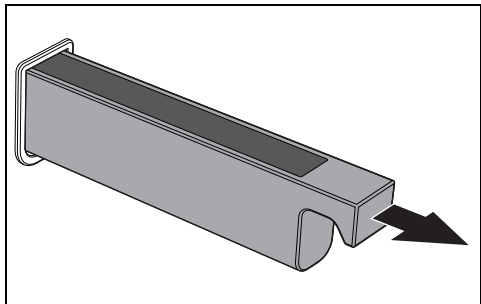

3. Indsæt den medleverede tragt i opfyldningsskuffen.

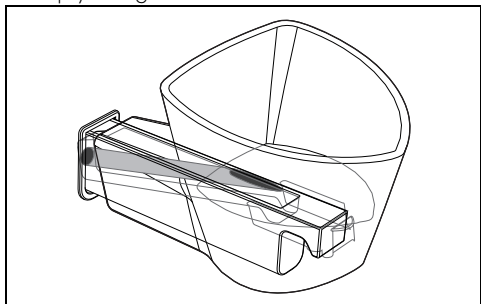

4. Hæld afkalkningsopløsningen i, indtil kontrollampen for maks. niveau tændes



(beholderen indeholder en mængde vand svarende til ca. 800 ml).

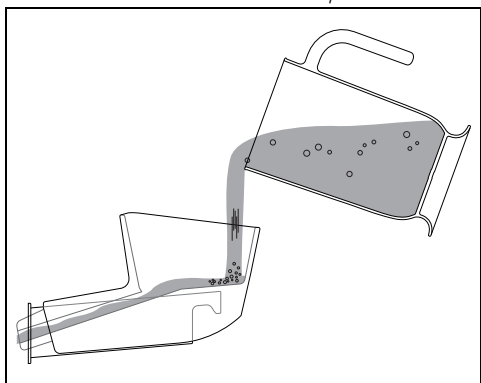

5. Tag derefter tragten ud og sæt opfyldningsskuffen tilbage i sin holder.

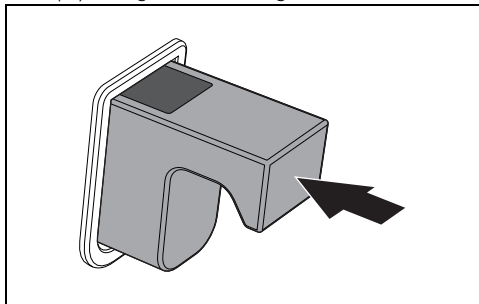

Hvis der er for meget vand i beholderen, strømmer det overskydende vand ind i ovnrummet. Hvis dette sker, skal du tørre op med en klud eller svamp, inden du fortsætter.

6. Tryk på tasten .

Kontrollampen  tændes for at angive anmodningen om vandets udtømming.

Tøm beholderen

1. Luk døren op
2. Anbring en dyb bradepande over den tredje rille nedefra. Skub den mod bagvæggen i ovnrummet.
3. Tryk igen på tasten  for at starte funktionen.

Vandet begynder at strømme ned i den dybe bradepande fra afløbsrøret, der er placeret på højre side af bagvæggen i ovnrummet.

4. Vent indtil alt vandet er løbet ud.

Ved afslutningen lyder der et lydssignal, og meddelelsen **End** vises på displayet.

5. Tøm vandet i den dybe bradepande.



Vi anbefaler at udføre rengøring af beholderen og vandkredsløbet et par gange.



Man kan også bruge et rensmiddel i stedet for vandet. I dette tilfælde anbefales det at udføre mindst et par skylninger med vand i træk ved at følge vejledningerne i dette kapitel.

Særlig vedligeholdelse

Gode råd til vedligeholdelse af tætningen

Tætningen skal være blød og elastisk.

- For at holde tætningslisten ren bruges en svamp, som ikke ridser, og der vaskes med lunkent vand.

Udskiftning af pæren til ovnlyset

 **Elektrisk spænding**
Fare for dødeligt elektrisk stød

- Deaktiver apparatets strømforsyning.
- Brug beskyttelseshandsker.

1. Fjern alt tilbehør inde i ovnrummet.
2. Fjern støtterammerne til riste/bradepander.
3. Fjern dækslet over pæren ved hjælp af et køkkenredskab (for eksempel en ske).

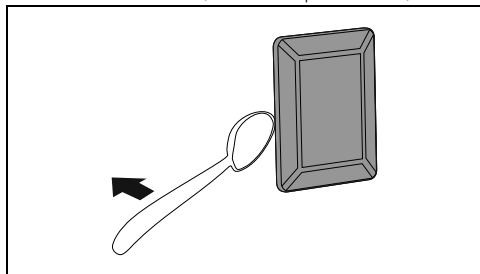

 Sørg for ikke at ridse emaljen på ovnrummets væg.

4. Træk pæren ud og fjern den.

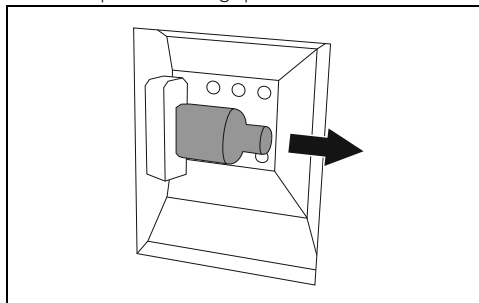

 Rør aldrig direkte ved halogenpæren med fingrene, men anvend isolerende beskyttelse.

5. Udskift pæren med en lignende pære (40W).
6. Genmonter dækslet. Lad formpresningen inde i ruden (A) vende ud mod lågen.

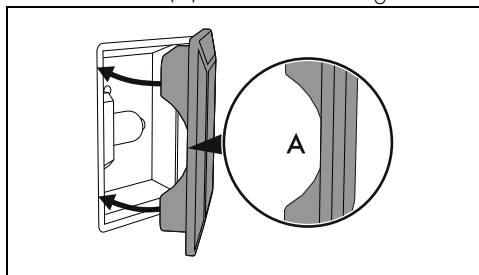

7. Tryk låget i bund, så det slutter helt tæt til fatningen.

INSTALLATION

Elektrisk tilslutning

 Se Generelle sikkerhedsanvisninger.

Generelle informationer

Kontrollér, at egenskaberne på det elektriske net passer til de data, der er angivet på skiltet.

Identifikationsskiltet med tekniske data, serienummeret og mærkningen er synligt placeret på apparatet.

Skiltet må aldrig fjernes.

Udfør jordforbindelsen med et kabel, som er mindst 20 mm længere end de andre.

Apparatet kan fungere på følgende måder:

- 220-240 V \sim

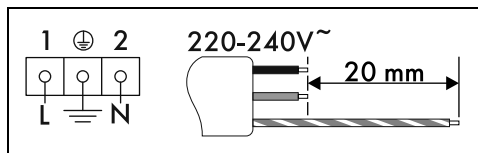

Et trepolet kabel på 3 x 1,5 mm².

 De angivne værdier refererer til tværsnittet på den indvendige ledning.

 Strømforsyningskablerne er dimensioneret, så de tager højde for samtidighedsfaktoren (i overensstemmelse med EN 60335-2-6 standarden).

Fast tilslutning

Udstyr forsyningslinjen med en flerpolet afbryder, som sikrer frakobling fra nettet med en kontaktåbning, som muliggør en komplet frakobling under betingelserne iht. overspændingskategori III og i overensstemmelse med installationsreglerne.

For markedet i Australien/New Zealand:

Den indbyggede afbrydelse i den faste forbindelse skal opfylde kravene i standarden AS/NZS 3000.

Tilslutning med stik og stikkontakt

Kontrollér, at stikket og stikkontakten er af samme type.

Undgå brug af stikomformere, adaptere eller stikdåser, da disse kan forårsage overophedning, og anordningerne kan smelte.

Udskiftning af kablet

**Elektrisk spænding
Fare for dødelig elektrisk stød**

- Deaktiver hovedstrømforsyningen.

1. Afdrej skruberne på bagskærmen, og afmontér skærmen for at få adgang til klemkassen.

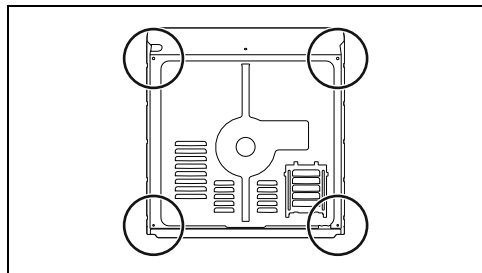

2. Udskift kablet.
3. Man skal sikre sig at kablerne (på ovnen eller evt. kogepladen) følger en optimal rute, så man undgår enhver kontakt med apparatet.

Placering



Se Generelle sikkerhedsanvisninger.

Placering af forsyningskablet

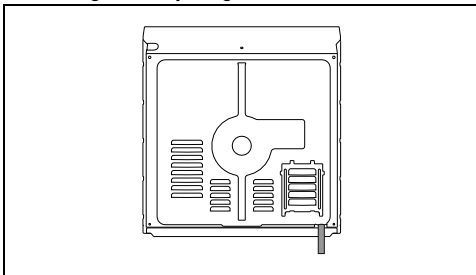

Tætningsliste på frontpanel

Fastklæb den medfølgende tætningsliste på den bagerste del af frontpanelet for at undgå evt. indtrængen af vand eller andre væsker.

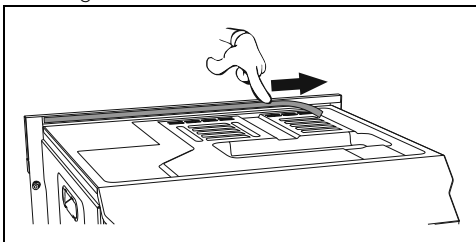

Låsebøsninger

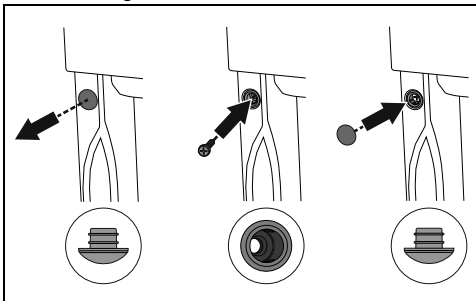

1. Fjern bøsningstopperne, som er indsat på apparatets facade.
2. Placer apparatet i indbygningen.
3. Fastgør apparatet til køkkenelementet med skruberne.
4. Dæk bøsningerne med propperne, som blev taget af før.

Apparatets pladsbehov (mm)

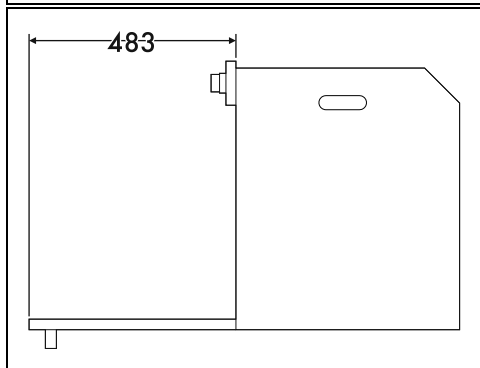
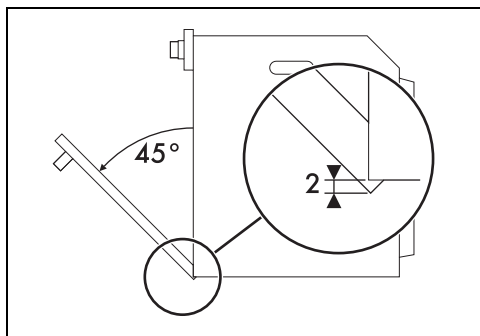
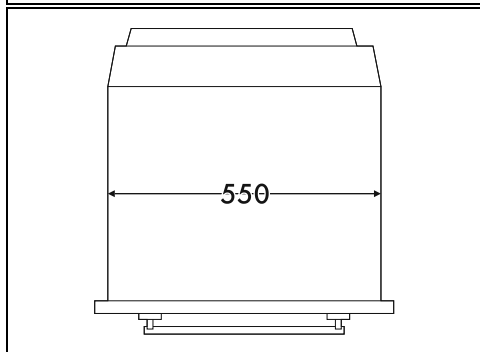
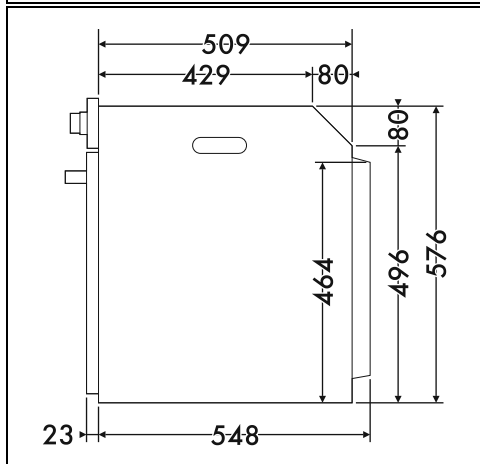
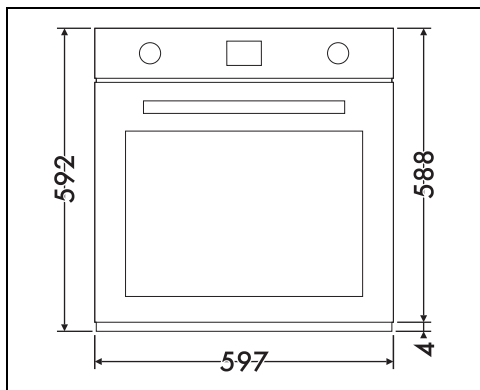

DA

Indbygning i søjle (mm)

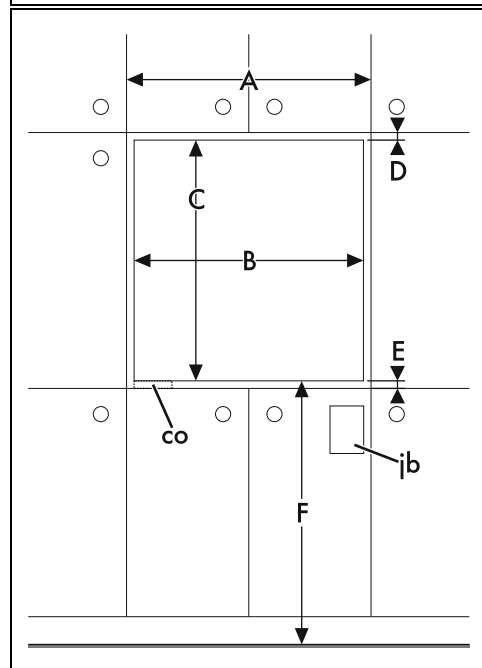
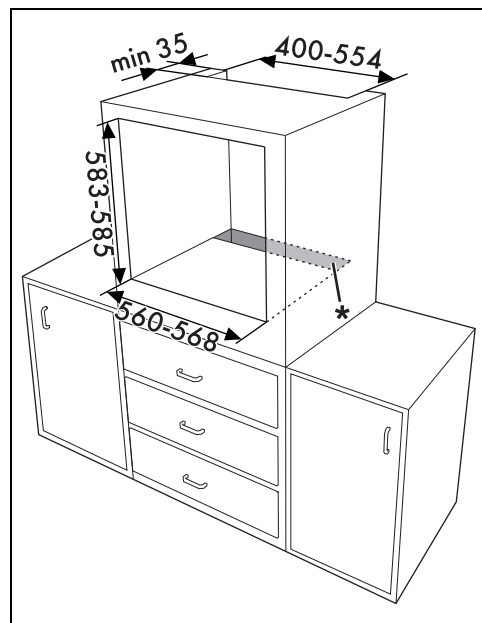
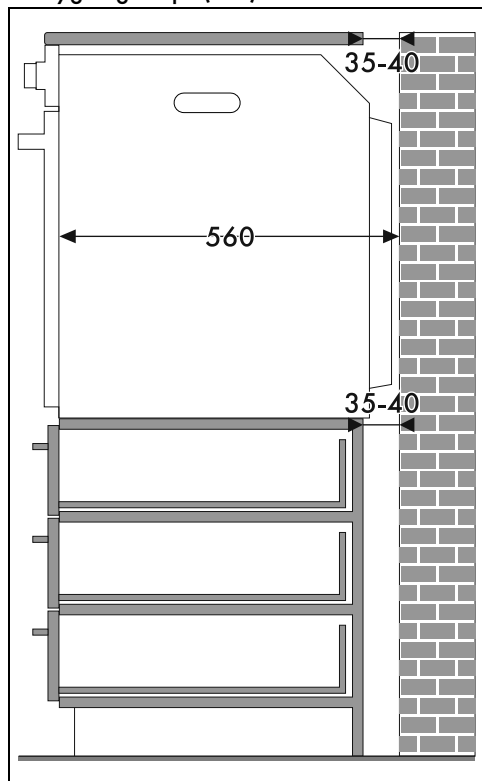

* Sørg for at køkkenelementet har en åbning på ca. 35-40 mm dybde på den øverste/bageste del.

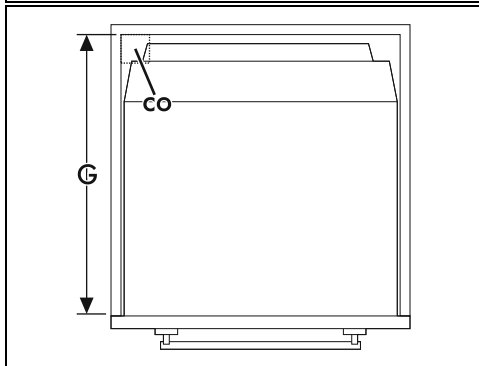
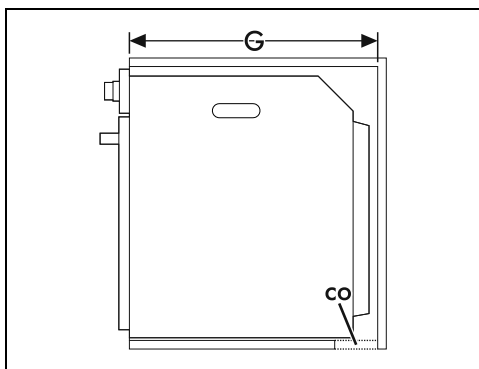

A min. 603 mm

B 560 - 568 mm.

C 583 - 585 mm.

D 9 - 11 mm.

E min. 5 mm

F 121 - 1105 mm.

G min. 560 mm

H min. 594 mm

co Indhak til forsyningskabel (min. 6 cm²)

jb Elektrisk dåse

Indbygning under køkkenborde (mm)

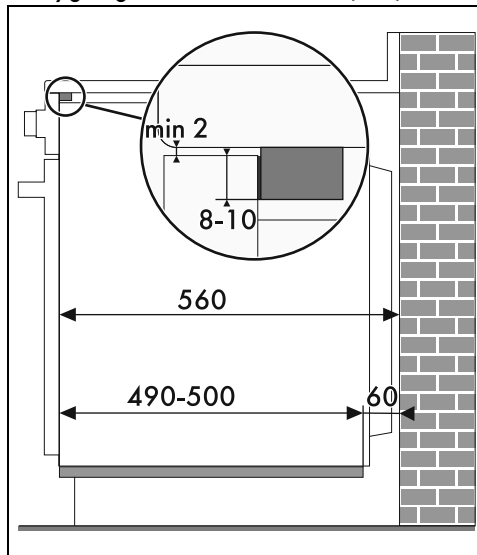

Hvis man har til hensigt at indfatte apparatet under køkkenbordet, skal der installeres en træbjælke for at garantere at man kan anvende den pålmede tætningsliste på bagsiden af frontpanelet, for at undgå eventuel indtrængen af vand eller andre væsker.

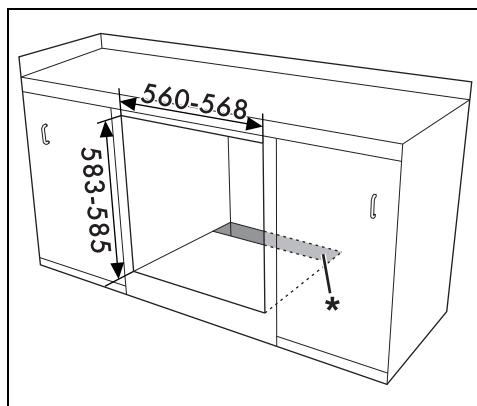

* Sørg for, at køkkenelementet har en åbning på ca. 60 mm dybde på den nederste/bageste del.

DA

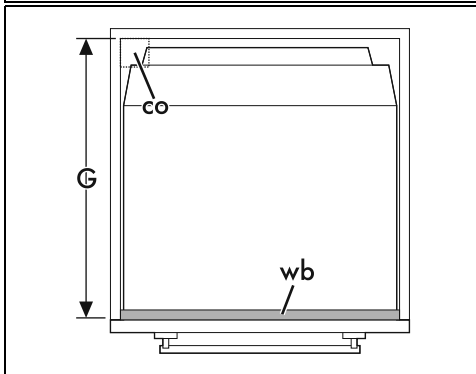
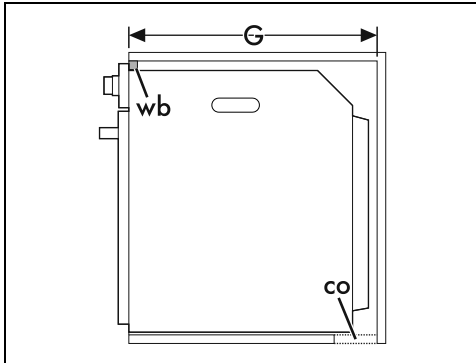
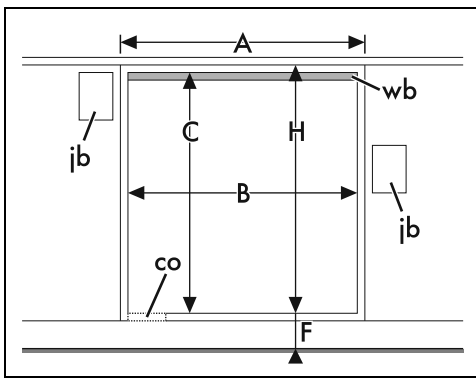

A min. 603 mm

B 560 - 568 mm.

C 583 - 585 mm.

D 9 - 11 mm.

E min. 5 mm

F 121 - 1105 mm.

G min. 560 mm

H min. 594 mm

co Indhak til forsyningskabel (min. 6 cm²)

ib Elektrisk dåse

wb Træbjælke (anbefalet)

Indbygning under kogeplader (mm) (kun på pyrolytiske modeller)

Hvis der placeres en kogeplade over ovnen, vil det være nødvendigt at installere en skillevæg af træ med en minimumsafstand på 20 mm fra ovnens overside for at undgå overophedning under samtidig funktion af de to apparater. Skillevæggen skal kun kunne afmonteres med passende værktøj.

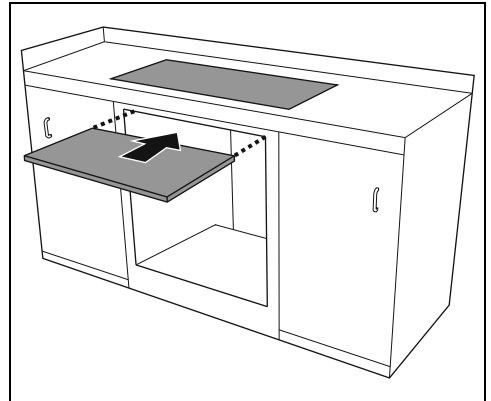

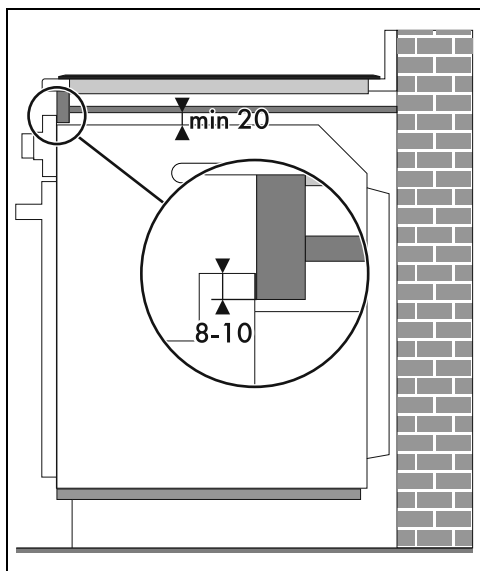

Med skillevæggen i træ skal der installeres en træbjælke under køkkenbordet for at garantere at man kan anvende den pålimede tætningsliste på bagsiden af frontpanelet, for at undgå eventuel indtrængen af vand eller andre væsker.