

BRUKSANVISNING

INTEGRERAD UGN

SV

BRUGERVEJLEDNING

INDBYGNINGSOVN

DA

KÄYTTÖOPAS

KALUSTEUUNI

FI

BRUKSANVISNING

INTEGRERT STEKEOVN

NO

FMI125S - FMI125N



SVENSKA

Bäste kund, vi vill tacka dig för den tilltro du visat oss.

Genom att välja en av våra produkter har du valt ett koncept som genom ett estetiskt nytänkande och en innovativ teknik erbjuder unika föremål inom heminredning.

Vi hoppas att du till fullo kommer att uppskatta funktionerna hos Din hushållsmaskin.

Med bästa hälsningar.

DANSK

Kære kunde

Vi vil gerne takke dig for den tilltro, du har vist os.

Ved at vælge et af vores produkter, har du besluttet dig for løsninger, hvor den æstetiske research, kombineret med et innovativt, teknisk design, byder på unikke genstande som bliver til møbelementer.

Vi håber, at du vil værdsætte din hårde hvidvares funktionalitet. Med venlig hilsen

SUOMI

Hyvä Asiakas, kiitämme sinua meitä kohtaan osoittamastasi luottamuksesta.

Tuotteemme valinta ohjaa sinut ratkaisuun, jossa kaunis muotoilu yhdistettynä innovatiiviseen tekniseen suunnitteluun tarjoaa ainutlaatuisia tuotteita, jotka muuntuvat sisustusesineiksi.

Toivomme, että voit nauttia täysin siemauksin kodinkoneesi toiminnoista.

Sydämellisin terveisin.

NORSK

Kjære kunde, takk for din tillit til oss.

Ved å velge vårt produkt har du bestemt deg for løsninger med nyskapende teknisk design og utsøkt estetikk, som byr på unike elementer for innredningskonsepter.

Vi håper du får fullt utbytte av ditt husholdningsapparat, og sender deg våre beste hilsener.

Sisältö

1 Ohjeet	44
1.1 Yleisiä turvallisuusohjeita	44
1.2 Ohjeet mikroaaltojen käyttöön	45
1.3 Henkilövahinkojen vaaran vähentämiseksi Maadoitusohjeet	47
1.4 Valmistajan vastuu	47
1.5 Laitteen käyttötarkoitus	48
1.6 Arvokilpi	48
1.7 Hävittäminen	48
1.8 Tämä käyttöopas	49
1.9 Käyttöoppaan käyttö	49
2 Kuvaus	50
2.1 Uunin osien ja lisävarusteiden nimet	50
2.2 Tekniset tiedot	50
3 Käyttö	51
3.1 Pyörivän lautasen asentaminen	51
3.2 Keittoastiat	51
3.3 Mikroaaltouunissa käytettävät materiaalit	52
3.4 Materiaalit, joiden käyttöä on vältettävä mikroaaltouunissa	53
3.5 Käyttöohjeet	53
4 Puhdistus ja huolto	59
4.1 Ohjeet	59
5 Asennus	60

Suosittelemme, että luet tämän käyttöoppaan huolellisesti läpi, sillä se sisältää tärkeää tietoa laitteen oikeasta huollosta ja käytöstä.

Lisätietoa tästä tuotteesta löydät osoitteesta www.smeg.com



1 Ohjeet

TÄRKEÄT TURVALLISUUSOHJEET LUE HUOLELLISESTI JA SÄILYTÄ TULEVAA TARVETTA VARTEN.

1.1 Yleisiä turvallisuusohjeita

Loukkaantumisen vaara

- VAROITUS: Jos luukku tai luukun tiivisteet ovat vahingoittuneet, uunia ei saa käyttää ennen kuin se on korjattu pätevän henkilön toimesta.
- VAROITUS: Minkä tahansa mikroaaltoenergialta suojaavan pinnan poistaminen on vaarallista, ja sen saa tehdä vain pätevä huoltoasentaja.
- VAROITUS: Nesteitä tai muita ruokia ei saa kuumentaa suljetuissa astioissa, sillä ne voivat räjähtää.
- VAROITUS: Laitteen ja sen näkyvien osien lämpötila nousee erittäin korkeaksi käytön aikana.
- Älä koskaan kosketa lämpöelementtejä käytön aikana.
- Pidä alle 8-vuotiaat lapset turvallisen etäisyyden päässä laitteesta, jollei heitä valvota jatkuvasti.
- 8 vuotta täyttäneet lapset ja henkilöt, joiden fyysinen tai henkinen toimintakyky on rajoittunut tai joilla ei ole kokemusta tai tietoa sähkölaitteiden käytöstä, voivat käyttää tätä laitetta vastuullisen aikuisen valvonnassa ja ohjauksessa.
- Lasten ei tule koskaan antaa leikkiä laitteella.
- Lasten ei tule koskaan antaa puhdistaa laitetta ilman valvontaa.
- Sammuta laite heti käytön jälkeen.
- Jos savua syntyy, sammuta laite tai irrota se pistorasiasta ja pidä luukku kiinni mahdollisten liekkien tukahduttamiseksi.
- Älä koskaan yritä sammuttaa liekkiä tai tulipaloa vedellä.
- Pätevän asentajan tulee suorittaa laitteen asennus ja siihen liittyvät toimenpiteet voimassa olevien määräysten mukaisesti.
- Älä muuta tätä laitetta millään tavalla.
- Älä työnnä laitteen aukkoihin teräviä metalliesineitä, kuten ruokailu- tai ruoanlaittovälineitä.
- Älä yritä korjata laitetta itse. Korjauta laite pätevällä asentajalla.
- Jos laitteen virtajohto on vahingoittunut, ota välittömästi yhteys tekniseen tukeen, joka toimittaa uuden johdon.



Laitteen vahingoittumisen vaara

- Älä käytä lasiosien puhdistukseen hankaavia tai syövyttäviä puhdistusaineita tai -välineitä (esim. puhdistusjauheet, tahranpoistoaineet ja teräsvilla).
- Käytä pussia tai muovisia ruoanlaittovälineitä.
- Älä käytä laitteen puhdistukseen höyrysuihkua.
- Älä tuki ilmanvaihtoaukkoja tai lämpöaukkoja.
- Älä koskaan jätä laitetta ilman valvontaa kypsennettäessä ruokia, joista voi vapautua rasvaa tai öljyä.
- Älä käytä laitetta mistään syystä huoneiden lämmitykseen.
- Älä laske painavia esineitä tai istu avoimen uunin luukun päälle.
- Varmista, että esineitä ei pääse juuttumaan luukkujen väliin.

1.2 Ohjeet mikroaaltojen käyttöön

- Pidä laitetta silmällä ruokien kypsennyksen aikana muovi- tai paperiastioissa.
- Käytä mikroaaltouunia ainoastaan elintarvikkeiden valmistukseen. Muunlainen käyttö on ehdottomasti kielletty (esim. vaatteiden kuivaaminen, tossujen, sienten, märkien liinojen tai vastaavien lämmittäminen, ruokien kuivaaminen), koska ne voivat johtaa loukkaantumis- tai tulipalovaaraan.
- Puhdista laite säännöllisesti ja poista kaikki ruokajäämät.
- Älä käytä mikroaaltouunia ruoan kuivaamiseen.
- Älä käytä mikroaaltouunia öljyjen kuumentamiseen tai käristämiseen.
- Älä käytä laitetta alkoholipitoisten juomien tai ruokien lämmittämiseen.
- Vauvanruokia ei saa lämmittää suljetuissa astioissa. Ota kansi tai tutti pois (jos kyseessä ovat tuttipullot). Tarkista aina valmisteen lämpötila kun kuumennus on päättynyt. Se ei saa olla liian korkea. Tasaisen lämpötilan saavuttamiseksi ja polttovammojen välttämiseksi, sekoita tai ravista sisältöä.
- Älä kuumenna kuorellisia munia tai kokonaisia keitettyjä munia; ne





Ohjeet

voivat räjähtää jopa kuumennuksen jälkeen.

- Ennen kovakuorisen ruoan kypsentämistä (esim. perunat, omenat jne.) kuoreen on tehtävä reikiä.
- Älä kuumenna ruokaa ruokapakkauksissa.
- Älä käytä mikroaaltotoimintoja kun uuni on tyhjä.
- Käytä astioita ja keittiövälineitä, jotka soveltuvat käytettäväksi mikroaaltouunissa.
- Älä käytä alumiiniasiioita ruoan kypsentämiseen.
- Älä käytä astioita joissa on metallisia koristuksia (kullattu tai hopea).
- Laite toimii 2,4GHz ISM-taajuusalueella.
- Sähkömagneettista yhteensopivuutta koskevien säännösten mukaisesti laite kuuluu ryhmään 2 ja luokkaan B (EN 55011).

Irrotettavalla pyörivällä lautasella varustettujen 900 mm korkeudelle tai korkeammalle kiinteästi asennettavien ja kalusteisiin sijoitettavien laitteiden ohjeiden mukaan on kiinnitettävä huomiota siihen, että pyörivää lautasta ei siirretä kun astioita otetaan pois laitteesta. Tätä ohjetta ei ole mahdollista soveltaa

laitteissa, joissa on vaakasuuntainen alaosaan saranoitu luukku.

Tämä laite on voimassa olevien turvallisuutta ja sähkömagneettista yhteensopivuutta koskevien standardien ja direktiivien mukainen. Sydämentahdistimia käyttäviä henkilöitä suositellaan kuitenkin jättämään 20-30 cm minimietäisyys mikroaaltouunin ja sydämentahdistimen välille mikroaaltouunin ollessa toiminnassa. Käänny sydämentahdistimen valmistajan puoleen lisätietoja varten.



1.3 Henkilövahinkojen vaaran vähentämiseksi Maadoitusohjeet



Virtajännite Sähköiskun vaara

- Sähköiskuvaara Joidenkin sisäisten osien koskettaminen voi aiheuttaa vakavia henkilövahinkoja tai johtaa kuolemaan. Laitetta ei saa purkaa.
- Sähköiskun vaara
- Maadoitetun pistokkeen väärinkäyttö voi aiheuttaa sähköiskun.
- Älä laita pistoketta pistorasiaan ennen kuin laite on asennettu ja maadoitettu oikein.
- Tämä laite on maadoitettava. Oikosulkutapauksessa maadoitus vähentää sähköiskun vaaraa, sillä se johtaa sähkövirran muualle.
- Käännä pätevän sähköalan ammattilaisen tai valtuutetun huoltoliikkeen puoleen jos et ymmärrä maadoitusohjeita tai et ole varma onko laite maadoitettu oikein.
- Mikäli jatkojohdon käyttöä vaaditaan, käytä ainoastaan kolmijohtimista jatkojohtoa.

1. Laitteen mukana tulee lyhyt sähköjohto, jolla vähennetään riskiä takertumisesta tai kompastumisesta pitkään johtoon.
2. Jos pitkää johtoa tai jatkojohtoa käytetään:
 - Johtosarjaan tai jatkojohtoon merkityn sähköarvon on vastattava vähintään koneen kilvessä osoitettua nimellistehoa.
 - Jatkojohdon on oltava kolmijohtiminen maadoitettu jatkojohto.

- Pitkä johto tulee asettaa siten, että se ei roiku työtason tai pöydän yli, jotta lapset eivät pääse vetämään sitä eikä siihen voi kompastua.

1.4 Valmistajan vastuu

Valmistaja ei ota vastuuta henkilö- tai omaisuusvahingoista, jotka johtuvat seuraavista syistä:

- laitteen käyttö muuhun kuin siihen tarkoitukseen, johon se on tarkoitettu;
- käyttöoppaassa annettujen ohjeiden noudattamatta jättäminen;
- laitteen minkä tahansa osan/osien peukalointi;
- muiden kuin alkuperäisten varaosien käyttö.



Ohjeet

1.5 Laitteen käyttötarkoitus

- Tämä laite on tarkoitettu ruoan valmistukseen yksityisissä kotitalouksissa. Käyttö mihin tahansa muuhun tarkoitukseen katsotaan asiattomaksi. Sitä ei voi käyttää:
 - henkilökunnan keittiöissä, kauppojen, toimistojen ja muiden työympäristöjen henkilökunnan ruokailutiloissa.
 - maataloilla/maatilamatkailupaikoilla.
 - hotellien, motellien ja muiden asuintyyppisten ympäristöjen asiakkaiden toimesta.
 - aamiaismajoituspaikoissa.
- Laitetta ei ole suunniteltu käytettäväksi ulkoisten ajastinten tai kauko-ohjausjärjestelmien kanssa.

1.6 Arvokilpi

- Arvokilpi sisältää laitteen tekniset tiedot, sarjanumeron sekä merkin ja mallin. Älä irrota arvokilpeä mistään syystä.

1.7 Hävittäminen



Tätä laitetta ei saa hävittää normaalin sekajätteen kanssa (direktiivit 2002/95/EY, 2002/96/EY, 2003/108/EY). Voimassa olevien EY-direktiivien mukaan laite ei sisällä haitallisia aineita siinä määrin, että siitä katsottaisiin olevan vaaraa ihmisten terveydelle ja ympäristölle.



Virtajännite Sähköiskun vaara

- Katkaise virta pääkatkaisijasta.
- Irrota virtajohto pistorasiasta.

Laitteen hävittäminen:

- Irrota ja poista virtajohto sekä pistoke (jos läsnä).
- Toimita laite sähkö- ja elektroniikkalaitteita vastaanottavaan kierrätyspisteeseen tai jälleenmyyjälle, joka hävittää vanhan laitteesi ostaessasi uuden, vastaavan laitteen.

Käytämme laitteidemme pakkaamiseen saastuttamattomia ja kierrätettäviä materiaaleja.

- Toimita pakkausmateriaalit asianmukaisesti kierrätyspisteisiin.



Muovipakkaukset Tukehtumisen vaara

- Älä jätä pakkausmateriaaleja ilman valvontaa.
- Älä anna lasten leikkiä laitteen pakkaamiseen käytetyillä muovipusseilla.



1.8 Tämä käyttöopas

Tämä käyttöopas on kiinteä osa laitetta, ja siksi sitä tulee säilyttää kokonaisuudessaan helposti saatavilla koko laitteen käyttöiän ajan.

- Lue tämä käyttöopas huolellisesti läpi ennen laitteen käyttämistä.

1.9 Käyttöoppaan käyttö

Tässä käyttöoppaassa käytetään seuraavia symboleja:

Ohjeet



Yleistä tietoa tästä oppaasta sekä laitteen turvallisesta käytöstä ja hävittämisestä.

Kuvaus



Laitteen ja sen lisävarusteiden kuvaukset.

Käyttö



Tietoa laitteen ja sen lisävarusteiden käytöstä; ruoanlaitto-ohjeita.

Puhdistus ja huolto



Tietoa laitteen oikeasta puhdistuksesta ja huollosta.

Asennus



Pätevälle asentajalle tarkoitettua tietoa: Asennus, käyttö ja tarkastus.



Turvallisuusohjeita



Lisätietoa



Ohjeita

1. Useampiosaisen käyttöohjeen vaihe.

- Yksittäinen käyttöohje.



2 Kuvaus

2.1 Uunin osien ja lisävarusteiden nimet

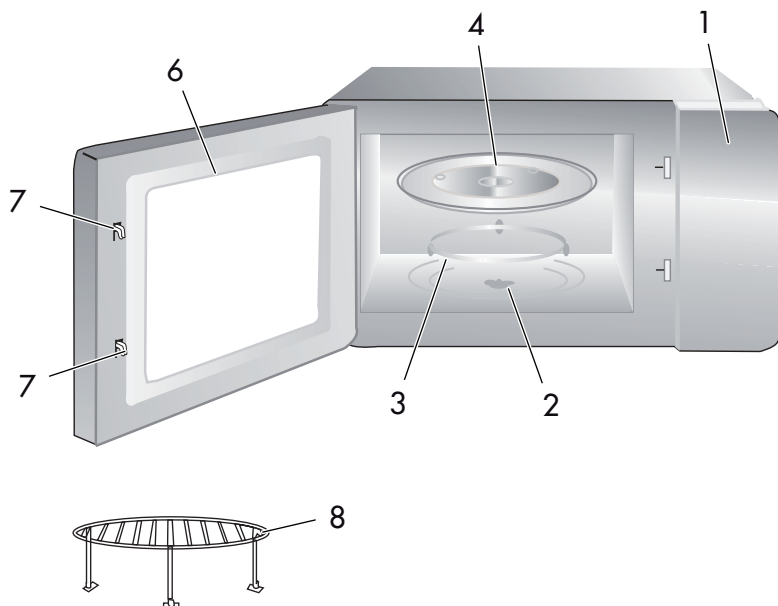

- 1 Ohjauspaneeli
- 2 Pyörivän lautasen akseli
- 3 Pyörivän lautasen ringasasetelma
- 4 Pyörivä lautanen
- 5 Tarkkailuikkuna
- 6 Luukun kokoonpano
- 7 Turvalukitusjärjestelmä
- 8 Grilliteline (vain grillisarjalle)

2.2 Tekniset tiedot

Malli:	FM1125S - FM1125N
Nimellisjännite:	230V~50 Hz
Nimellisottoteho (mikroaalto):	1450 W
Nimellislähtöteho (mikroaalto):	900 W
Nimellisottoteho (grilli):	1000 W



3 Käyttö

Poista uuni ja kaikki materiaalit laatikosta ja uunin sisältä.

Uuniin kuuluvat seuraavat lisävarusteet:

- Pyörivä lautanen.
- Pyörivän lautasen rengasasetelma.
- Käyttöopas.

3.1 Pyörivän lautasen asentaminen

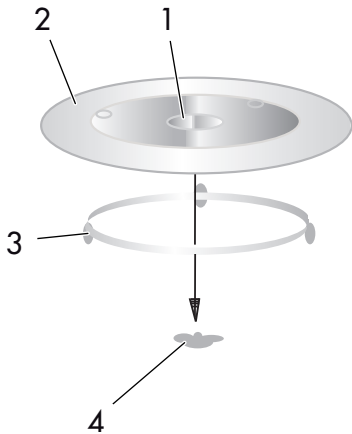

1. Keskiö (alapuolella)
2. Pyörivä lautanen
3. Pyörivän lautasen akseli
4. Pyörivän lautasen rengasasetelma

- Älä koskaan aseta pyörivää lautasta ylösalaisin. Pyörivän lautasen ei tulisi milloinkaan olla rajoitettu.
- Sekä pyörivää lautasta että pyörivää rengasasetelmaa tulee aina käyttää kypsennyksen aikana.
- Ruoka ja ruoka-astiat on aina asetettava pyörivälle lautaselle kypsennystä varten.
- Jos pyörivä lautanen tai pyörivä rengasasetelma halkeaa tai murtuu, ota

yhteys lähimpään valtuutettuun huoltokeskukseen.

3.2 Keittoastiat



Varoitus

Henkilövahinkojen vaara

Minkä tahansa mikroaaltoenergialta suojaavan pinnan poistaminen on vaarallista, ja sen saa tehdä vain pätevä huoltoasentaja.

Katso ohjeet kohdasta "Mikroaaltouunissa käytettävät materiaalit". Voi olla joitakin ei-metallisia keittoastioita, joita ei ole turvallista käyttää mikroaaltouunissa. Mikäli epäilyksiä esiintyy, voit testata kysymyksessä olevan tarvikkeen noudattamalla alla osoitettua menettelyä.

Tarviketesti:

1. Täytä mikronkestävä astia 1 kupillisella kylmää vettä (250 ml) yhdessä testattavan tarvikkeen kanssa.
2. Keitä maksimiteholla 1 minuutin ajan.
3. Tunnustele tarviketta varovaisesti. Jos tyhjä tarvike on lämmin, älä käytä sitä mikroaaltouunissa.
4. Älä ylitä 1 minuutin keittoaikaa.



3.3 Mikroaaltouunissa käytettävät materiaalit

Keittoastiat	Huomautuksia
Ruskistusastiat	Noudata valmistajan ohjeita. Ruskistusastian pohjan tulee olla vähintään 5 mm pyöriävän lautasen yläpuolella. Pyörivä lautanen saattaa vaurioitua väärän käytön seurauksena.
Päivällisastiat	Vain mikronkestävä. Noudata valmistajan ohjeita. Älä käytä halkinaisia tai kolhiintuneita astioita.
Lasipurkit	Ota kansi aina pois. Käytä vain ruoan lämmittämiseen. Suurin osa lasipurkeista ei kestä lämpöä ja ne voivat rikkoutua.
Lasiastiat	Vain kuumuutta kestävä uunikäyttöön soveltuvat lasiastiat. Varmista, ettei metallikoristeluun esinny. Älä käytä halkinaisia tai kolhiintuneita astioita.
Unipussit	Noudata valmistajan ohjeita. Älä sulje metallisulkimella. Tee viiltoja saadaksesi höyry pois.
Paperilautaset ja -kupit	Käytä vain lyhytaikaista kypsennystä/lämmitystä. Älä jätä uunia ilman valvontaa kypsennyksen ajaksi.
Paperipyyhkeet	Käytä ruoan suojaamiseen uudelleenlämmityksessä ja rasvan imeyttämiseen. Käytä valvonnassa vain lyhytaikaisessa kypsennyksessä.
Leivinpaperi	Käytä suojana roiskumisen estämiseksi tai kääreenä höyrytystä varten
Muovi	Vain mikronkestävä. Noudata valmistajan ohjeita. Tulee olla merkitty "Microwave Safe" (mikronkestävä) -merkillä. Jotkut muoviasiat pehmenevät kun astiassa oleva ruoka kuumenee. "Unipusseihin" ja tiukasti suljettuihin muovipusseihin on tehtävä aukkoja, ne on lävistettävä tai rei'itettävä pakkauksessa annettujen ohjeiden mukaan.
Muovikeltu	Vain mikronkestävä. Käytä suojaamaan ruokaa kypsennyksen aikana kosteuden säilyttämiseksi. Älä anna muovikelmun koskettaa ruokaa.
Lämpömittarit	Vain mikronkestävä (liha- ja sokerilämpömittarit).
Voipaperi	Käytä suojana roiskumisen estämiseksi tai kosteuden säilyttämiseksi.



3.4 Materiaalit, joiden käyttöä on vältettävä mikroaaltouunissa

Keittoastiat	Huomautuksia
Alumiinitarjotin	Voi aiheuttaa kipinöitä. Siirrä ruoka mikronkestävään astiaan
Pahvipakkaus ruoalle metallikahvalla	Voi aiheuttaa kipinöitä. Siirrä ruoka mikronkestävään astiaan
Metalliset tai metallisilla koristelistoilla varustetut keittoastiat	Metalli suojaa ruokaa mikroaaltoenergialta. Metallikoristelilat voivat aiheuttaa kipinöitä.
Metalliset sulkimet	Voivat aiheuttaa kipinöitä tai tulipalon uunissa.
Paperipussit	Voivat aiheuttaa tulipalon uunissa.
Vaahtomuovi	Vaahtomuovi voi sulaa tai saastuttaa sen sisällä olevaa nestettä kun se altistetaan korkealle lämpötilalle.
Puu	Puu kuivuu kun sitä käytetään mikroaaltouunissa ja voi haljeta tai lohjeta

3.5 Käyttöohjeet

Mikroaaltouunin toiminnassa käytetään nykyaikaista elektronista ohjausta kypsennysparametrien säätämiseksi kypsennykselle asetettujen tarpeiden tyydyttämiseksi.

Kellon asetus

Kun mikroaaltouuniin kytketään virta päälle, näytölle ilmestyy "WELCOME", merkkiäänä soi kerran. Jos mitään toimintaa ei suoriteta 1 minuutin kuluessa, näyttöön ilmestyy "00:00".

1. Paina **Kitchen Timer/Clock** kahdesti, näyttöön ilmestyy "00:00" ja tunti-luvut vilkkuvat.
2. Paina tai "+" tai "-" tuntien säätämiseksi, syötetyn ajan tulee olla 0--23 välillä.

3. Paina **Kitchen Timer/Clock** tai **Start/+30Sec./Confirm** vahvistaaksesi, minuutit vilkkuvat.
4. Paina tai "+" tai "-" minuuttien säätämiseksi, syötetyn ajan tulee olla 0--59 välillä.
5. Paina **Kitchen Timer/Clock** tai **Start/+30Sec./Confirm** kellonajan asetuksen lopettamiseksi. ":" vilkkuu. Nykyinen aika ilmestyy näytölle.



1) Jos kelloa ei ole asetettu, se ei toimi kun virta kytketään.



Mikroaaltokypsennys

1. Paina **Microwave** näppäintä kerran "P100" näkyy.
2. Paina **Microwave** useamman kerran mikroaaltotehon valitsemiseksi. "P100", "P80", "P50", "P30" tai "P10" näkyvät järjestyksessä.
3. Säädä kypsennysaikaa painamalla "-" tai "+". (Kypsennyksen enimmäisaika on 95 minuuttia).
4. Paina **Start/+30Sec./Confirm** kypsennyksen käynnistämiseksi.



Askelmäärät koodauskytkimen säätöajalle ovat seuraavat:

- 0-1 min: 5 sekuntia
- 1-5 min: 10 sekuntia
- 5-10 min: 30 sekuntia
- 10-30 min: 1 minuutti
- 30-95 min: 5 minuuttia

Mikroaaltotehokaavio

Järjestys	Näyttö	Mikroaaltoteho
1	P100	Suuri
2	P80	Kesk. Suuri
3	P50	Kesk.
4	P30	Kesk. Matala
5	P10	Matala

Grilli tai Yhdistelmä- kypsennys

1. Paina **Grill/Combi** kerran, näyttöön ilmestyy "G", ja paina **Grill/Combi** toistuvasti valitaksesi haluamasi tehon, ja näyttöön ilmestyy "G", "C-1" tai "C-2".
2. Aseta kypsennysaika painamalla "+" tai "-". (Kypsennyksen enimmäisaika on 95 minuuttia).
3. Paina **Start/+30Sec./Confirm** uudelleen kypsennyksen käynnistämiseksi.

Esimerkki: Jos haluat käyttää 55 % mikroaaltotehosta ja 45 % grillitehosta (C-1) 10 minuuttia kestävään kypsennykseen, voit käyttää uunia noudattamalla seuraavia vaiheita.

1. Paina **Grill/Combi** kerran, näytölle ilmestyy "G".
2. Jatka **Grill/Combi** painamista, kunnes näyttöön ilmestyy "C-1".
3. Säädä kypsennysaikaa painamalla "+" tai "-", kunnes uuni näyttää "10:00".
4. Paina **Start/+30Sec./Confirm** kypsennyksen käynnistämiseksi.



Jos grillauksen puoliaika ohitetaan, uunin merkkiääni soi kahdesti.

Tämä on normaalia. Parhaan grillaustuloksen saamiseksi, ruoka tulisi kääntää ylösalaisin, luukku tulisi sulkea ja sen jälkeen painaa

Start/+30Sec./Confirm

kypsennyksen jatkamiseksi. Jos mitään toimenpidettä ei suoriteta, uunin jatkaa kypsennystä.



Yhdistelmätehon ohje:

Ohjelma	Näyttö	Mikroaaltoteho	Grilliteho
Grilli	G	0%	100%
Combi.1	C-1	55%	45%
Combi.2	C-2	36%	64%

Sulatus painon mukaan

1. Paina **Weight Defrost** kerran, näytölle ilmestyy "100".
2. Valitse ruoan paino väliltä 100 - 2000 g painamalla "+" tai "-".
3. Paina **Start/+30Sec./Confirm** sulatuksen käynnistämiseksi.



Jos sulatuksen puoliaika ohitetaan, uunin merkkiäni soi kahdesti. Tämä on normaalia. Parhaan sulatustuloksen saamiseksi, ruoka tulisi kääntää ylösalaisin, luukku tulisi sulkea ja sen jälkeen painaa **Start/+30Sec./Confirm** kypsennyksen jatkamiseksi. Jos mitään toimenpidettä ei suoriteta, uunin jatkaa kypsennystä.

Sulatus ajan mukaan

1. Paina **Time Defrost** kerran, näytölle ilmestyy "00:00".
2. Kypsennysajan valitsemiseksi, paina "+" tai "-". Kypsennyksen maksimiaika on 95 minuuttia
3. Paina **Start/+30Sec./Confirm** sulatuksen käynnistämiseksi.

Monivaiheinen kypsennys

Enintään 2 vaihetta voidaan asettaa. Jos yksi vaiheista on sulatus, asetetaan se automaattisesti ensimmäiseksi vaiheeksi. Merkkiäni soi kerran jokaisen vaiheen lopussa ja seuraava vaihe alkaa.



Automaattista valikkoa ja pikakypsennystä ei voida asettaa yhdeksi monivaihekypsennyksen vaiheeksi.

Esimerkki: jos haluat sulattaa ruokaa 5 minuutin ajan ja kypsentää sitä sitten 80 % mikroaaltoteholla 7 minuuttia. Vaiheet ovat seuraavat:

1. Paina **Time Defrost** kerran, näytölle ilmestyy "00:00".
2. Säädä sulatusaika 5 minuuttiin painamalla "+" tai "-".
3. Paina **Microwave** kerran, näytölle ilmestyy "P100".
4. Paina **Microwave** toistuvasti valitaksesi mikroaaltotehon, kunnes "P80" näkyy.
5. Säädä kypsennysaika 7 minuuttiin painamalla "+" tai "-".
6. Paina **Start/+30Sec./Confirm** kypsennyksen käynnistämiseksi.



Käyttö

Munakello

1. Paina **Kitchen Timer/Clock** kerran, näytölle ilmestyy "KT 00:00".
2. Oikean ajan syöttämiseksi, paina "+" tai "-". (Maksimi kypsennysaika on 95 minuuttia.)
3. Vahvasta asetus painamalla **Kitchen Timer/Clock** tai **Start/+30Sec./Confirm**.
4. Kun munakelloon asetettu aika on saavutettu, merkkiäni soi 5 kertaa. Jos kello on asetettu (24-tunnin järjestelmä), näyttö näyttää nykyistä aikaa.



Munakellon aika poikkeaa 24-tunnin järjestelmästä. Munakello on ajastin.

Automaattinen valikko

1. Odotustilassa paina "+" toistuvasti valitaksesi valikon.
2. Vahvasta valitsemasi valikko painamalla **Start/+30Sec./Confirm**.
3. Paina "+" tai "-" valitaksesi ruoan painon.
4. Paina **Start/+30Sec./Confirm** kypsennyksen käynnistämiseksi.

Automaattinen valikkomenetelmä:

Valikko	Paino	Teho
PIZZA	200g	C2
	400 g	
LIHA	250g	100 % (Mik.)
	350g	
	450 g	
VIHANNEKSET	200g	100 % (Mik.)
	300g	
	400 g	
PASTA	50 g (450 ml kylmän veden kanssa)	80 % (Mik.)
	100 g (800 ml kylmän veden kanssa)	
PERUNA	200g	100 % (Mik.)
	400g	
	600 g	
KALA	250g	80 % (Mik.)
	350g	
	450 g	
JUOMAT	1 kuppia (120ml)	100 % (Mik.)
	2 kuppia (240 ml)	
	3 kuppia (360ml)	
POPCORN	50g	80 % (Mik.)
	100g	



Pikakypsennys

1. Odotustilassa paina näppäintä **Start/+30Sec./Confirm** kypsentaaksesi 100 %:n teholla 30 sekunnin ajan. Jokainen saman painikkeen painallus lisää kypsennysaikaa 30 sekunnilla. Kypsennyksen enimmäisaika on 95 minuuttia.
2. Mikroaalto-, grilli-, yhdistelmä- ja ajan mukaan tehtävän sulatuksen aikana, paina **Start/+30Sec./Confirm** kypsennysajan lisäämiseksi.
3. Automaattisen valikon ja painoon perustuvan sulatuksen tilojen alla, kypsennysaika painamalla **Start/+30Sec./Confirm**.
4. Odotustilassa paina "-" valitaksesi kypsennysajan. Säädettyäsi kypsennysajan, paina **Start/+30Sec./Confirm** aloittaaksesi mikroaaltokypsennyksen 100 %:n teholla.

Lukitustoiminto lapsille

1. Lukitse: Odotustilassa paina 3 sekuntia **Stop/Clear** siirtyäksesi lapsilukitustilaan ja tämänhetkinen aika näkyy näytöllä, jos se on asetettu, muussa tapauksessa tulee näkyviin näyttö **[: :]**.
2. Lukituksesta poistuminen: Lukitustilassa paina **Stop/Clear** 3 sekunnin ajan, lukko avautuu.

Kyselytoiminto

1. Mikroaalto-, grilli- tai yhdistelmäkypsennystiloissa. Paina **Microwave** tai **Grill/Combi**. tämänhetkinen teho näytetään 3 sekunnin ajan.
2. Jos kello on asetettu, kypsennyksen aikana, paina **Kitchen Timer/Clock** tarkistaaksesi tämänhetkisen ajan. Se näkyy 3 sekunnin ajan.

Määrittelyt

1. Jos luukku avataan kypsennyksen aikana, sulje luukku ja paina sitten **Start/+30Sec./Confirm** jatkaaksesi kypsentämistä.
2. Kun kypsennysohjelma on asetettu, **Start/+30Sec./Confirm** ei paineta 5 minuuttiin. Nykyinen aika ilmestyy näytölle. Asetus poistetaan.
3. Merkkiäni soi kerran kun sitä painetaan tehokkaasti, jos painallus ei ole tehokas, äänimerkkiä ei kuulu.

Avaa uunin luukku

Paina **Auto**  painiketta, uunin luukku avautuu. Jos painike ei toimi, avaa luukku vetämällä. Viittaa seuraaviin kuviin.



Käyttö

Vianmääritys

Normaali

Mikroaaltouunin aiheuttama häiriö TV-vastaanottoon	Mikroaaltouunin käyttö voi häiritä radio- ja TV-vastaanottoa. Pienten sähkölaitteiden, kuten sekoittimen, pölynimurin ja sähkötuulettimen aiheuttama häiriö on samanlaista. Se on normaalia
Himmeä uunin valo.	Alhaisella teholla suoritettavassa mikroaaltokypsennyksessä uunin valo voi himmentyä. Se on normaalia.
Höyry kerääntyy luukkuun, kuumaa ilmaa tulee ulos tuuletusaukoista.	Kypsennyksen aikana höyryä voi muodostua ruoasta. Suurin osa kosteudesta poistuu tuuletusaukoista. Mutta kosteutta voi kertyä jonkin verran viileisiin osiin, kuten uunin luukkuun. Se on normaalia.
Uuni käynnistyi vahingossa ilman sen sisälle asetettua ruokaa.	On kiellettyä käyttää yksikköä ilman ruokaa uunin sisällä. Se on hyvin vaarallista.

Vika	Mahdollinen syy	Korjaustoimenpide
Uunia ei voi käynnistää.	(1) Virtajohtoa ei ole liitetty tiukasti.	Irrota pistoke. Liitä pistoke takaisin 10 sekunnin kuluttua
	(2) Sulake palaa tai vikavirtakatkaisin toimii.	Vaihda sulake tai nollaa vikavirtakatkaisin (yrityksemme ammattihenkilön korjaama)
	(3) Vika pistorasiassa	Testaa pistorasia muiden sähkölaitteiden kanssa.
Uuni ei kuumene.	(4) Luukkua ei ole suljettu kunnolla	Sulje luukku kunnolla.



4 Puhdistus ja huolto

4.1 Ohjeet

Irrota uuni virtalähteestä.

1. Pyyhi uunin sisäpinnat käytön jälkeen kostealla liinalla.
2. Pese lisävarusteet tavalliseen tapaan saippuavedessä.
3. Luukun kehys ja tiiviste sekä lähellä olevat osat on puhdistettava kostealla liinalla kun ne ovat likaisia.
4. Älä pese uunin luukkuja kovilla hankaavilla pesuaineilla tai metallisilla kaapimilla, sillä ne voivat naarmuttaa lasin pintaa josta on seurauksena lasin särkyminen.
5. Puhdistusvinkki---Saadaksesi helpommin puhtaaksi uunin sisäseinät, joihin kypsennetty ruoka voi päästä: Laita kulhoon sitruunanpuolisko, lisää 300 ml vettä ja kuumenna 100 % mikroaaltoteholla 10 minuuttia. Pyyhi uuni puhtaaksi käyttämällä pehmeää ja kuivaa liinaa.



5 Asennus

1. Tämä laite on tarkoitettu ainoastaan kotitalouskäyttöön.
2. Tämä uuni on tarkoitettu vain kalusteasennukseen. Sitä ei ole tarkoitettu käytettäväksi työtasolla tai kaapissa.
3. Laitteen saa liittää vain asianmukaisesti asennettuun maadoitettuun pistorasiaan.
4. Verkkojännitteen on oltava arvokilvessä osoitetun jännitteen mukainen.
5. Vain pätevä sähköasentaja saa asentaa pistorasian ja vaihtaa liitântäkaapelin. Jos pistokkeeseen ei enää päästä asennuksen jälkeen, asennuspuolella on oltava kaikkinaipainen katkaisulaite, jossa on vähintään 3 mm:n kosketusväli.
6. Sovittimia, monipistorasioita ja jatkojohtoja ei saa käyttää. Ylikuormitus voi johtaa tulipalovaaraan.

Sähköliitântä

Uuni on varustettu pistokkeella ja sen saa liittää vain asianmukaisesti asennettuun maadoitettuun pistorasiaan.

Vain pätevä sähköasentaja saa asentaa pistorasian ja vaihtaa liitântäkaapelin asianmukaisten määräysten mukaisesti.

Jos pistokkeeseen ei enää päästä käsiksi asennuksen jälkeen, asennuspuolella on oltava kaikkinaipainen eristyskytkin, jossa on vähintään 3mm:n kosketusväli.

A. Asennetut yksiköt

Asennuskaapissa ei saa olla takapaneelia laitteen takana. Vähimmäisasennuskorkeus: 850 mm.

Tuuletusaukkoja ja ilmanottoaukkoja ei saa peittää.



**Korkea lämpötila uunin sisällä
käytön aikana
Palovammojen vaara**

- Kosketuspinta voi olla kuuma käytön aikana.



Laitteen kokonaismitat (mm)

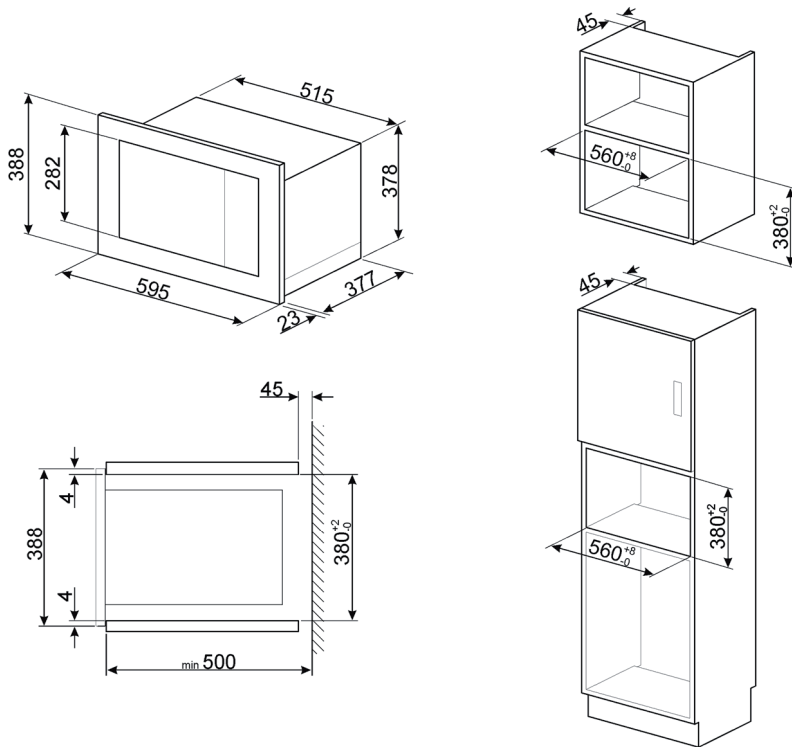

FI

Uunin asennus

1 Ruuvit

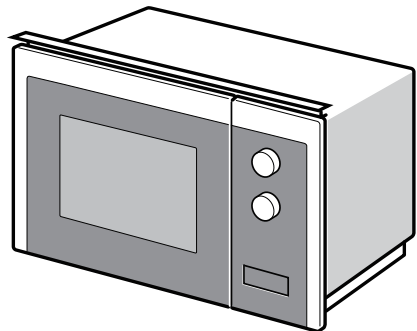
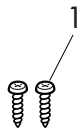



Asennus



Älä lukitse tai väännä virtajohtoa.

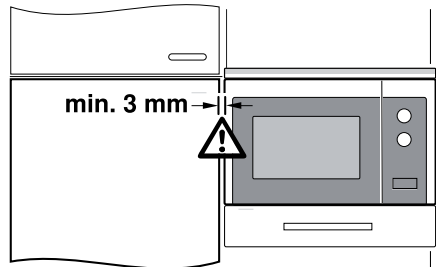
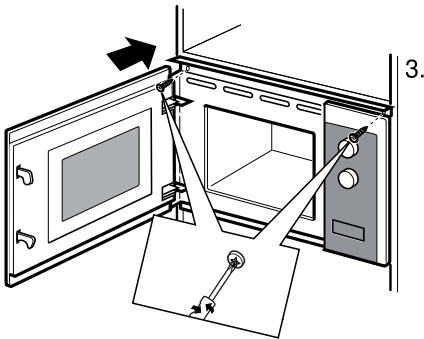
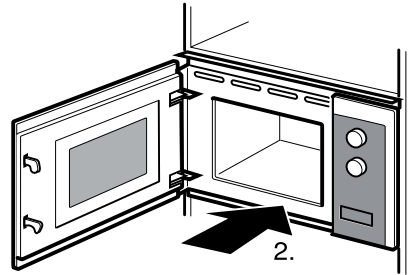
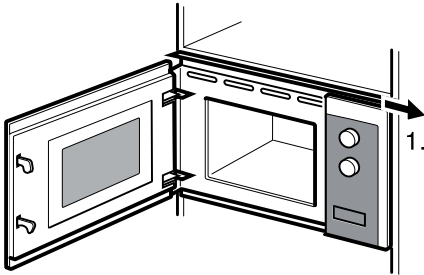
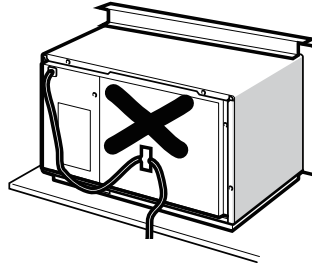
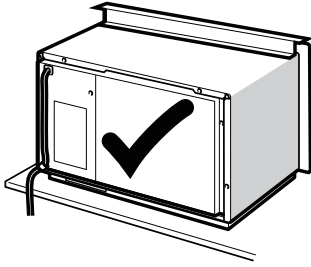

Tillverkaren förbehåller sig rätten att genomföra alla de ändringar som anses nödvändiga för att förbättra de egna produkterna utan att meddela detta i förväg. De illustrationer och beskrivningar som finns i aktuell manual är därmed inte bindande utan endast indikativa.

Fabrikanten forbeholder sig retten til, uden varsel, at udføre alle de ændringer, der vurderes nyttige for at forbedre egne produkter. Tegningerne og beskrivelserne i denne manual er derfor kun vejledende og ikke bindende.

Valmistaja pidättää itsellään oikeuden tehdä ohjeisiin mielestään tarpeellisia muutoksia ilman ennakoilmoitusta. Tässä oppaassa olevat kuvat ja piirrookset eivät näin ollen ole sitovia, vaan ne annetaan vain viitteellisessä mielessä.

Produsenten forbeholder seg rett til endringer på sine produkter grunnet tekniske fremskritt, uten forutgående varsel. Illustrasjonene og beskrivelsene i denne bruksanvisningen er derfor ikke bindende og skal kun betraktes som retningsgivende.

SMEG S.p.A.

Via Leonardo Da Vinci, 4
42016 San Girolamo di
Guastalla (RE)
ITALY

www.smeg.com