

MANUALE D'USO

TOSTAPANE 2 E 4 FETTE

INSTRUCTION MANUAL

2 SLICE AND 4 SLICE TOASTER

MANUEL D'UTILISATION

GRILLE-PAIN 2 ET 4 TRANCHES

BEDIENUNGSHANDBUCH

2- UND 4-SCHEIBEN-TOASTER

GEBRUIKSAANWIJZING

BROODROOSTER 2 EN 4 BOTERHAMMEN

MANUAL DE USO

TOSTADORA DE 2 Y 4 REBANADAS

MANUAL DE UTILIZAÇÃO

TOSTADEIRA DE 2 E 4 FATIAS

BRUKSANVISNING

BRÖDROST 2 OCH 4 SKIVOR

РУКОВОДСТВО ПО ЭКСПЛУАТАЦИИ

ТОСТЕР НА 2 И 4 ЛОМТИКА

BRUGERVEJLEDNING

BRØDRISTER TIL 2 OG 4 SKIVER

INSTRUKCJA OBSŁUGI

TOSTER NA 2 LUB 4 KROMKI

KÄYTTÖOPAS

LEIVÄNPAAHDIN 2 JA 4 VIIPALETTA

BRUKSANVISNING

BRØDRISTER 2 OG 4 SKIVER

دليل التعليمات

محمصة ثنائية القطعة ورباعية القطعة

 smeg

**Informazioni importanti per l'utente**  
**Important information for the user**  
**Informations importantes pour l'utilisateur**  
**Wichtige Informationen für den Benutzer**  
**Belangrijke informatie voor de gebruiker**  
**Información importante para el usuario**  
**Informações importantes para o utilizador**  
**Viktig information för användaren**  
**Важная информация для пользователя**  
**Viktig information til brukeren**  
**Ważne informacje dla użytkownika**  
**Tärkeitä tietoja käyttäjälle**  
**Viktig informasjon for brukere**  
**معلومات هامة للمستخدم**



**Avvertenze / Recommendations / Avertissements / Hinweise**  
**Waarschuwingen / Advertencias / Advertências / Varningar / Меры предосторожности /**  
**Advarsler / Ostrzeżenia / Varoitukset / Advarsler / تحذيرات**



**Descrizione / Description / Description / Beschreibung / Beschrijving**  
**Descripción / Descrição / Beskrivning / Описание / Beskrivelse / Opis / Kuvas**  
**Bekrivelse / الوصف**



**Use / Use / Utilisation / Gebrauch / Gebruik / Uso / Utilização / Användning /**  
**Использование / Anvendelse / Użytkowanie / Käyttö / Bruk / الإستعمال**



**Pulizia e manutenzione / Cleaning and care / Nettoyage et entretien /**  
**Reinigung und Wartung / Reiniging en onderhoud / Limpieza y mantenimiento / Limpeza**  
**e manutenção / Rengöring och underhåll / Чистка и техническое обслуживание**  
**/ Rengøring og vedligeholdelse / Czyszczenie i konserwacja / Puhdistus ja hoito /**  
**Rengjøring og vedlikehold / التنظيف و الصيانة**



**Avvertenza di sicurezza / Safety instructions / Consignes de sécurité Sicherheitshinweise**  
**/ Veiligheidswaarschuwingen / Advertencia de seguridad Advertências de segurança**  
**/ Säkerhetsvarning / Предупреждение о безопасности / Sikkerhedsanvisninger**  
**/ Ostrzeżenie dotyczące bezpieczeństwa / Turvallisuuteen liittyvät varoitukset /**  
**Sikkerhedsadvarsler / تحذير للسلامة**



**Informazione / Information / Information / Information / Informatie / Información**  
**/ Informação / Information / Информация / Information / Informacja / Tietoa /**  
**Informasjon / معلومات**



**Suggerimento / Advice / Conseil / Empfehlungen / Aanbeveling / Sugerencia / Sugestões**  
**/ Råd / Рекомендация / Forslag / Porada /**  
**Neuvo / Forslag / اقتراحات**

Gentile Cliente, La ringraziamo vivamente per il Suo acquisto. I nostri prodotti sono unici perché uniscono una spiccata ricerca estetica alla progettazione tecnica innovativa. Essi sono coordinati con altri prodotti in gamma e possono costituire elementi d'arredo e di design. Augurandole di apprezzare appieno le funzionalità del Suo elettrodomestico, Le porgiamo i nostri più cordiali saluti.

Dear Customer, Thank you for purchasing one of our appliances. Our products are unique because they combine iconic style with innovative technical solutions. They match perfectly with other products in our range and work equally well as a standalone design objects in your kitchen. We hope you enjoy using your new appliance! Best regards.

Cher client, merci beaucoup pour votre achat. Nos produits sont uniques car ils combinent une forte recherche esthétique avec une conception technique innovante. Ils sont coordonnés avec d'autres produits de la gamme et peuvent constituer des éléments d'ameublement et de design. En espérant que vous pourrez apprécier pleinement votre nouvel appareil électroménager, nous vous adressons nos meilleures salutations.

Sehr geehrter Kunde, wir danken Ihnen herzlich für den Kauf. Unsere Produkte sind einzigartig, da sich in ihnen eine gewissenhafte Designforschung und eine innovative technische Planung vereinen. Sie sind mit anderen Produkten des Sortiments kombinierbar und stellen ausgefallene Einrichtungs- und Designgegenstände dar. Wir hoffen, dass Sie Ihr neues Haushaltsgerät voll und ganz schätzen werden und verbleiben mit freundlichen Grüßen.

Beste klant, hartelijk dank voor uw aankoop. Onze producten zijn uniek omdat ze esthetiek combineren met innovatief technisch ontwerp. De producten zijn uitstekend te combineren andere producten van het assortiment en kunnen worden gebruikt als meubel- en designelementen. We hopen dat u volop van uw nieuwe huishoudelijke apparaat zult genieten. Met vriendelijke groet

Estimado cliente, le damos las gracias por su compra. Nuestros productos son únicos porque combinan una notable búsqueda estética con un diseño técnico innovador. Se combinan con otros productos de la gama y se pueden utilizar como elementos de decoración y diseño. Le deseamos que pueda apreciar plenamente su nuevo electrodoméstico. Le enviamos nuestros saludos más cordiales.

Prezado cliente, Muito obrigado pela sua compra. Os nossos produtos são únicos porque combinam uma forte busca estética com um desenho técnico inovador. São coordenadas com outros produtos da linha e podem constituir elementos de decoração e design. Esperando que possa desfrutar totalmente das funcionalidades do seu eletrodoméstico, enviamos-lhe os nossos melhores cumprimentos.

Bäste kund, vi vill tacka dig för ditt köp. Våra produkter är unika eftersom de kombinerar ett estetiskt nytänkande med innovativ teknik. Våra produkter passar med de andra i samma serie och kan användas som föremål inom heminredningen för att ge en särskild känsla av stil i ditt hem. Vi hoppas att du till fullo kommer att uppskatta funktionerna hos din hushållsmaskin. Med bästa hälsningar.

Уважаемый покупатель! Благодарим Вас за покупку. Наши изделия уникальны, поскольку они сочетают в себе великолепный дизайн и передовые технические решения. Кроме того, они комбинируются с другими изделиями из этой линейки и могут стать стильными элементами интерьера и дизайна. Надеемся, что Вы в полной мере оцените функциональные возможности Вашего бытового прибора. С наилучшими пожеланиями.

Kære Kunde, mange tak for dit køb. Vores produkter er unikke, da de forener æstetisk research og innovativt teknisk design. De passer perfekt sammen med de andre produkter i serien, og kan stå som et enkeltstående møbel af design. Vi håber, at du vil værdsætte din hårde hvidevares funktionalitet, og sender de bedste hilsner.

Szanowny Kliencie, Dziękujemy za Twój zakup. Nasze produkty są wyjątkowe, ponieważ łączą intensywne badania estetyczne z innowacyjnym projektem technicznym. Są one skoordynowane z innymi produktami z asortymentu i mogą stanowić elementy wyposażenia i wystroju. Mamy nadzieję, że będą Państwo mogli w pełni korzystać z funkcjonalności tego urządzenia. Serdecznie pozdrawiamy.

Arvoisa Asiakas, kiitämme sinua hankintasi johdosta. Tuotteemme ovat ainutlaatuisia, koska niissä yhdistyvät esteettisyys ja innovatiivinen tekninen suunnittelu. Ne sopivat yhteen muiden valikoimaan kuuluvien tuotteiden kanssa toimien samalla sisustus- ja design-tuotteina. Toivomme, että voit nauttia täysin siemauksin kodinkoneesi toiminnoista. Sydämellisin terveisin.

Kjære kunde. Vi takker for at dere valgte å kjøpe et av våre produkter. Våre produkter er unike fordi de forener søken etter estetikk med en nyskapende teknisk design. De koordineres med andre produkter i vårt sortiment og kan ha funksjon som både møbel- og designvare. Vi håper du får fullt utbytte av ditt husholdningsapparat, og sender deg våre beste hilsener.

تحتفظ جهة التصنيع بحقها في إجراء أية تغييرات تراها ضرورية لتحسين منتجاتها دون إخطار مسبق. لذا، تعتبر الرسوم التوضيحية والأوصاف الواردة في هذا الدليل غير ملزمة ولكنها إرشادية فقط.

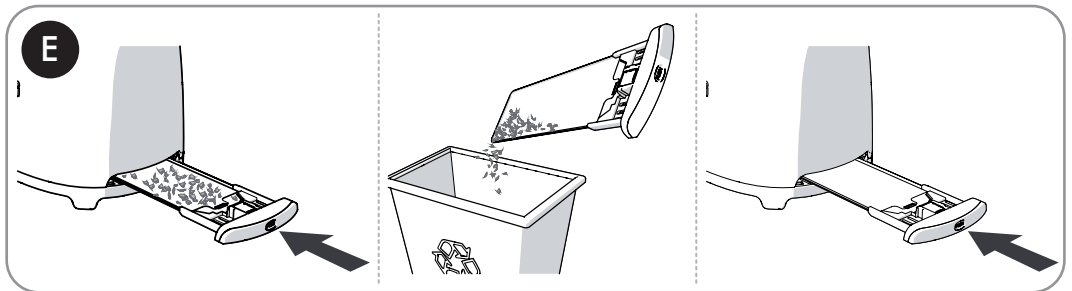
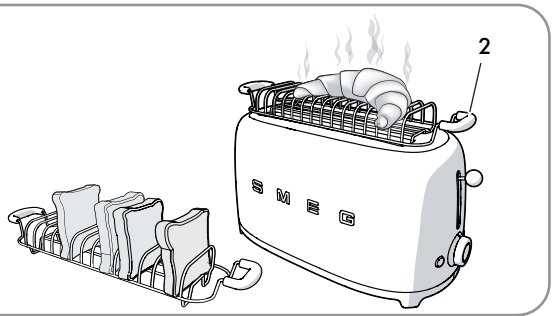
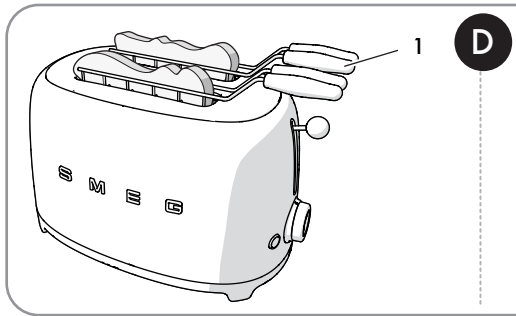
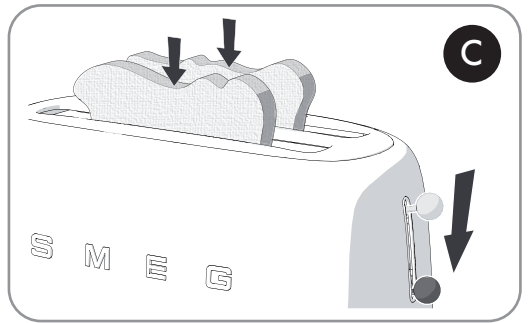
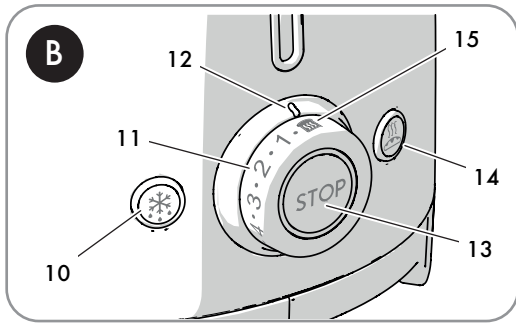
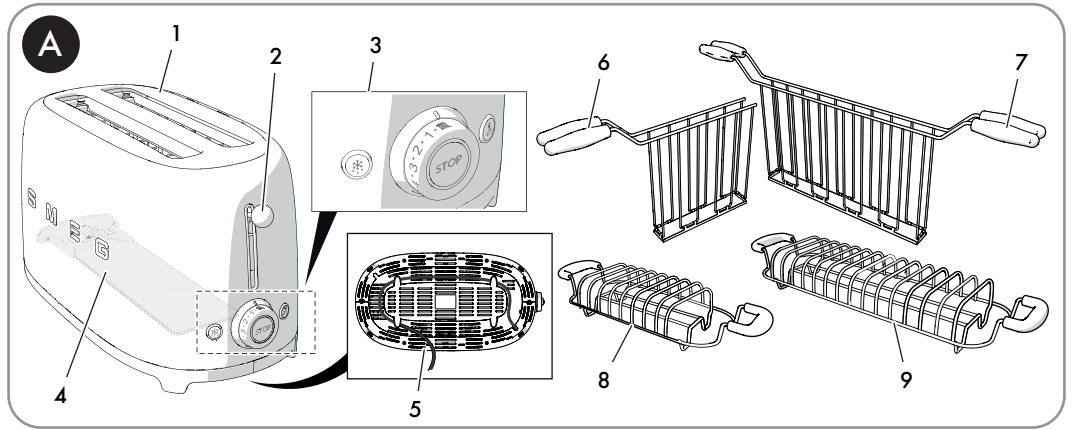



## 1 Anvisningar

Denna bruksanvisning utgör en del av apparaten och ska förvaras i sin helhet och alltid finnas inom räckhåll under hela apparatens livstid.

### 1.1 Avsedd användning

- Apparaten får endast användas inomhus.
- Apparaten är avsedd att användas i hushåll och liknande miljöer, såsom:
  - i kök avsedda för personal i affärer, på kontor och andra arbetsplatser;
  - bed and breakfast / lantligt boende;
  - av kunder på hotell, motell och turistboenden.
- Annan användning än den som nämnts, till exempel i restauranger, barer och kaféer, ska betraktas som felaktig.
- Den får endast användas för att rosta bröd. Apparaten får aldrig användas för andra syften än det avsedda.
- Följ noga de anmärkningar och rekommendationer, som anges i bruksanvisningen.
- Använd apparaten endast för att rosta bröd.
- Det går att använda apparaten för att göra dubbelsmörgåsar, men endast om du använder de speciella tängerna (som säljs separat).
- Om livsmedel eller andra ämnen kommer i kontakt med värmeelementen, kan detta framkalla dålig lukt, rök och skada på apparaten.
- Apparaten är inte framställd att fungera med externa timers eller fjärrstyrda system.
- Denna apparat får användas av personer, inklusive barn över 8 år, med

nedsett fysisk eller mental förmåga, eller med bristfällig erfarenhet eller kunskap, förutsatt att de övervakas eller instrueras av vuxna som ansvarar för deras säkerhet.

- Låt inte barn leka med apparaten. Förvara apparaten utom räckhåll för barn.

### 1.2 Allmänna säkerhetsanvisningar

För en säker användning av apparaten måste alla säkerhetsanvisningar följas.

- Apparaten, strömkabeln och stickkontakten får aldrig sänkas ner i vatten eller någon annan vätska.
- Apparaten får inte användas om strömkabeln eller stickkontakten är skadade eller om apparaten fallit i golvet eller skadats på något annat sätt.
- Apparaten får inte placeras ovanför eller i närheten av gas- eller elplattor eller inne i en varm ugn.
- Kabeln är kort för att undvika olyckor. Använd inte förlängningskabel.
- Om apparaten går sönder får den endast repareras av en kvalificerad tekniker.
- Stäng av apparaten direkt efter användning.
- Försök aldrig släcka en låga/brand med vatten. Stäng av apparaten, dra ut kontakten ur eluttaget och täck över lågan med ett lock eller en brandfilt eller vilket som helst därtill avsett hölje.
- Läs noga denna bruksanvisning innan du använder apparaten.
- Utför inga ändringar på apparaten.
- Försök aldrig reparera apparaten själv eller utan att anlita en kvalificerad tekniker.
- Om strömkabeln skadas kontakta omedelbart den tekniska supporten.



# Anvisningar

## 1.3 Vad gäller denna apparat

- Brödrosten kan komma upp i höga temperaturer under användning. Rör inte vid de varma ytorna. Använd vredet och styrfunktionerna, rostningsspaken och de valfria tillbehören.
- Dra ut stickkontakten från uttaget när brödrosten inte används, innan du utför rengöring och i fall av fel. Låt apparaten svalna innan du påbörjar rengöring.
- Brödet kan brännas vid. Använd inte apparaten i närheten eller under brännbart material som till exempel gardiner.
- Försäkra dig om att rostningsspaken är höjd, innan du för in eller drar ut kontakten.
- Kontrollera att luften kan cirkulera fritt runt brödrosten. Placera aldrig något föremål ovanpå brödrosten.
- Försök inte ta ut brödet från brödrosten medan den är i drift.
- Under användning får inga metallföremål som knivar, gafflar eller skedar läggas på apparaten.
- Använd inte metallföremål som knivar, gafflar eller skedar för att rengöra brödrosten.
- Rengöring får aldrig utföras av barn såvida de inte övervakas.

## 1.4 Tillverkarens ansvar

Tillverkaren fransäger sig allt ansvar för skador på personer eller föremål som orsakats av:

- annan användning av apparaten än den avsedda;
- att bruksanvisningen inte lästs;
- åverkan på hela eller en del av apparaten;
- användning av reservdelar som inte är original;
- att säkerhetsanvisningarna inte följts.

## 1.5 Bortskaffande



Denna apparat ska samlas in separat från annat avfall (direktiv 2012/19/EU).

- Denna apparat innehåller inte ämnen i sådana mängder att de kan anses farliga för hälsa eller miljö, i överensstämmelse med gällande europeiska föreskrifter.
- Uttjänta elektriska apparater får inte slängas tillsammans med hushållsavfall! I enlighet med gällande lagstiftning ska uttjänta elektriska apparater lämnas in till återvinningscenter för separat insamling av elektriskt och elektroniskt avfall. För ytterligare information, kontakta lokala myndigheter eller personal vid återvinningsstationerna.
- Lämna in emballagen till lämpliga stationer för separat insamling.

# Anvisningar



## Elektrisk spänning

### Fara för elektrisk stöt

- Inaktivera den allmänna elektriska tillförseln.
- Koppla ur elkabeln ur elsystemet.



## Varm apparat

### Fara för brännskada

- Låt apparaten och de valfria tillbehören svalna innan rengöring.



## Kvävningsrisk på grund av plastemballage:

- Lämna inte emballaget eller delar av det utom synhåll.
- Låt inte barn leka med plastpåsar som ingår i emballaget.



## Fara för elektrisk stöt

- Sätt i kontakten i ett jordat strömutfog.
- Avlägsna inte det jordade utfog.
- Använd inte adapter.
- Använd inte förlängningskabel.
- Om dessa varningar inte hörsammas kan det leda till döden, olycka eller elchock.



## Felaktig användning

### Fara för elektrisk stöt

- Koppla alltid bort kontakten från utfog innan du utfog rengöring av brödrosten, smuluppsamlingsbrickan och de valfria tillbehören.



## Felaktig användning

### Risk för skador på ytorna

- Rengör aldrig hällen med ångstråle.
- Använd inte rengöringsprodukter som innehåller klor, ammoniak eller blekmedel vid rengöring av delarna i stål eller de som har en yta i metall (t.ex. anodiserade, förnicklade och förkromade).
- Använd inte slipande eller frätande rengöringsmedel (t.ex. produkter i pulverform, fläckborttagningsmedel och metallsvampar).
- Använd inte slipande eller sträva material eller vassa metallskrapor.



## Varm apparat

- Toasitängerna och gallret för uppvärmning av bröd når höga temperaturer under rostning. Vid avlägsnande av brödrosten ska man vara försiktig så man inte bränner sig på metalldelarna.



## 2 Beskrivning av produkten (Fig. A - B)

- 1) Stora fack med automatisk centrering av brödskivan
- 2) Spak för rostning
- 3) Kontrollpanel
- 4) Smulbricka
- 5) Sladdfack (under basen)
- 6) Tänger TSSR01 (tillval som lämpar sig för brödrosten TSF01)
- 7) Tänger TSSR02 (tillval som lämpar sig för brödrosten TSF02)
- 8) Bröduppvärmningsgaller TSBW01 (tillval som lämpar sig för brödrosten TSF01)
- 9) Bröduppvärmningsgaller TSBW02 (tillval som lämpar sig för brödrosten TSF02)
- 10) Uppvärmningsknapp
- 11) Vred för att välja rostningsgrad
- 12) Rostningsindikator
- 13) STOPP-funktionsknapp
- 14) Bagel-funktionsknapp
- 15) Uppvärmningsfunktion

## 2.1 Styrpanel (Fig. B)

- Uppvärmningsfunktionsknapp (10 - Fig. B)  
Denna funktion är användbar för att rosta fryst bröd. Under rostning tänds knappen för uppvärmning för att visa att rostningscykeln pågår.
- Vred för inställning av rostningsgrad (11 - Fig. B)  
Detta vred används för att välja en av de 6 rostningsgraderna eller funktionen Uppvärmning. Under rostning tänds den centrala lysdioden för att visa att rostningscykeln pågår.
- Rostningsindikator (12 - Fig. B)  
Rostningsindikatorn visar den valda rostningsgraden eller den valda uppvärmningsfunktionen.
- Stoppfunktionsknapp (13 - Fig. B)  
Med stoppknappen kan du stoppa eller avbryta rostningscykeln när som helst.
- Bagel-funktionsknapp (14 - Fig. B)  
Denna funktion gör att du kan rosta bara ena sidan av en bagel, eller av vilken annan typ av bröd som helst, utan att rosta den andra. Under rostning tänds knappen Bagel för att visa att funktionen är aktiv.
- Uppvärmningsfunktion (15 - Fig. B)  
Denna funktion gör det möjligt att värma den kalla brödskivan eller fortsätta rostningscykeln om resultatet inte är tillfredsställande. Under rostning tänds den centrala lysdioden för att visa att rostningscykeln pågår.





## 3 Användning



Apparaten kan användas i säkerhet, både vid 50 Hz och vid 60 Hz, utan att du modifierar inställningarna.



### Förslag och råd till användaren

Brödrosten är försedd med en 3-stiftskontakt med jordning. För att minska risken för elektriska stötar finns det bara ett sätt, på vilket du kan föra in kontakten i uttaget. Om kontakten inte passar in i uttaget, ska du kontakta en kvalificerad elektriker. Modifiera inte kontakten på något sätt.

### 3.1 Före den första användningen

- 1) Avlägsna alla dekaleringar och allt förpackningsmaterial eller tryckta blad, som eventuellt fallit ner i apparaten under transport eller hantering. För inte in några metallföremål i brödrosten.
- 2) Rengör brödrostens utsida med en fuktig trasa.
- 3) Första gången brödrosten används ska inga brödskivor sättas in.
- 4) Vrid kontrollvredet till maxläget och sänk spaken för rostning. På så sätt avlägsnas alla dammrester som fallit ner i brödrosten under tillverkningsprocessen eller transporten.



Det kan hända att det bildas rök och dålig lukt vid första användning.



### Förslag och råd till användaren

- Kom ihåg att den typ av bröd, som används, påverkar rostningstiderna. Ju färskare brödet är, desto längre tid krävs för rostning. Olika brödtyper och olika fuktighetsnivåer kan kräva olika rostningsgrader. Till exempel, fruktbröd rostas normalt snabbare, medan nybakat bröd kräver längre tid, då det innehåller mer fukt.
- De första brödsnivåerna som rostas gör det möjligt för motståndet att nå den rätta rostningstemperaturen. Lagg märke till att den påföljande rostningen kan kräva kortare tid.

För bästa resultat:

- rosta en typ av bröd åt gången;
- rosta brödsnivåer av samma tjocklek;
- använd brödsnivåer med en max tjocklek på 2,5 cm.
- Om du använder bröd, som skurits för hand, rekommenderas det att du skär skivor med samma tjocklek. Skivor med olika tjocklekar rostas inte likadant.
- Varning: mycket tunna eller trasiga skivor kommer att brännas.



### Anvisning

Om apparaten inte är ansluten till elnätet läses inte spaken.



# Användning

## 3.2 Funktion

Vid behov kan sladden göras kortare genom att rulla upp den under basen (5 - Fig. A).

- 1) Sätt i brödrostens stickkontakt.
- 2) För in brödsnivorna i facket (Fig. C).
- 3) Kom ihåg att, eftersom brödet normalt inte är fyrkantigt, kan det visa sig nödvändigt att vrida det på ena sidan för bättre placering och optimerad rostningsyta.
- 4) Välj önskad rostningsgrad (rostningsgrader från 1 till 6, från ljus till mörk) eller funktionen "Uppvärmning" (15 - Fig. B).
- 5) Tryck spaken nedåt tills den når stopp för att starta rostningscykeln (Fig. C).
- 6) Vid behov välj tillvalsfunktionerna Upptining (10 - Fig. B) eller Bagel (14 - Fig. B) eller båda tillsammans.
- 7) Värmeelementet aktiveras. Brödet centreras automatiskt för en jämn rostning.
- 8) Brödsnivorna stöts automatiskt ut när rostningen är klar.
- 9) Om det rostade brödet inte är tillräckligt rostat, behöver det längre tid, tryck på uppvärmningsknappen för att förlänga rostningstiden.

## 3.3 Specialfunktioner

### Annullera/avbryta rostningscykeln

Rostningscykeln kan annulleras/avbrytas när som helst genom att trycka på knappen (13 - Fig. B).

### Upptining (10 - Fig. B)

Denna funktion gör det möjligt att tina

upp brödet försiktigt och rosta det till vald rostningsgrad.

För att aktivera funktionen, för in brödet i facket, välj önskad rostningsgrad, tryck ner spaken tills det tar stopp och tryck sen på upptiningsknappen; kontrollampen på knappen tänds. Rostningstiden ökar automatiskt för att brödet ska tina och rostas jämt. När brödet automatiskt skjuts ut, släcks kontrollampen på upptiningsknappen.

### Bagel (14 - Fig. B)

Denna specialfunktion är idealisk för att rosta endast den ena sida på bagel, focaccia, engelska muffins, baguette osv. För att aktivera funktionen, för in brödet i facket med den sida, som du vill rösta vänd utåt. Välj önskad rostningsgrad, tryck ner spaken tills det tar stopp och tryck sen på Bagel-knappen; kontrollampen på knappen tänds. Efter avslutad rostning, skjuts brödet ut automatiskt och kontrollampen på Bagel-knappen släcks.

### Uppvärmning (15 - Fig. B)

Denna funktion gör det möjligt att värma kalla brödsivor eller fortsätta rostningscykeln om resultatet inte är tillfredställande. För att aktivera funktionen ska du sätta i brödet i facket, välja funktionen Uppvärmning på kontrollvredet och trycka ner spaken tills det tar stopp. Den centrala lampan på kontrollvredet tänds. Efter rostningen kommer brödet att stötas ut automatiskt och lampan på kontrollvredet slocknar.



Upptinings- och uppvärmningsfunktionerna kan väljas samtidigt med Bagel-funktionen.



## 3.4 Användning av tillvalen (6, 7, 8, 9 - Fig. A)



Tillvalen kan vara olika beroende på modellen.

### Tänger (1- Fig. D)

Tängerna är idealiska för att rosta fyllda bullar eller lättare hantera mindre bullar som till exempel bagel.

- Modell TSSR01 lämplig för brödrosten TSF01 (6 - Fig. A)
- Modell TSSR02 lämplig för brödrosten TSF02 (7 - Fig. A).



### Förslag och råd till användaren

- Om du brer lite smör på brödets utsida, undviker du att det bränns och fyllningens uppvärmning underlättas. Bred inte smör på brödets insida.
- För optimalt resultat är det bäst att använda tunna skivor skinka, kalkon osv. samt finriven ost.
- För optimalt resultat rekommenderas det att ta ut pålägget ur kylen och låta det ligga i rumstemperatur en liten stund, innan du använder det.
- Lägg inte för mycket fyllning i toasten.
- Om du använder en inställning med låg rostning, kan det hända att fyllningen inte värms upp ordentligt. I detta fall ska du, efter avslutad rostningscykel, lämna kvar det rostade brödet i rostningsfacket lite längre, eller förlänga tiden med hjälp av uppvärmningsknappen.

### Gör så här (1 - Fig. D):

- 1) Öppna tängerna genom att bredda handtagen.
- 2) Placera brödsnivorna inne i tången.
- 3) Dra åt tångens handtag för att sätta fast brödet.
- 4) För in tången i facket och välj rostningsgrad. Om du vill ha en bättre rostning, kan du använda uppvärmningsknappen för att förlänga rostningstiden.
- 5) Tryck ner spaken tills det tar stopp för att starta rostningscykeln.
- 6) När väl rostningen avslutats, ska du avlägsna tången från brödrosten.

### Bröduppvärmningsgaller (2 - Fig. D)

Gallret för uppvärmning av bröd kan användas för att värma bullar, focaccia eller bakelser.

- Modell TSBW01 lämplig för brödrosten TSF01 (8 - Fig. A)
- Modell TSBW02 lämplig för brödrosten TSF02 (9 - Fig. A).

### Gör så här (2 - Fig. D):

- 1) Placera gallret på brödrosten och se noga till att järnfötterna vid ändarna förs in i öppningarna i brödrosten.
- 2) Placera bullarna, focaccian eller kakorna på högst upp på bröduppvärmningsgallret och välj rostningsgrad "1" (inte högre).
- 3) Tryck ner spaken tills det tar stopp för att starta rostningscykeln.



# Rengöring och underhåll/Vad gör man om...

## 4 Rengöring och underhåll

### 4.1 Rengöring av ytorna

För att bevara ytorna i gott skick ska du rengöra dem regelbundet efter varje användning. Låt dem svalna först.

Använd alltid produkter utan slipmedel eller klorbaserade syror.

Håll ut medlet på en fuktig trasa och torka av ytan omsorgsfullt. Torka därefter med en mjuk trasa eller en mikrofiberduk.



#### Förslag och råd till användaren

Om det skulle stänka olja eller fett, rengör omedelbart med en mjuk och fuktad bomullstrasa.

Allt annat underhåll ska utföras av en representant för ett auktoriserat servicecentrum.

### 4.2 Matstänk eller rester

Undvik så långt det går att använda stålull eller vassa skrapor eftersom de skadar apparatens ytor.

Använd vanliga icke-slipande produkter och vid behov redskap av trä eller plast. Torka av noga och torka sen med en mjuk trasa eller en mikrofiberduk.

### 4.3 Rengöring av smuluppsamlingsbrickan (Fig. E)

1) Tryck på smuluppsamlingsbrickan (4 - Fig. A) för att frigöra den och dra sen ut den och töm den. Töm smuluppsamlingsbrickan efter varje användning.



#### Förslag och råd till användaren

Smulbrickan kan diskas för hand. Torka noga smuluppsamlingsbrickan innan du sätter tillbaka den i brödrosten.

- 2) Sätt tillbaka smuluppsamlingsbrickan i brödrosten. Tryck tills den fastnar på plats. Använd aldrig brödrosten utan smulbrickan införd på korrekt plats.
- 3) Täck inte över brödrosten.

### 4.4 Rengöring av toasttångerna och gallret för att värma bröd

Diska toasttångerna och bröduppvärmningsgallret för hand med varmt vatten och tvål. När de diskats ska de sköljas och torkas noggrant med en mjuk trasa.

### Vad gör man om...

Om brödrosten inte skulle fungera, kontrollera följande:

- Kontrollera att brödrosten är ansluten till ett 3-stiftsuttag med jordning. Om den är ansluten, koppla bort den.
  - Sätt i brödrostens stickkontakt.
  - Om den fortfarande inte skulle fungera, kontrollera apparatens säkring eller automatiska brytare.
- Om problemet kvarstår:
- Hänvisas till avsnittet Garanti och Assistsans Smeg.

Il costruttore si riserva di apportare senza preavviso tutte le modifiche che riterrà utili al miglioramento dei propri prodotti. Le illustrazioni e le descrizioni contenute in questo manuale non sono quindi impegnative ed hanno solo valore indicativo.

The manufacturer reserves the right to make any changes deemed necessary for the improvement of its products without prior notice. The illustrations and descriptions contained in this manual are therefore not binding and are merely indicative.

Le fabricant se réserve la faculté d'apporter, sans préavis, toutes les modifications qu'il jugera utiles pour l'amélioration de ses produits. Les illustrations et les descriptions figurant dans ce manuel ne sont pas contraignantes et n'ont qu'une valeur indicative.

Der Hersteller behält sich vor, ohne vorherige Benachrichtigung alle Änderungen vorzunehmen, die er zur Verbesserung seiner Produkte für nützlich erachtet. Die in diesem Handbuch enthaltenen Illustrationen und Beschreibungen sind daher unverbindlich und dienen nur zur Veranschaulichung.

De fabrikant behoudt zich het recht voor zonder waarschuwing alle wijzigingen aan te brengen die hij nodig acht om zijn producten te verbeteren. De afbeeldingen en de beschrijvingen die aanwezig zijn in deze handleiding zijn niet bindend, en hebben enkel een aanduidende waarde.

El fabricante se reserva el derecho a aportar sin aviso previo todas las modificaciones que considere útiles para la mejora de sus propios productos. Las ilustraciones y las descripciones contenidas en este manual no son vinculantes y tienen solo valor indicativo.

O fabricante reserva-se o direito de efetuar, sem aviso prévio, qualquer modificação que vise o melhoramento dos respetivos produtos. As ilustrações e descrições contidas neste manual não são, por isso, vinculativas e possuem apenas valor indicativo.

Tillverkaren förbehåller sig rätten att genomföra alla de ändringar som anses nödvändiga för att förbättra de egna produkterna utan att meddela detta i förväg. De illustrationer och beskrivningar som finns i aktuell manual är därmed inte bindande utan endast indikativa.

Для улучшения выпускаемой продукции изготовитель оставляет за собой право вносить без предварительного предупреждения любые изменения, которые он сочтет целесообразными. Рисунки и описания, содержащиеся в данном руководстве, не являются обязывающими и носят ознакомительный характер.

Fabrikanten forbeholder sig retten til, uden varsel, at udføre alle de ændringer, der vurderes nyttige for at forbedre egne produkter. Tegningerne og beskrivelserne i denne manual er derfor kun vejledende og ikke bindende.

Producent zastrzega sobie prawo do nanoszenia, bez uprzedniego powiadomienia, wszelkich zmian, które uzna za stosowne w celu ulepszenia swoich produktów. Rysunki i opisy zawarte w niniejszej instrukcji nie są zobowiązujące i mają jedynie charakter orientacyjny.

Valmistaja pidättää itsellään oikeuden tehdä ohjeisiin mielestään tarpeellisia muutoksia ilman ennakkoilmoitusta. Tässä oppaassa olevat kuvat ja piirrookset eivät näin ollen ole sitovia, vaan ne annetaan vain viitteellisessä mielessä.

Produzenten forbeholder seg rett til å foreta endringer på sine produkter grunnet tekniske fremskritt, uten forutgående varsel. Illustrasjonene og beskrivelsene i denne bruksanvisningen er derfor ikke bindende og skal kun betraktes som retningsgivende.

عملينا العزيز، شكرا لك على شراء أحد أجهزتنا. تعد منتجاتنا فريدة لأنها تجمع بين الأسلوب المميز والحلول التقنية المبتكرة. وهي تتناسب تماما مع المنتجات الأخرى في مجموعتنا وتعمل بنفس القدر كتصميمات قائمة بذاتها في مطبخك. نأمل أن تستمتع باستخدام هذا الجهاز الجديد! وتفضلوا بقبول وافر الاحترام والتقدير.