

MANUALE D'USO

TOSTAPANE 2 E 4 FETTE

INSTRUCTION MANUAL

2 SLICE AND 4 SLICE TOASTER

MANUEL D'UTILISATION

GRILLE-PAIN 2 ET 4 TRANCHES

BEDIENUNGSHANDBUCH

2- UND 4-SCHEIBEN-TOASTER

GEBRUIKSAANWIJZING

BROODROOSTER 2 EN 4 BOTERHAMMEN

MANUAL DE USO

TOSTADORA DE 2 Y 4 REBANADAS

MANUAL DE UTILIZAÇÃO

TOSTADEIRA DE 2 E 4 FATIAS

BRUKSANVISNING

BRÖDROST 2 OCH 4 SKIVOR

РУКОВОДСТВО ПО ЭКСПЛУАТАЦИИ

ТОСТЕР НА 2 И 4 ЛОМТИКА

BRUGERVEJLEDNING

BRØDRISTER TIL 2 OG 4 SKIVER

INSTRUKCJA OBSŁUGI

TOSTER NA 2 LUB 4 KROMKI

KÄYTTÖOPAS

LEIVÄNPAAHDIN 2 JA 4 VIIPALETTA

BRUKSANVISNING

BRØDRISTER 2 OG 4 SKIVER

دليل التعليمات

محمصة ثنائية القطعة ورباعية القطعة

 smeg

Informazioni importanti per l'utente
Important information for the user
Informations importantes pour l'utilisateur
Wichtige Informationen für den Benutzer
Belangrijke informatie voor de gebruiker
Información importante para el usuario
Informações importantes para o utilizador
Viktig information för användaren
Важная информация для пользователя
Viktig information til brukeren
Ważne informacje dla użytkownika
Tärkeitä tietoja käyttäjälle
Viktig informasjon for brukere
معلومات هامة للمستخدم



Avvertenze / Recommendations / Avertissements / Hinweise
Waarschuwingen / Advertencias / Advertências / Varningar / Меры предосторожности /
Advarsler / Ostrzeżenia / Varoitukset / Advarsler / تحذيرات



Descrizione / Description / Description / Beschreibung / Beschrijving
Descripción / Descrição / Beskrivning / Описание / Beskrivelse / Opis / Kuvas
Bekrivelse / الوصف



Use / Use / Utilisation / Gebrauch / Gebruik / Uso / Utilização / Användning /
Использование / Anvendelse / Użytkowanie / Käyttö / Bruk / الإستعمال



Pulizia e manutenzione / Cleaning and care / Nettoyage et entretien /
Reinigung und Wartung / Reiniging en onderhoud / Limpieza y mantenimiento / Limpeza
e manutenção / Rengöring och underhåll / Чистка и техническое обслуживание
/ Rengøring og vedligeholdelse / Czyszczenie i konserwacja / Puhdistus ja hoito /
Rengjøring og vedlikehold / التنظيف و الصيانة



Avvertenza di sicurezza / Safety instructions / Consignes de sécurité Sicherheitshinweise
/ Veiligheidswaarschuwingen / Advertencia de seguridad Advertências de segurança
/ Säkerhetsvarning / Предупреждение о безопасности / Sikkerhedsanvisninger
/ Ostrzeżenie dotyczące bezpieczeństwa / Turvallisuuteen liittyvät varoitukset /
Sikkerhetsadvarsler / تحذير للسلامة



Informazione / Information / Information / Information / Informatie / Información
/ Informação / Information / Информация / Informacja / Tietoä /
Informasjon / معلومات



Suggerimento / Advice / Conseil / Empfehlungen / Aanbeveling / Sugerencia / Sugestões
/ Råd / Рекомендация / Forslag / Porada /
Neuvo / Forslag / اقتراحات

Gentile Cliente, La ringraziamo vivamente per il Suo acquisto. I nostri prodotti sono unici perché uniscono una spiccata ricerca estetica alla progettazione tecnica innovativa. Essi sono coordinati con altri prodotti in gamma e possono costituire elementi d'arredo e di design. Augurandole di apprezzare appieno le funzionalità del Suo elettrodomestico, Le porgiamo i nostri più cordiali saluti.

Dear Customer, Thank you for purchasing one of our appliances. Our products are unique because they combine iconic style with innovative technical solutions. They match perfectly with other products in our range and work equally well as a standalone design objects in your kitchen. We hope you enjoy using your new appliance! Best regards.

Cher client, merci beaucoup pour votre achat. Nos produits sont uniques car ils combinent une forte recherche esthétique avec une conception technique innovante. Ils sont coordonnés avec d'autres produits de la gamme et peuvent constituer des éléments d'ameublement et de design. En espérant que vous pourrez apprécier pleinement votre nouvel appareil électroménager, nous vous adressons nos meilleures salutations.

Sehr geehrter Kunde, wir danken Ihnen herzlich für den Kauf. Unsere Produkte sind einzigartig, da sich in ihnen eine gewissenhafte Designforschung und eine innovative technische Planung vereinen. Sie sind mit anderen Produkten des Sortiments kombinierbar und stellen ausgefallene Einrichtungs- und Designgegenstände dar. Wir hoffen, dass Sie Ihr neues Haushaltsgerät voll und ganz schätzen werden und verbleiben mit freundlichen Grüßen.

Beste klant, hartelijk dank voor uw aankoop. Onze producten zijn uniek omdat ze esthetiek combineren met innovatief technisch ontwerp. De producten zijn uitstekend te combineren andere producten van het assortiment en kunnen worden gebruikt als meubel- en designelementen. We hopen dat u volop van uw nieuwe huishoudelijke apparaat zult genieten. Met vriendelijke groet

Estimado cliente, le damos las gracias por su compra. Nuestros productos son únicos porque combinan una notable búsqueda estética con un diseño técnico innovador. Se combinan con otros productos de la gama y se pueden utilizar como elementos de decoración y diseño. Le deseamos que pueda apreciar plenamente su nuevo electrodoméstico. Le enviamos nuestros saludos más cordiales.

Prezado cliente, Muito obrigado pela sua compra. Os nossos produtos são únicos porque combinam uma forte busca estética com um desenho técnico inovador. São coordenadas com outros produtos da linha e podem constituir elementos de decoração e design. Esperando que possa desfrutar totalmente das funcionalidades do seu eletrodoméstico, enviamos-lhe os nossos melhores cumprimentos.

Bäste kund, vi vill tacka dig för ditt köp. Våra produkter är unika eftersom de kombinerar ett estetiskt nytänkande med innovativ teknik. Våra produkter passar med de andra i samma serie och kan användas som föremål inom heminredningen för att ge en särskild känsla av stil i ditt hem. Vi hoppas att du till fullo kommer att uppskatta funktionerna hos din hushållsmaskin. Med bästa hälsningar.

Уважаемый покупатель! Благодарим Вас за покупку. Наши изделия уникальны, поскольку они сочетают в себе великолепный дизайн и передовые технические решения. Кроме того, они комбинируются с другими изделиями из этой линейки и могут стать стильными элементами интерьера и дизайна. Надеемся, что Вы в полной мере оцените функциональные возможности Вашего бытового прибора. С наилучшими пожеланиями.

Kære Kunde, mange tak for dit køb. Vores produkter er unikke, da de forener æstetisk research og innovativt teknisk design. De passer perfekt sammen med de andre produkter i serien, og kan stå som et enkeltstående møbel af design. Vi håber, at du vil værdsætte din hårde hvidevares funktionalitet, og sender de bedste hilsner.

Szanowny Kliencie, Dziękujemy za Twój zakup. Nasze produkty są wyjątkowe, ponieważ łączą intensywne badania estetyczne z innowacyjnym projektem technicznym. Są one skoordynowane z innymi produktami z asortymentu i mogą stanowić elementy wyposażenia i wystroju. Mamy nadzieję, że będą Państwo mogli w pełni korzystać z funkcjonalności tego urządzenia. Serdecznie pozdrawiamy.

Arvoisa Asiakas, kiitämme sinua hankintasi johdosta. Tuotteemme ovat ainutlaatuisia, koska niissä yhdistyvät esteettisyys ja innovatiivinen tekninen suunnittelu. Ne sopivat yhteen muiden valikoimaan kuuluvien tuotteiden kanssa toimien samalla sisustus- ja design-tuotteina. Toivomme, että voit nauttia täysin siemauksin kodinkoneesi toiminnoista. Sydämellisin terveisin.

Kjære kunde. Vi takker for at dere valgte å kjøpe et av våre produkter. Våre produkter er unike fordi de forener søken etter estetikk med en nyskapende teknisk design. De koordineres med andre produkter i vårt sortiment og kan ha funksjon som både møbel- og designvare. Vi håper du får fullt utbytte av ditt husholdningsapparat, og sender deg våre beste hilsener.

تحتفظ جهة التصنيع بحقها في إجراء أية تغييرات تراها ضرورية لتحسين منتجاتها دون إخطار مسبق. لذا، تعتبر الرسوم التوضيحية والأوصاف الواردة في هذا الدليل غير ملزمة ولكنها إرشادية فقط.

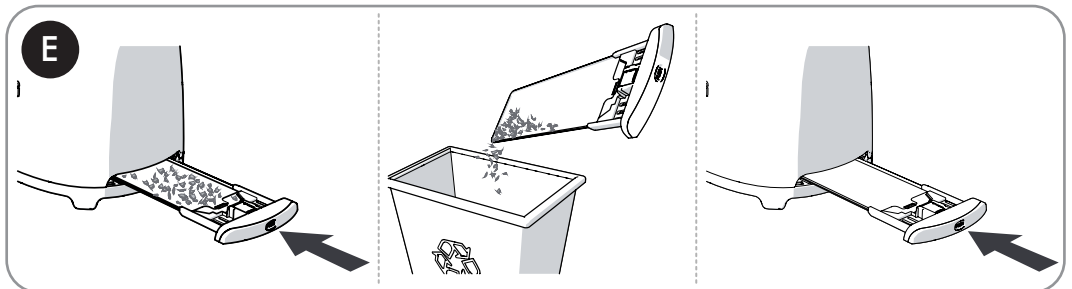
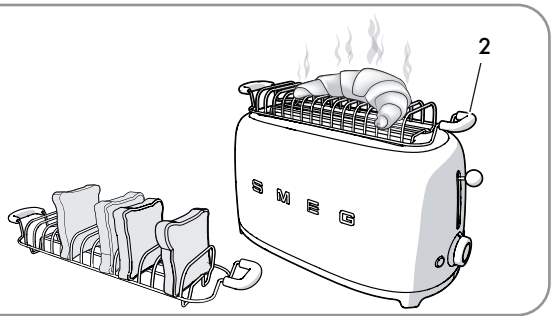
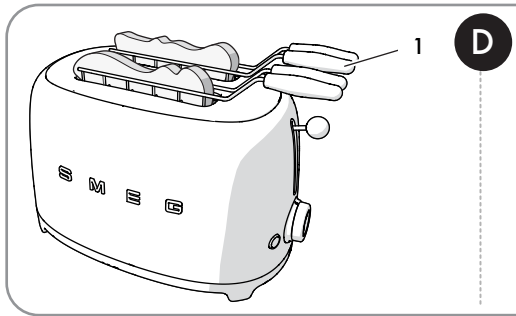
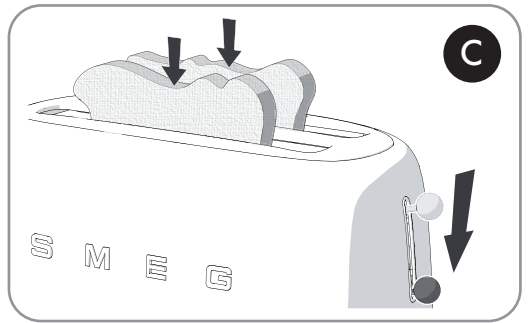
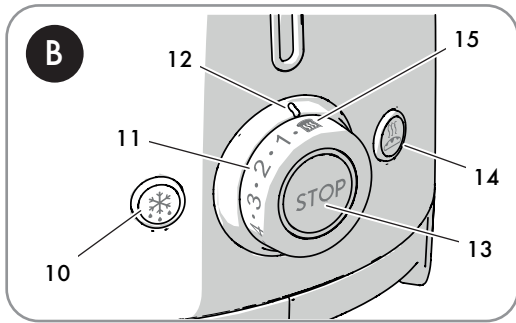
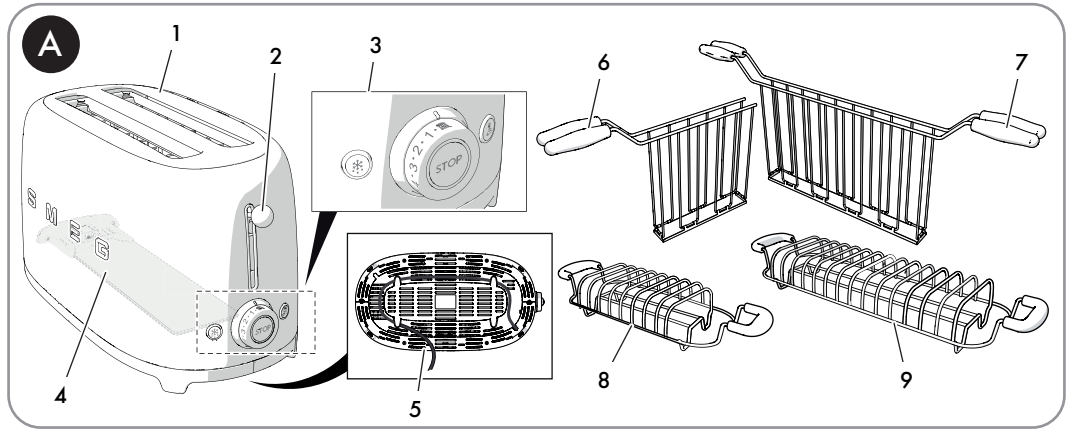



1 Avvertenze

Questo manuale d'uso costituisce parte integrante dell'apparecchio e deve essere conservato integro e a portata di mano dell'utente per tutto il ciclo di vita dell'apparecchio.

1.1 Destinazione d'uso

- Utilizzare l'apparecchio solo al chiuso.
- Questo apparecchio è destinato a essere utilizzato nelle applicazioni domestiche e similari quali:
 - nella zona cucina per i dipendenti in negozi, negli uffici e in altri ambienti lavorativi;
 - bed and breakfast / agriturismo;
 - da parte di clienti di alberghi, motel e altri ambienti residenziali.
- Altri usi diversi da quelli menzionati, ad esempio in ristoranti, bar e caffetterie, sono considerati impropri.
- Può essere utilizzato unicamente per tostare il pane. Non utilizzare l'apparecchio per scopi diversi dalla sua destinazione d'uso.
- Attenersi scrupolosamente alle note e ai suggerimenti riportati nel manuale d'uso.
- Utilizzare l'apparecchio esclusivamente per tostare il pane.
- È possibile utilizzare l'apparecchio per la preparazione di sandwich solo utilizzando le pinze specifiche (vendute separatamente).
- Il contatto degli alimenti o altre sostanze con gli elementi riscaldanti può provocare la produzione di cattivi odori, fumo e danneggiare l'apparecchio.
- L'apparecchio non è concepito per funzionare con temporizzatori esterni o con sistemi di comando a distanza.
- L'uso di questo apparecchio è consentito ai bambini a partire dagli 8 anni di età e

alle persone con ridotte capacità fisiche, sensoriali o mentali oppure con mancata esperienza e conoscenza, a meno che non siano supervisionati o istruiti da persone adulte e responsabili per la loro sicurezza.

- I bambini non devono giocare con l'apparecchio. Tenere l'apparecchio fuori dalla portata dei bambini.

1.2 Avvertenze generali di sicurezza

Seguire tutte le avvertenze di sicurezza per un utilizzo sicuro dell'apparecchio.

- Non immergere l'apparecchio, il cavo di alimentazione o la spina in acqua o qualsiasi altro liquido.
- Non utilizzare l'apparecchio se il cavo di alimentazione o la spina risultano danneggiati o se l'apparecchio è caduto a terra o si è danneggiato in qualche modo.
- Non posizionare l'apparecchio sopra o vicino a fornelli gas o elettrici accesi o all'interno di un forno caldo.
- Il cavo è corto per evitare incidenti. Non utilizzare una prolunga.
- In caso di guasto fare riparare l'apparecchio esclusivamente da un tecnico qualificato.
- Spegnerne l'apparecchio immediatamente dopo l'uso.
- Non tentare mai di spegnere una fiamma/incendio con acqua: spegnere l'apparecchio, togliere la spina dalla presa di corrente e coprire la fiamma con una coperta ignifuga o con qualsiasi altra copertura apposita.
- Prima di utilizzare l'apparecchio leggere attentamente questo manuale d'uso.
- Non modificare questo apparecchio.
- Non tentare mai di riparare l'apparecchio da soli o senza l'intervento di un tecnico qualificato.



Avvertenze

- Se il cavo di alimentazione elettrica è danneggiato, contattare subito il servizio di assistenza tecnica.

1.3 Per questo apparecchio

- Il tostapane può raggiungere temperature elevate durante il funzionamento. Non toccare le superfici calde. Utilizzare la manopola e le funzioni di comando, la leva per la tostatura e gli accessori opzionali.
- Togliere la spina dalla presa di corrente quando il tostapane non è in funzione, prima di effettuare la pulizia e in caso di guasto. Lasciare raffreddare l'apparecchio prima di effettuare la pulizia.
- Il pane potrebbe bruciarsi. Non utilizzare l'apparecchio vicino o sotto a materiali infiammabili, come ad esempio tende.
- Assicurarsi che la leva per la tostatura sia sollevata prima di inserire o rimuovere la spina.
- Assicurarsi che l'aria intorno al tostapane possa circolare liberamente. Non appoggiare alcun oggetto in cima al tostapane.
- Non tentare di rimuovere il pane dal tostapane quando è in funzione.
- Durante l'uso non appoggiare sull'apparecchio oggetti metallici come coltelli, forchette e cucchiari.
- Non utilizzare oggetti metallici come coltelli, forchette, cucchiari per pulire il tostapane.
- Le operazioni di pulizia non devono essere effettuate da bambini non sorvegliati.

1.4 Responsabilità del costruttore

Il costruttore declina ogni responsabilità per danni subiti da persone e cose causati da:

- uso dell'apparecchio diverso da quello previsto;
- mancanza di lettura del manuale d'uso;
- manomissione anche di una singola parte dell'apparecchio;
- utilizzo di ricambi non originali;
- inosservanza delle avvertenze di sicurezza.

1.5 Smaltimento



Questo apparecchio deve essere smaltito separatamente dagli altri rifiuti (Direttiva 2012/19/EU).

- Questo apparecchio non contiene sostanze in quantità tali da essere ritenute pericolose per la salute e l'ambiente, in conformità alle attuali direttive europee.
- Le vecchie apparecchiature elettriche non devono essere smaltite insieme ai rifiuti domestici! Nel rispetto della legislazione vigente, gli apparecchi elettrici giunti a fine vita devono essere conferiti ai centri di raccolta differenziata dei rifiuti elettrici ed elettronici. Per maggiori informazioni contattare le autorità locali preposte o gli addetti dei centri di raccolta differenziata.
- Conferire i materiali dell'imballaggio agli idonei centri di raccolta differenziata.



Tensione elettrica

Pericolo di folgorazione

- Disattivare l'alimentazione elettrica generale.
- Staccare il cavo di alimentazione elettrica dall'impianto elettrico.



Pericolo di soffocamento a causa degli imballi di plastica:

- Non lasciare incustodito l'imballaggio o parti di esso.
- Non permettere che i bambini giochino con i sacchetti di plastica dell'imballaggio.



Pericolo di folgorazione

- Inserire la spina in una presa di corrente a tre con messa a terra.
- Non rimuovere la presa di messa a terra.
- Non utilizzare un adattatore.
- Non utilizzare una prolunga.
- L'inosservanza di queste avvertenze può provocare la morte, un incendio o la folgorazione.



Uso non corretto

Pericolo di folgorazione

- Scollegare sempre la spina dalla presa di corrente prima di effettuare la pulizia del tostapane, del vassoio raccogli briciole e degli accessori opzionali.



Apparecchio caldo

Pericolo di ustioni

- Lasciare raffreddare l'apparecchio e gli accessori opzionali prima di effettuare la pulizia.



Uso non corretto

Rischio di danni alle superfici

- Non utilizzare getti di vapore per pulire l'apparecchio.
- Non utilizzare sulle parti in acciaio o trattate superficialmente con finiture metalliche (ad es. anodizzazioni, nichelature, cromature), prodotti per la pulizia contenenti cloro, ammoniaca o candeggina.
- Non utilizzare detergenti abrasivi o corrosivi (ad es. prodotti in polvere, smacchiatori e spugnette metalliche).
- Non utilizzare materiali ruvidi, abrasivi o raschietti metallici affilati.



Apparecchio caldo

- Le pinze per toast e la griglia scaldapane raggiungono temperature elevate durante la tostatura. Alla rimozione dal tostapane prestare attenzione a non bruciarsi toccando le parti in metallo.



2 Descrizione del prodotto (Fig. A - B)

- 1) Ampi scomparti con centratura automatica della fetta
- 2) Leva per la tostatura
- 3) Pannello comandi
- 4) Vassoio raccogli briciole
- 5) Scomparto per cavo (sotto la base)
- 6) Pinze TSSR01 (accessorio opzionale adatto per tostapane TSF01)
- 7) Pinze TSSR02 (accessorio opzionale adatto per tostapane TSF02)
- 8) Griglia scaldapane TSBW01 (accessorio opzionale adatto per tostapane TSF01)
- 9) Griglia scaldapane TSBW02 (accessorio opzionale adatto per tostapane TSF02)
- 10) Pulsante funzione Scongelamento
- 11) Manopola di comando doratura
- 12) Indicatore di doratura
- 13) Pulsante funzione Stop
- 14) Pulsante funzione Bagel
- 15) Funzione Riscaldamento

2.1 Pannello comandi (Fig. B)

- Pulsante funzione Scongelamento (10 - Fig. B)

Questa funzione è utile per tostare pane congelato. Durante la tostatura il pulsante di scongelamento si illumina per indicare che il ciclo di tostatura è attivo.

- Manopola di comando Doratura (11 - Fig. B)

Questo comando è utile per selezionare uno dei 6 livelli di doratura o la funzione di Riscaldamento. Durante la tostatura il LED centrale si illumina per indicare che il ciclo di tostatura è attivo.

- Indicatore di doratura (12 - Fig. B)

L'indicatore di doratura mostra il livello di doratura selezionato o la funzione Riscaldamento selezionata.

- Pulsante funzione Stop (13 - Fig. B)

Il pulsante Stop permette di cancellare o interrompere il ciclo di tostatura in qualsiasi momento.

- Pulsante funzione Bagel (14 - Fig. B)

Questa funzione permette di tostare solo un lato del bagel o di qualsiasi altro tipo di pane senza tostare l'altro. Durante la tostatura il pulsante Bagel si illumina per indicare che la funzione è attiva.

- Funzione Riscaldamento (15 - Fig. B)

Questa funzione permette di riscaldare il toast freddo o di continuare il ciclo di tostatura se il risultato non è soddisfacente. Durante la tostatura il LED centrale si illumina per indicare che il ciclo di tostatura è attivo.



3 Uso



L'apparecchio può essere usato in sicurezza sia a 50 Hz che a 60 Hz senza modificare le impostazioni.



Suggerimenti e consigli per l'utente

Il tostapane dispone di una spina a 3 poli con messa a terra. Per ridurre il rischio di scosse elettriche, questa spina ha solo una modalità di inserimento nella presa di corrente. Se la spina non si inserisce nella presa, contattare un elettricista qualificato. Non modificare la spina in alcun modo.



Suggerimenti e consigli per l'utente

- Ricordare che il tipo di pane usato influirà sui tempi di tostatura. Più il pane utilizzato è fresco, più tempo richiederà la tostatura. Tipi diversi di pane e livelli di umidità diversi possono richiedere livelli di doratura differenti. Ad esempio, il pane alla frutta generalmente si tosta più velocemente, mentre il pane appena sfornato richiederà più tempo perché ha un contenuto di umidità maggiore.
- Il primo lotto di pane che viene tostato permette alle resistenze di raggiungere la giusta temperatura di tostatura. Si prega di notare che successivamente la tostatura del pane potrebbe richiedere meno tempo.

Per ottenere risultati migliori:

- tostare un tipo di pane alla volta;
- tostare fette di pane dello stesso spessore;
- utilizzare fette di pane con uno spessore massimo di 2,5 cm.
- Se si utilizza del pane affettato a mano, si consiglia di tagliare fette dello stesso spessore. Fette con spessore differente non si tostano uniformemente.
- Attenzione: fette di pane molto sottili o spezzate si bruceranno.

3.1 Prima del primo utilizzo

- 1) Rimuovere tutti gli adesivi e qualsiasi materiale di imballaggio o stampato che potrebbe essere caduto all'interno durante il trasporto o la movimentazione. Non sondare l'interno del tostapane con un oggetto metallico.
- 2) Pulire l'esterno del tostapane utilizzando un panno umido.
- 3) Utilizzare il tostapane per la prima volta senza introdurre fette di pane.
- 4) Ruotare la manopola di comando doratura alla posizione di massimo e abbassare la leva per la tostatura. In questo modo si elimineranno tutti i residui di polvere caduti all'interno del tostapane durante il processo di fabbricazione o il trasporto.



Durante il primo utilizzo potrebbero formarsi fumo e odori.



Avvertenza

Se l'apparecchio non è collegato alla rete di alimentazione, la leva non si blocca.



3.2 Funzionamento

Se necessario, accorciare il cavo avvolgendolo sotto alla base (5 - Fig. A).

- 1) Inserire la spina del tostapane.
- 2) Introdurre le fette di pane nello scomparto (Fig. C).
- 3) Ricordare che, poiché il pane normalmente non ha una forma quadrata, potrebbe essere necessario girarlo su un lato per ottenere un posizionamento migliore e ottimizzare la superficie di tostatura.
- 4) Scegliere il livello di doratura desiderato (livelli di doratura da 1 a 6, da chiaro a scuro) o la "funzione Riscaldamento" (15 - Fig. B).
- 5) Spingere la leva verso il basso fino all'arresto per avviare il ciclo di tostatura (Fig. C).
- 6) Se necessario, selezionare le funzioni aggiuntive Scongelo (10 - Fig. B) o Bagel (14 - Fig. B) o entrambe combinate.
- 7) L'elemento riscaldante si attiva. Il pane è centrato automaticamente per una tostatura uniforme.
- 8) Il toast è espulso automaticamente una volta completata la tostatura.
- 9) Se il pane tostato non risulta abbastanza dorato e necessita di più tempo, premere il pulsante Riscaldamento per prolungare il tempo di tostatura.

3.3 Funzioni speciali

Cancelazione/interruzione del ciclo di tostatura

Il ciclo di tostatura può essere cancellato o interrotto in qualsiasi momento premendo il pulsante (13 - Fig. B).

Scongelo (10 - Fig. B)

Questa funzione permette di scongelare delicatamente il pane e di tostarlo al livello di

doratura selezionato.

Per attivare la funzione, introdurre il pane nello scomparto, selezionare il livello di doratura desiderato, spingere la leva verso il basso fino all'arresto quindi premere il pulsante scongelamento: la spia del pulsante si illumina. Il tempo di tostatura aumenta automaticamente per permettere al pane di scongelarsi e dorarsi adeguatamente. All'espulsione automatica del pane, la spia del pulsante Scongelo si spegne.

Bagel (14 - Fig. B)

Questa funzione speciale è ideale per tostare un solo lato, per bagel, focacce, muffin inglesi, baguette, ecc. Per attivare la funzione, introdurre il pane nello scomparto con il lato che si vuole tostare rivolto verso l'esterno. Selezionare il livello di doratura desiderato, spingere la leva verso il basso fino all'arresto quindi premere il pulsante funzione Bagel: la spia del pulsante si illumina. Ultimata la tostatura, il pane è espulso automaticamente e la spia del pulsante funzione Bagel si spegne.

Riscaldamento (15 - Fig. B)

Questa funzione permette di riscaldare i toast freddi o di continuare il ciclo di tostatura se il risultato non è soddisfacente. Per attivare la funzione, introdurre il pane nello scomparto, selezionare la funzione Riscaldamento sulla manopola comando di doratura e spingere la leva verso il basso fino all'arresto. La spia centrale della manopola comando di doratura si illumina. Ultimata la tostatura, il pane è espulso automaticamente e la spia della manopola di comando si spegne.



Le funzioni di scongelamento o riscaldamento possono essere selezionate contemporaneamente alla funzione Bagel.



3.4 Uso degli accessori opzionali (6, 7, 8, 9 - Fig. A)



Gli accessori potrebbero essere differenti a seconda del modello.

Pinze (1-Fig. D)

Le pinze sono ideali per tostare panini farciti o maneggiare con maggiore facilità panini più piccoli come per esempio i bagel.

- Modello TSSR01 adatto per tostapane TSF01 (6 - Fig. A)
- Modello TSSR02 adatto per tostapane TSF02 (7 - Fig. A).



Suggerimenti e consigli per l'utente

- Imburrare leggermente l'esterno del pane previene la bruciatura e aiuta a riscaldare la farcitura. Non imburrare l'interno del panino.
- Per risultati ottimali, è preferibile utilizzare fette sottili di prosciutto, tacchino, ecc. e formaggio grattugiato fine.
- Per risultati ottimali, si consiglia di lasciare l'affettato fuori dal frigorifero a temperatura ambiente per qualche istante prima del suo utilizzo.
- Non farcire eccessivamente il toast.
- Se si usa un'impostazione di doratura bassa, la farcitura potrebbe non riscaldarsi correttamente. In questo caso, alla fine del ciclo di tostatura, lasciare il pane tostato nello scomparto di tostatura più a lungo, oppure prolungare il tempo utilizzando il pulsante di riscaldamento.

Modo d'uso (1 - Fig. D):

- 1) Aprire le pinze allargando le maniglie.
- 2) Posizionare il toast all'interno della pinza.
- 3) Serrare le maniglie della pinza per afferrare il toast.
- 4) Introdurre la pinza nello scomparto e selezionare un livello di doratura. Se si desidera una doratura maggiore, è possibile utilizzare il pulsante di riscaldamento per prolungare il tempo di tostatura.
- 5) Spingere la leva verso il basso fino all'arresto per avviare il ciclo di tostatura.
- 6) Una volta ultimata la tostatura rimuovere la pinza dal tostapane.

Griglia scaldapane (2 - Fig. D)

La griglia scaldapane è utile per scaldare pagnotte, focacce o paste.

- Modello TSBW01 adatto per tostapane TSF01 (8 - Fig. A)
- Modello TSBW02 adatto per tostapane TSF02 (9 - Fig. A).

Modo d'uso (2 - Fig. D):

- 1) Posizionare la griglia sul tostapane assicurandosi che i piedini in ferro alle estremità si inseriscano negli scomparti del tostapane.
- 2) Posizionare le pagnotte, le focacce o le paste in cima alla griglia scaldapane e selezionare un livello di doratura "1" (non superiore).
- 3) Spingere la leva verso il basso fino all'arresto per avviare il ciclo di tostatura.



4 Pulizia e manutenzione

4.1 Pulizia delle superfici

Per una buona conservazione delle superfici occorre pulirle regolarmente al termine di ogni utilizzo. Lasciare prima raffreddare.

Non utilizzare prodotti che contengono abrasivi o sostanze acide a base di cloro.

Versare il prodotto su un panno umido e strofinare la superficie, risciacquare accuratamente e asciugare con uno straccio morbido o con un panno in microfibra.



Suggerimenti e consigli per l'utente

In caso di schizzi di olio o grasso, pulire immediatamente con un panno in cotone morbido e umido.

Qualsiasi altra manutenzione dovrebbe essere eseguita da un rappresentante del servizio autorizzato.

4.2 Macchie di cibo o residui

Evitare nel modo più assoluto l'uso di spugne in acciaio e raschietti taglienti per non danneggiare le superfici.

Usare i normali prodotti, non abrasivi, eventualmente con l'ausilio di utensili in legno o materiale plastico. Ripassare accuratamente e asciugare con uno straccio morbido o con un panno in microfibra.

4.3 Pulizia del vassoio raccogli briciole (Fig. E)

- 1) Premere il vassoio raccogli briciole (4 - Fig. A) per sbloccarlo, quindi tirare per estrarlo e svuotarlo. Svuotare il vassoio raccogli briciole dopo ogni utilizzo.



Suggerimenti e consigli per l'utente

Il vassoio raccogli briciole si può lavare a mano. Asciugare accuratamente il vassoio prima di riporlo nel tostapane.

- 2) Rimettere il vassoio raccogli briciole nel tostapane. Premere fino all'arresto nella sua posizione. Non utilizzare il tostapane senza il vassoio raccogli briciole nella posizione corretta.
- 3) Non utilizzare alcuna copertura per il tostapane.

4.4 Pulizia delle pinze per toast e della griglia scaldapane opzionali

Lavare le pinze per toast e la griglia scaldapane a mano con acqua calda e sapone. Una volta lavati, sciacquarli ed asciugarli accuratamente con un panno morbido.

Cosa fare se...

Se il tostapane non dovesse funzionare, controllare quanto segue:

- Controllare che il tostapane sia collegato a una presa elettrica a 3 poli con messa a terra. Se è collegato, scollegarlo.
- Inserire la spina del tostapane.
- Se il tostapane continua a non funzionare, controllare il fusibile o l'interruttore automatico dell'apparecchio.

Se il problema persiste:

- Fare riferimento alle sezioni Garanzia e Assistenza Smeg.

Il costruttore si riserva di apportare senza preavviso tutte le modifiche che riterrà utili al miglioramento dei propri prodotti. Le illustrazioni e le descrizioni contenute in questo manuale non sono quindi impegnative ed hanno solo valore indicativo.

The manufacturer reserves the right to make any changes deemed necessary for the improvement of its products without prior notice. The illustrations and descriptions contained in this manual are therefore not binding and are merely indicative.

Le fabricant se réserve la faculté d'apporter, sans préavis, toutes les modifications qu'il jugera utiles pour l'amélioration de ses produits. Les illustrations et les descriptions figurant dans ce manuel ne sont pas contraignantes et n'ont qu'une valeur indicative.

Der Hersteller behält sich vor, ohne vorherige Benachrichtigung alle Änderungen vorzunehmen, die er zur Verbesserung seiner Produkte für nützlich erachtet. Die in diesem Handbuch enthaltenen Illustrationen und Beschreibungen sind daher unverbindlich und dienen nur zur Veranschaulichung.

De fabrikant behoudt zich het recht voor zonder waarschuwing alle wijzigingen aan te brengen die hij nodig acht om zijn producten te verbeteren. De afbeeldingen en de beschrijvingen die aanwezig zijn in deze handleiding zijn niet bindend, en hebben enkel een aanduidende waarde.

El fabricante se reserva el derecho a aportar sin aviso previo todas las modificaciones que considere útiles para la mejora de sus propios productos. Las ilustraciones y las descripciones contenidas en este manual no son vinculantes y tienen solo valor indicativo.

O fabricante reserva-se o direito de efetuar, sem aviso prévio, qualquer modificação que vise o melhoramento dos respetivos produtos. As ilustrações e descrições contidas neste manual não são, por isso, vinculativas e possuem apenas valor indicativo.

Tillverkaren förbehåller sig rätten att genomföra alla de ändringar som anses nödvändiga för att förbättra de egna produkterna utan att meddela detta i förväg. De illustrationer och beskrivningar som finns i aktuell manual är därmed inte bindande utan endast indikativa.

Для улучшения выпускаемой продукции изготовитель оставляет за собой право вносить без предварительного предупреждения любые изменения, которые он сочтет целесообразными. Рисунки и описания, содержащиеся в данном руководстве, не являются обязывающими и носят ознакомительный характер.

Fabrikanten forbeholder sig retten til, uden varsel, at udføre alle de ændringer, der vurderes nyttige for at forbedre egne produkter. Tegningerne og beskrivelserne i denne manual er derfor kun vejledende og ikke bindende.

Producent zastrzega sobie prawo do nanoszenia, bez uprzedniego powiadomienia, wszelkich zmian, które uzna za stosowne w celu ulepszenia swoich produktów. Rysunki i opisy zawarte w niniejszej instrukcji nie są zobowiązujące i mają jedynie charakter orientacyjny.

Valmistaja pidättää itsellään oikeuden tehdä ohjeisiin mielestään tarpeellisia muutoksia ilman ennakkoilmoitusta. Tässä oppaassa olevat kuvat ja piirrookset eivät näin ollen ole sitovia, vaan ne annetaan vain viitteellisessä mielessä.

Produzenten forbeholder seg rett til å foreta endringer på sine produkter grunnet tekniske fremskritt, uten forutgående varsel. Illustrasjonene og beskrivelsene i denne bruksanvisningen er derfor ikke bindende og skal kun betraktes som retningsgivende.

عملينا العزيز، شكرا لك على شراء أحد أجهزتنا. تعد منتجاتنا فريدة لأنها تجمع بين الأسلوب المميز والحلول التقنية المبتكرة. وهي تتناسب تماما مع المنتجات الأخرى في مجموعتنا وتعمل بنفس القدر كتصميمات قائمة بذاتها في مطبخك. نأمل أن تستمتع باستخدام هذا الجهاز الجديد! وتفضلوا بقبول وافر الاحترام والتقدير.