

MANUALE D'USO

MACCHINA DA CAFFÈ

IT

USER MANUAL

COFFEE MACHINE

EN

MANUEL DE L'UTILISATEUR

MACHINE À CAFÉ

FR

GEBRAUCHSANLEITUNG

KAFFEEMASCHINE

DE

GEBRUIKSAANWIJZING

KOFFIEMACHINE

NL

MANUAL DE USO

CAFETERA

ES

MANUAL DE USO

MÁQUINA DE CAFÉ

PT

BRUKSANVISNING

KAFFEMASKIN

SV

РУКОВОДСТВО ПО ЭКСПЛУАТАЦИИ

КОФЕВАРОЧНАЯ МАШИНА

RU

BRUGSANVISNING

KAFFEMASKINE

DA

INSTRUKCJA OBSŁUGI

EKSPRES DO KAWY

PL

KÄYTTÖOHJE

KAHVINKEITIN

FI

BRUKSANVISNING

KAFFEMASKIN

NO

كتيب الاستخدام

آلة صنع القهوة

AR

The Smeg logo consists of a stylized cluster of four dots of varying sizes to the left of the lowercase word "smeg" in a bold, sans-serif font.

Consigliamo di leggere attentamente questo manuale, che riporta tutte le indicazioni per mantenere inalterate le qualità estetiche e funzionali dell'apparecchio acquistato.

Per ulteriori informazioni sul prodotto: www.smeg.com

We advise you to read this manual carefully, as it contains all the instructions for managing the appliance's aesthetic and functional qualities.

For further information on the product: www.smeg.com

Nous conseillons de lire attentivement ce manuel, qui comprend toutes les indications pour maintenir inaltérées les qualités esthétiques et fonctionnelles de l'appareil acheté.

Pour obtenir des informations supplémentaires sur le produit : www.smeg.com

Wir empfehlen, diese Bedienungsanleitung, die sämtliche Anweisungen enthält, um das Aussehen und die Funktionsfähigkeit des Geräts zu erhalten, sorgfältig zu lesen.

Für weitere Informationen über das Produkt wird auf www.smeg.com verwiesen

We adviseren om deze handleiding aandachtig door te lezen. Ze bevat aanwijzingen die nodig zijn om de esthetische en functionele eigenschappen van het gekochte apparaat intact te houden.

Bezoek voor meer informatie over het product: www.smeg.com

Aconsejamos leer atentamente este manual que contiene todas las indicaciones para mantener inalterada la calidad estética y funcional del aparato adquirido.

Más información sobre el producto en: www.smeg.com

Aconselhamos que leia atentamente este manual, que refere todas as indicações para manter inalteradas as qualidades estéticas e funcionais do aparelho comprado.

Para mais informações sobre o produto: www.smeg.com

Vi rekommenderar att ni nogå läser denna handbok som anger alla de nödvändiga anvisningarna för att bibehålla den inköpta apparatens utseende och funktioner.

För mer information om produkten: www.smeg.com

Мы рекомендуем вам внимательно прочитать данное руководство, в котором приводятся все указания, необходимые для поддержания неизменными эстетических и функциональных свойств приобретенного прибора.

Дополнительную информацию об изделии можно получить на сайте: www.smeg.com

Vi anbefaler, at du nøje læser denne vejledning, som indeholder alle anvisninger til at holde det købte apparat i perfekt funktionsmæssig og æstetisk stand.

For yderligere informationer om produktet: www.smeg.com

Zalecamy uważne przeczytanie niniejszej instrukcji, która zawiera wszystkie wskazania dla utrzymania jakości estetyki i funkcjonalności zakupionego urządzenia.

Dalsze informacje dotyczące produktu znajdują się na stronie: www.smeg.com

Lue tämä käyttöopas huolellisesti. Ohjeita noudattamalla taataan laitteen oikeaoppinen ylläpito ja sen ominaisuuksien säilyvyys.

Tuotteeseen liittyvät lisätiedot löytyvät osoitteesta www.smeg.com

Vi anbefaler at du leser denne brukerveiledningen grundig, da den inneholder alle indikasjonjer for å bevare de estetiske og funksjonelle kvalitetene til produktet du har kjønt.

For ytterligere informasjon om produktet: www.smeg.com

نصح بقراءة هذا الكتيب بعناية حيث يضم جميع التعليمات التي تضمن الحفاظ على الخصائص الجمالية والوظيفية للمنتج الذي قمت بشرائه.
للمزيد من المعلومات عن المُنتج بوجاء زيارة www.smeg.com

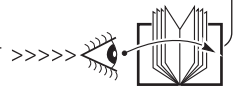
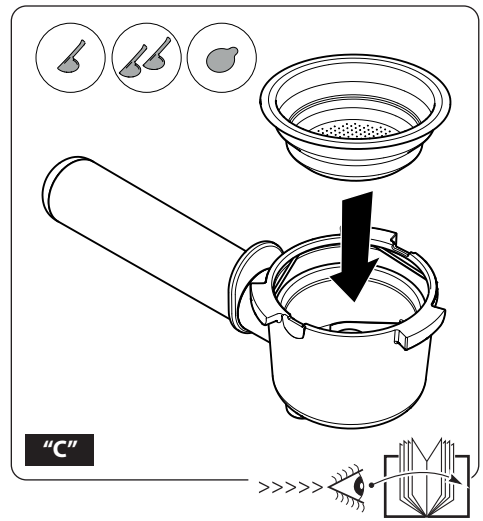
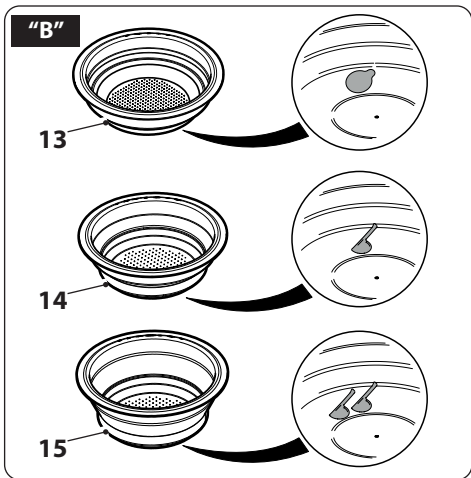

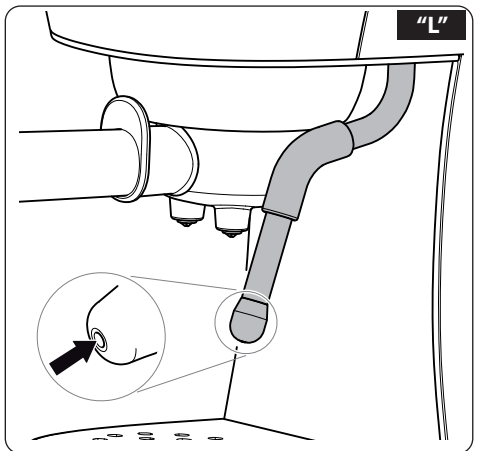
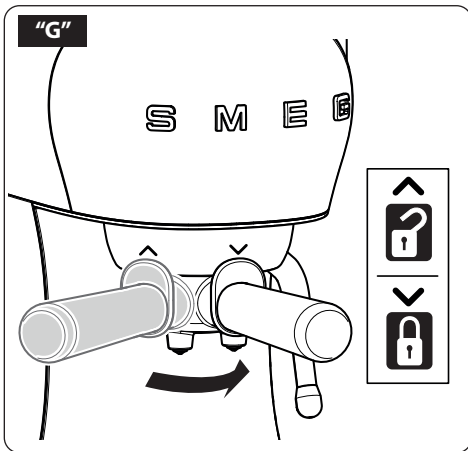
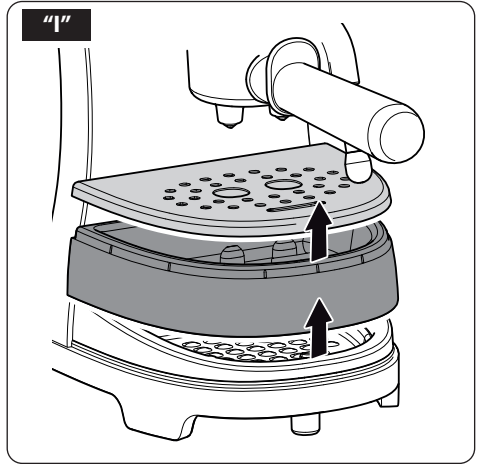
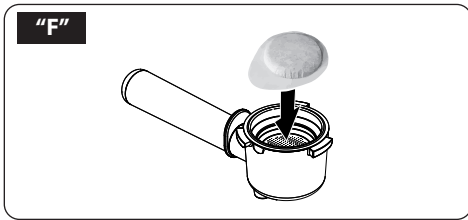
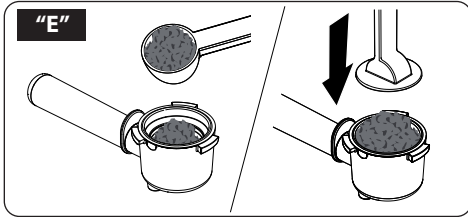
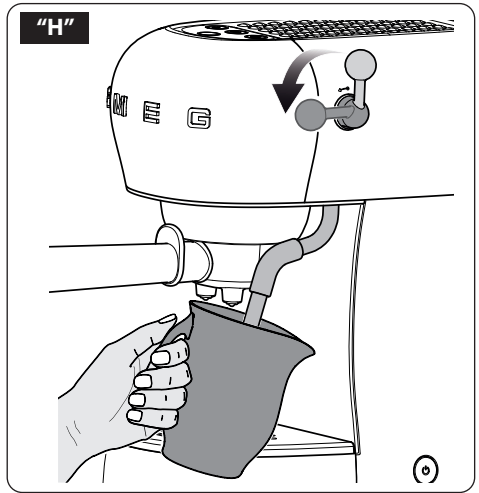
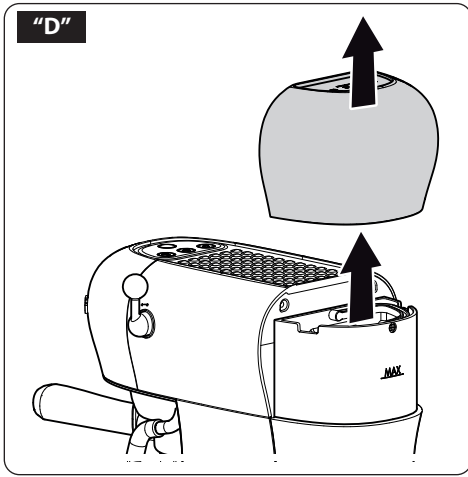

Informazioni importanti per l'utente / Important information for the user
Informations importantes pour l'utilisateur / Wichtige Informationen für den Benutzer
Belangrijke informatie voor de gebruiker / Información importante para el usuario
Informações importantes para o utilizador / Viktig information for användaren
Важная информация для пользователя / Vigtig information til brugeren
Ważne informacje dla użytkownika / Tärkeitä tietoja käyttäjälle
Viktig informasjon for brukere / معلومات هامة للمستخدم

⚠ Avvertenze / Instructions / Avertissements / Hinweise / Waarschuwingen / Advertencias / Advertências / Varningar / Меры предосторожности / Advarsler / Ostrzeżenia / Varoitus / Advarsler / تحذيرات

Informazioni generali su questo manuale d'uso, di sicurezza e per lo smaltimento finale / General information on this user manual, on safety and final disposal / Informations générales sur ce manuel d'utilisation, sur la sécurité et sur l'élimination définitive de l'appareil / Allgemeine Informationen zu dieser Gebrauchsanleitung, zur Sicherheit und die endgültige Entsorgung / Algemene informatie over deze handleiding, veiligheidsinstructies en uiteindelijke verwerking / Información general del manual relativa al uso, la seguridad y la eliminación final / Informações gerais sobre este manual do utilizador, segurança e para a eliminação final / Allmän information om denna bruksanvisning, om säkerhet och för slutligt bortskaffande / Общая информация о данном руководстве по эксплуатации, безопасности и окончательной утилизации / Generelle oplysninger om denne betjenings- og sikkerhedsvejledning samt endelig bortskaffelse / Ogólne informacje dotyczące użytkowania, bezpieczeństwa i uтилизации / Käyttöohjeita, turvallisuutta ja käytöstä poistoa koskevat yleisetiedot / Generell informasjon om denne brukerveiledningen, sikkerhet og endelig kassering av produktet / معلومات عامة عن دليل استخدام هذا الجهاز وسلامة استخدامه وكيفية التخلص عن الجهاز بشكل نهائي

📖 Descrizione / Description / Description / Beschreibung / Beschrijving / Descripción / Descrição / Beskrivning / Описание / Beskrivelse / Opis / Kuvaus / Beskrivelse / الوصف

Descrizione dell'apparecchio / Appliance description / Description de l'appareil / Beschreibung des Geräts / Omschrijving van het apparaat / Descripción del aparato / Descrição do aparelho / Beskrivning av apparaten / Описание прибора / Beskrivelse af apparatet / Opis urządzenia / Laitteen kuvaus / Beskrivelse av apparatet / وصف الجهاز

👉 Uso / Use / Utilisation / Gebrauch / Gebruik / Uso / Utilização / Användning / Использование / Anvendelse / Użytkowanie / Käyttö / Bruk / الاستخدام

Informazioni sull'uso dell'apparecchio / Information on using your appliance / Informations sur l'utilisation de l'appareil / Informationen zum Gebrauch des Geräts / Informatie over het gebruik van het apparaat / Información sobre el uso del aparato / Informações sobre a utilização do aparelho / Information om användning av apparaten / Информация об использовании прибора / Oplysninger om brug af apparatet / Informacje dotyczące użytkowania urządzenia / Laitteistoa koskevat käyttöohjeet / Informasjon om bruken av apparatet / معلومات عن استخدام الجهاز

🧼 Pulizia e manutenzione / Cleaning and care / Nettoyage et entretien / Reinigung und Wartung / Reiniging en onderhoud / Limpieza y mantenimiento / Limpeza e manutenção / Rengöring och underhåll / Чистка и техническое обслуживание / Rengøring og vedlikeholdelse / Czystczenie i konserwacja / Puhdistus ja hoito / Rengjøring og vedlikehold / التنظيف والصيانة

Informazioni per la corretta pulizia e manutenzione dell'apparecchio / Information for proper cleaning and maintenance of the appliance / Informations pour un nettoyage et un entretien corrects de l'appareil / Informationen zur ordnungsgemäßen Reinigung und Wartung des Geräts / Informatie voor de juiste wijze van reiniging en onderhoud van het apparaat / Información sobre la limpieza y el mantenimiento correctos del aparato / Informações para a limpeza e manutenção corretas do aparelho / Information för korrekt rengöring och underhåll av apparaten / Информация по корректной очистке и техобслуживанию прибора / Oplysninger om korrekt rengøring og vedlikeholdelse af apparatet / Informacje dotyczące prawidłowego czyszczenia i konserwacji urządzenia / Laitteiston oikeaa puhdistusta ja huoltoa koskevat tiedot / Informasjon for korrekt rengjøring og vedlikehold av apparatet / معلومات لتنظيف وصيانة الجهاز بشكل صحيح

⚠ Avvertenza di sicurezza / Safety instructions / Consignes de sécurité / Sicherheitshinweise / Veiligheidswaarschuwingen / Advertencia de seguridad / Advertências de segurança / Säkerhetsvarning / Предупреждение о безопасности / Sikkerhedsanvisninger / Ostrzeżenie dotyczące bezpieczeństwa / Turvallisuuteen liittyvät varoitukset / Sikkerhetsadvarsler / تحذير للسلامة

i Informazione / Information / Information / Information / Informatie / Información / Informação / Information / Информация / Information / Informacja / Tietoa / Informasjon / معلومات

📝 Suggerimento / Advice / Conseil / Empfehlungen / Aanbeveling / Sugerencia / Sugestões / Råd / Рекомендация / Forslag / Porada / Neuvo / Forslag / اقتراحات

Il costruttore si riserva di apportare senza preavviso tutte le modifiche che riterrà utili al miglioramento dei propri prodotti. Le illustrazioni e le descrizioni contenute in questo manuale non sono quindi impegnative ed hanno solo valore indicativo.

The manufacturer reserves the right to make any changes deemed useful for the improvement of its products without prior notice. The illustrations and descriptions contained in this manual are therefore not binding and are merely indicative.

Le fabricant se réserve la faculté d'apporter, sans préavis, toutes les modifications qu'il jugera utiles pour l'amélioration de ses produits. Les illustrations et les descriptions figurant dans ce manuel ne sont pas contraignantes et n'ont qu'une valeur indicative.

Der Hersteller behält sich vor, ohne vorherige Benachrichtigung alle Änderungen vorzunehmen, die er zur Verbesserung seiner Produkte für nützlich erachtet. Die in diesem Handbuch enthaltenen Illustrationen und Beschreibungen sind daher unverbindlich und dienen nur zur Veranschaulichung.

De fabrikant behoudt zich het recht voor zonder waarschuwing alle wijzigingen aan te brengen die hij nodig acht om zijn producten te verbeteren. De afbeeldingen en de beschrijvingen die aanwezig zijn in deze handleiding zijn niet bindend, en hebben enkel een aanduidende waarde.

El fabricante se reserva el derecho a aportar sin aviso previo todas las modificaciones que considere útiles para la mejora de sus propios productos. Las ilustraciones y las descripciones contenidas en este manual no comprometen, por tanto, al fabricante y tienen un valor meramente indicativo.

O fabricante reserva-se o direito de efetuar, sem aviso prévio, qualquer modificação que vise o melhoramento dos respetivos produtos. As ilustrações e descrições contidas neste manual, não são, por isso, vinculativas e possuem apenas valor indicativo.

Tillverkaren förbehåller sig rätten att genomföra alla de ändringar som anses nödvändiga för att förbättra de egna produkterna utan att meddela detta i förväg. De illustrationer och beskrivningar som finns i denna bruksanvisning är vägledande och därmed inte bindande.

Производитель оставляет за собой право вносить без предупреждения все изменения, которые посчитает полезными для улучшения собственной продукции. Рисунки и описания, содержащиеся в данном Руководстве по эксплуатации, не имеют обязательств и имеют ознакомительный характер.

Producenten forbeholder sig retten til at foretage eventuelle ændringer, der anses for at være en forbedring af det oprindelige produkt, uden forudgående varsel. Illustrationer og beskrivelser i denne betjeningsvejledning er derfor ikke bindende og kun vejledende.

Producent zastrzega sobie prawo do nanoszenia, bez uprzedniego powiadomienia, wszelkich zmian, które uzna za przydatne w celu ulepszenia swoich produktów. Rysunki i opisy zawarte w niniejszej instrukcji nie są zobowiązujące i mają charakter poglądowy.

Valmistaja pidättää itsellään oikeuden tehdä ohjeisiin mielestään tarpeellisia muutoksia ilman ennakoilmoitusta. Tässä oppaassa olevat kuvat ja piirrookset eivät näin ollen ole sitovia, vaan ne annetaan vain viitteellisessä mielessä.

Produzenten forbeholder seg rett til endringer på sine produkter grunnet tekniske fremskritt, uten forutgående varsel. Illustrasjonene og beskrivelsene i denne bruksanvisningen er derfor ikke bindende og skal kun betraktes som retningsgivende.

”تحفظ جهة التصنيع لنفسها بالحق في القيام بجميع التعديلات التي تراها مناسبة لتحسين منتجاتها دون إنذار مسبق. ولذلك، لا تعتبر الرسوم التوضيحية والأوصاف الواردة في هذا الدليل ملزمة وإنما ذات قيمة إرشادية فقط“



Belangrijke voorzorgsmaatregelen

1 Waarschuwingen

De gebruikershandleiding vormt een onderdeel van de machine. Ze moet daarom intact worden gehouden en gedurende de hele levensduur van de machine binnen handbereik van de gebruiker blijven.

1.1 Omschrijving van het gebruik

- De machine kan gebruikt worden voor het bereiden van een espresso of een cappuccino met gemalen koffie of koffiepads. Elk ander gebruik is oneigenlijk. Gebruik de machine niet voor andere doeleinden van diens gebruiksbestemming.
- Deze machine is uitsluitend voor huishoudelijk gebruik bestemd. Bovendien mag het niet worden gebruikt:
 - in de keuken voor werknemers van winkels, in kantoren en in andere werkomgevingen;
 - in boerderijen/vakantieboerderijen;
 - door klanten in hotels, motels en residentiële omgevingen;
 - in bed and breakfasts.
- De machine mag alleen door mensen (waaronder kinderen van 8 jaar en ouder) met beperkte lichamelijke, sensorische of geestelijke capaciteiten worden gebruikt als deze onder toezicht staan van volwassenen of vooraf zijn ingelicht

over een veilig gebruik van de machine en de aan het gebruik verbonden gevaren hebben begrepen.

- Kinderen mogen niet met de machine spelen.
- Houd de machine en de voedingskabel buiten bereik van kinderen jonger dan 8 jaar.
- Kinderen van 8 jaar en ouder mogen de machine reinigen of onderhouden, mits dit onder toezicht van een volwassene gebeurt.

1.2 Algemene veiligheidsvoorschriften

- Dompel de machine niet in water.
- Maak de koffiemachine niet nat en spuit er geen vloeistoffen over. Haal de voedingskabel onmiddellijk uit het stopcontact als de machine nat wordt en maak haar grondig droog: Elektrocutiegevaar!
- Plaats de machine of de voedingskabel niet boven of in nabijheid van werkende elektrische of gasfornuizen, in een oven of in nabijheid van een warmtebron.
- Laat de machine uitsluitend door een bekwame technicus of een erkend servicecentrum repareren om gevaren te vermijden, als de machine een defect vertoont of de voedingskabel beschadigd is.
- Probeer de machine niet te wijzigen om de garantie in stand te houden.
- Trek niet aan de voedingskabel om de stekker uit het stopcontact te trekken.



Belangrijke voorzorgsmaatregelen

1.3 Voorschriften voor deze machine

- Volg alle veiligheidsvoorschriften voor een veilig gebruik van de machine.
- Lees deze gebruikershandleiding aandachtig door, voordat de machine wordt gebruikt.
- Laat de werkende machine nooit onbewaakt achter.
- Verwijder de stekker van de koffiemachine altijd uit het stopcontact, voordat componenten ge(de)monteerd worden en de machine gereinigd wordt.
- Laat de koffiemachine afkoelen voordat het gereinigd wordt.
- Gebruik de koffiemachine niet zonder water in het reservoir of zonder reservoir.
- Houd tussen de koffiemachine en eventuele achter- of zijwanden een ruimte van minstens 3 cm vrij en houd erboven een ruimte van minstens 15 cm vrij.
- Gevaar voor brandwonden! Tijdens de werking produceert de koffiemachine warmte en warm water.
- Gevaar voor brandwonden! Tijdens de werking de kopjeswarmer niet aanraken.
- Gebruik de koffiemachine niet in combinatie met accessoires of onderdelen van andere fabrikanten.
- Gebruik uitsluitend originele onderdelen van de fabrikant. Het gebruik van onderdelen die niet door de fabrikant aanbevolen worden, kan brand, elektrocutie of persoonlijk letsel veroorzaken.
- Plaats de koffiemachine uitsluitend op vlakke en droge oppervlakken.
- Gebruik geen agressieve reinigingsmiddelen of scherpe voorwerpen om de koffiemachine te reinigen.
- Probeer brand/open vuur nooit te blussen met water: schakel de machine uit, haal de stekker uit het stopcontact en bedek het open vuur met een deksel of een brandwerende deken.
- Voorkom dat de voedingskabel met scherpe randen in aanraking komt.
- Plaats de machine niet nabij gootstenen of kranen.
- Bij een langdurig gebruik moet de nominale waarde minstens gelijk zijn aan de nominale waarde van de machine. Gebruik een 3-ADERIGE verlengsnoer met AARDING als de machine uitgerust is met een 3-aderige elektrische kabel met aarding. De langste kabel moet zodanig aangebracht worden dat deze niet op het blad of de tafel ligt waar deze door kinderen beetgepakt kan worden of een struikelgevaar kan vormen.
- Er wordt aangeraden de machine voorzichtig af te drogen voorafgaand aan het gebruik aangezien lichte sporen van vochtigheid aanwezig kunnen zijn als gevolg van de kwaliteitscontroles.



1.4 Aansprakelijkheid van de fabrikant

De fabrikant kan niet aansprakelijk worden gesteld voor schade aan personen en voorwerpen ten gevolge van:

- een ander gebruik van de machine dan is voorzien;
- het niet lezen van de gebruikershandleiding;
- het knoeien aan zelfs maar een enkel onderdeel van de machine;
- gebruik van niet-originele reserveonderdelen;
- het niet in acht nemen van veiligheidsinstructies.



Bewaar deze gebruiksaanwijzing zorgvuldig. Overhandig tevens deze gebruiksaanwijzing als de machine wordt doorverkocht.

Deze instructies kunnen gedownload worden

van de website van Smeg "www.smeg.com".

1.5 Verwijdering

Apparaten met dit symbool zijn onderworpen aan de Europese richtlijn 2012/19/EU.



- Alle afgedankte elektrische en elektronische apparaten moeten gescheiden van het huisvuil worden verwijderd door ze bij specifieke en door de staat aangewezen afvalverwerkingsbedrijven in te leveren. Een correcte verwijdering van de afgedankte machine vermijdt dat

schade wordt veroorzaakt aan het milieu en de gezondheid van mensen. Win informatie in bij uw gemeente, het afvalverwijderingsbedrijf of de winkel waar u de machine heeft gekocht voor meer informatie over de verwijdering van de afgedankte machine.

2 Beschrijving van de machine (Afb. A)

- 1 Kopjeswarmer.
- 2 Zetgroep.
- 3 Filterhouder.
- 4 Kopjesrooster.
- 5 Niveau-indicator.
- 6 Lekbakje.
- 7 Stoomhendel.
- 8 Stoomknop.
- 9 Knop ON/ OFF.
- 10 Deksel waterreservoir.
- 11 Waterreservoir (1 liter).
- 12 Maatschepje/stamper.
- 13 Koffiepadhouder.
- 14 Eenkops filter.
- 15 Tweekops filter.
- 16 Filter waterverzachter (optioneel).
- 17 Bedieningspaneel.
- 18 Teststrookje voor waterhardheid.
- 19 Reinigingsnaald stoompijpje.

2.1 Beschrijving accessoires

Meegeleverde accessoires:

Maatschepje/stamper (12)

- Gebruik dit accessoire om de hoeveelheid gemalen koffie te doseren, in het filter aan te brengen en aan te stampen.

Filters (13, 14, 15)

- Deze machine omvat 3 filters: twee drukfilters voor gemalen koffie en een filter voor koffiepaden van papier (Afb.B).



Gebruik

Teststrookje voor waterhardheid (18)

- Gebruik het geleverde strookje om de hardheid van het gebruikte water te meten, zoals is aangegeven in de paragraaf "Machine-instellingen - Waterhardheid".



2.2 Beschrijving bedieningen (Afb. A)



Toets ON/OFF (9)

Met een druk op deze toets wordt de koffiemachine in-/uitgeschakeld.

Toets wijziging zetprogramma (23)

Het product beschikt over 4 espressofuncties en stoomfunctie die bereikt kunnen worden via twee menu's: *Wit menu* en *Oranje menu*. Is de machine eenmaal gereed voor gebruik en wordt op deze toets gedrukt, dan kan het zetmenu van "Wit" in "Oranje" veranderd worden en omgekeerd.

Toets	Functie Wit menu
 (20)	Enkele espresso
 (21)	Dubbele espresso
 (22)	Stoomafgifte

Toets	Functie Oranje menu
 (20)	Enkele espresso lungo
 (21)	Dubbele espresso lungo
 (22)	Stoomafgifte

Alarm ontkalking (22)

Als de toets oranje knippert, is een ontkalkingsproces nodig.

2.3 Voor het eerste gebruik (Afb. D)

- Verwijder eventuele etiketten en stickers van de koffiemachine.
- Was de componenten van de koffiemachine en maak ze zorgvuldig droog (zie "4 Reiniging en onderhoud").
- Verwijder het deksel (10) door het naar boven te trekken en het reservoir (11) te verwijderen.
- Vul het reservoir (11) direct onder de kraan of met een karaf met vers en schoon kraanwater. Zorg ervoor dat het maximumniveau dat op het reservoir aangegeven is niet wordt overschreden.
- Plaats het reservoir (11) terug door het iet aan te drukken, zodat de ventielen in de bodem van het reservoir worden geopend.



Laat de koffiemachine niet zonder water in het reservoir of zonder reservoir werken.

GEVAAR VOOR STORINGEN!



De onderdelen die met levensmiddelen in aanraking kunnen komen, zijn gemaakt van materialen die met de voorschriften van de toepasselijke wetten overeenstemmen.



3 Gebruik



Lees het hoofdstuk "1 Waarschuwingen" en het deel "2.3 Voor het eerste gebruik" aandachtig door, voordat de koffiemachine wordt gestart.

3.1 Eerste gebruik (Afb. G en H)



Bij het eerste gebruik moeten de inwendige circuits worden gespoeld. Volg de hieronder beschreven procedure.

- Schakel de koffiemachine in met een druk op de schakelaar ON/OFF (9): de lampje van de toetsen (20), (21) en (22) knipperen om aan te geven dat de vooraf ingestelde temperatuur wordt bereikt. De koffiemachine kan gebruikt worden zodra de drie lampjes branden zonder te knipperen.
- Haak de filterhouder (3) met het tweekops filter (15) aan de koffiemachine.
- Plaats een houder onder de koffie-uitloop en druk op de toets (21).
- Herhaal deze handeling 5 keer.
- Plaats een houder onder de warmwater-/stoomuitloop (7).
- Draai de stoomknop (8) linksom en geef 100 ml water af.
- Onderbreek de handeling door de stoomknop (8) rechtsom te draaien.



Het wordt tevens aanbevolen om de interne circuits te spoelen als de koffiemachine lange tijd niet wordt gebruikt.

3.2 Wijziging zetprogramma (Afb. A)

- Het geheugen van de koffiemachine bevat twee zetmenu's: *Wit menu* en *Oranje menu*.
Druk op de toets (23) om van het ene naar het andere programma over te schakelen.
- In het *Witte menu* zijn alle knoppen wit verlicht; in het *Oranje menu* zijn alle knoppen oranje verlicht.
- Raadpleeg het deel "2.2 Beschrijving bedieningen" voor de specifieke functies van elk menu.

3.3 Espresso zetten



De koffiemachine wordt geleverd met drie filters (AFB. B):

Eenkops filter (14), tweekops filter (15) en koffiepadderhouder (13). Aan de onderkant van elk filter is het overeenkomstige pictogram afgebeeld.



Koppel de filterhouder niet los tijdens of onmiddellijk na het zetten maar wacht na afloop enkele seconden, om spatten te vermijden.

G E V A A R V O O R
BRANDWONDEN!

Tips voor een warmere koffie (Afb. G)

Voor een warmere espresso raden we aan om:

- De kopjes te verwarmen voordat de koffie wordt gezet, door ze met een beetje warm water af te spoelen.
- De filterhouder (3) met filter aan de koffiemachine te haken, zonder deze met koffie te vullen. Gebruik het kopje waar de koffie in zal worden gezet, druk op de toets 1 kopje (20) en geef warm water af, zodat het kopje wordt opgewarmd.



Gebruik



Het is normaal dat de eerste kopjes koffie die gezet worden nadat de machine lange tijd (pauzes langer dan 30 minuten) niet is gebruikt, niet de juiste temperatuur hebben. Herhaal de beschreven procedure om een warmere koffie te verkrijgen.

Gemalen koffie (Afb. B-C-E-G)

- Breng het eenkops filter (14) of het tweekops filter (15) voor gemalen koffie aan in de filterhouder (3).
- Vul het filter (14) of (15) met gemalen koffie voor espresso. Kies voor een fijne maling.
- Verdeel de gemalen koffie gelijkmatig en druk deze aan met de stamper (12).
- Verwijder de overtollige gemalen koffie van de rand van de filterhouder (3), haak de filterhouder aan de zetgroep (2) en blokkeer hem door hem naar rechts te draaien.



- Vul voor één kopje het specifieke filter (14) met één afgestreken maatlepel aan koffie (ongeveer 7 gram).
- Vul voor twee kopjes het specifieke filter (15) met twee afgestreken maatlepels.
- Druk de gemalen koffie goed aan met de stamper om een sterker kopje koffie te zetten.
- Druk de gemalen koffie iets aan met de stamper om een minder sterk kopje koffie te zetten.
- Alvorens de filterhouder in de zetgroep aan te brengen, moet gecontroleerd worden of de rand van het filter schoon is en moet eventueel koffieresidu worden verwijderd.

- Plaats het(de) kopje(s) onder de koffieuitlopen van de filterhouder.
- Druk op de toets van de gewenste functie. De bereiding van elke gekozen functie wordt automatisch onderbroken.
- Raadpleeg paragraaf 2.2 "Beschrijving bedieningen" voor de specifieke dranken.
- Is het zetten klaar, wacht dan enkele seconden en verwijder de filterhouder (3) vervolgens door deze naar links te draaien.

Koffiepad (Afb. B-C-F-G)

- Breng het filter voor koffiepaden (13) aan in de filterhouder (3).
- Breng de koffiepad zo gecentreerd mogelijk aan in de filterhouder (3). Haak de filterhouder (3) aan de zetgroep (2).
- Plaats het(de) kopje(s) onder de koffieuitlopen van de filterhouder (3) en druk op de zettoets (20).
- Verwijder de filterhouder (3) door deze naar links te draaien als de koffie is gezet.



Controleer, alvorens koffie te zetten, of de lip van de pad binnenin het filter blijft en zich niet op de rand bevindt.



Met een druk op de zettoets kan elke afgifte op elk gewenst moment worden onderbroken.



Alvorens de filterhouder in de zetgroep aan te brengen, moet gecontroleerd worden of de rand van het filter schoon is en moet eventueel koffieresidu worden verwijderd.



Instelling van de hoeveelheid koffie

Het is mogelijk om voor iedere functie de gewenste hoeveelheid koffie in te stellen.

Om de door de machine gezette hoeveelheid koffie te wijzigen:

- Plaats een kop(je) onder de uitloop (2).
- Druk een van de toetsen van de te zetten drank (20) of (21) minstens 3 seconden in tot het lampje van de toets brandt.
- Druk opnieuw op de toets om het zetten te onderbreken als de gewenste hoeveelheid is verkregen.
- De hoeveelheid is nu ingesteld en wordt permanent opgeslagen.

3.4 Stoomafgifte en bereiding van een cappuccino (Afb. H en I)

- Druk op de toets (22) die begint te knipperen. Wacht tot het lampje van de toets vast brandt en aangeeft dat de correcte temperatuur voor de afgifte van stoom bereikt is.
- Plaats een lege houder onder het stoompijpje (7) als het lampje (22) vast brandt en draai de stoomknop (8) linksom om eventueel aanwezig water af te laten. Draai de knop daarna weer dicht.
- Vul een houder voor elke te bereiden cappuccino met 100 ml koude melk.
- Plaats de houder met melk on het stoompijpje (7) en breng het uiteinde van het stoompijpje in aanraking met de melk.
- Draai de stoomknop (8) linksom om de afgifte van stoom te activeren.
- Steek vervolgens het stoompijpje in de melk en laat de melkhouder draaien om een wervelstroom te vormen.
- Onderbreek de afgifte door de stoomknop (8) rechtsom te draaien als de optimale temperatuur is bereikt.
- Giet de opgeklopte melk in de kopjes met eerder gezette espresso.



- Zet eerst de koffie en klop daarna de melk voor de cappuccino op om meerdere cappuccino's te kunnen zetten.
- Maak aan het einde van de handeling het stoompijpje (7) onmiddellijk met een vochtige doek schoon.

- Verwijder eventuele melkresten door aan de stoomknop te draaien, zodat stoom wordt afgegeven.
- Geef maximaal 60 seconden lang stoom af.
- Maak de binnenkant van het stoompijpje (7) schoon door een aantal seconden lang stoom af te geven, nadat de melk is opgewarmd.
- Reinig het stoompijpje (7) na elk gebruik, om te voorkomen dat melkresten kunnen ophopen of dat het stoompijpje verstopt raakt. Zie de paragraaf "Reiniging en onderhoud" voor een volledige reiniging van het stoompijpje.



Als bijzonder hoge kopjes worden gebruikt, kan het lekbakje (6) worden verwijderd.



Het resultaat van de stoomfunctie kan afhangen van de kwaliteit van de gebruikte ingrediënten. Voor een geslaagde cappuccino wordt aangeraden halfvolle of volle melk op koelkasttemperatuur (circa 5°C) te gebruiken.



Gebruik



Maak het stoompijpje altijd schoon volgens de aanwijzingen van de paragraaf "4 Reiniging en onderhoud" om te voorkomen dat de opgeklopte melk weinig schuimt of erg grote bellen worden gevormd.

Het verwarmingselement laten afkoelen (Afb. H)



De knoppen (20) en (21) knippen afwisselend als de temperatuur van het verwarmingselement te hoog is om koffie te kunnen zetten.

Laat het verwarmingselement afkoelen als u onmiddellijk na het opkloppen van melk wilt zetten.

De koffie verbrandt tijdens het zetten als het verwarmingselement niet kan afkoelen.

Laat het op de volgende manier snel afkoelen:

- Plaats een houder onder het stoompijpje (7) en draai de stoomknop (8) linksom om warm water af te geven.
- Het stoompijpje (7) geeft eerst stoom af. Let goed op om brandwonden te vermijden. Vervolgens wordt warm water afgegeven. Dit houdt in dat het verwarmingselement de juiste temperatuur voor het zetten van koffie heeft bereikt.
- Draai de stoomknop (8) rechtsom en begin koffie te zetten.

3.5 Afgifte van warm water (Afb. H)

- Schakel de machine in met de schakelaar ON/OFF en wacht tot de lampjes voor het zetten van koffie branden.
- Plaats een houder onder het stoompijpje (7).
- Draai de stoomknop (8) linksom en om warm water af te geven.
- Onderbreek de afgifte door de stoomknop (8) rechtsom te draaien.

3.6 Toegang tot het menu programmering en wijziging van de instellingen

- Controleer of de machine gebruiksklaar is en houd de toets (23) 5 seconden lang ingedrukt tot de toetsen gaan knippen: de machine is geplaatst in de programmeermodus.
- Stel de machine in naar uw behoeften (zie de volgende pagina).
- Sluit het menu af door 30 seconden te wachten zonder op een toets te drukken.

Instelling van de koffietemperatuur

- Open het menu programmering.
- Stel de koffietemperatuur in met een druk op de toets (20).
- De toets (20) knippert 3 keer. Vervolgens gaan de lampjes van de huidige instelling branden:









Lampjes	Temperatuurinstelling
	Laag
	Medium
	Hoog





- De lampjes gaan achtereenvolgens knipperen.
- Druk op de toets van de gewenste temperatuur: laag (20), gemiddeld (21) of hoog (22).
- De gekozen toets knippert om aan te geven dat de selectie is opgeslagen. Als de geluidssignalen geactiveerd zijn, wordt een enkel geluid geproduceerd.

Instelling van de waterhardheid

- De machine is in de fabriek reeds ingesteld op "Niveau Hard Water". Het is mogelijk de machine te programmeren op grond van de daadwerkelijke hardheid van het water die in de diverse regio's gebruikt wordt, zodat minder vaak een ontkalking nodig is.
- Als de hardheid van het water niet gekend is, gebruik dan het specifieke, bijgeleverde teststrookje (18) en volg de volgende instructies.
- Neem het bijgeleverde reactiestrookje uit de verpakking.
- Dompel het strookje gedurende circa een seconde volledig in een glas water.
- Trek het strookje uit het water en schud het een beetje. Lees de resultaten na circa een minuut.
Als het strookje 5 volledig blauwe streepjes toont, selecteer dan de instelling "zacht water".
Als het strookje 1 of 2 roze streepjes toont, selecteer dan de instelling "middelmatic hard water".
Als het strookje 3, 4 of 5 roze streepjes toont, selecteer dan de instelling "hard water".
- Open het menu programmering.
- Stel de waterhardheid in met een druk op de toets (21).
- De toets (21) knippert 3 keer. Vervolgens gaan de lampjes van de huidige instelling branden:

Lampjes	Instelling water
  	Zacht
  	Medium
  	Hard

- De lampjes gaan achtereenvolgens knipperen.
- Druk op de toets behorende bij de waterhardheid:

 Zacht	 Medium	 Hard
<10°dH	10°dH - 20°dH	>20°dH
<18°FH	18°FH - 36°FH	>36°FH
<180 mg/l CaCo ₃	180-300 mg/l CaCo ₃	360 mg/l CaCo ₃

- De gekozen toets knippert om aan te geven dat de selectie is opgeslagen. Als de geluidssignalen geactiveerd zijn, wordt een enkel geluid geproduceerd.



Gebruik het filter waterverzacher van Smeg (optioneel, niet meegeleverd) om de werking van het apparaat te verlengen en het aroma en de smaak van de koffie te behouden. Volg voor de installatie en de werking de aanwijzingen die samen met het accessoire worden geleverd. Stel na de installatie van dit filter het niveau van de waterhardheid in op 'Zacht' volgens de aanwijzingen van de vorige paragraaf.





Reiniging en onderhoud

Instelling van de automatische uitschakeltijd

De koffiemachine is voorzien van een automatische uitschakelfunctie als ze lange tijd niet gebruikt wordt, om energie te besparen. De machine kan weer worden ingeschakeld door op een willekeurige toets van het bedieningspaneel te drukken.

Om de automatische uitschakeltijd in te stellen:

- Open het menu programmering (zie het deel "3.6 Toegang tot het menu programmering en wijziging van de instellingen").
- Stel de automatische uitschakeltijd in met een druk op de toets (22).
- De toets (22) knippert 3 keer. Vervolgens gaan de lampjes van de huidige instelling branden:

Lampjes	Instelling van de tijd
	10 minuten
	30 minuten
	1 uur

- De lampjes gaan achtereenvolgens knipperen.
- Druk op de toets behorende bij de in te stellen tijd. Kies daarbij voor 10 minuten (20), 30 minuten (21) of 1 uur (22).
- De gekozen toets knippert om aan te geven dat de selectie is opgeslagen. Als de geluidssignalen geactiveerd zijn, wordt een enkel geluid geproduceerd.

Opnieuw instellen van de fabriekswaarden

Om de fabrieksinstellingen te herstellen:

- Houd de toetsen (21) en (23) minstens 10 seconden lang tegelijkertijd ingedrukt.
- De knoppen knipperen samen één keer om aan te geven dat de originele instellingen worden hersteld.

Activering/deactivering geluidssignalen

- De standaardinstelling van de machine voorziet dat de geluidssignalen zijn gedeactiveerd.
- De geluidssignalen kunnen geactiveerd/gedeactiveerd worden door de toetsen (20) en (23) 5 seconden lang ingedrukt te houden;
- De toets (20) knippert drie keer om aan te geven dat de instelling is opgeslagen.



4 Reiniging en onderhoud

4.1 Waarschuwingen



Elektrocutede gevaar.

- Haal de stekker uit het stopcontact voordat de koffiemachine wordt gereinigd.
- Dompel de koffiemachine niet onder in water of andere vloeistoffen.
- Laat de koffiemachine afkoelen voordat het gereinigd wordt.



Gevaar voor schade aan de oppervlakken.

- Gebruik geen stoomstralen om de koffiemachine te reinigen.
- Gebruik geen reinigingsproducten met chloor, ammoniak of bleekmiddel voor de reiniging van onderdelen die een oppervlaktebehandeling ondergaan hebben met metalen afwerkingen (bijv. anodisering, vernikkeling, verchroming).
- Gebruik geen schurende of corrosieve reinigingsmiddelen (bijv. producten in poedervorm, vlekverwijderaars en metaalsponsjes).
- Gebruik geen ruwe of schurende materialen of scherpe metalen schrapertjes.

4.2 Reiniging van de behuizing van de koffiemachine

Maak de uitwendige oppervlakken regelmatig na elk gebruik schoon, na ze te hebben laten afkoelen, om ze in goede staat te houden. Maak ze schoon met een zachte en vochtige doek.

4.3 Reiniging van de componenten van de koffiemachine

Reiniging van het lekbakje (Afb. I)

Het lekbakje (6) beschikt over een rode vlotter (5) die uit het kopjesrooster naar buiten steekt zodra het maximale vloeistofniveau overschreden wordt.

- Verwijder het kopjesrooster (4) en vervolgens het lekbakje (6) om het te legen.
- Maak het lekbakje (6) schoon met een doek en plaats het samen met het kopjesrooster (4) terug.
- Droog de componenten en monteer ze opnieuw in de machine.

Reiniging van de koffiefilters

Reinig de koffiefilters (13), (14) en (15) regelmatig onder stromend water. Als de gaten verstopt zijn, reinig ze dan met de bijgeleverde naald (19).

Reiniging van het stoomtuitje (Afb. L)

Reinig het stoomtuitje (7) onmiddellijk na het gebruik.

- Geef een beetje stoom af door de stoomknop (8) linksom te draaien, zodat eventueel achtergebleven melk naar buiten kan stromen.
- Controleer of de opening voor de stoomafgifte niet verstopt is. Als er eventueel aanslag is, reinig dan het gat voor de stoomafgifte met de bijgeleverde naald (19).

Reiniging van de zetgroep

De zetgroep (2) moet elke 200 kopjes koffie worden gespoeld door zonder gemalen koffie of een koffiepads met een druk op een van de toetsen voor de afgifte van koffie (20) of (21) ongeveer 500 ml water af te geven.



Reiniging en onderhoud

Reiniging van het waterreservoir

Reinig het waterreservoir (11) ongeveer een keer per maand met een vochtige doek en een neutraal reinigingsmiddel.

4.4 Ontkalking

De koffiemachine moet ontkalkt worden als het oranje lampje van de toets (stoom) knippert. Elke keer dat de machine de stand-bystand verlaat, wordt de waarschuwing gegeven, tot de ontkalkingsprocedure is verricht.

Verricht de ontkalkingsprocedure als volgt:

- Leeg het waterreservoir (11) en verwijder het filter waterverzacher (indien aanwezig).
- Vul het waterreservoir (11) tot het MAX-niveau met een oplossing van water en ontkalkingsmiddel in de door de fabrikant aanbevolen verhouding.
- Verwijder de filterhouder (3) en breng een houder aan onder de zetgroep (2) en het stoompijpje (7).
- Schakel de machine in door op de knop ON/OFF te drukken.
- Houd de toets (22) 10 seconden lang ingedrukt tot de oranje led brandt, zodra de machine gereed is.
- Draai de stoomknop (8) linksom.
- Start de ontkalking met een druk op de toets (22). De toets (22) begint te knipperen.
- De ontkalkingscyclus verricht automatisch een reeks spoelingen met bepaalde intervallen tot het reservoir (11) leeg is, om kalk uit de koffiemachine te verwijderen.
- De ontkalkingscyclus wordt onderbroken en het witte lampje (22) gaat branden.
- Verwijder het waterreservoir (11), leeg het en spoel het om.
- Vul het reservoir (11) tot het maximumniveau met water tot het en plaats het terug.
- Plaats een lege houder onder het stoompijpje (7) en een lege houder onder de zetgroep (2) en controleer of de stoomknop (8) horizontaal is geplaatst.

- Start de spoelcyclus door opnieuw op de toets voor de afgifte van stoom (22) te drukken.
- De spoelcyclus is beëindigd en de machine kan weer worden gebruikt als het reservoir (11) leeg is.
- Draai de stoomknop (8) rechtsom.



Gevaar voor persoonlijk letsel.

- Het ontkalkingsmiddel bevat zuren die irriterend kunnen zijn voor de huid en de ogen.
- Volg strikt de instructies van de producent en de veiligheids waarschuwingen die op de verpakking staan in geval van contact met de huid of de ogen.
- Gebruik de ontkalkingsmiddelen die aanbevolen worden door Smeg om beschadigingen aan de koffiemachine te vermijden.



Probleem	Mogelijke oorzaken	Oplossing
Er wordt geen koffie afgegeven.	Geen water in het reservoir (11). De knoppen (20) en (21) knipperen	Het reservoir (11) vullen.
	De openingen van het filter (13-14-15) zijn verstopt.	Reinig het filter (13-14-15) met de bijgeleverde naald (19).
	Het reservoir (11) is niet correct aangebracht.	Het reservoir (11) correct aanbrengen.
Koffie druppelt uit de filterhouder (3) en niet uit de uitlopen.	Kalk aanwezig.	De ontkalkingscyclus verrichten.
	De filterhouder (3) is niet correct vastgehaakt of is vuil.	De filterhouder (3) vasthaken en helemaal naar rechts draaien. De filterhouder (3) reinigen.
	De pakking van de zetgroep is versleten.	Door een erkend servicecentrum laten vervangen.
	De openingen van de uitlopen zijn verstopt.	De openingen van de uitlopen reinigen.
De filterhouder (3) haakt niet aan de koffiemachine.	Het filter is te veel gevuld.	Doe de correcte hoeveelheid in het filter met gebruik van het bijgeleverde maatschepje.
	Het filter is te veel gevuld.	De geleverde maatlepel (12) en het juiste filter gebruiken.
De koffiemachine werkt niet en alle lampjes knipperen.	Mogelijke storing.	De stekker van de koffiemachine uit het stopcontact halen en contact opnemen met een erkend servicecentrum.



Reiniging en onderhoud

Probleem	Mogelijke oorzaken	Oplossing
De crema van de koffie is licht en stroomt snel uit de uitloop.	De gemalen koffie is onvoldoende aangedrukt.	De koffie meer aandrukken.
	De gebruikte hoeveelheid gemalen koffie is ontoereikend.	De hoeveelheid laten toenemen.
	De koffie is te grof gemalen.	Alleen gemalen koffie voor een espressomachine gebruiken.
De crema van de koffie is donker en stroomt langzaam uit de uitloop.	Verkeerde kwaliteit van de gemalen koffie.	Het type gemalen koffie veranderen.
	De gemalen koffie is te veel aangedrukt.	De koffie minder aandrukken.
	De gebruikte hoeveelheid gemalen koffie is te groot.	De hoeveelheid beperken.
	De zetgroep (2) of het filter (13-14-15) is verstopt.	De zetgroep (2) en het filter (13-14-15) is verstopt. reinigen.
	De koffie is te fijn gemalen.	Alleen gemalen koffie voor een espressomachine gebruiken.
	Kalk aanwezig.	De ontkalkingscyclus verrichten.
De lampjes (20) en (21) knipperen een aantal seconden.	Stoomknop (8) geopend.	De stoomknop (8) sluiten door deze rechtsom te draaien.
	Hoge temperatuur verwarmingselement.	Het verwarmingselement laten afkoelen zoals is beschreven op pagina 6.
	Geen water in het reservoir (11).	Het reservoir (11) vullen.
	Het reservoir (11) is niet correct aangebracht.	Het reservoir (11) correct aanbrengen.



Probleem	Mogelijke oorzaken	Oplossing
De koffie is niet warm.	De machine werd lange tijd niet gebruikt.	De koffietemperatuur verhogen in het menu programmering volgens de aanwijzingen van de paragraaf "Instelling van de koffietemperatuur". Het kopje waarin de koffie zal worden gezet opwarmen door warm water af te geven, zoals is beschreven in paragraaf 3.3.
	De kopjes zijn niet voorverwarmd.	Verwarm de kopjes met heet water (N.b.: de heetwaterfunctie kan gebruikt worden).
Schuimresultaat niet optimaal.	Het stoompijpje is vuil.	Reinig het stoompijpje goed door het stalen mondstuk te verwijderen en de instructies te volgen die in het boekje staan. N.b.: de kwaliteit van het schuim is afhankelijk van het gebruikte soort melk en de temperatuur ervan.
	De machine geeft geen stoom af.	De stoomfunctie is niet op correcte wijze geactiveerd. de machine heeft de temperatuur voor de stoomafgifte niet bereikt.
Stoompijpje druppelt tijdens afgifte	Kalk aanwezig.	De ontkalkingscyclus verrichten.
	Kalk aanwezig	De ontkalkingscyclus verrichten.



Neem contact op met het dichtstbijzijnde servicecentrum als het probleem niet kan worden verholpen of andere defecten zijn opgetreden.

