

<b>AVVERTENZE</b>	<b>3</b>	Microonde	14
Avvertenze generali di sicurezza	3	<b>USO</b>	<b>14</b>
Per questo apparecchio	9	Operazioni preliminari	14
Scopo dell'apparecchio	9	Materiali adatti alle microonde	15
Questo manuale d'uso	10	Uso degli accessori	15
Responsabilità del produttore	10	Programmatore digitale	16
Targhetta di identificazione	10	Uso del forno	17
Smaltimento	10	Consigli per la cottura	22
Per risparmiare energia	10	Scopri le ricette	22
Informazioni sul consumo di energia in modalità spento/stand-by	11	Impostazioni	26
Sorgenti luminose	11	<b>PULIZIA E MANUTENZIONE</b>	<b>28</b>
Come leggere il manuale d'uso	11	Pulizia dell'apparecchio	28
<b>DESCRIZIONE</b>	<b>12</b>	Pulizia della porta	28
Descrizione generale	12	Pulizia del vano cottura	28
Pannello comandi	13	Manutenzione straordinaria	30
Altre parti	13	<b>INSTALLAZIONE</b>	<b>30</b>
Accessori	14	Collegamento elettrico	30
Accessori opzionali (acquistabili separatamente)	14	Posizionamento	31

Consigliamo di leggere attentamente questo manuale, che riporta tutte le indicazioni per mantenere inalterate le qualità estetiche e funzionali dell'apparecchio acquistato. Per ulteriori informazioni sul prodotto: [www.smeg.com](http://www.smeg.com)

## AVVERTENZE

### IMPORTANTI ISTRUZIONI DI SICUREZZA

#### LEGGERE ATTENTAMENTE E CONSERVARE PER UN USO FUTURO

#### Avvertenze generali di sicurezza

##### Danni alle persone

- **ATTENZIONE:** Questo apparecchio e le sue parti accessibili diventano molto calde durante l'uso: i bambini piccoli devono essere tenuti lontani.
- **ATTENZIONE:** Questo apparecchio e le sue parti accessibili diventano molto calde durante l'uso: non toccare gli elementi riscaldanti durante l'uso.
- Proteggere le mani tramite guanti termici durante la movimentazione dei cibi all'interno del vano cottura.
- Non tentare mai di spegnere una fiamma/incendio con acqua: spegnere l'apparecchio e coprire la fiamma con un coperchio o con una coperta ignifuga.
- L'uso di questo apparecchio è consentito ai bambini a partire dagli 8 anni di età e alle persone con ridotte capacità fisiche, sensoriali o mentali

oppure con mancata esperienza e conoscenza, supervisionati o istruiti da persone adulte e responsabili per la loro sicurezza.

- I bambini non devono giocare con l'apparecchio.
- Tenere lontani i bambini inferiori agli 8 anni se non continuamente sorvegliati.
- Non permettere ai bambini inferiori di 8 anni di avvicinarsi all'apparecchio durante il funzionamento.
- Le operazioni di pulizia e manutenzione non devono essere effettuate dai bambini senza sorveglianza.
- Il processo di cottura deve essere sempre sorvegliato. Un processo di cottura a breve termine deve essere sorvegliato continuamente.
- Non lasciare l'apparecchio incustodito durante le cotture che possono liberare grassi ed oli che surriscaldandosi potrebbero infiammarsi. Prestare la massima attenzione.
- Non versare acqua direttamente sulle teglie molto calde.
- Mantenere la porta chiusa durante la cottura.
- In caso di intervento sugli alimenti o al termine della cottura, aprire la porta di 5 centimetri per alcuni secondi, far uscire il vapore, poi aprire

completamente la porta.

- Non inserire oggetti metallici appuntiti (posate o utensili) nelle feritoie.
- Spegnerne l'apparecchio dopo l'uso.
- **NON UTILIZZARE O CONSERVARE MATERIALI INFIAMMABILI IN PROSSIMITÀ DELL'APPARECCHIO.**
- **NON UTILIZZARE BOMBOLETTE SPRAY IN PROSSIMITÀ DI QUESTO APPARECCHIO MENTRE È IN FUNZIONE.**
- **NON MODIFICARE L'APPARECCHIO.**
- Far eseguire l'installazione e gli interventi di assistenza da personale qualificato nel rispetto delle norme vigenti.
- Non tentare mai di riparare l'apparecchio da soli o senza l'intervento di un tecnico qualificato.
- Non tirare mai il cavo per staccare la spina.

### **Per apparecchi microonde**

- **ATTENZIONE:** Se la porta o la guarnizione della porta sono danneggiate, l'apparecchio non deve essere utilizzato fino a che non è stato riparato da personale competente.
- **ATTENZIONE:** È pericoloso per tutti, ad eccezione del personale addetto, eseguire

qualsiasi operazione di manutenzione o di riparazione che implichi la rimozione di qualunque coperchio di protezione contro l'esposizione all'energia microonde.

- **ATTENZIONE:** I liquidi e altri cibi non devono essere scaldati in contenitori sigillati poiché potrebbero esplodere.
- Quando viene utilizzata una funzione combinata, i bambini devono utilizzare l'apparecchio solo sotto la supervisione di un adulto a causa delle elevate temperature generate.
- Mantenere sotto controllo visivo l'apparecchio durante la cottura di alimenti in contenitori di plastica o carta.



**Utilizzo improprio  
Pericolo di esplosione**

- Durante l'utilizzo delle microonde per scaldare o riscaldare i liquidi, può verificarsi un ritardo nel processo di ebollizione, la temperatura di ebollizione viene raggiunta senza la formazione delle usuali bollicine.
- Il ritardo del processo di ebollizione può generare un'esplosione all'interno del forno o durante la fase d'estrazione del recipiente si possono verificare repentine fuoriuscite del liquido bollente.
- Per evitare questi pericoli è necessario aggiungere sempre l'asta di bollitura in dotazione (o un cucchiaino di plastica termo-resistente) nel recipiente durante la fase di riscaldamento.
- Utilizzare le microonde solamente per la preparazione di alimenti destinati al consumo. Altri tipi di applicazioni, sono severamente proibite (es. asciugare vestiti, riscaldare pantofole, spugne, panni umidi o simili, disidratare cibi), possono portare a rischio di lesioni o incendio.
- Il riscaldamento a microonde delle bevande può provocare

un'ebollizione eruttiva ritardata, pertanto è necessario prestare attenzione quando si maneggia il contenitore.

- Pulire l'apparecchio costantemente e rimuovere eventuali residui di cibo.
- La mancata pulizia del vano cottura favorisce il deterioramento della superficie che potrebbe influire negativamente sulla durata dell'apparecchio ed eventualmente provocare una situazione pericolosa.
- Non essiccare gli alimenti tramite le microonde.
- Non utilizzare le microonde per scaldare o friggere oli.
- Non utilizzare l'apparecchio per scaldare cibi o bevande contenenti alcool.
- Non riscaldare le uova nel guscio o le uova sode intere, potrebbero esplodere anche dopo l'operazione di riscaldamento.
- Non riscaldare alimenti contenuti in confezioni alimentari.
- Non utilizzare le funzioni combinate per scaldare o bollire liquidi.
- Gli alimenti per neonati non devono essere riscaldati in contenitori chiusi. Rimuovere il coperchio o la tettarella (nel caso di biberon). Terminata la cottura, verificare sempre la

temperatura del preparato, quest'ultima non deve essere elevata. Mescolare o agitare il contenuto per rendere omogenea la temperatura fra le parti per evitare scottature.

- Prima di procedere alla cottura di alimenti con pelle o buccia dura (ad esempio: patate, mele ecc) è necessario forare la buccia.
- Non utilizzare le funzioni microonde quando il vano è vuoto.
- Utilizzare stoviglie e utensili adatti per l'uso con le microonde.
- Non utilizzare vaschette in alluminio per la cottura degli alimenti.
- Non utilizzare contenitori metallici per cuocere cibi e bevande.
- Non utilizzare stoviglie con decorazioni metalliche (finiture oro, argento).
- Ove presente, non utilizzare la teglia e/o la teglia profonda per le cotture SOLO microonde.
- In caso di presenza di fumo, spegnere o scollegare l'apparecchio dalla presa di corrente e tenere la porta chiusa per soffocare eventuali fiamme.
- Questo apparecchio è conforme alle norme e alle direttive attualmente in vigore in

materia di sicurezza e compatibilità elettromagnetica. Si raccomanda comunque ai portatori di pacemaker di mantenere una distanza minima di 20-30 cm tra il forno a microonde in funzione ed il pacemaker. Consultare il produttore del pacemaker per maggiori informazioni.

- L'apparecchio opera nella banda ISM di 2.4 Ghz.
- Nel rispetto delle disposizioni relative alla compatibilità elettromagnetica, l'apparecchio appartiene al gruppo 2 ed alla classe B (EN 55011).



**Utilizzo improprio**  
**Rischio di danni all'apparecchio**

- **NON UTILIZZARE CONTENITORI/ACCESSORI (teglie, teglie in vetro ecc), APPOGGIATI DIRETTAMENTE SUL FONDO DEL VANO COTTURA.**
- Se l'apparecchio è installato in un mobile deve essere azionato con l'eventuale anta del mobile aperta.

**Danni all'apparecchio**

- Sulle parti in vetro non utilizzare detergenti abrasivi aggressivi o corrosivi (es. prodotti in polvere, smacchiatori e spugnette metalliche), materiali ruvidi o raschietti metallici affilati, poiché possono graffiare la superficie, provocando la frantumazione del vetro. Utilizzare eventualmente utensili in legno o plastica.
- Non sedersi sull'apparecchio.
- Sulle parti in acciaio o trattate superficialmente con finiture metalliche (ad es. anodizzazioni, nichelature, cromature) non utilizzare prodotti per la pulizia contenenti cloro, ammoniaca o candeggina.
- Griglie e teglie devono essere inserite nelle guide laterali fino ad arresto completo. I blocchi



**Utilizzo improprio**  
**Rischio di danni all'apparecchio**



- Durante l'utilizzo delle microonde, la pietanza (o il suo contenitore) non deve essere appoggiata sul fondo del vano cottura. Utilizzare gli accessori in dotazione inseriti nei ripiani idonei alla ricetta che si intende eseguire.

meccanici di sicurezza che impediscono la loro estrazione devono essere rivolti verso il basso e verso il retro del vano cottura.

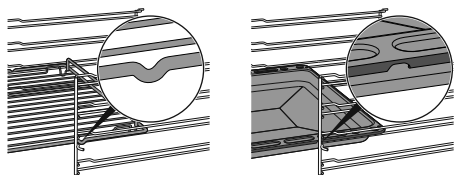

- Non utilizzare getti di vapore per pulire l'apparecchio.
- Non vaporizzare prodotti spray nelle vicinanze dell'apparecchio.
- Non ostruire le aperture, le fessure di ventilazione e di smaltimento del calore.
- Pericolo di incendio: non lasciare oggetti all'interno del vano cottura.
- **NON USARE IN NESSUN CASO L'APPARECCHIO PER RISCALDARE L'AMBIENTE.**
- Non usare stoviglie o contenitori di plastica per la cottura del cibo.
- Non introdurre nel vano cottura scatolame o contenitori chiusi.
- Rimuovere dal vano cottura tutte le teglie e le griglie non utilizzate durante la cottura.
- Non ricoprire il fondo del vano cottura tramite fogli di alluminio o fogli di stagnola.
- Non appoggiare pentole o teglie direttamente sul fondo del vano cottura.
- Se necessario, è possibile

utilizzare la griglia per teglia (in dotazione o venduta separatamente a seconda dei modelli) posizionandola sul fondo come supporto per la cottura.

- Qualora si volesse utilizzare della carta forno, posizionarla in modo che non interferisca con la circolazione di aria calda all'interno del vano cottura.
- Non utilizzare la porta aperta per appoggiare pentole o teglie direttamente sul vetro interno.
- Non usare la porta aperta come leva per posizionare l'apparecchio nel mobile.
- Non esercitare pressioni eccessive sulla porta aperta.
- Non usare la maniglia per sollevare o spostare questo apparecchio.

### **Installazione e manutenzione**

- **QUESTO APPARECCHIO NON DEVE ESSERE INSTALLATO SU BARCHE O SU ROULOTTE.**
- L'apparecchio non deve essere installato su di un piedistallo.
- Posizionare l'apparecchio nel mobile con l'aiuto di una seconda persona.
- Per evitare possibili surriscaldamenti l'apparecchio non deve essere installato dietro ad una porta decorativa

- o ad un pannello.
- Far eseguire l'installazione e gli interventi di assistenza da personale qualificato nel rispetto delle norme vigenti.
- Far eseguire il collegamento elettrico a personale tecnico abilitato.
- È obbligatorio il collegamento di terra secondo le modalità previste dalle norme di sicurezza dell'impianto elettrico.
- Utilizzare cavi resistenti alla temperatura di almeno 90 °C.
- La coppia di serraggio delle viti dei conduttori di alimentazione della morsettiera dev'essere pari a 1,5-2 Nm.
- Per evitare qualsiasi pericolo, se il cavo di alimentazione elettrica è danneggiato, contattare subito il servizio di assistenza tecnica che provvederà a sostituirlo.
- **ATTENZIONE:** Durante il posizionamento dell'elettrodomestico, accertarsi che il cavo di alimentazione non sia impigliato o danneggiato.
- Prima di ogni intervento sull'apparecchio (installazione, manutenzione, posizionamento o spostamento), munirsi sempre di dispositivi di protezione individuale.
- Prima di ogni intervento sull'apparecchio, disattivare

l'alimentazione elettrica generale.

- Consentire lo scollegamento dell'apparecchio dopo l'installazione, tramite spina accessibile o interruttore in caso di collegamento fisso.
- Prevedere sulla linea di alimentazione un dispositivo che assicuri la disconnessione dalla rete onnipolare, con una distanza di apertura dei contatti che consenta la disconnessione completa nelle condizioni della categoria di sovratensione III, in conformità con le regole di installazione.
- Questo apparecchio può essere utilizzato fino ad un'altezza massima di 2000 metri sopra il livello del mare.

### **Per questo apparecchio**

- Non appoggiarsi o sedersi sulla porta aperta.
- Controllare che non rimangano incastrati oggetti nelle porte.
- Non installare/utilizzare l'apparecchio all'aperto.
- Utilizzare solamente la sonda di temperatura fornita o raccomandata dal costruttore (solo su alcuni modelli).

### **Scopo dell'apparecchio**

Questo apparecchio è destinato alla cottura di alimenti in ambiente domestico. Ogni altro uso è improprio. Inoltre non può

essere utilizzato:

- nella zona cucina per i dipendenti in negozi, negli uffici e in altri ambienti lavorativi.
- in fattorie/agriturismi.
- da clienti in alberghi, motel e ambienti residenziali.
- nei bed and breakfast.

### Questo manuale d'uso

- Questo manuale d'uso costituisce parte integrante dell'apparecchio e deve essere conservato integro e a portata di mano dell'utente per tutto il ciclo di vita dell'apparecchio.
- Prima di usare l'apparecchio leggere attentamente questo manuale d'uso.
- Le spiegazioni in questo manuale includono immagini che descrivono ciò che compare abitualmente sul display. Occorre tenere presente, tuttavia, che l'apparecchio potrebbe disporre di una versione aggiornata del sistema, pertanto ciò che si visualizza sul display potrebbe essere diverso da quanto mostrato nel manuale.

### Responsabilità del produttore

Il costruttore declina ogni responsabilità per danni subiti da persone e cose causati da:

- uso dell'apparecchio diverso da quello previsto;
- inosservanza delle prescrizioni del manuale d'uso;
- manomissione anche di una singola parte dell'apparecchio;
- utilizzo di ricambi non originali.

### Targhetta di identificazione

La targhetta di identificazione riporta i dati tecnici, il numero di matricola e la marcatura. La targhetta di identificazione non deve mai essere rimossa.

### Smaltimento

 Questo apparecchio, conforme alla direttiva europea WEEE (2012/19/UE), deve essere smaltito separatamente dagli altri rifiuti al termine del suo ciclo di vita.

Questo apparecchio non contiene sostanze in quantità tali da essere ritenute pericolose per la salute e l'ambiente, in conformità alle attuali

direttive europee.



#### Tensione elettrica Pericolo di folgorazione

- Disattivare l'alimentazione elettrica generale.
- Staccare il cavo di alimentazione elettrica dall'impianto elettrico.

Per smaltire l'apparecchio:

- Tagliare il cavo di alimentazione elettrica e rimuoverlo.
- Conferire l'apparecchio agli idonei centri di raccolta differenziata dei rifiuti elettrici ed elettronici, oppure riconsegnare l'apparecchio al rivenditore al momento dell'acquisto di una apparecchiatura equivalente, in ragione di uno ad uno.

Si precisa che per l'imballaggio dell'apparecchio vengono utilizzati materiali non inquinanti e riciclabili.

- Conferire i materiali dell'imballaggio agli idonei centri di raccolta differenziata.



#### Imballi di plastica Pericolo di soffocamento

- Non lasciare incustodito l'imballaggio o parti di esso.
- Non permettere che bambini giochino con i sacchetti di plastica dell'imballaggio.

### Per risparmiare energia

- Preriscaldare l'apparecchio solamente se richiesto dalla ricetta.
- In tutte le funzioni evitare l'apertura della porta durante la cottura.
- Se non diversamente indicato sulla confezione, scongelare gli alimenti surgelati prima di inserirli nel vano cottura.
- In caso di molteplici cotture, si consiglia di cuocere gli alimenti uno dopo l'altro per sfruttare al meglio il vano cottura già caldo.
- Utilizzare preferibilmente stampi scuri di metallo: aiutano ad assorbire meglio il calore.
- Rimuovere dal vano cottura tutte le teglie e le griglie non utilizzate durante la cottura.
- Arrestare la cottura qualche minuto prima del tempo normalmente impiegato. La cottura proseguirà per i restanti minuti con il calore accumulatosi internamente.
- Ridurre al minimo le aperture della porta, in



modo tale da evitare dispersioni di calore.

- Mantenere costantemente pulito il vano cottura.

## Informazioni sul consumo di energia in modalità spento/stand-by

I dati tecnici relativi al consumo in modalità spento/stand-by dell'apparecchio, sono reperibili sul sito [www.smeg.com](http://www.smeg.com) in corrispondenza della pagina dedicata al prodotto in oggetto.

## Sorgenti luminose

- Questo apparecchio contiene sorgenti luminose non sostituibili dall'utente, la sostituzione dev'essere effettuata solamente dal servizio di assistenza tecnica.

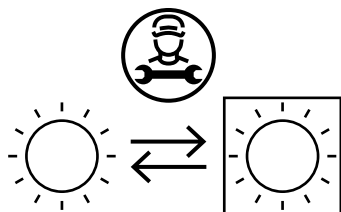

- Le sorgenti luminose contenute nel prodotto sono dichiarate idonee al funzionamento a temperatura ambiente  $\geq 300^{\circ}\text{C}$  e destinate all'uso in applicazioni ad alta temperatura come i forni.
- Questo apparecchio contiene sorgenti luminose di classe di efficienza "G".

## Come leggere il manuale d'uso

Questo manuale d'uso utilizza le seguenti convenzioni di lettura:



Avvertenza/Attenzione



Informazione/Suggerimento

# DESCRIZIONE

## Descrizione generale

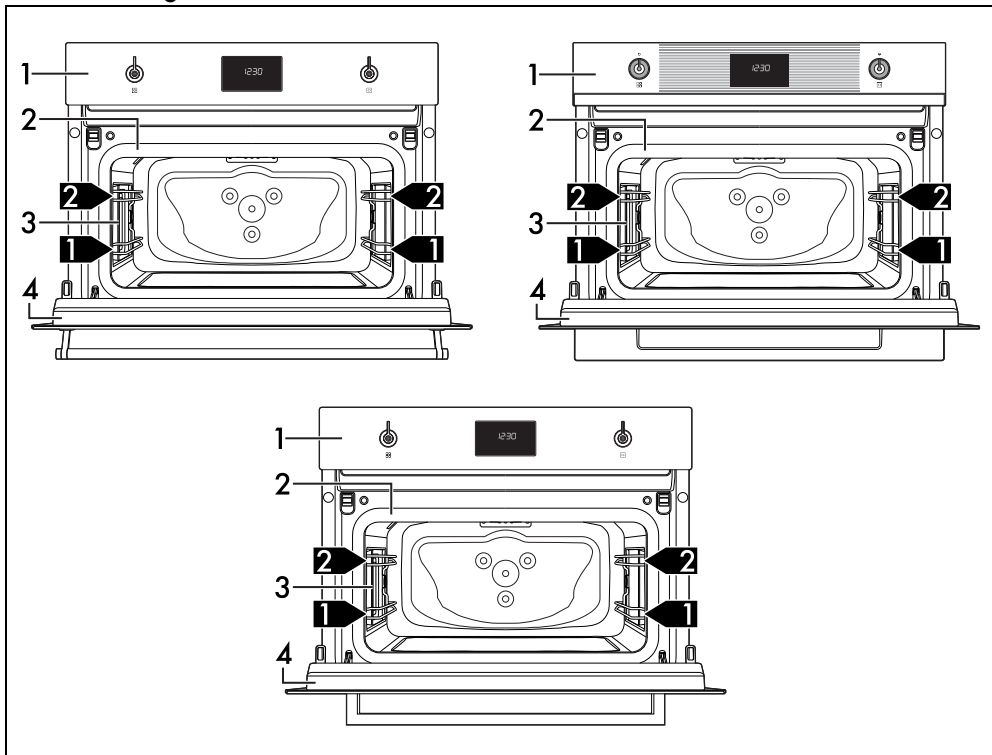

1 Pannello comandi

2 Guarnizione

3 Lampada

4 Porta

**1,2,3** Ripiano del telaio

## Pannello comandi

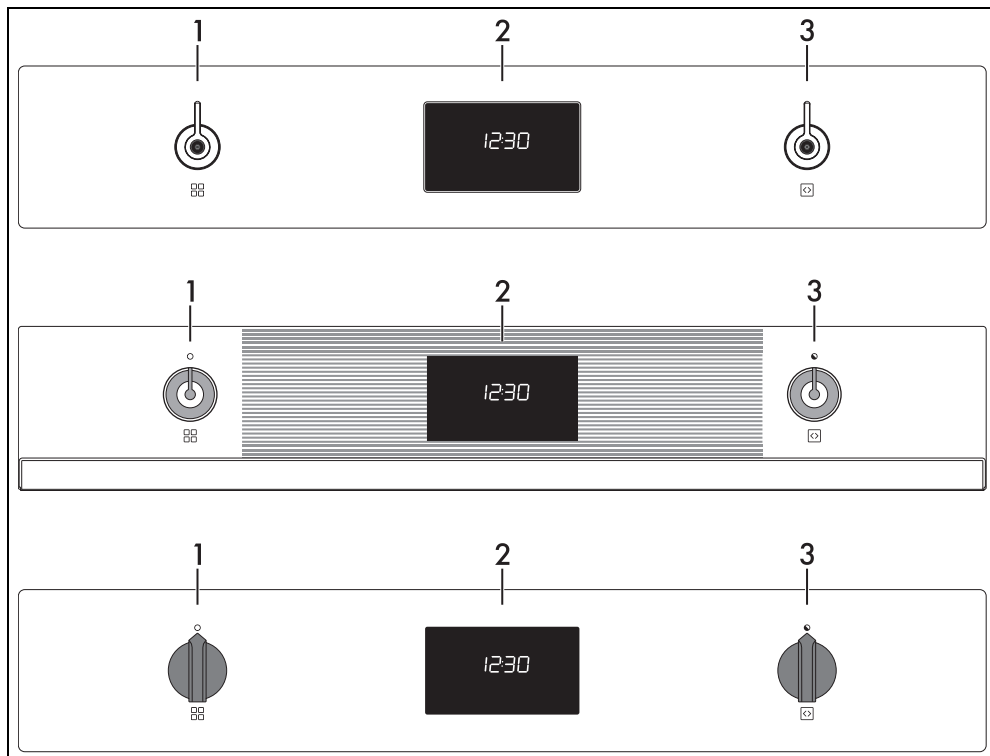

### 1 Manopola funzioni

Tramite questa manopola è possibile:

- accendere/spegnere l'apparecchio;
- selezionare una funzione.



Ruotare la manopola funzioni sulla posizione 0 per terminare all'istante un'eventuale cottura.

### 2 Programmatore digitale

Visualizza l'orario attuale, il contaminuti, la funzione, l'eventuale potenza delle microonde, la potenza e la temperatura di cottura selezionate e l'eventuale tempo assegnato.

### 3 Manopola temperatura

Tramite questa manopola è possibile impostare:

- la temperatura di cottura;
- la durata di una funzione;
- cotture programmate;
- l'orario attuale.

## Altre parti

### Ripiani di posizionamento

L'apparecchio dispone di ripiani per il posizionamento di teglie e griglie a diverse altezze. Le altezze d'inserimento sono da intendersi dal basso verso l'alto.

### Ventola di raffreddamento

La ventola provvede a raffreddare l'apparecchio ed entra in funzione durante la cottura.

Il funzionamento della ventola provoca un normale flusso d'aria che esce sopra la porta e che può continuare per un breve periodo anche dopo lo spegnimento dell'apparecchio.

### Illuminazione del vano cottura

- L'illuminazione del vano cottura si attiva quando viene selezionata una funzione di cottura qualsiasi.
- Quando la porta viene aperta l'illuminazione del vano cottura si accende. Si spegne immediatamente alla chiusura della porta.

- Quando la porta è aperta non è possibile spegnere l'illuminazione interna.

## Accessori

- Su alcuni modelli non tutti gli accessori sono presenti.
- Gli accessori che possono venire a contatto con gli alimenti, sono costruiti con materiali conformi a quanto prescritto dalle leggi in vigore.
- Gli accessori originali in dotazione o opzionali possono essere richiesti presso i centri assistenza autorizzati. Utilizzare solo accessori originali del costruttore.
- Si consiglia di montare le guide estraibili sul primo ripiano dei telai. In questo modo, è possibile ottimizzare lo spazio all'interno del vano cottura con un livello intermedio tra il primo e il secondo ripiano.



Nel presente manuale, i suggerimenti al secondo ripiano o al ripiano centrale, sono riferiti all'uso delle guide estraibili.

## Asta di bollitura

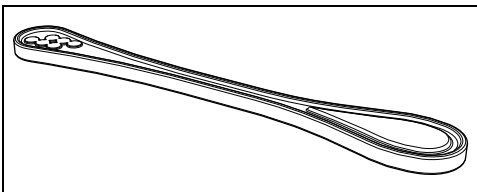

Da utilizzare in un recipiente durante il riscaldamento di liquidi, necessario per evitare il ritardo del processo di ebollizione.

## Griglia ribassata

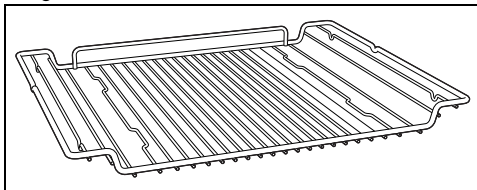

Utile per il supporto di recipienti con alimenti in cottura.

## Accessori opzionali (acquistabili separatamente)

### Piatto Chef

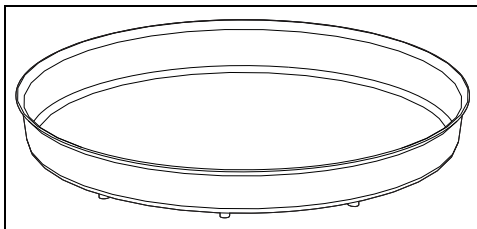

Utile per una cottura omogenea e dorata.

## Microonde

L'apparecchio è dotato di un generatore di microonde detto magnetron. Le microonde generate vengono immesse nel vano cottura uniformemente per raggiungere le pietanze e riscaldarle.

Il processo di riscaldamento avviene tramite l'attrito delle molecole contenute all'interno dei cibi (prevalentemente quelle d'acqua), con conseguente generazione di calore.

Il calore generato direttamente all'interno dei cibi permette di scongelare, riscaldare o cuocere in tempi brevi rispetto ad una cottura convenzionale.

L'utilizzo di recipienti adatti per la cottura al microonde facilita il raggiungimento delle microonde ai cibi in modo uniforme.

# USO

## Operazioni preliminari



Vedi Avvertenze generali di sicurezza.

- Rimuovere eventuali pellicole protettive all'esterno o all'interno dell'apparecchio e dagli accessori.

- Rimuovere eventuali etichette (ad eccezione della targhetta con i dati tecnici) da accessori e dai ripiani.
- Rimuovere e lavare tutti gli accessori dall'apparecchio (vedi capitolo "PULIZIA E MANUTENZIONE").

## Primo riscaldamento

1. Impostare una cottura di almeno un ora (vedi paragrafo "Uso del forno").
2. Riscaldare il vano cottura vuoto alla massima temperatura per rimuovere eventuali residui di fabbricazione.

Durante il riscaldamento dell'apparecchio

- arieggiare il locale;
- non aggiornare.

## Materiali adatti alle microonde

In linea generale i materiali utilizzati per la cottura a microonde devono consentire di essere attraversati per far raggiungere le microonde agli alimenti.

Di seguito una tabella dei materiali da utilizzare e non:

### MATERIALI DA UTILIZZARE:

- Vetro (rimuovere sempre i coperchi) \*

- Pirofile
- Bicchieri
- Barattoli

- Porcellana

- Terracotta

- Plastica (se idonei alle microonde) \*

- Contenitori
- Pellicole in plastica (non devono entrare in contatto con gli alimenti)

\*solo se termoresistente.

### MATERIALI DA NON UTILIZZARE:

- Metallo (possono generare archi o scintille)

- Fogli di alluminio
- Vassoi di alluminio
- Piatti
- Utensili in metallo
- Lacci per sacchetti da freezer

- Legno

- Bicchieri in cristallo

- Carta (pericolo di incendio)

- Contenitori in polistirolo (pericolo di contaminazione degli alimenti)



Le stoviglie devono essere prive di decorazioni metalliche.



Non utilizzare teglie accessorie in metallo nelle funzioni microonde o microonde combinato.

## Test delle stoviglie



Solo per questo test è possibile utilizzare la funzione microonde senza inserire il cibo all'interno.

Per verificare se le stoviglie sono adatte all'uso nella cottura con microonde si può effettuare un semplice test:

1. Rimuovere tutti gli accessori dal vano forno.
2. Posizionare la stoviglia da testare sulla griglia inserita nel primo ripiano.
3. Selezionare la funzione microonde al livello di potenza massimo (es 1000W).
4. Impostare una durata di cottura di 30 secondi.
5. Avviare la cottura.



**Stoviglie non adatte  
Rischio di danni all'apparecchio**

- Interrompere immediatamente il test se si notano delle scintille o un crepitio emesso dalle stoviglie. In questo caso le stoviglie non sono adatte per la cottura al microonde.

Alla fine del test la stoviglia dev'essere fredda o tiepida. Nel caso in cui sia calda, è da considerarsi non adatta per la cottura al microonde.

## Uso degli accessori

### Griglie e teglie

Griglie e teglie devono essere inserite nelle guide laterali fino al punto di arresto.

- I blocchi meccanici di sicurezza che impediscono l'estrazione accidentale della griglia devono essere rivolti verso il basso e verso la parte posteriore del vano cottura.

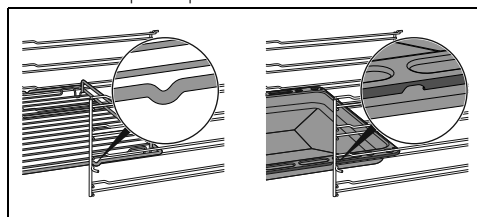

Inserire le griglie e le teglie delicatamente nel vano cottura fino al loro arresto.



Pulire le teglie prima di utilizzarle la prima volta per rimuovere eventuali residui di fabbricazione.

## Piatto Chef



**Utilizzo improprio**  
**Pericolo di esplosione/ustione**

- L'accessorio può diventare molto caldo. Utilizzare sempre guanti termici per la movimentazione.



**Temperatura elevata**  
**Rischio di danni all'accessorio**

- Non usare coltelli direttamente sulla superficie del piatto
- Durante la pulizia non usare spazzole o spugne metalliche che potrebbero danneggiare lo strato superiore.

Il piatto Chef per un funzionamento ottimale deve essere appoggiato al centro della griglia.

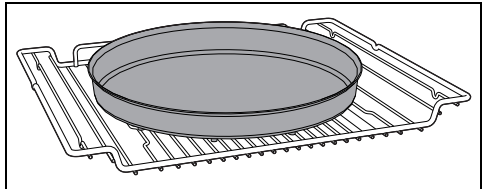

## Asta bollitura



**Utilizzo improprio**  
**Pericolo di esplosione/ustione**

- Per evitare il pericolo di un'esplosione all'interno dell'apparecchio o la repentina fuoriuscita del liquido bollente è necessario aggiungere sempre l'asta di bollitura immersa nel liquido che si sta riscaldando.



**Temperatura elevata**  
**Rischio di danni all'accessorio**

- Utilizzare l'asta di bollitura solamente nelle funzioni Microonde. L'asta non dev'essere usata nelle funzioni combinate o tradizionali.

Durante l'utilizzo delle microonde per scaldare o riscaldare i liquidi, può verificarsi un ritardo nel processo di ebollizione, per evitare questo fenomeno è necessario inserire l'asta di bollitura in dotazione (o un cucchiaino di plastica termoresistente) nel recipiente durante la fase di riscaldamento.

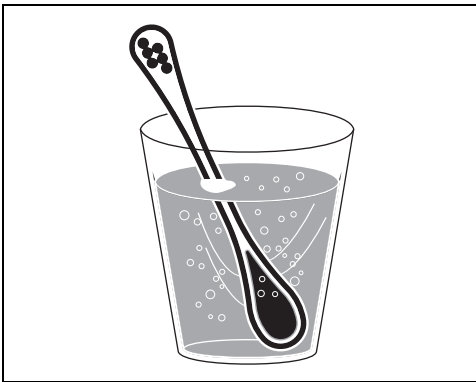

## Programmatore digitale

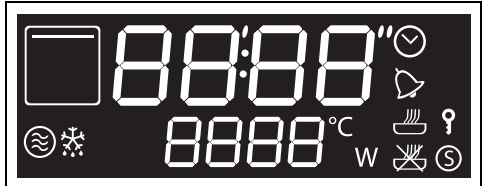

Il display mostra i parametri e i valori relativi all'operazione attualmente selezionata. Per utilizzarlo è sufficiente ruotare la manopola funzioni e la manopola temperatura per selezionare i valori indicati.



Spia orologio



Spia contaminuti



Spia cottura



Spia cottura programmata



Spia blocco comandi



Spia Show Room



Spia microonde



Spia scongelamento



Spia temperatura

## W Spia Watt

### Primo utilizzo



Se l'ora non è impostata non è possibile accendere il forno.

Al primo utilizzo, o dopo un'interruzione prolungata di corrente, l'apparecchio presenta sul display la dicitura **00:00** lampeggiante. Per poter iniziare qualsiasi cottura è necessario impostare l'orario attuale.

1. Ruotare la manopola temperatura per selezionare l'orario attuale.
2. Premere la manopola temperatura per impostare l'orario attuale e passare alla selezione dei minuti.
3. Ruotare la manopola temperatura per selezionare i minuti dell'orario attuale.
4. Premere la manopola temperatura per terminare la regolazione.



Potrebbe rendersi necessario modificare l'orario attuale, ad esempio a causa dell'ora legale-solare.



Quando è visibile l'orario attuale, il display passa alla visualizzazione in bassa luminosità dopo 2 minuti dall'ultimo intervento sulle manopole.

### Uso del forno



Vedi Avvertenze generali di sicurezza.

### Microonde



Penetrando direttamente nel cibo, le microonde consentono di cucinare in tempi molto brevi e con un notevole risparmio di energia. Adatte per cuocere senza grassi, sono inoltre indicate per scongelare ed anche per riscaldare i cibi, mantenendone intatti sia l'aspetto originario che la fragranza.



Durante l'utilizzo delle microonde, la pietanza (o il suo contenitore) non deve essere appoggiata sul fondo del vano cottura. Utilizzare gli accessori in dotazione inseriti nei ripiani idonei alla ricetta che si intende eseguire.

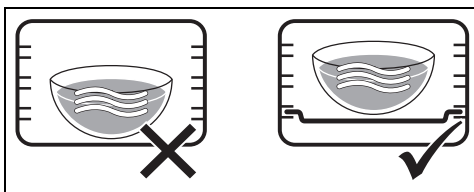

**NON UTILIZZARE CONTENITORI/ACCESSORI** (teglie, teglie in vetro ecc), **APPOGGIATI DIRETTAMENTE SUL FONDO DEL VANO COTTURA.**

1. Aprire la porta.
2. Inserire la pietanza all'interno del vano cottura.
3. Chiudere la porta.
4. Dalla posizione 0, ruotare la manopola funzioni a destra di una posizione per selezionare la funzione **MICROONDE** .

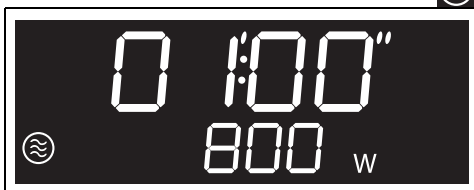

5. Ruotare la manopola temperatura per impostare la durata di cottura (da 5 secondi fino a 1 ora e mezzo) (ad esempio "5 minuti").



6. Premere la manopola temperatura per confermare.
7. Mentre la spia Watt **W** lampeggia, ruotare la manopola temperatura per modificare il valore di potenza da 100W a 800W (ad esempio "500 watt").



Per un riferimento sulla potenza delle microonde, vedi il paragrafo Potenze

microonde.

8. Attendere 3 secondi per avviare la cottura oppure premere la manopola temperatura per inserire le eventuali impostazioni di durata cottura, orario fine cottura....



9. Controllare lo stato di cottura dell'alimento tramite l'accensione della lampada interna.

 Quando la porta viene aperta, la funzione in corso viene interrotta. Alla chiusura premere la manopola temperatura per riprendere la cottura.

 È possibile interrompere una cottura in qualsiasi momento riportando la manopola funzioni sulla posizione 0.

Al termine della cottura sul display viene visualizzata la dicitura **STOP** lampeggiante ed interviene un segnale acustico disattivabile tramite l'apertura della porta o la pressione/rotazione di una delle due manopole.



### Potenze microonde

Di seguito sono riportate le potenze selezionabili:

Potenza (W)	Utilità
100	
200	Scongelare alimenti
300	
400	
500	Cotture delicate
600	
700	Riscaldare e cuocere alimenti
800	Riscaldare liquidi

### Microonde + Grill



L'utilizzo del grill determina una perfetta doratura della superficie dell'alimento. L'azione delle microonde consente invece di cucinare in tempi rapidi la parte interna dei cibi.



#### Utilizzo improprio Rischio di danni all'apparecchio

- Non utilizzare le funzioni combinate per scaldare o bollire liquidi.

1. Ruotare la manopola funzioni verso destra o sinistra per selezionare la funzione

MICROONDE + GRILL  + 



2. Ruotare la manopola temperatura verso destra o sinistra per impostare la temperatura desiderata (ad esempio "200°C").



3. Premere la manopola temperatura per confermare.
4. Mentre la spia orologio  lampeggia, ruotare la manopola temperatura verso destra o sinistra modificare la durata di cottura (da 1 minuto fino a 13 ore) (ad esempio "15 minuti").



5. Premere la manopola temperatura per confermare.



6. Mentre la spia Watt **W** lampeggia, ruotare la manopola temperatura verso destra o sinistra per modificare il valore di potenza da 100W a 600W (ad esempio "400 watt").



7. Premere la manopola temperatura per confermare i dati inseriti.  
8. Premere la manopola temperatura per iniziare la cottura combinata.



 Quando la porta viene aperta, la funzione in corso va in pausa. Alla chiusura della porta, premere la manopola temperatura per riprendere la cottura.

### Fase di preriscaldamento

La cottura è preceduta da una fase di preriscaldamento che permette all'apparecchio di raggiungere la temperatura di cottura più velocemente.

Questa fase è segnalata dal lampeggio della spia cottura .

Al termine del preriscaldamento la spia cottura  rimane fissa ed interviene un segnale acustico ad indicare che i cibi possono essere introdotti nel vano cottura.

### Termine della cottura con Microonde + Grill

Al termine della cottura sul display viene visualizzata la dicitura **STOP** lampeggiante ed interviene un segnale acustico disattivabile tramite l'apertura della porta o la pressione/rotazione di una delle due

manopole.



### Grill

 Consente di ottenere ottimi risultati di grigliatura e di gratinatura. Utilizzato a fine cottura conferisce una doratura uniforme alle pietanze.

1. Ruotare la manopola funzioni verso destra o sinistra per selezionare la funzione GRILL



2. Ruotare la manopola temperatura verso destra o sinistra per impostare la temperatura desiderata (ad esempio "200°C").

Attendere 3 secondi per avviare la cottura oppure premere la manopola temperatura per inserire le eventuali impostazioni di durata cottura, orario fine cottura...



 Quando la porta viene aperta, la funzione in corso va in pausa. La funzione riprende automaticamente alla chiusura della porta.

### Fase di preriscaldamento

La cottura è preceduta da una fase di preriscaldamento che permette all'apparecchio di raggiungere la temperatura di cottura più velocemente.

Questa fase è segnalata dal lampeggio della spia .

 È possibile saltare la fase di preriscaldamento premendo la manopola temperatura per alcuni secondi.

Al termine del preriscaldamento la spia 

rimane fissa, il simbolo del vano cottura 

lampeggia ed interviene un segnale acustico.

1. Aprire la porta
2. Inserire la pietanza da cuocere nel vano cottura.
3. Chiudere la porta.

oppure

Se la pietanza è già all'interno del vano cottura, premere la manopola temperatura per avviare la cottura.

### Cottura temporizzata



Per cottura temporizzata s'intende quella funzione che permette di iniziare una cottura e terminarla dopo un certo periodo impostato dall'utente.



L'attivazione di una cottura temporizzata annulla un eventuale timer contaminuti impostato in precedenza.

1. Dopo aver selezionato una funzione e una temperatura di cottura, premere la manopola temperatura.

Sul display appaiono le cifre  lampeggiano.



2. Entro 3 secondi ruotare la manopola temperatura per cambiare la temperatura oppure
3. Premere la manopola temperatura per impostare la durata di cottura (da 1 minuto fino a 13 ore) (ad esempio "25 minuti").



4. Attendere 3 secondi.

La spia  smette di lampeggiare, il simbolo

 si accende e la cottura temporizzata ha inizio.

Al termine della cottura sul display viene

visualizzata la dicitura **STOP**

lampeggiante ed interviene un segnale acustico disattivabile tramite l'apertura della porta o la pressione/rotazione di una delle due manopole.



Per selezionare una ulteriore cottura temporizzata, ruotare nuovamente la manopola temperatura.

### Per cancellare una cottura temporizzata

1. Premere la manopola temperatura.

Sul display la spia  lampeggia.

2. Entro 3 secondi ruotare la manopola temperatura in senso antiorario fino ad azzerare la durata della cottura.
3. Attendere 3 secondi o premere la manopola temperatura per uscire dalla funzione cottura temporizzata e tornare alla visualizzazione dell'orario attuale.

### Cottura programmata



Per cottura programmata s'intende quella funzione che permette di iniziare una cottura ad un orario stabilito e terminarla dopo un certo periodo impostato dall'utente.



Per ragioni di sicurezza, non è possibile impostare soltanto l'orario di fine cottura senza averne programmato la sua durata.

1. Dopo aver selezionato una funzione e una temperatura di cottura, premere la manopola temperatura.

Sul display appaiono le cifre  lampeggiano.



- Entro 3 secondi ruotare la manopola temperatura per impostare la durata di cottura (da 1 minuto fino a 13 ore) (ad esempio "25 minuti").



- Premere la manopola temperatura. Sul display appare l'orario suggerito lampeggiante per una cottura immediata.

 In caso di conferma senza modifiche, la cottura parte immediatamente. Se vengono aggiunto del tempo all'orario suggerito, la cottura si ferma

- Entro 3 secondi ruotare la manopola temperatura per impostare l'orario di fine cottura (ad esempio "13:15").



- Attendere 3 secondi.

La spia  e l'apparecchio rimane in attesa dell'orario di partenza programmato.



 Nell'orario di fine cottura, sono già calcolati i minuti necessari per il preriscaldamento.

Al termine della cottura sul display viene visualizzata la dicitura **STOP** lampeggiante ed interviene un segnale acustico disattivabile tramite l'apertura della porta o la pressione/rotazione di una delle due

manopole.





### Per cancellare una cottura programmata

- Premere la manopola temperatura. Sul display la spia  lampeggia.
- Entro 3 secondi ruotare la manopola temperatura in senso orario o antiorario per impostare una nuova cottura temporizzata. A questo punto la cottura programmata è stata cancellata.

 È possibile interrompere una cottura in qualsiasi momento riportando la manopola funzioni sulla posizione 0.

### Timer contaminuti durante una cottura

 Il timer contaminuti non interrompe la cottura, ma avvisa l'utente quando sono trascorsi i minuti impostati.

 Non è possibile impostare un timer contaminuti durante una cottura se precedentemente è già stata impostata una cottura temporizzata.

- Dopo aver selezionato una funzione e una temperatura di cottura, premere 2 volte la manopola temperatura.

Sul display appaiono le cifre **00:00** e la spia  lampeggia.





 È possibile impostare un timer contaminuti anche quando la cottura è in corso.

- Entro 3 secondi ruotare la manopola temperatura per impostare la durata del contaminuti (da 1 minuto fino a 13 ore).
- Attendere 3 secondi.

La spia  smette di lampeggiare e il contaminuti ha inizio.

4. Attendere che il segnale acustico avvisi l'utente che il tempo è terminato.

Le cifre  e la spia  lampeggiano.

5. Ruotare la manopola temperatura per selezionare ulteriore contaminuti oppure premere la manopola temperatura per disattivare il segnale acustico ed uscire dal contaminuti durante una cottura.

Dopo alcuni secondi sul display appare l'ora attuale e la cottura in corso continua.

### **Per cancellare un timer contaminuti durante una cottura**

1. Durante la cottura, premere 2 volte la manopola temperatura.

Sul display la spia  lampeggia.

2. Entro 3 secondi ruotare la manopola temperatura in senso antiorario fino ad azzerare il valore del contaminuti.

3. Attendere 3 secondi per uscire dalla funzione contaminuti durante una cottura.

## **Consigli per la cottura**

### **Consigli generali**

- Aumentare le temperature non abbrevia i tempi di cottura (il cibo potrebbe risultare molto cotto all'esterno e poco cotto all'interno).

### **Consigli per la cottura di carni**

- I tempi di cottura, variano a seconda dello spessore, della qualità del cibo e dal gusto del consumatore.
- Girare l'alimento per rosolare entrambe i lati.
- Utilizzare un termometro per carni durante la cottura di arrosti, oppure semplicemente premere con un cucchiaino sull'arrosto. Se questo risulta sodo è pronto, diversamente deve essere cotto ancora per qualche minuto.

### **Consigli per le cotture con Grill**

- La grigliatura di carni può essere effettuata sia a forno freddo, sia a forno preriscaldato se si desidera cambiare l'effetto della cottura.
- Si raccomanda la disposizione del cibo al centro della griglia.
- Nella funzione Grill, si consiglia di impostare la temperatura sul valore più alto

per ottimizzare la cottura.

### **Consigli per la cottura di dolci e biscotti**

- Utilizzare preferibilmente stampi scuri di metallo: aiutano ad assorbire meglio il calore.
- La temperatura e la durata di cottura dipendono dalla qualità e dalla consistenza dell'impasto.
- Per verificare se il dolce è cotto all'interno: al termine della cottura, infilare uno stuzzicadenti nel punto più alto di esso. Se la pasta non si attacca allo stuzzicadenti, il dolce è cotto.
- Se il dolce si affloscia quando viene sfornato, nella successiva cottura diminuire la temperatura impostata di circa 10°C selezionando eventualmente un tempo maggiore di cottura.

### **Consigli per scongelamento e lievitazione**

- Posizionare gli alimenti congelati privi di confezione, in un contenitore senza coperchio sul primo ripiano del vano cottura.
- Evitare la sovrapposizione degli alimenti.
- Per scongelare la carne, utilizzare una griglia riposta sul secondo livello ed una teglia posta sul primo livello. In questo modo il cibo non resta a contatto con il liquido di scongelamento.
- Le parti più delicate possono essere coperte con una pellicola di alluminio.
- Per una buona lievitazione, posizionare sul fondo del vano cottura un contenitore contenente acqua.

### **Per risparmiare energia**

- Arrestare la cottura qualche minuto prima del tempo normalmente impiegato. La cottura proseguirà per i restanti minuti con il calore accumulatosi internamente.
- Ridurre al minimo le aperture della porta, in modo tale da evitare dispersioni di calore.
- Mantenere costantemente pulito l'apparecchio all'interno.

### **Scopri le ricette**

Per consultare le ricette elaborate per varie categorie di alimenti e avere maggiori informazioni su suggerimenti di cottura, si consiglia di visitare la pagina dedicata sul sito [www.smeg.com](http://www.smeg.com), raggiungibile tramite il QR code presente sul volantino in dotazione al prodotto.

## Contaminuti



Questa funzione aziona soltanto la suoneria alla fine del conto alla rovescia.

1. Con la Manopola Funzioni sulla posizione 0, premere la manopola temperatura.

Sul display appaiono le cifre **00:00** e la spia  lampeggia.

2. Entro 3 secondi ruotare la manopola temperatura per impostare la durata del contaminuti (da 1 minuto fino a 13 ore).
3. Attendere 3 secondi.

La spia  smette di lampeggiare e il contaminuti ha inizio.



Durante la funzione, il display passa alla visualizzazione in bassa luminosità dopo 2 minuti dall'ultimo intervento sulle manopole.

## Termine del contaminuti

1. Attendere che il segnale acustico avvisi l'utente che il tempo è terminato.  
Le cifre **00:00** e la spia  lampeggiano.
2. Ruotare la manopola temperatura per selezionare ulteriore contaminuti.  
oppure
3. Premere la manopola temperatura per disattivare il segnale acustico ed uscire dalla funzione contaminuti.

Dopo alcuni secondi sul display appare l'ora attuale.

## Per cancellare un contaminuti

1. Premere la manopola temperatura.

Sul display la spia  lampeggia.

2. Entro 3 secondi ruotare la manopola temperatura in senso antiorario fino ad azzerare il valore del contaminuti.
3. Attendere 3 secondi per uscire dalla funzione contaminuti.

## Scongelamento



Questa funzione permette di scongelare gli alimenti in base ad un tempo selezionabile.



1. Inserire la pietanza all'interno del vano cottura.

2. Ruotare la manopola funzioni fino a far comparire la schermata della funzione Scongelamento.



3. Premere la manopola temperatura per confermare la funzione SCONGELAMENTO .



Sul display appaiono le cifre **00:00** e le spie microonde  e scongelamento  lampeggiano.

4. Ruotare la manopola temperatura per inserire la durata dello Scongelamento (da 5 secondi a 99 minuti) (ad esempio "12 minuti e 30 secondi").



5. Attendere 3 secondi o premere la manopola temperatura per avviare lo scongelamento.



Quando la porta viene aperta, la funzione in corso va in pausa. Alla chiusura della porta, premere la manopola temperatura per riprendere la cottura.

## Termine dello Scongelamento

Al termine dello Scongelamento, sul display viene visualizzata la dicitura **STOP** lampeggiante ed interviene un segnale acustico disattivabile tramite l'apertura della porta o la pressione/rotazione di una delle due

manopole.



6. Ruotare la manopola funzioni sulla posizione 0 per uscire dalla funzione.

### Tabella degli scongelamenti

Tipologia	Peso (g)	Tempo (min)
Carne macinata	500	25
Pollo intero	1100	40
Pesce intero	500	20
Torta	500	5

### Procedura "Turn"

Per uno scongelamento ottimale l'apparecchio consiglia quando è necessario ruotare la pietanza all'interno della cavità.

1. Inserire la pietanza all'interno del vano cottura disponendola parallelamente alla porta.

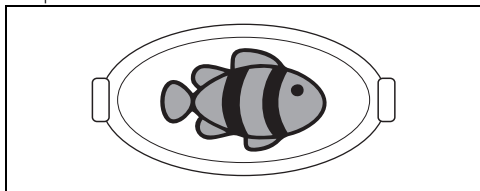

2. Quando l'apparecchio visualizzerà sul display la dicitura **turn** sarà necessario ruotare la pietanza.



3. Aprire la porta e ruotare la pietanza di 180°.

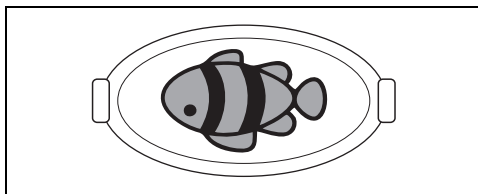

Se non si esegue l'operazione di rotazione della pietanza, l'apparecchio attenderà un minuto per poi proseguire nella fase di scongelamento automaticamente. Sul display verrà comunque visualizzato come promemoria la dicitura **turn** sotto il conteggio.



4. Chiudere la porta dell'apparecchio e premere la manopola funzione per riprendere la funzione.
5. Se necessario l'apparecchio potrà chiedere nuovamente la rotazione della pietanza. Sul display verrà visualizzata la dicitura **turn**.
6. Per la seconda rotazione sarà necessario aprire la porta e ruotare la pietanza di 90°.

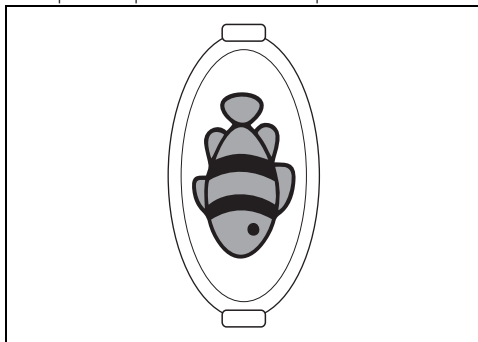

7. Chiudere la porta e premere la manopola funzione per riprendere la funzione.

## Funzione Chef

**CHEF** Questa funzione permette tramite l'utilizzo del piatto Chef di dorare e donare croccantezza alle pietanze. Ideale per pizze, patatine e torte salate.

1. Posizionare la griglia sul ripiano desiderato. Al centro disporre il piatto Chef (acquistabile separatamente) vuoto.

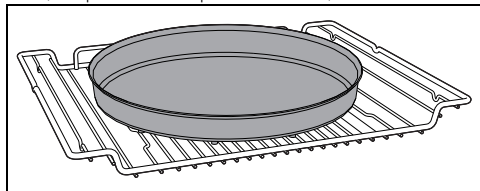

2. Ruotare la manopola funzioni fino a far comparire la schermata della Funzione Chef.



3. Premere la manopola temperatura per confermare la Funzione Chef.



4. Ruotare la manopola temperatura per inserire la durata Funzione Chef (da 10 minuti a 99 minuti) (ad esempio "14 minuti).



I parametri di potenza delle microonde e temperatura di cottura non possono essere modificati dall'utente.

5. Premere la manopola temperatura per confermare i parametri e iniziare il preriscaldamento del piatto Chef vuoto.



6. Al termine del preriscaldamento l'apparecchio resta in attesa dell'inserimento della pietanza nel piatto Chef.

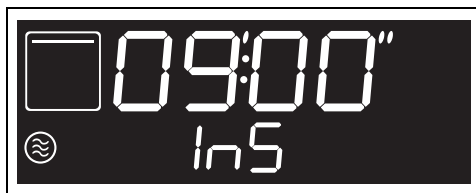

**Utilizzo improprio**  
**Pericolo di ustioni**

- Utilizzare dei guanti da forno per movimentare il piatto Chef.
7. Posizionare la pietanza all'interno del piatto Chef.

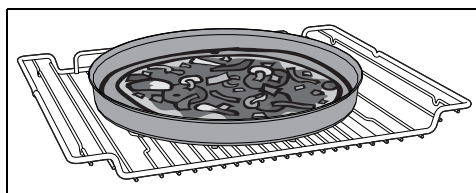

**Utilizzo improprio**  
**Rischio di danni all'apparecchio**

- Non posizionare recipienti non resistenti al calore sul piatto Chef.
8. Premere la manopola temperatura per riprendere la cottura.



Termine della funzione Chef

9. Al termine della cottura sul display viene visualizzata la dicitura **STOP** lampeggiante ed interviene un segnale acustico disattivabile tramite l'apertura della porta o la pressione/rotazione di una delle due manopole.



### Tabella suggerimenti di cottura

Tipologia	Peso (g)	Tempo (min)
Pizza surgelata	400	10
Patate fritte surgelate	500	15
Crocchette di pollo surgelate	500	15
Uova sbattute fresche	400	12

 Il tempo indicato è comprensivo del tempo di preriscaldamento del piatto Chef a vuoto (5 minuti).

### Impostazioni

1. Ruotare la manopola funzioni fino a far comparire sul display la seguente dicitura.

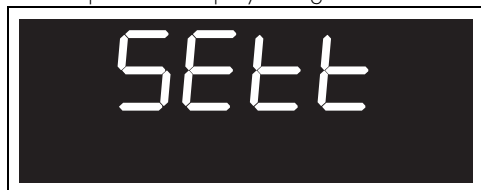



2. Premere la manopola temperatura per entrare nel menù delle impostazioni.

### Orario attuale

Dopo essere entrati nel menù delle impostazioni, ruotare la manopola temperatura fino a selezionare la funzione orario attuale.



1. Premere la manopola temperatura per cominciare la regolazione dell'orario attuale (ad esempio "12:30").

Durante questa procedura, la spia  e i simboli  lampeggiano.



2. Ruotare la manopola temperatura per selezionare l'orario attuale.



3. Premere la manopola temperatura per impostare l'orario attuale e passare alla selezione dei minuti.



4. Ruotare la manopola temperatura per selezionare i minuti dell'orario attuale.



5. Premere la manopola temperatura per terminare la regolazione.



6. Ruotare la manopola temperatura per selezionare una nuova impostazione oppure attendere 10 secondi.



## Blocco comandi (sicurezza bambini)



Questa modalità permette all'apparecchio di bloccare automaticamente i comandi dopo un minuto di normale funzionamento, senza alcun intervento da parte dell'utente.

1. Dopo essere entrati nel menù delle impostazioni, ruotare la manopola temperatura fino a selezionare la funzione blocco comandi.



2. Premere la manopola temperatura per confermare.

La spia  lampeggia.

3. Entro 10 secondi ruotare la manopola temperatura per attivare la funzione blocco comandi.



4. Premere la manopola temperatura per confermare.
5. Ruotare la manopola temperatura per selezionare una nuova impostazione.



Nel normale funzionamento il blocco comandi è indicato dall'accensione della spia .



Nel caso in cui vengano toccate o variate le posizioni delle manopole, sul display verrà visualizzata per due secondi la dicitura **BLOC**.



Per disinserire il blocco temporaneamente durante una cottura, mantenere premuta la manopola temperatura per 5 secondi. Dopo un minuto dall'ultima impostazione il blocco ritorna attivo.

## Show room (solo per espositori)



Questa modalità permette all'apparecchio di disattivare gli elementi riscaldanti, ma allo stesso tempo di mantenere attivo il pannello comandi.

1. Dopo essere entrati nel menù delle impostazioni, ruotare la manopola temperatura fino a selezionare la funzione show room.



2. Premere la manopola temperatura per confermare.
3. Ruotare la manopola temperatura per attivare la funzione show room.



4. Premere la manopola temperatura per confermare oppure attendere 10 secondi.



La show room attiva è segnalata sul display dalla spia  accesa.



Per utilizzare normalmente l'apparecchio è necessario impostare su OFF questa funzione.

# PULIZIA E MANUTENZIONE

## Pulizia dell'apparecchio



Vedi Avvertenze generali di sicurezza.

### Pulizia delle superfici

Per una buona conservazione delle superfici occorre pulirle regolarmente al termine di ogni utilizzo, dopo averle lasciate raffreddare.

### Pulizia ordinaria giornaliera

Usare sempre e solo prodotti specifici che non contengano abrasivi o sostanze acide a base di cloro.

Versare il prodotto su un panno umido e passare sulla superficie, risciacquare accuratamente e asciugare con uno straccio morbido o con un panno in microfibra.

### Macchie di cibo o residui

Evitare nel modo più assoluto l'uso di spugne in acciaio e raschietti taglienti per non danneggiare le superfici.

Usare i normali prodotti, non abrasivi, eventualmente con l'ausilio di utensili in legno o materiale plastico. Risciacquare accuratamente e asciugare con uno straccio morbido o con un panno in microfibra.

Evitare di lasciar seccare all'interno dell'apparecchio residui di cibo a base zuccherina (es. marmellata), perché potrebbero rovinare lo smalto all'interno dell'apparecchio.

## Pulizia della porta

### Smontaggio della porta

Per facilitare le operazioni di pulizia è consigliabile rimuovere la porta e posizionarla su un canovaccio.

Per rimuovere la porta, procedere come segue:

1. Aprire completamente la porta e inserire due pernetti nei fori delle cerniere indicati in figura.

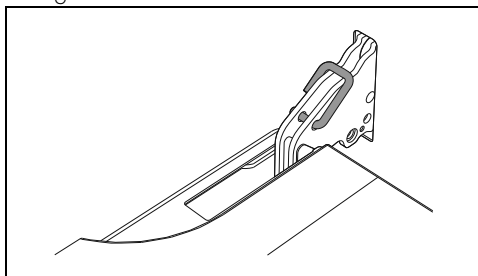

2. Afferrare la porta ai due lati con entrambe le mani, sollevarla verso l'alto formando un angolo di circa 30° ed estrarla.

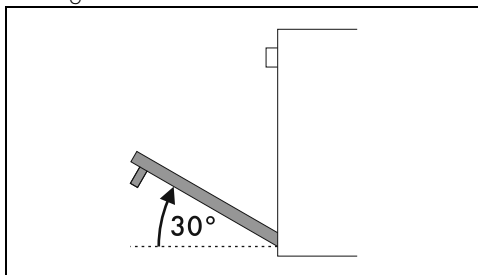

3. Per rimontare la porta inserire le cerniere nelle apposite fessure poste sul forno assicurandosi che le scanalature **A** si appoggino completamente alle fessure.

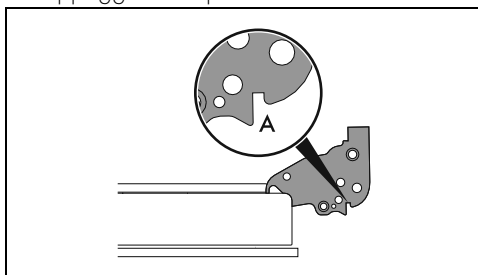

4. Abbassare la porta verso il basso e una volta posizionata rimuovere i pernetti dai fori delle cerniere.

### Pulizia dei vetri porta

Si consiglia di mantenere i vetri porta sempre ben puliti. Utilizzare carta assorbente da cucina. In caso di sporco persistente, lavare con una spugna umida e detergente comune.

### Pulizia del vano cottura

Per una buona conservazione del vano cottura

occorre pulirlo regolarmente dopo averlo lasciato raffreddare.

Evitare di lasciar seccare all'interno del vano cottura residui di cibo perché potrebbero rovinare lo smalto.

Prima di ogni pulizia estrarre tutte le parti rimovibili.

Per facilitare le operazioni di pulizia, si consiglia di smontare:

- la porta;
- i telai supporto griglie/teglie.



In caso di utilizzo di prodotti di pulizia specifici, si consiglia di far funzionare l'apparecchio alla massima temperatura per circa 15/20 minuti, al fine di eliminare eventuali residui.

### Asciugatura

La cottura delle pietanze genera umidità all'interno del vano cottura. Questo è un fenomeno del tutto normale che non compromette il corretto funzionamento dell'apparecchio.

Alla fine di ogni cottura:

1. lasciar raffreddare l'apparecchio;
2. rimuovere lo sporco dal vano cottura;
3. asciugare il vano cottura con un panno morbido;
4. lasciare la porta aperta il tempo necessario affinché il vano cottura si asciughi completamente.

### Rimozione dei telai supporto griglie/teglie

La rimozione dei telai supporto griglie/teglie permette un'ulteriore facilità di pulizia delle parti laterali.

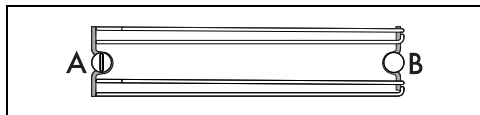

A = sede anteriore

B = perno posteriore



In alcuni modelli, il perno posteriore B può essere smontato e rimontato come la sede anteriore A.



Per rimuovere i telai supporto griglie/teglie:

1. Svitare il perno di fissaggio anteriore situato sulla parete laterale vicino all'apertura del

vano cottura (è possibile aiutarsi con un utensile, ad esempio una moneta).

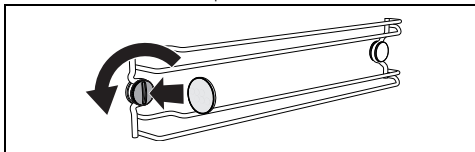

2. Tirare con attenzione il telaio verso il centro del vano cottura in modo da sganciarlo dalla sede anteriore A.

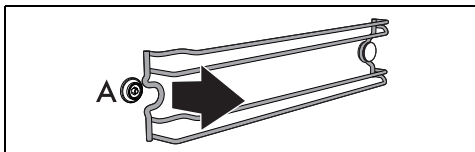

3. Sfilare il telaio dal perno posteriore B situato in fondo alla parete laterale.

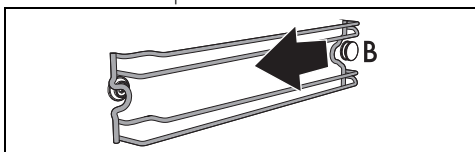

4. Ripetere l'operazione per il telaio posto sull'altra parete laterale.

Per rimontare i telai supporto griglie/teglie:

1. Infilare la parte posteriore del telaio nella sede sotto al perno B situato in fondo alla parete laterale.

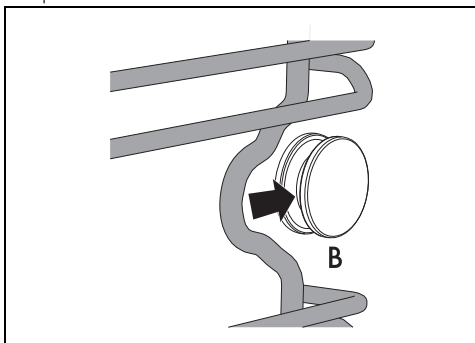

2. Riposizionare la parte anteriore del telaio nella sede A sulla parete laterale vicino all'apertura del vano cottura.

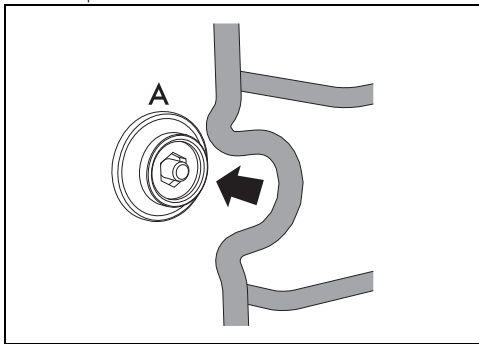

3. Avvitare il perno di fissaggio anteriore (è possibile aiutarsi con un utensile, ad esempio una moneta).

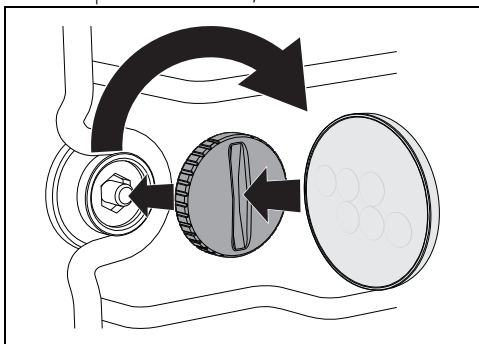

4. Ripetere l'operazione per il telaio posto sull'altra parete laterale.

### Termine della Vapor Clean

1. Ruotare la manopola funzioni sulla posizione 0 per uscire dalla funzione.

2. Aprire la porta e agire sullo sporco meno ostinato con un panno in microfibra.
3. Sulle incrostazioni più resistenti utilizzare una spugna antigraffio con filamenti in ottone.
4. In caso di residui di grasso, è possibile utilizzare prodotti specifici per la pulizia dei forni.
5. Rimuovere l'acqua residua all'interno del vano cottura.
6. Se presenti, riposizionare i pannelli autopulenti ed i telai supporto griglie/teglie.

Per una maggiore igiene e per evitare che gli alimenti acquisiscano odori sgradevoli:

- si consiglia di effettuare un'asciugatura del vano cottura mediante una funzione ventilata a 160°C per circa 10 minuti.
- In caso di presenza dei pannelli autopulenti, si consiglia di effettuare un'asciugatura del vano cottura con contemporaneo ciclo di catalisi.



Si consiglia l'uso di guanti in gomma durante queste operazioni.



Per facilitare la pulizia manuale delle parti più difficili da raggiungere, si consiglia di rimuovere la porta.

## Manutenzione straordinaria

### Consigli per la manutenzione della guarnizione

La guarnizione deve essere morbida ed elastica.

- Per mantenere pulita la guarnizione utilizzare una spugna non abrasiva e lavare con acqua tiepida.

# INSTALLAZIONE

## Collegamento elettrico



Vedi Avvertenze generali di sicurezza.

### Informazioni generali

Controllare che le caratteristiche della rete elettrica siano adatte ai dati riportati sulla targhetta.

La targhetta di identificazione, con i dati tecnici, il numero di matricola e la marcatura è visibilmente posizionata sull'apparecchio.

La targhetta non deve mai essere rimossa. Provvedere al collegamento di terra con un cavo più lungo degli altri di almeno 20 mm. L'apparecchio può funzionare nei seguenti modi:

- 220-240 V~

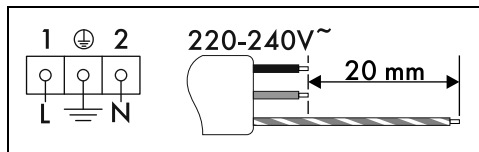

Cavo tripolare 3 x 1,5 mm<sup>2</sup>.



I valori indicati si riferiscono alla sezione del conduttore interno.



I cavi di alimentazione sono dimensionati tenendo in considerazione il fattore di contemporaneità (in conformità alla norma EN 60335-2-6).

### Collegamento fisso

Prevedere sulla linea di alimentazione un dispositivo che assicuri la disconnessione dalla rete onnipolare, con una distanza di apertura dei contatti che consenta la disconnessione completa nelle condizioni della categoria di sovratensione III, in conformità con le regole di installazione.

### Per il mercato Australiano/Neo Zelandese:

La disconnessione incorporata nel collegamento fisso deve essere conforme alle normative AS/NZS 3000.

### Collegamento con spina e presa

Controllare che spina e presa siano dello stesso tipo.

Evitare l'uso di riduzioni, adattatori o derivatori in quanto potrebbero provocare riscaldamenti o bruciature.

### Sostituzione del cavo



**Tensione elettrica**  
**Pericolo di folgorazione**

- Disattivare l'alimentazione elettrica generale.

1. Svitare le viti del carter del retro e rimuovere il carter per accedere alla morsetteria.

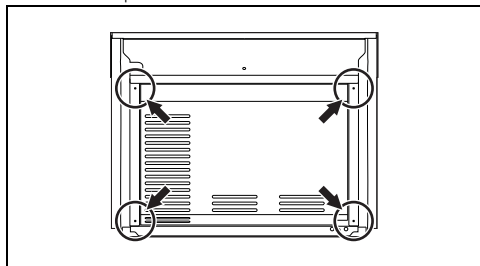

2. Sostituire il cavo.
3. Assicurarsi che i cavi (forno o eventuale piano cottura) seguano il percorso ottimale, in modo tale da evitare qualsiasi contatto con l'apparecchio.

## Posizionamento



Vedi Avvertenze generali di sicurezza.

### Posizione del cavo di alimentazione

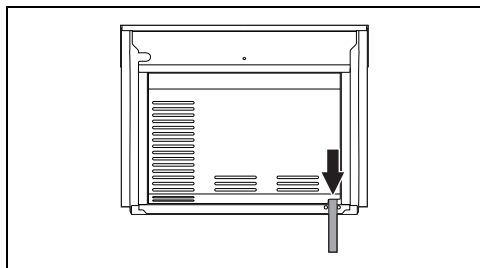

### Guarnizione frontalino

Incollare la guarnizione in dotazione sulla parte posteriore del frontalino per evitare eventuali infiltrazioni di acqua o altri liquidi.

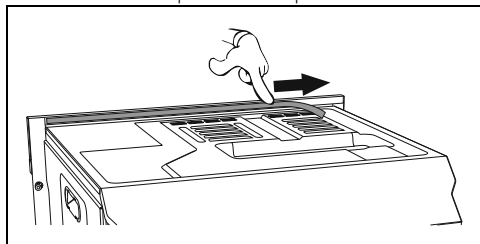

### Boccole di fissaggio

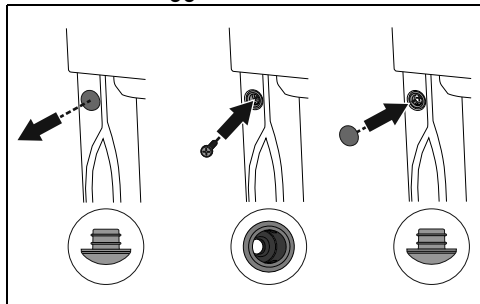

1. Togliere i tappi boccola inseriti sulla facciata dell'apparecchio.
2. Posizionare l'apparecchio nell'incasso.
3. Fissare l'apparecchio al mobile con le viti.
4. Coprire le boccole con i tappi precedentemente rimossi.

# Ingombri dell'apparecchio (mm)

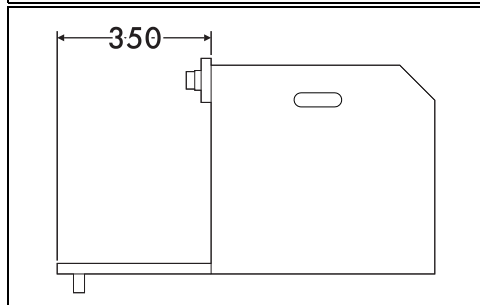
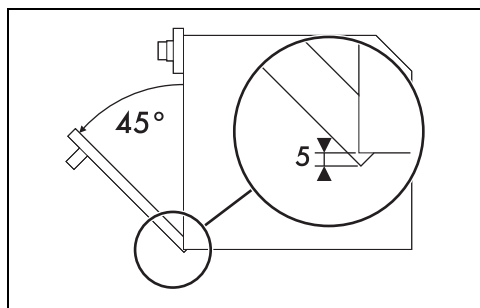
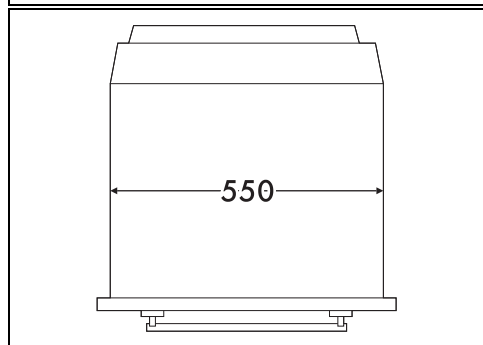
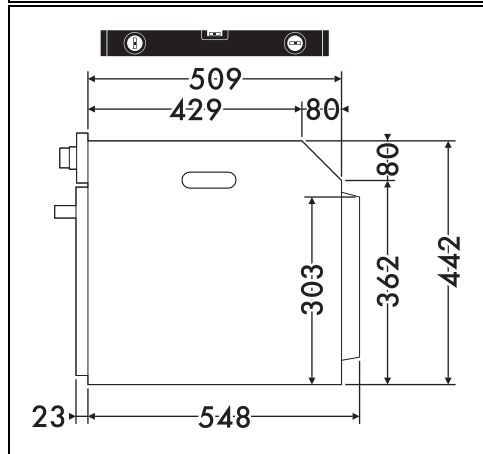
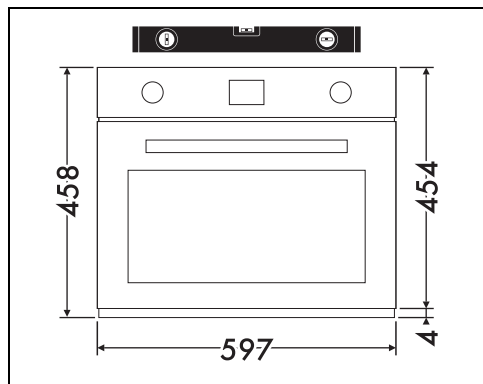

## Incasso a colonna (mm)

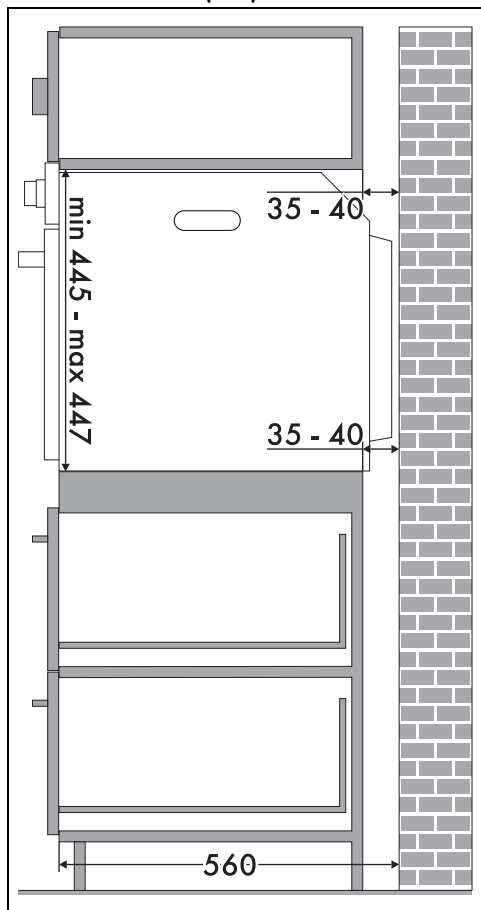

\* Assicurarsi che nella parte superiore/posteriore il mobile abbia una apertura di circa 35-40 mm di profondità.

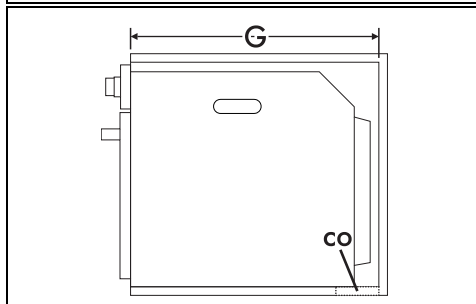
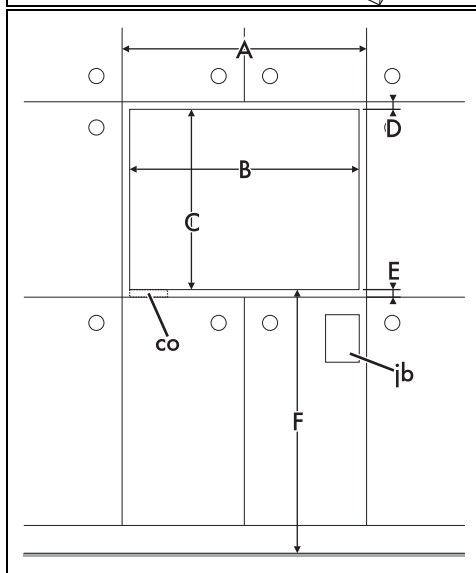
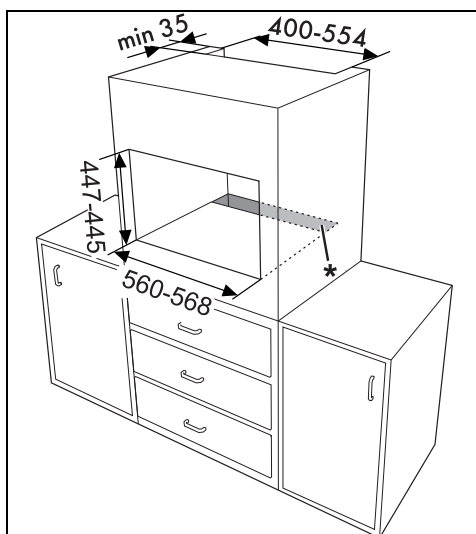

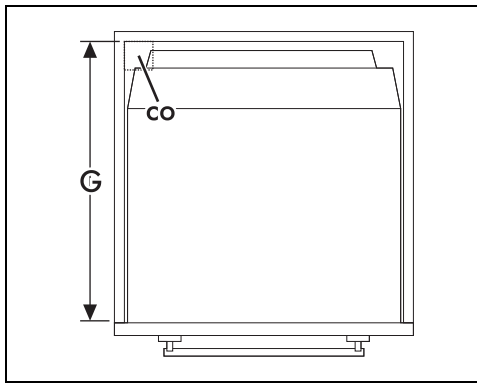

A min. 603 mm

B 560 - 568 mm

C 445 - 447 mm

D 9 - 11 mm

E min. 5 mm

F 259 - 1105 mm

G min. 560 mm

H min. 458 mm

co Ritaglio per il cavo alimentazione (min. 6 cm<sup>2</sup>)

jb Scatola delle connessioni elettriche

### Incasto sotto piani di lavoro (mm)

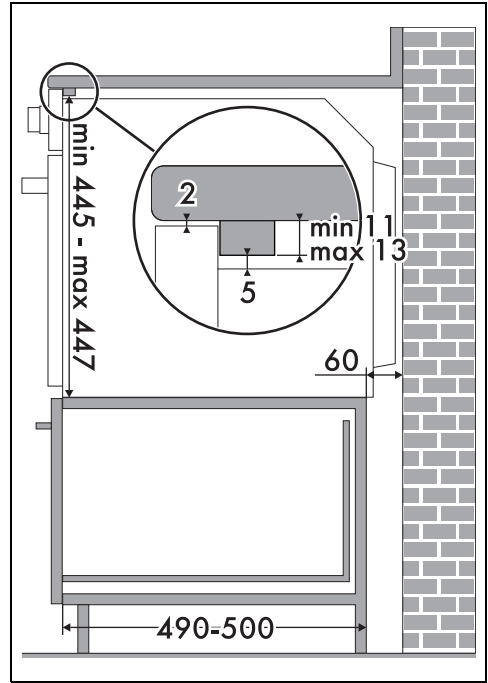

Se si intende incassare l'apparecchio sotto ad un piano di lavoro, dovrà essere installata una barra di legno per garantire l'utilizzo della guarnizione adesiva incollata sulla parte posteriore del frontalino al fine di evitare eventuali infiltrazioni di acqua o altri liquidi.

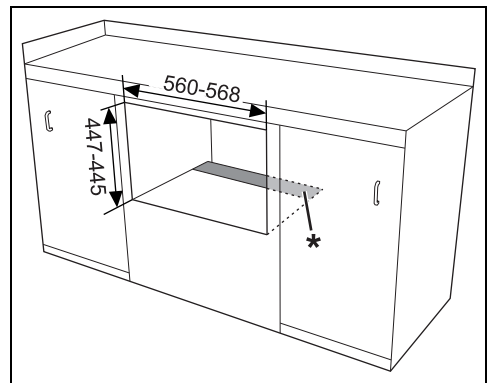

\* Assicurarsi che nella parte inferiore/posteriore il mobile abbia una apertura di circa 60 mm di profondità.



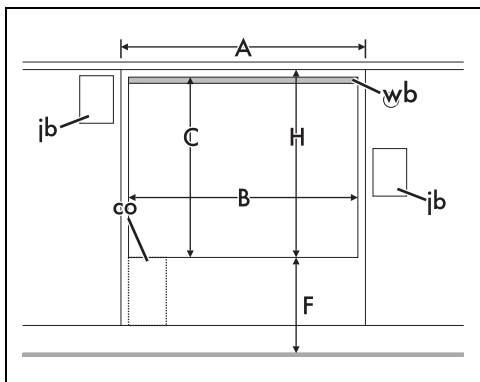

- A min. 603 mm
- B 560 - 568 mm
- C 445 - 447 mm
- D 9 - 11 mm
- E min. 5 mm
- F 259 - 1105 mm
- G min. 560 mm
- H min. 458 mm

- co Ritaglio per il cavo alimentazione (min. 6 cm<sup>2</sup>)
- ib Scatola delle connessioni elettriche
- wb Barra di legno (raccomandata)

