

S

M

E

G

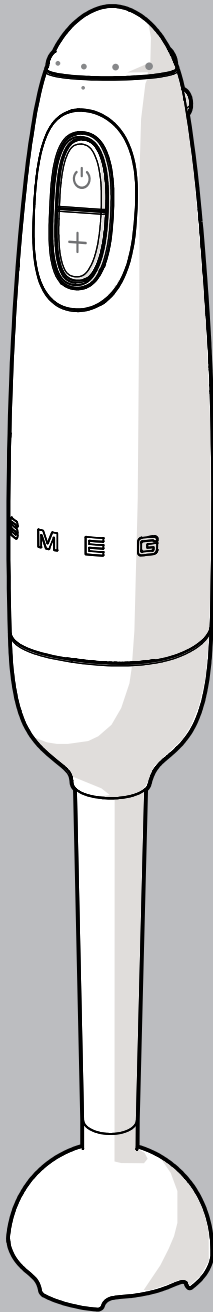

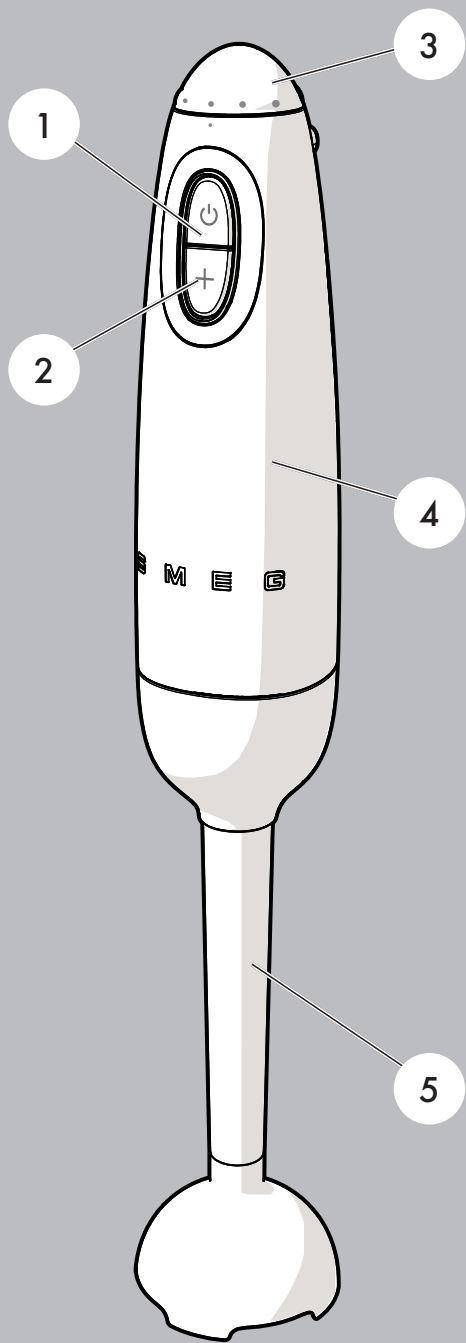

HBFO1

- 1) ON/OFF-painike
- 2) TURBO-painike
- 3) Nopeuskytkin
- 4) Moottorin runko
- 5) Sekoittimen varsi ja ruostumattomasta teräksestä valmistettu teräyksikkö.

*Arvoisa Asiakas,
Kiitämme 50-luvun tuotelinjaan kuuluvan sauvasekoittimen hankinnan johdosta.
Toivomme, että voit nauttia täysin siemauksin kodinkoneesi toiminnoista.
Parhain terveisin.
Smeg S.p.A.*

TÄMÄ KÄYTTÖOHJE

Tämä käyttöohje on kiinteä osa laitetta, ja siksi sitä tulee säilyttää kokonaisuudessaan helposti saatavilla laitteen koko käyttöiän ajan.

KÄYTTÖTARKOITUS

- Käytä laitetta vain sisätiloissa.
- Laite on tarkoitettu käytettäväksi kotikäytössä ja vastaavissa, kuten:
 - kauppojen henkilökunnalle tarkoitettussa keittiössä, toimistoissa ja työpaikoilla
 - aamiaismajoituspaikoissa (B&B)
 - asiakkaiden toimesta hotelleissa, motelleissa ja vuokratiloissa.
- Muut käytöt, kuten ravintoloissa, baareissa ja kahviloissa, ovat väärinkäyttöjä.
- Laitetta voidaan käyttää eri ainesosien vatkamiseen, silppuamiseen, sekoittamiseen ja emulgointiin. Lisäksi siihen kuuluvien lisävarusteiden avulla se voi hienontaa/jauhaa lihaa, juustoa, leipää, perunaa ja muita vihanneksia tai vatkata kananmunia ja kermaa erilaisia valmistuksia varten. Kaikenlainen muu käyttö on sopimatonta. Älä käytä laitetta muuhun kuin sille tarkoitettuun käyttötarkoitukseen.
- Laitetta ei ole tarkoitettu käytettäväksi ulkoisten ajastimien tai kauko-ohjainten kanssa. Valvo laitetta jatkuvasti käytön aikana.

YLEISIÄ TURVAOHJEITA

Noudata kaikkia turvaohjeita laitteen turvallista käyttöä varten.

- Ennen laitteen käyttöä lue tämä käyttöohje huolellisesti läpi.
- Sammuta laite välittömästi jos se jätetään ilman valvontaa ja jokaisen käyttökerran jälkeen ja erityisesti ennen sen puhdistamista, lisävarusteiden asentamista tai purkamista tai jos liikkuvien osien lähelle mennään toiminnan aikana.
- Älä käytä laitetta jos virtajohto tai pistoke on vahingoittunut tai jos laite on pudonnut lattialle tai vahingoittunut jollain tavoin. Jos virtajohto on vahingoittunut, ota yhteyttä tekniseen huoltoon, joka vaihtaa sen uuteen vaaratilanteiden syntymisen välttämiseksi.
- Estä virtajohdon pääsemistä kosketuksiin terävien kulmien kanssa.
- Älä vedä johdosta kun haluat irrottaa pistokkeen pistorasiasta.
- Älä käytä sovitimia tai jatkojohtoja.
- Älä tee laitteeseen muutoksia.
- Älä koskaan yritä sammuttaa liekkiä/tulipaloa vedellä: sammuta laite, kytkie pistoke irti pistorasiasta ja tukahduta liekki kannella tai sammutuspeitteellä.

- Lapset eivät saa käyttää tätä laitetta. Pidä laite ja virtajohto pois lasten ulottuvilta. Varmista, että lapset eivät leiki laitteella.
- Älä anna lasten leikkiä pakkausmateriaaleihin kuuluvilla muovipusseilla.
- Laitetta eivät saa käyttää henkilöt, joilla on fyysisiä tai henkisiä rajoitteita, tai joilla ei ole kokemusta sähkölaitteiden käytöstä, ellei heitä valvo tai ohjaa aikuiset henkilöt, jotka ovat vastuussa heidän turvallisuudestaan.
- Toiminnan aikana vältä koskemasta liikkuviin osiin. Pidä käsiä, hiuksia, vaatteita ja välineitä kaukana liikkuvista osista toiminnan aikana estääksesi henkilövahinkojen syntymistä ja/tai laitteelle aiheutuvia vahinkoja.
- Vältä koskemasta sekoittimen liitososassa oleviin teriin, sillä ne ovat erittäin teräviä: Leikkautumisen vaara! Käsittele niitä varovaisesti niiden irrottamisen, paikalleen asettamisen ja puhdistuksen aikana. Käytä harjaa ruoan poistamiseksi.
- Älä käytä lämpötilaltaan korkeiden öljyjen tai rasvojen vatkaamiseen.
- Toimi varovaisesti kun kuumia nesteitä kaadetaan sekoittimen päälle, sille ne voivat roiskua laitteen ulkopuolelle niiden äkillisen höyrystymisen vuoksi.
- Käytä korkealaitaisia astioita nestemäisiä aineita vatkaattaessa, erityisesti jos ne ovat kuumia, niiden ylivuodon, roiskumisen ja niistä aiheutuvien palovammojen syntymisen estämiseksi.
- Estääksesi roiskeiden syntymistä, aseta sekoittimen varsi aina ainesosien joukkoon ennen sauvasekoittimen kytkemistä päälle.
- Älä jätä sauvasekoitinta kuuman kattilan sisälle lieden ollessa päällä.
- Älä käytä sauvasekoitinta tai silppuria hedelmien siemenkodon, luiden tai muiden kovien ainesosien silppuamisessa, sillä ne voivat vahingoittaa teriä.
- Vältä nesteiden yllittämästä sekoittimen varren liitoskohtaa.
- Älä käytä sauvasekoitinta muiden valmistajien toimittamien osien tai lisävarusteiden kanssa.
- Käytä yksinomaan valmistajan valmistamia alkuperäisiä varaosia. Muiden kuin valmistajien suosittelemien varaosien käyttö voi aiheuttaa tulipaloja, sähköiskuja ja henkilövahinkoja.
- Vältä ruiskuttamasta nesteitä moottorin rungon ja sauvasekoittimen johdon päälle tai niiden kastamista. Jos ne joutuvat kosketuksiin nesteiden kanssa, kytkä sauvasekoitin välittömästi irti pistorasiasta ja kuivaa se huolella: Sähköiskujen vaara!
- Anna sauvasekoittimen jäähtyä ennen sen puhdistamista.

VALMISTAJAN VASTUU

Valmistaja ei ota vastuuta henkilö- tai omaisuusvahingoista, jotka aiheutuvat:

- käyttötarkoitukseen nähden poikkeavasta käytöstä;
- käyttöohjeen lukematta jättämisestä;
- jonkin laitteen osan muuttamisesta;
- ei-alkuperäisten varaosien käytöstä;
- turvaohjeiden noudattamatta jättämisestä.

HÄVITTÄMINEN

Laite tulee hävittää erillään muista jätteistä (direktiivi 2012/19/EY). Tämä laite ei sisällä siinä määrin terveydelle ja ympäristölle haitallisia aineita, että sitä voitaisiin pitää vaarallisena voimassa olevien Euroopan unionin direktiivien mukaisesti.

Laitteen pakkausmateriaalit ovat ympäristöystävällisiä ja kierrätettäviä.

Toimita pakkausmateriaalit tarkoituksenmukaiseen erilliskeräykseen.

KÄYTTÖ

Sauvasekoitin on tarkoitettu: nesteiden sekoittamiseen, kevyiden taikoinen sekoittamiseen ja kypsien ainesosien soseuttamiseen. Älä pidä laitetta päällä yli 30 sekuntia kerrallaan.

Laitetta voidaan käyttää kaikkien lisävarusteiden kanssa kaikilla nopeuksilla. SMEG-lisävarusteet (silppuri, vihannesleikkuri, vatkein ja kannu) voidaan hankkia erikseen (HBAC01).

ENNEN ENSIMMÄISTÄ KÄYTTÖKERTAA

Puhdista ruoan kanssa kosketuksiin joutuvat osat huolella ennen laitteen ensimmäistä käyttökertaa.

KÄYTTÖNOTON VALMISTELU

Pilko ainesosat noin 2 cm kokoisiksi kappaleiksi ennen niiden silppuamista.

Aseta laite oikein ennen virtajohdon kytkemistä pistorasiaan.

LAITTEEN KÄYTTÖ

Käännä ja lukitse sauvasekoittimen varsi (5) moottorin runkoon (4). Upota teräyksikkö ainesosiin. Käynnistä laite painamalla painiketta ON/OFF tai painiketta TURBO (1-2): käännä nopeuskytkintä (3) nopeuden säätämiseksi.

Sekoita ainesosat liikuttamalla sauvasekoitinta varovasti ylä- ja alasuuntaan.

RESEPTI:

PANNUKAKKU KASTIKE

Tämä resepti voidaan valmistaa silppuria käyttämällä, joka voidaan tilata varaosana.

AINESOSAT:

- 1 kananmuna
- 120 g tomusokeria
- 220 g mallassokeria

VALMISTUS:

- 1) Lisävarusteena saatavaa silppuria käyttämällä, aseta teräyksikkö ensiksi silppurin kulhoon ja lisää sitten kaikki ainesosat.
- 2) Aseta kansi silppurin kulhon päälle ja kiinnitä liitososa moottorin runkoon. Vatkaa ainesosia 5 sekuntia TURBO-nopeudella.

Muita reseptejä löytyy lisävarusteiden käyttöä koskevasta käyttöohjeesta.

PUHDISTUS JA HOITO

- Irrota pistoke pistorasiasta ennen sauvasekoittimen puhdistamista.
- Älä upota moottorin runkoa veteen tai muihin nesteisiin.
- Puhdista moottorin runko pelkkää kosteaa liinaa ja neutraalia pesuainetta käyttämällä. Astianpesukoneessa voidaan pestä kulho ja lisävarusteena saatava teräyksikkö sekä liukumista estävä pohja, ruostumattomasta teräksestä valmistettu vatkein ja kannu jossa korkki ilman BPA:ta. Puhdista vihannesleikkuri, silppurin kansi ja vatkaimen liitososa kostealla liinalla. Kuivaa huolellisesti.
- Älä käytä metallipinnoituksilla käsiteltyjen osien puhdistuksessa (kuten esimerkiksi anodisoinneissa, nikkelöinnissä, kromauksissa) klooria, ammoniakkia tai valkaisuainetta sisältäviä puhdistusaineita.

S M E G

MADE IN ITALY

SMEG S.p.A.
Via Leonardo Da Vinci, 4
42016 San Girolamo di
Guastalla (RE)
ITALY



914778125/E