

Sisällysluettelo

1 Varoituksia	4
1.1 Turvallisuuteen liittyvät yleiset varoitukset	4
1.2 Valmistajan vastuu	5
1.3 Laitteen käyttötarkoitus	5
1.4 Hävittäminen	5
1.5 Tyyppikilpi	6
1.6 Tämä käyttöohje	6
1.7 Miten käyttöohjetta luetaan	6
2 Kuvaus	7
2.1 Yleinen kuvaus	7
3 Käyttö	9
3.1 Varoituksia	9
3.2 Esitoimenpiteet	10
3.3 Keittotason käyttö	10
4 Puhdistus ja hoito	23
4.1 Varoituksia	23
4.2 Pintojen puhdistus	23
4.3 Säännöllinen viikoittainen puhdistus	23
4.4 Ruokajäämät	23
4.5 Mitä tehdä, jos..	24
5 Asennus	25
5.1 Sähkökytkentä	25
5.2 Turvaohjeet	27
5.3 Työtason muotoilu	28
5.4 Kalusteasennus	30

Lue tämä käyttöopas huolellisesti. Ohjeita noudattamalla taataan laitteen oikeaoppinen ylläpito ja sen ominaisuuksien säilyvyys.

Tuotteeseen liittyviä lisätietoja löytyy osoitteesta www.smeg.com



1 Varoituksia

1.1 Turvallisuuteen liittyvät yleiset varoitukset

Henkilövahingot

- Laite ja siihen kuuluvat osat tulevat erittäin kuumiksi käytön aikana.
- Älä koske kuumentaviin osiin käytön aikana.
- Pidä alle 8-vuotiaita lapsia loitolla, ellei heitä valvota jatkuvasti.
- Lapset eivät saa leikkiä laitteella.
- Käytön aikana älä aseta laitteen päälle metallisia esineitä kuten veitset, haarukat, lusikat ja kannet.
- Sammuta laite käytön jälkeen.
- Älä koskaan yritä sammuttaa liekkiä/tulipaloa vedellä: sammuta laite ja peitä liekki kannella tai sammutuspeitteellä.
- Lapset eivät saa suorittaa puhdistus- ja huoltotoimenpiteitä ilman valvontaa.
- Anna asennus- ja huoltotoimenpiteet ammattitaitoisen henkilökunnan suoritettavaksi voimassa olevien säädösten mukaisesti.

- Älä tee muutoksia laitteeseen.
- Älä työnnä teräviä metalliesineitä (keittiövälineitä tai työkaluja) laitteessa oleviin aukkoihin.
- Älä koskaan yritä korjata laitetta yksin tai ilman pätevän teknikon apua.
- Vain tekninen ja koulutettu henkilöstö saa asentaa ja vaihtaa tarvittaessa virtajohtoa uuteen.
- Vaaratilanteiden välttämiseksi, jos virtajohto on vahingoittunut, ota välittömästi yhteyttä tekniseen huoltoon, joka vaihtaa sen uuteen.

Laitteelle aiheutuvat vahingot

- Älä käytä hankaavia tai syövyttäviä puhdistusaineita lasiosien puhdistamiseen (esim. jauhetuotteita, tahrannoistoaaineita ja metallisia sienä).
- Käytä mahdollisesti puu- tai muovisia keittiövälineitä.
- Älä istu laitteen päälle.
- Älä käytä höyrysuihkeita laitteen puhdistamiseksi.
- Älä tuki laitteen aukkoja tai tuuletusaukkoja.
- Älä jätä laitetta valvomatta paiston aikana, sillä rasvaa tai öljyä voi vuotaa ulos.
- Älä jätä esineitä keittotasojen päälle.
- Älä missään tapauksessa käytä laitetta huoneen lämmittämiseen.



Laitteeseen liittyen

- Älä luota mahdolliseen keittoastioiden tunnistimeen.
- Jos kannen päälle on vuotanut mahdollisesti nesteitä, poista ne ennen sen avaamista.
- Ennen kannen sulkemista, anna keittotason jäähtyä.
- Jos lasikeraamiseen pintaan syntyy halkeamia, rakoja tai pinta rikkoutuu, sammuta laite välittömästi. Kytke virta pois päältä ja ota yhteys tekniseen huoltoon.
- Sydämentahdistinta tai muita samankaltaisia laitteita käyttävien henkilöiden tulee varmistaa, ettei induktiivinen kenttä, jonka taajuusalue on välillä 20 - 50 kHz, vaikuta laitteen toimintaan.
- Sähkömagneettista yhteensopivuutta koskevien määräysten mukaan sähkömagneettinen induktio-keittotaso kuuluu ryhmään 2 ja luokkaan B (EN 55011).

1.2 Valmistajan vastuu

Valmistaja ei ota vastuuta henkilö- tai omaisuusvahingoista, jotka aiheutuvat:

- käyttötarkoitukseen nähden poikkeavasta käytöstä
- käyttöoppaassa olevien määräysten noudattamatta jättämisestä
- jonkin laitteen osan muuttamisesta
- muiden kuin laitteen alkuperäisten varaosien käytöstä.

1.3 Laitteen käyttötarkoitus

- Laite on tarkoitettu ruokien paistamiseen kotitalouskäytössä. Kaikenlainen muu käyttö on sopimatonta.
- 8-vuotiaat lapset, fyysisesti tai henkisesti rajoittuneet henkilöt tai henkilöt, joilla ei ole tämän laitteen käyttöön liittyvää kokemusta saavat käyttää laitetta jos heidän toimintaansa valvoo tai heitä opastaa aikuiset tai heidän turvallisuudesta vastaavat henkilöt.
- Laitetta ei ole tarkoitettu käytettäväksi ulkoisten ajastimien tai kauko-ohjainten kanssa.

1.4 Hävittäminen



Laite tulee hävittää erillään kotitalousjätteistä (direktiivit 2002/95/EY, 2002/96/EY, 2003/108/EY). Tämä laite ei sisällä siinä määrin terveydelle ja ympäristölle haitallisia aineita, että sitä voitaisiin pitää vaarallisena voimassa olevien Euroopan neuvoston direktiivien mukaisesti.

Laitteen hävittämiseksi:

- Katkaise virtajohto ja irrota johto yhdessä pistokkeen kanssa.



Sähkövirta Sähköiskun vaara

- Kytke pääkatkaisin pois päältä.
- Irrota virtajohto sähkölaitteistosta.



Varoituksia

- Toimita laite käyttöiän loputtua sähkö- ja elektronisten laitteiden erilliskeräykseen tai anna se jälleenmyyjälle toisen vastaavan laitteen hankinnan yhteydessä.

Laitteen pakkausmateriaalit ovat ympäristöystävällisiä ja kierrätettäviä.

- Toimita pakkausmateriaalit tarkoituksenmukaiseen erilliskeräykseen.



Muovipakkaukset Tukehtumisen vaara

- Pakkausmateriaaleja tai niiden osia ei saa jättää ilman valvontaa.
- Älä anna lasten leikkiä pakkausmateriaaleihin kuuluvilla muovipusseilla.

1.5 Tyypikilpi

Laitteen tyypikilpi sisältää tekniset tiedot, sarjanumeron ja merkinnän. Tyypikilpeä ei saa koskaan irrottaa.

1.6 Tämä käyttöohje

Tämä käyttöohje on kiinteä osa laitetta, ja siksi sitä tulee säilyttää kokonaisuudessaan helposti saatavilla koko laitteen käyttöiän ajan.

Ennen laitteen käyttöä lue tämä käyttöohje huolellisesti läpi.

1.7 Miten käyttöohjetta luetaan

Tässä käyttöohjeessa käytetään seuraavia kuvamerkkejä:

Varoituksia



Yleistietoja liittyen tähän käyttöohjeeseen, turvallisuuteen ja hävittämiseen.

Kuvaus



Laitteen ja lisävarusteiden kuvaus.

Käyttö



Laitteeseen ja lisävarusteisiin sekä paistoon liittyvää tietoa.

Puhdistus ja hoito



Laitteen oikeaan puhdistamiseen ja huoltoon liittyvää tietoa.

Asennus



Pätevälle teknikolle kuuluvaa tietoa: asennus, käyttöönotto ja säätö.



Turvallisuuteen liittyvät varoitukset



Tietoa



Neuvo

1. Käyttöohjeiden järjestys.

- Yksittäinen käyttöohje.



2 Kuvaus

2.1 Yleinen kuvaus

FI

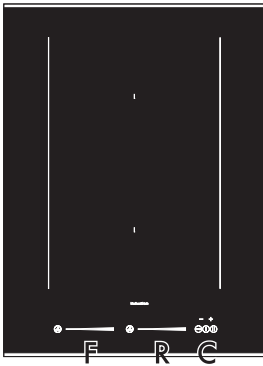

38 cm

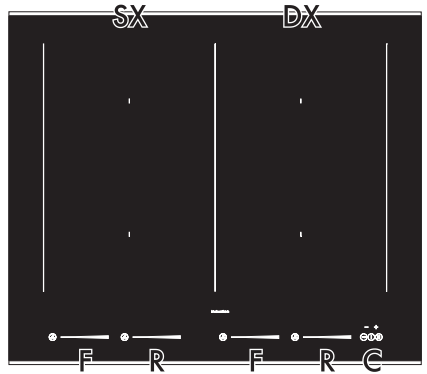

60 cm

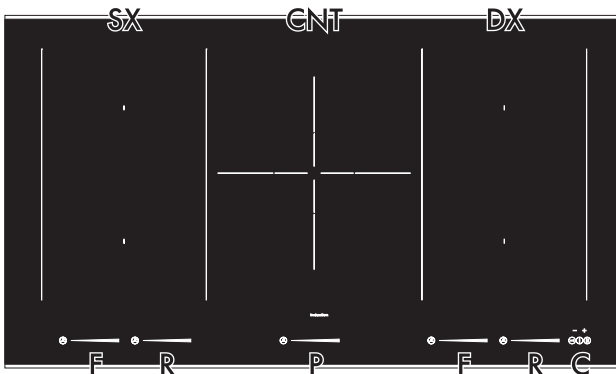
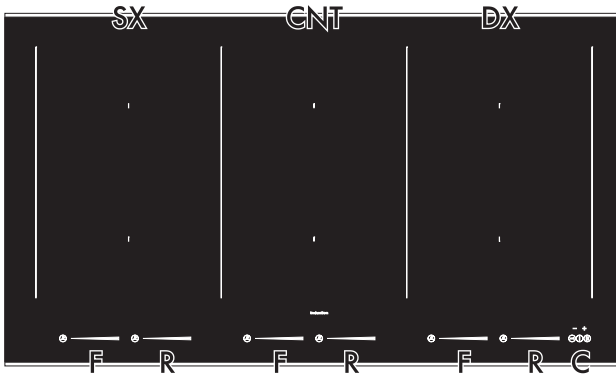

90 cm



Kuvaus

SX = Keittoalue vasemmalla

CNT = Keittoalue keskellä

DX = Keittoalue oikealla

F = Etulevyn ohjaukset

R = Takalevyn ohjaukset

P = Paellalevyn ohjaukset

C = Yleisohjausten alue

Absorboitujen tehojen taulukko

Levy	Levyn koot (mm)	Max absorboitu teho (W)*	Absorboitu teho Power-toiminto (W)*
F - R	230 x 180	2100	3700
P	280 x 280	3700	5500

* tehöt ovat viitteellisiä ja voivat vaihdella käytetyn astian tai asetettujen arvojen mukaan.

Induktiotoiminnon etuja



Laite on varustettu induktiogeneraattorilla jokaista keittoaluetta kohti. Jokaisen lasikeramiikkapinnan alla oleva generaattori saa aikaan sähkömagneettisen kentän, joka ohjaa lämpövirtaa kattilan pohjaan. Induktiolieden alueella lämpöä ei enää siirretä vaan se luodaan suoraan astian sisälle induktiivisten virtausten ansiosta.

- Energiansäästö energian suoran siirron ansiosta kattilaan (tarkoituksenmukaisesta magneettisista materiaaleista valmistettuja astioita vaaditaan) suhteessa perinteiseen sähköllä suoritettavaan kypsennykseen.
- Lisääntynyt turvallisuus energian siirron ansiosta pelkästään astiaan, joka on asetettu keittotasolle.
- Energiansiirron korkea tehokkuus induktiokeittoalueelta kattilan alustaan.
- Nopea kuumennusnopeus.

- Rajoittunut palovammojen vaara, sillä keittotason pinta kuumenee vain kattilan alaosaan; yli vuotaneet ruoat eivät jää kiinni.



3 Käyttö

3.1 Varoituksia



Korkea lämpötila Palovammojen vaara

- Suojaa käsiä uunikintailla käytön aikana.
- Älä koske tai puhdista keittotason pintaa toiminnan aikana tai kun jäännöslämmön merkkivalot palavat.
- Älä laita tyhjiä kattiloita tai pannuja päällä olevien keittoalueiden päälle.
- Älä päästä alle 8-vuotiaita lapsia laitteen läheisyyteen sen toiminnan aikana.
- Laita päälle näppäinten lukitus jos lapsia tai kotieläimiä on paikalla, jotka kytkenevät pääsemään keittotasolle.
- Käytön jälkeen laita keittoalueet pois päältä, jotka ovat edelleen erittäin kuumia, vaikka ne olisivatkin pois päältä. Älä koske keittotason pintaa.



Korkea lämpötila Tulipalo- tai räjähdysvaara

- Älä käytä tai jätä tulenarkoja materiaaleja laitteen läheisyyteen tai suoraan keittotason alle.
- Älä käytä kypsennyksessä säilyketölkkejä, suljettuja astioita, muoviasiioita ja -purkkeja.
- Älä jätä laitetta valvomatta paiston aikana, sillä rasvaa tai öljyä voi vuotaa ulos.
- Jos halkeamia tai säröjä ilmestyy, tai laitetta ei kyetä sammuttamaan, kytke virta pois päältä ja ota yhteyttä huoltopalveluun.



Väärä käyttö Pinnoille syntyvien vahinkojen vaara

- Älä käytä keittotasoa jos sen alle asennetussa mahdollisessa uunissa on meneillään pyrolyysiprosessi.
- Älä aseta keittotasolle kattiloita, jos niiden pohja ei ole täysin sileä ja säännöllinen.
- Vältä kiinteiden ja painavien esineiden putoamista keittotason pinnalle.
- Älä käytä tukialustana.



3.2 Esitoimenpiteet

Poistaaksesi valmistuksen aikana mahdollisesti kerääntynyttä kosteutta, sähköpiirien ja painikkeiden virheettömän toiminnan kannalta:

1. Irrota laitteen ja lisävarusteiden ulko- ja sisäpuolella olevat suojamuovit.
2. Poista mahdolliset tarrat (teknisiä tietoja sisältävää tarraa lukuun ottamatta).

3.3 Keittotason käyttö



Kun laite kytketään ensimmäisen kerran sähköverkkoon, se suorittaa automaattisesti toimintatestin ja kaikki merkkivalot syttyvät muutamiksi sekunneiksi.

Kaikki laitteen kytkimet ja ohjaimet sijaitsevat samassa etupaneelissa. Induktiolieden käyttö tapahtuu Touch-Control -kosketusnäppäinten kautta. Kosketa kevyesti lasikeraamisella pinnalla olevaa symboli. Jokainen oikea kosketus vahvistetaan merkkiäänellä.

Symbolien luettelo

 Näppäin On/Off: laittaa päälle tai pois päältä keittotason.

 Taukonäppäin: keskeyttää kypsennyksen.

 Ohjausten lukitusnäppäin: estää tahattoman kosketuksen ohjauksiin.

 Lisäysnäppäin: lisää kypsennysaikaa tai ajastimen aikaa.

 Vähennysnäppäin: vähentää kypsennysaikaa tai ajastimen aikaa.

 Liukusäädin: lisää tai vähentää tehotasoa.

 Eritystoimintojen näppäin: kytkee päälle laitteen erityistoiminnot.

Induktioliedellä käytettävät astiat

Induktioliedellä käytettävien astioiden on oltava metallisia, niillä on oltava magneettinen ominaisuus ja pohjan on oltava läpimitaltaan riittävä.

Käyttöön sopivat astiat:

- Emaloidut teräsastiat paksulla pohjalla.
- Valurauta-astiat emaloidulla pohjalla.
- Ruostumattomasta monikerroksisesta teräksestä, ferriittisestä ruostumattomasta teräksestä ja erityisellä pohjalla valmistetusta alumiinista valmistetut astiat.

Käyttöön sopimattomat astiat:

- Kuparista, ruostumattomasta teräksestä, alumiinista, tulenkestävästä lasista, puusta, keramiikasta ja savesta valmistetut astiat.



Tarkistaaksesi jos kattila on käyttöön sopiva, aseta magneetti sen pohjan lähelle: jos magneetti kiinnittyy pohjaan se soveltuu induktiokäyttöön.

Jos käytettävissä ei ole magneettia, laita astiaan pieni määrä vettä, aseta se keittoalueella ja laita keittolevy päälle. Jos näytölle ilmestyy symboli , se merkitsee sitä, että kattila ei sovellu käyttöön.

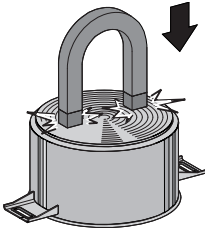

Käytä yksinomaan kattiloita, joiden pohja on täysin tasainen ja jotka sopivat käytettäväksi induktioliedellä. Jos kattilan pohja on epäsäännöllinen, se voi vaarantaa kuumennusjärjestelmän tehokkuutta ja estää jopa liedellä olevan kattilan havaitsemisen.

Kattilan minimihalkaisija

Levy	Ø minimi (cm)	Ø suositeltu (cm)
F - R	9	11,5
Multizone	2 x 11 1 x 22	2 x 13,5 1 x 24,5
P	16	18

Keittoajan rajoitus

Keittotasoon kuuluu automaattinen laite, joka rajoittaa käyttöaikaa.

Jos keittoalueen asetuksia ei muuteta, jokaisen keittoalueen maksimaalinen käyttöaika riippuu valitusta tehosta.

Kun käyttöaikaa rajoittava laite käynnistyy, keittoalue sammuu, lyhyt merkkiäänä soi ja jos se on kuuma, näytölle ilmestyy

symboli .

Asetettu tehotaso	Keittoajan maksimaalinen kesto tunteina
1	8 ½
2	6 ½
3	5 ½
4	4 ½
5	3 ½
6	2 ½
7	2 ½
8	2
9	1 ½

Suojaus ylikuumentumisesta vastaan

Kun keittotasoa käytetään maksimaalisella teholla pitkään, elektronikan jäähtymisessä voi esiintyä ongelmia jos huonelämpötila on korkea.

Jotta liian korkean lämpötilan muodostumista elektroniikkaan voitaisiin estää, keittoalueen tehoa lasketaan automaattisesti.



Käyttö

Energiansäästöön liittyviä vinkkejä

- Kattilan pohjan läpimitta ei saa ylittää merkittyä keittoaluetta.
- Kattiloita ei saa asettaa keittotason ympärysmittan yli eikä edessä olevien ohjausten päälle.
- Kattilaa hankkiessasi tarkista jos osoitettu läpimitta viittaa kattilan pohjaan tai sen yläosaan, sillä yläosa on melkein aina suurempi pohjan läpimittaan nähden.
- Kun valmistat pitkän kypsennysajan vaativia ruokia, voit säästää aikaa ja energiaa käyttämällä painekattilaa, jonka ansiosta myös ruoka-aineksissa olevat vitamiinit pysyvät tallella.
- Varmista, että painekattila sisältää riittävän määrän vettä, sillä veden puutteesta johtuva ylikuumeneminen voi vahingoittaa kattilaa ja keittoaluetta.
- Aseta kattilan päälle mahdollisuuksien mukaan aina sopiva kansi.
- Valitse sopiva kattila kypsennettävän ruokamäärän mukaan. Suuri puolilyhyjä kattila saa aikaan energiahukan.



Jos keittotasoa ja uunia käytetään samanaikaisesti, määrätyissä olosuhteissa voi oman sähköjärjestelmän tehon maksimitaso ylittyä.



Tehotasot

Keittotason tehoa voidaan säätää eri tasoilla. Taulukosta löytyy erilaisiin kypsennyksiin liittyvät ohjeet:

Tehotaso	Soveltuu:
0	OFF-asento
1 - 2	Kypsennettävän ruoan määrä on pieni (minimiteho)
3 - 4	Paisto
5 - 6	Kypsennettävän ruoan määrä on suuri, suuria kappaleita paistetaan
7 - 8	Paisto, ruskistus jauholla
9	Paisto
p *	Paisto / Ruskistus, kypsennys (maksimiteho)

* ks. Power-toiminto

Keittotason käynnistys/sammutus

Keittotason käynnistämiseksi, pidä näppäintä On/Off  painettuna vähintään 1 sekunnin ajan; sen sammuttamiseksi, pidä näppäintä On/Off  painettuna vähintään 2 sekunnin ajan.



Keittotaso sammuu automaattisesti muutaman sekunnin sisällä jos mitään tehoarvoa ei ole valittu.



Keittoalueen automaattinen käynnistäminen

Kun taso on käynnistetty:

- Aseta astia (joka soveltuu induktiokypsennykseen ja joka ei ole tyhjä) keittoalueen päälle, jota aiot käyttää.

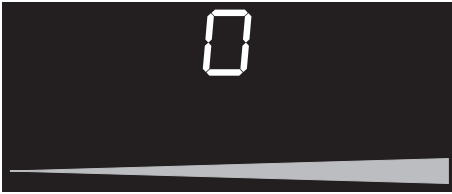

Käytetyn keittoalueen näyttö käynnistyy:

osoitettu tehoarvo vastaa .

Keittoalueen säätäminen

Kun taso on käynnistetty:

1. Laita sormi käytettävän keittoalueen liukusäätimen vasemmalle puolelle.



Käytetyn keittoalueen näyttö käynnistyy:

osoitettu tehoarvo vastaa .

2. Liu'uta sormea liukusäätimen päällä oikealle tai vasemmalle, kunnes valitset kypsennystehon välillä  tai kytket päälle Power-toiminnon (ks. "Power-toiminto").

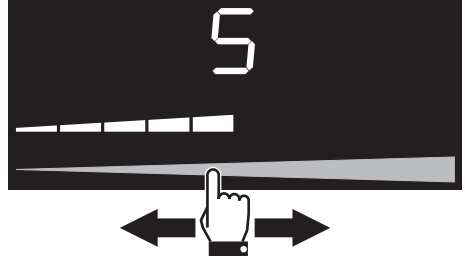

Käytetyn keittoalueen näyttö osoittaa asetetun kypsennystehon arvoa.

Keittoalueen sammuttaminen

1. Liu'uta sormea vasemmalle sammuttavalla keittoalueella olevan liukusäätimen loppuun asti.



Käytetyn keittoalueen näyttö sammuu.



Kaikkien keittoalueiden sammuttamiseksi samanaikaisesti, pidä näppäintä On/Off  painettuna vähintään 2 sekunnin ajan.



Käyttö

Pikavalinta

i Tämän toiminnon avulla on mahdollista asettaa levyt nopeasti haluttuun tehoon.

Kun taso on käynnistetty:

1. Laita sormi suurin piirtein haluamasi tehon kohdalle käytettävän keittoalueen liukusäätimessä.

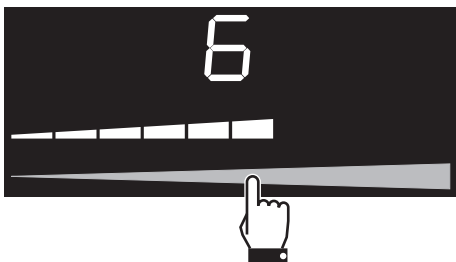

2. Liu'uta sormea oikealle tai vasemmalle halutun toiminnon valitsemiseksi.

Power-toiminto

i Tämän toiminnon avulla on mahdollista käyttää keittoalueen suurinta mahdollista tehoa.

Kun taso on käynnistetty:

1. Laita sormi käytettävän keittoalueen liukusäätimen vasemmalle puolelle.



Käytetyn keittoalueen näyttö käynnistyy: osoitettu tehoarvo vastaa **i**.

2. Liu'uta sormea liukusäätimen päällä, kunnes valitset Power-toiminnon.



Käytetyn keittoalueen näyttö osoittaa arvoa **P**.

Power-toiminto voidaan kytkeä päälle nopeasti.

- Kun taso on käynnistetty, laita sormi käytettävän keittoalueen liukusäätimen äärioikeaan laitaan.



 Power-toiminto jää päälle korkeintaan 10 minuutiksi, jonka kuluttua tehotaso laskee automaattisesti tasolle 9.



Multizone-toiminto

i Tämän toiminnon avulla on mahdollista ohjata samanaikaisesti kahta keittoaluetta (edessä ja takana) kattiloiden, kuten kalapannu tai suorakulmaiset astiat, käyttämiseksi.

Kun taso on käynnistetty:

1. Laita samanaikaisesti yksi sormi käytettävien keittoalueiden liikusäätimen vasemmalle ja toinen oikealle puolelle.

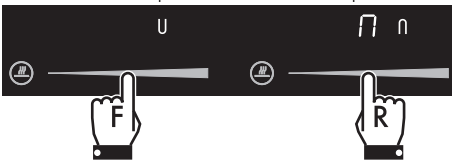

Keittoalueiden näytöt käynnistyvät: näytölle ilmestyy symboli "master" **U** kun taas oikealla oleva näyttö osoittaa kirjoitusta **n**, jota seuraa symboli "slave" **n**.

2. Liu'uta sormea vasemmalle halutun kypsennystehon asettamiseksi.

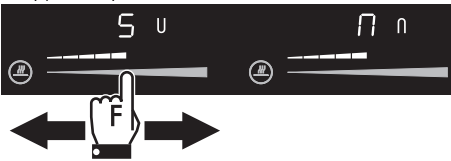

Molemmille keittoalueille asetetaan samat parametrit.



Voit kytkeä päälle Multizone-toiminnon vain pystysuunnassa yhdistettyjen keittotasojen välillä (F ja R).

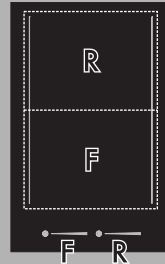

Tämä toiminto ohjaa automaattisesti tehon tasaista jakautumista molemmille levyille.



Multizone-toimintoa ei voida kytkeä päälle kun kyseessä on paellalevy.



Kun Multizone-toiminto on päällä, Power-toimintoa ei ole mahdollista kytkeä päälle kyseisille alueille.



Käyttö

Jos käytetään suurikokoista, soikeaa tai pitkää kattilaa varmista, että se asetetaan keittotason keskelle.

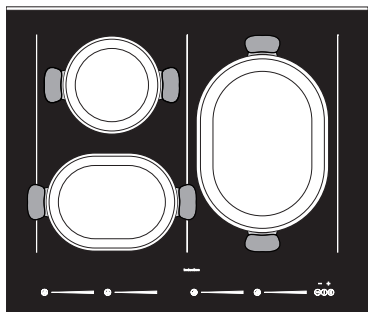

Esimerkki kattiloiden oikeasta asemoinnista

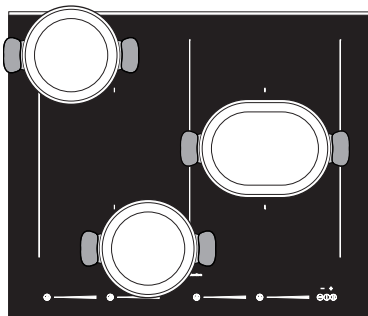

Esimerkki kattiloiden VÄÄRÄSTÄ asemoinnista

Multizone-toiminnon kytkemiseksi pois päältä:

laita samanaikaisesti yksi sormi poiskytkettävien keittoalueiden liikusäätimen vasemmalle ja toinen oikealle puolelle.

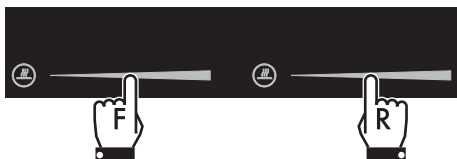

Keittoaikojen viitetaulukko

Seuraavassa taulukossa on esitely valmistettävien ruoka-aineksien viitteelliset tehoarvot. Arvot voivat vaihdella ruoka-aineksien määrän ja kuluttajan mieltymyksiin mukaan.

Tehotaso	Soveltuu:
1 - 2	Ruokien lämmitys, vähäisten nestemäärien kiehumispisteen säilytys, keltuaiseen tai voihin pohjautuvien kastikkeiden sekoitus.
3 - 4	Kiinteiden ja nestemäisten ruokien lämmitys, veden kiehumispisteen säilytys, pakasteruokien sulatus, 2-3 kananmunan munakkaat, hedelmä- ja vihannesruoat, eri kypsennykset.
5 - 7	Lihan, kalan ja kasvien kypsennys nesteessä, vesipitoiset ruoat, hillojen valmistus, jne.
8-9	Liha- tai kalapaistokset, pihvit, maksa, lihojen ja kalojen ruskistus, kananmunat, jne.
P	Perunoiden friteeraus öljyssä, jne. veden nopea kiehautus.



Jälkilämpö



Väärä käyttö Palovammojen vaara

- Kiinnitä erityistä huomiota lapsiin, sillä he eivät välttämättä näe jälkilämpöön liittyvää merkinantoa. Käytön jälkeen keittoalueet ovat edelleen erittäin kuumia jonkin aikaa, vaikka ne olisivatkin pois päältä. Pidä huoli, etteivät lapset koske alueisiin.



Keittoalueen sammutuksen jälkeen jos alue on vielä kuuma, näytölle ilmestyy symboli . Kun lämpötila laskee alle 40 °C, symbolia ei enää näy.

Melting-toiminto



Tämän toiminnon avulla on mahdollista sulattaa ruokia.

Melting-toiminnon kytkemiseksi päälle, kun keittotaso on käynnistetty:

1. Paina kerran haluamasi keittoalueen erikoistoimintojen näppäintä . Näyttöön ilmestyy kirjoitus , jota seuraa symboli .

Melting-toiminnon kytkemiseksi pois päältä:

- Paina kolme kertaa erikoistoimintojen näppäintä .

Keep warm-toiminto



Tämän toiminnon avulla on mahdollista säilyttää kuumana kypsennettyjä ruokia.

Keep warm-toiminnon kytkemiseksi päälle, kun keittotaso on käynnistetty:

1. Paina kaksi kertaa valitsemasi keittoalueen erikoistoimintojen näppäintä . Näyttöön ilmestyy kirjoitus , jota seuraa symboli .

Keep warm-toiminnon kytkemiseksi pois päältä:

- Paina kaksi kertaa erikoistoimintojen näppäintä .

Simmering-toiminto



Tätä toimintoa käyttämällä on mahdollista säilyttää kattilassa olevan nesteän kiehumispiste.

Simmering-toiminnon kytkemiseksi päälle, kun keittotaso on käynnistetty:

1. Paina kolme kertaa valitsemasi keittoalueen erikoistoimintojen näppäintä . Näyttöön ilmestyy kirjoitus , jota seuraa symboli .

Simmering-toiminnon kytkemiseksi pois päältä:

- Paina kerran erikoistoimintojen näppäintä .







Käyttö

Taukotoiminto

i Tätä toimintoa käyttämällä on mahdollista keskeyttää kaikkien keittoalueiden toiminta.

Taukotoiminnon kytkemiseksi päälle kun vähintään yksi keittoalue on päällä:

- Pidä painettuna taukotoiminnon näppäintä . Näyttö näyttää led-valon taukotoiminnon näppäimen  päällä ja kirjoituksen  kaikkien keittoalueiden näytöillä.

 Kaikki tason näppäimet kytkeytyvät pois päältä lukuun ottamatta ohjausten lukitusnäppäintä. Kaikki keittoalueet sammuvat.

Taukotoiminnon kytkemiseksi pois päältä:

1. Paina näppäintä .

Äärioikealla olevan keittoalueen näytölle ilmestyy animaatio muutamaksi sekunniksi.

2. Laita sormi käytettävän keittoalueen liukusäätimen vasemmalle puolelle ja liu'uta sitä oikealle.

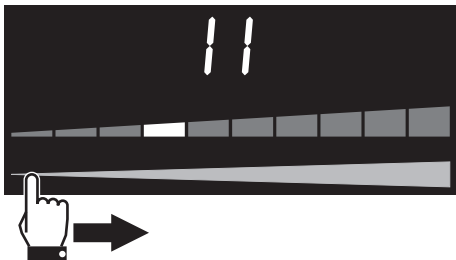



 Jos mitään painiketta ei paineta 5 sekunnin sisällä, taso sammuu automaattisesti.

Ohjausten lukitus



i Tämän toiminnon avulla on mahdollista kytkeä pois päältä kaikki näytön näppäimet kuten lapsilukko tai tahattomat valinnat.

Ohjausten lukituksen kytkemiseksi päälle, kun keittotaso on laitettu päälle:

- Pidä painettuna 3 sekunnin ajan ohjausten lukitusnäppäintä . Näyttö osoittaa led-valon ohjausten lukitusnäppäimen päällä .

 Sähkökatkon syntyessä ohjausten lukitus ei kytkeydy pois päältä.

Ohjausten lukituksen kytkemiseksi pois päältä:

- Pidä painettuna 3 sekunnin ajan ohjausten lukitusnäppäintä . Ohjausten lukitusnäppäimen päällä oleva led-valo  sammuu.



Ajastin



Tämän toiminnon avulla on mahdollista ohjelmoida ajastin, joka ilmoittaa halutun ajan päättymisestä merkkiäänellä.

Ajastimen kytkemiseksi päälle, kun keittotaso on päällä:

1. Paina samanaikaisesti ajastimen näppäimiä **+** ja **-**.

Näyttöön ilmestyy ajan osoitin **0.00**.
Ajan osoittimen alla oleva vilkkuva

ajastimen symboli  osoittaa toiminnon käynnistymistä.

2. Paina ajastimen näppäimiä **-** tai **+** ajastimen ohjelmoimiseksi (pidä painettuna nopeaa etenemistä varten).

Näyttö on ohjelmoitu "minuutit.sekunnit".
Ajastimen näppäimen ensimmäisen painalluksen yhteydessä **+** asetetaan 1 minuutti **1.00**. Voit asettaa alle minuuttia kestäväen ajan:

- paina ajastimen näppäintä **-** 1-5 kertaa valitaksesi alle minuuttia kestäväen ajan (välillä **0.50** - **0.10** sekuntia).

Ajastimen näppäimen **-** jokaisen painalluksen yhteydessä aika laskee 10 sekuntia.

Jos asetus ylittää 9 minuuttia **9.00** ajan osoittimen alle ilmestyy kirjoitus **min** ja näyttöön asetetaan "tunnit.minuutit"

1.59 (maksimaaliseen asetusaikaan, joka on 1 tunti ja 59 minuuttia)

3. Ajastin käynnistyy muutaman sekunnin kuluttua viimeisestä valinnasta.



Ajastimen käyttö ei keskeytä keittoalueiden toimintaa, mutta ilmoittaa käyttäjälle kun asetetut minuutit ovat kuluneet umpeen.



Ajastin voidaan kytkeä päälle sekä päällä oleville että sammutetuille keittoalueille.

Kun ohjelmoitu aika päättyy, merkkiäänä ilmoittaa siitä käyttäjälle.

4. Äänimerkin kytkemiseksi pois päältä, paina ajastimen näppäimiä **+** tai **-**.

Ajastimen kytkeminen pois päältä

Ajastimen kytkemiseksi pois päältä lähtölaskennan aikana:

1. Paina näppäintä On/Off .

Näppäimen On/Off  päällä oleva led-valo syttyy.

2. Paina samanaikaisesti ajastimen näppäimiä **+** ja **-**.

Lähtölaskenta keskeytyy.

3. Pidä painettuna ajastimen näppäintä **-**, kunnes lähtölaskenta nollataan.



Ajastettu paisto

i Tämän toiminnon avulla on mahdollista ohjelmoida jokaisen yksittäisen keittoalueen automaattinen sammuttaminen määrätyn ajanjakson kuluttua.

Ajastetun kypsennyksen kytkemiseksi päälle, kun vähintään yksi keittoalue on päällä:

1. Paina samanaikaisesti ajastimen näppäimiä **+** ja **-**.

Näyttöön ilmestyy ajan osoitin **000**. Levyn tehoarvon vieressä oleva ajastimen symboli **⏸** osoittaa toiminnon käynnistymistä.

2. Paina ajastimen näppäimiä **-** tai **+** ajastetun kypsennyksen ohjelmoimiseksi (pidä painettuna nopeaa etenemistä varten).

Näyttö on ohjelmoitu "minuutit.sekunnit". Jos asetus ylittää 9 minuuttia **900** ajan osoittimen alle ilmestyy kirjoitus **min** ja näyttöön asetetaan "tunnit.minuutit"

1.59 (maksimaaliseen asetusajkaan, joka on 1 tunti ja 59 minuuttia)

3. Ajastettu kypsennys käynnistyy muutaman sekunnin kuluttua viimeisestä valinnasta.

Kun ohjelmoitu aika päättyy, merkkiäni ilmoittaa siitä käyttäjälle.

4. Äänimerkin kytkemiseksi pois päältä, paina ajastimen näppäimiä **+** tai **-**.

i Toiminto voidaan kytkeä päälle useammille keittoalueille samanaikaisesti. Ajan osoitin ja vilkkuva led-valo viittaavat keittoalueeseen, joka sammutetaan seuraavaksi.

Ajastetun kypsennyksen muuttaminen tai kytkeminen pois päältä

Ajastetut kypsennyksen muuttamiseksi lähtölaskennan aikana:

1. Paina näppäintä On/Off **⏸**.

Näppäimen On/Off **⏸** päällä oleva led-valo syttyy.

2. Paina samanaikaisesti ajastimen näppäimiä **+** ja **-**.

Lähtölaskenta keskeytyy.

3. Paina ajastimen näppäimiä **-** tai **+** ajastetun kypsennyksen ohjelmoinnin muuttamiseksi.

Ajastetut kypsennyksen kytkemiseksi pois päältä lähtölaskennan aikana:

1. Paina näppäintä On/Off **⏸**.

Näppäimen On/Off **⏸** päällä oleva led-valo syttyy.

2. Paina samanaikaisesti ajastimen näppäimiä **+** ja **-**.

Lähtölaskenta keskeytyy.



3. Pidä painettuna ajastimen näppäintä **-**, kunnes lähtölaskenta nollataan.



Demo-toimintatapa (vain esittelykäyttöön)

i Tässä toimintatavassa laite voi kytkeä pois päältä lämmitysosat jättämällä kuitenkin ohjauspaneelin päälle.

Demo-toimintatavan kytkemiseksi päälle:

1. Tarkista, että laite on kytketty irti kotitalouden sähköverkosta vähintään 10-15 sekuntia aikaisemmin.
2. Liitä laite sähköverkkoon.
3. Paina 2 minuutin sisällä samanaikaisesti ohjausten lukitusnäppäintä  ja taukonäppäintä  muutaman sekunnin ajan, kunnes äänimerkki kuuluu.
4. Laita samanaikaisesti yksi sormi yleisohjausten alueen lähellä olevien keittoalueiden liukusäätimen vasemmalle ja toinen sormi niiden oikealle puolelle.

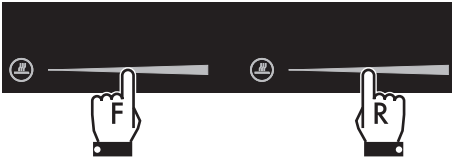





Äänimerkki kytkeytyy ja yleisohjausten alueen näytön päälle ilmestyy kirjoitus

CF6

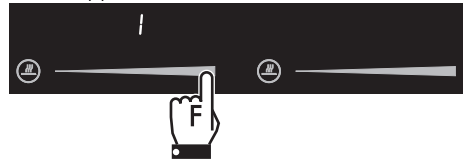
5. Paina taukotoiminnon näppäintä , kunnes kirjoitus **_ 0 _** ilmestyy yleisohjausten alueen yläpuolelle. Vasemmalla olevassa liukusäätimessä näkyy kirjoitus **0**.

6. Aseta sormi vasemmalla olevan liukusäätimen yläosaan, kunnes kirjoitus **!** ilmestyy.





7. Paina samanaikaisesti ohjausten lukitusnäppäintä  ja taukotoiminnon näppäintä  muutaman sekunnin ajan.
8. Pidä painettuna näppäintä On/Off  vähintään 1 sekunnin ajan laitteen käynnistämiseksi demo-tilaan.

i Kun demo-tila on päällä, laitteen käynnistyksen yhteydessä, yleisten ohjausten alueen päälle ilmestyy muutamaksi sekunniksi kirjoitus **_ 0 _** ja liukusäätimiin kirjoitus **0**.



Käyttö

Demo-toimintatavan kytkemiseksi pois päältä:

1. Tarkista, että laite on kytketty irti sähköverkosta vähintään 10-15 sekuntia aikaisemmin.
2. Liitä laite sähköverkkoon.
3. Paina 2 minuutin sisällä samanaikaisesti ohjausten lukitusnäppäintä  ja taukonäppäintä  muutaman sekunnin ajan, kunnes äänimerkki kuuluu.
4. Laita samanaikaisesti yksi sormi yleisohjausten alueen lähellä olevien keittoalueiden liukusäätimen vasemmalle ja toinen sormi niiden oikealle puolelle.



Äänimerkki kytkeytyy ja yleisohjausten alueen näytön päälle ilmestyy kirjoitus

CF6

5. Paina taukotoiminnon näppäintä ,

kunnes kirjoitus **_0_** ilmestyy yleisohjausten alueen yläpuolelle. Vasemmassa olevassa ohjauspalkissa

näkyvät kirjoitus **!**.

6. Aseta sormi vasemmassa olevan liukusäätimen yläosaan, kunnes kirjoitus

! ilmestyy.



7. Paina samanaikaisesti ohjausten lukitusnäppäintä  ja taukotoiminnon näppäintä  muutaman sekunnin ajan.

Demo-toimintatapa on nyt pois päältä.



4 Puhdistus ja hoito

4.1 Varoituksia



Väärä käyttö
Pinnoille syntyvien vahinkojen
vaara

- Älä käytä höyrysuihkeita laitteen puhdistamiseksi.
- Älä päästä keittotasoon sokeria tai muita sokerisekoituksia kypsennyksen aikana.
- Älä aseta sen päälle kypsennyksen aikana sulavia materiaaleja tai aineita (muovi tai alumiinikelmu).
- Pidä sitä aina puhtaana äläkä aseta minkään tyyppisiä esineitä kosketusnäppäinten päälle.
- Älä käytä teräsosien tai metallipinnoituksilla käsiteltyjen osien puhdistuksessa (kuten esimerkiksi anodisoinneissa, nikkelöinnissä, kromauksissa) klooria, ammoniakkia tai valkaisuainetta sisältäviä puhdistusaineita.
- Älä käytä hankaavia tai syövyttäviä puhdistusaineita lasiosien puhdistamiseen (esim. jauhetuotteita, tahrannoistoaaineita ja metallisia sieniä). Käytä mahdollisesti puu- tai muovisia keittiövälineitä.

4.2 Pintojen puhdistus

Pintojen hyvän kunnon säilyttämiseksi ne tulee puhdistaa säännöllisesti jokaisen käyttökerran jälkeen. Pintojen tulee antaa jäähtyä ennen niiden puhdistamista.

4.3 Säännöllinen viikoittainen puhdistus

Puhdista keittotaso kerran viikossa lasille tarkoitetulla yleispuhdistusaineella. Noudata aina valmistajan antamia ohjeita. Näissä tuotteissa oleva silikonit saa aikaan vedeltä ja lialta suojaavan kalvon. Kaikki läikät jäävät kalvoon ja ne voidaan näin ollen poistaa helposti. Kuivaa pinta näin ollen puhtaalla liinalla. Varo ettei pesuaineen jäämiä jää keittotasolle, sillä ne saavat aikaan aggressiivisen reaktion kun taso kuumenee ja saattaa muuttua sen rakennetta.

4.4 Ruokajäämät

Mahdolliset alumiinipohjaisten kattiloiden aiheuttamat vaaleat merkit voidaan poistaa etikkaan kostutetulla pyyhkeellä.

Jos käytön jälkeen keittotasoon jää palaneita jäämiä, poista ne, huuhtelee vedellä ja kuivaa hyvin puhtaalla liinalla.

Salaatin tai perunoiden pesun aikana keittotasolle pudonnut **hiekk**a voi naarmuttaa sitä kun kattiloita siirretään.

Poista näin ollen mahdollinen hiekka välittömästi keittotasolta.



Väri-vahteiden vaihtelut eivät vaikuta lasin toimintaan ja vakauteen. Kyseessä ei ole keittotason materiaalin muutokset vaan yksinkertaiset ruokajäämät, joita ei ole poistettu ja jotka ovat näin ollen hiiltyneet.

Kiiltäviä pintoja voi muodostua, jotka johtuvat kattiloiden pohjien hankaamisesta, erityisesti jos ne ovat alumiinisia, ja sopimattomien pesuaineiden käytöstä. Niitä on vaikea poistaa yleisiä pesuaineita käyttämällä. Puhdistus voidaan joutua suorittamaan useaan kertaan.

Aggressiivisten pesuaineiden käyttö tai kattilan pohjalla naarmuttaminen voi himmentää keittotasossa olevia koristuksia ja aiheuttaa läikkiä.

4.5 Mitä tehdä, jos..

Keittotaso ei toimi:

- Tarkista, että keittotaso on kytketty ja pääkatkaisin on päällä.
- Tarkista, ettei sähkökatkoksia esiinny.
- Tarkista, ettei sulake ole lauennut. Siinä tapauksessa vaihda sulake uuteen.
- Tarkista, ettei kodin sähköjärjestelmän vikavirtasuojakatkaisin ole lauennut. Tässä tapauksessa, kytke katkaisin takaisin päälle.

Keittotulokset eivät ole tyydyttävät:

- Tarkista, että kypsennyslämpötila ei ole liian korkea tai liian matala.

Keittotasosta tulee savua:

- Puhdista keittotaso käytön jälkeen.
- Tarkista, ettei ruokaa ole valunut ulos ja käytä mahdollisesti suurempaa keittoastiaa.

Kodin sähköjärjestelmän sulakkeet tai vikavirtasuojakytin laukeavat toistuvasti:

- Ota yhteys huoltopalveluun tai sähkömieheen.

Keittotasossa esiintyy rikkoutumisia tai halkeamia:

- Sammuta laite välittömästi, kytke virta pois päältä ja ota yhteyttä huoltopalveluun.



5 Asennus

5.1 Sähkökytkentä



Sähkövirta
Sähköiskun vaara

- Anna sähkökytkennät ammattitaitoisen teknikon tehtäväksi.
- Käytä henkilönsuojaimia.
- Sähköjärjestelmän turvallisuusmääräyksiens mukainen maadoitus on pakollinen.
- Kytke pääkatkaisin pois päältä
- Älä koskaan irrota pistoketta johdosta vetämällä.
- Käytä vähintään 90 °C kestäviä kaapeleita.
- Virtajohtojen ruuvien kiristysmomentit liitinrimassa tulee olla 1,5-2 Nm.

Yleisiä tietoja

Tarkista, että sähköverkon ominaisuudet soveltuvat arvokilvessä annettuihin tietoihin.

Tekniset tiedot, sarjanumero ja merkintä sijaitsevat näkyvällä paikalla laitteessa.

Tyypikilpeä ei saa koskaan irrottaa.

Suorita maadoitus käyttämällä vähintään 20 mm pidempää johtoa muihin johtoihin nähden.

Laite on kytketty seuraavalla tavalla:

90 cm:n mallit:

- 380-415 V 3N~ (oletusarvoinen)

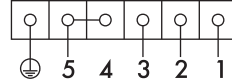

Viisinapainen johto 5 x 1,5 mm².

Jos kaapeli joudutaan vaihtamaan, laite voi toimia myös seuraavilla tavoilla:

- *kytätä varustuksiin kuuluvaa hyppyjohtinta

- 380-415 V 2N~ / 220-240 V 3~

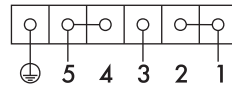

Nelinapainen* johto 4 x 2,5 mm².

Alla annettu kaavio esittää liitinrimaa alhaalta päin katsottuna, ilman kytkettyjä kaapeleita. Liittimien 4 ja 5 välisen kytkennän tulee aina olla paikalla.

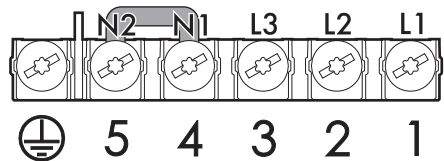



Asennus

60 cm:n mallit:

- 220-240 V 3N~ (oletusarvoinen)

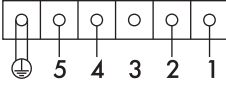

Kuusinapainen johto **6 x 1,5 mm²**.

Jos kaapeli joudutaan vaihtamaan, laite voi toimia myös seuraavilla tavoilla:

*käytä varustuksiin kuuluvia hyppyjohtimia

- 380-415 V 2 N~

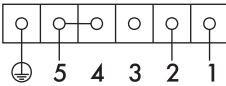

Nelinapainen* johto **4 x 2,5 mm²**.

- 220-240 V 1N~

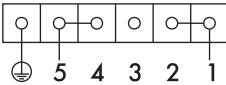

Kolminapainen* johto **3 x 4 mm²**.

Alla annettu kaavio esittää liitinrimaa alhaalta päin katsottuna, ilman kytkettyjä kaapeleita.

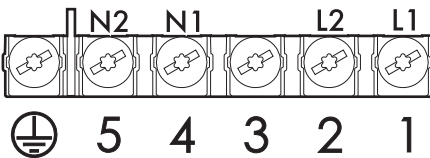

38 cm:n mallit:

- 220-240 V 1 N~ (oletusarvoinen)

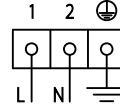

Kolminapainen johto **3 x 1,5 mm²**.

Pysyvä kytkentä

Kytke syöttölinjaan sijoitettava kaikkinaapainen katkaisin, asennukseen liittyvien säätöjen mukaan.

Katkaisin on sijoitettava helppopääsyiseen paikkaan laitteen lähelle.

Kytkentä pistokkeella ja pistorasialla

Tarkista, että pistoke ja pistorasia ovat saman tyyppisiä.

Vältä alentimien, sovitimien tai sivupiirien käyttöä, sillä ne voivat aiheuttaa kuumentumisia tai palaa.



Vie virtajohto kalusteen takaosasta. Varo ettei se pääse kosketuksiin keittotason alaosaan tai mahdolliseen alapuolella olevaan uuniin.



Toimi varovaisesti jos ylimääräisiä sähkölaitteita kytketään. Liitosjohtoja ei saa päästää kosketuksiin kuumien keittoalueiden kanssa.



Testaus

Asennuksen jälkeen suorita pikainen testaus. Ellei laite toimi vaikka ohjeita on noudatettu oikein, kytke se irti sähköverkosta ja ota yhteyttä lähimpään tekniseen huoltopalveluun.

5.2 Turvaohjeet



Laitteen toiminnan aikana kehittyvä lämpö Tulipalovaara

- Tarkista, että kalusteen materiaali kestää lämpöä.
- Tarkista, että kalusteessa on vaaditut aukot.
- Älä tuki missään asennuksessa tuotteen eteen asennettua tuuletusritilää.

Lähellä olevien kalusteiden puuviilutuksen, liimojen tai muovipinnoitusten tulee olla lämmönkestäviä (>90 °C). Muussa tapauksessa ne voivat vahingoittua ajan myötä.

Liesituulettimien ja keittotason välillä noudatettavan minimietäisyyden on vastattava vähintään liesituulettimen asennusohjeissa osoitettuja arvoja. Myös tason takana olevia aukkojen minimirakojen on noudatettava asennusohjeissa osoitetulla tavalla.



Asennus

5.3 Työtason muotoilu



Seuraava toimenpide vaatii muurarin ja/tai puusepän ja täten sen saa suorittaa ainoastaan pätevä teknikko.

Asennus voidaan tehdä eri materiaaleihin, kuten muuriin, metalliin, umpipuuhun tai muovipäällystettyyn puuhun, kunhan ne ovat kuumuudenkestäviä (>90 °C).

Tee aukko työtasoon kuvan osoittamiin mitoin.

Kalusteasennuksen mitat

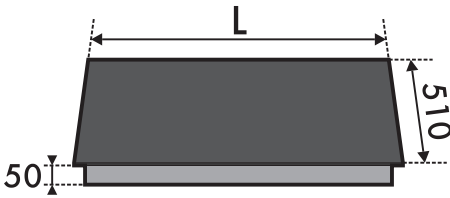

L (mm)	X (mm)	Y (mm)
380	310	490
600	560	490
900	880	490

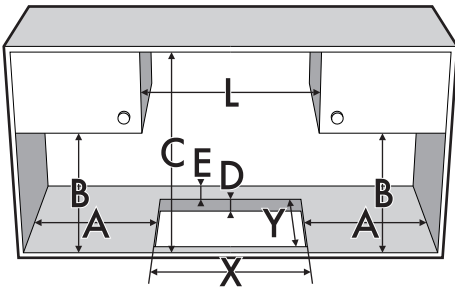

A (mm)	B (mm)	C (mm)	D (mm)	E (mm)
min 50	min 460	min 750	20÷60	min 50

Keittotason tiiviste

Ennen asennusta, nesteiden tunkeutumisen estämiseksi keitto- ja työtason kehikon väliin, asemoi varustuksiin kuuluva tarratiiviste koko keittotason ympärysmittaan pituudelle.

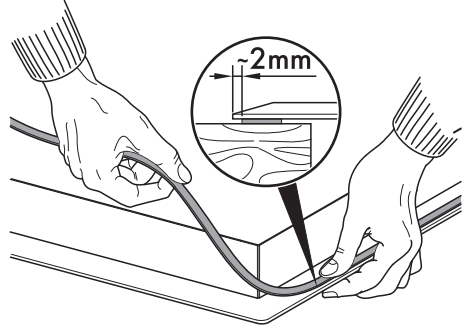

Älä kiinnitä keittotasoa silikonilla. Tarpeen vaatiessa, se estää keittotason irrottamisen sitä vahingoittamatta.



Tasiasennus (vain reunuksettomille keittotasolle)

Tämän tyyppisten keittotasojen ollessa kyseessä, asennusaukkoa on jyrättävä lisää, jos laite halutaan asentaa samalle korkeudelle työtasoon nähden.

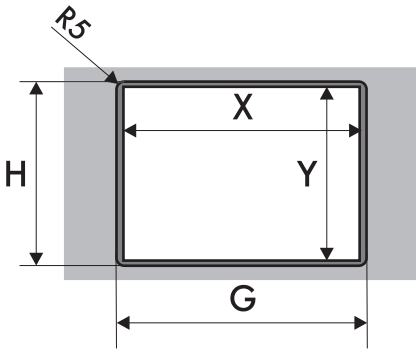
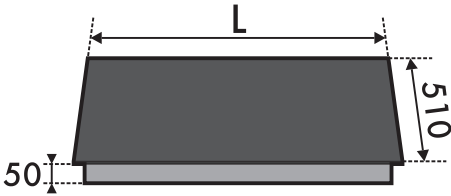

L	X	Y	G	H
380	310	490	384	514
600	560	490	604	514
900	880	490	904	514

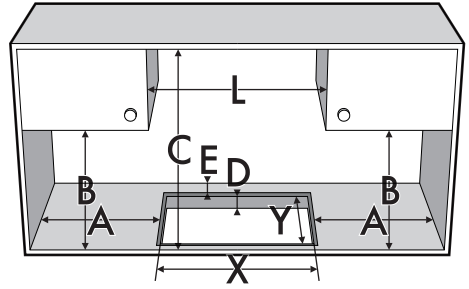

A	B	C	D	E
min. 50	min. 460	min. 750	20÷60	min. 50

Kun lasipintaan on asetettu tarratiiviste (A) ja taso on sijoitettu ja kiinnitetty keittotasoon, täytä reunat eristävällä silikonilla (B) ja puhdista ylimääräinen silikonit pois.

Jos keittotaso on otettava pois paikaltaan, leikkaa silikonit leikkurilla ennen kuin sen poistamista yritetään (C).

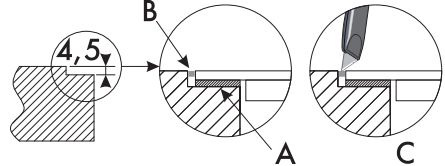



Asennus

5.4 Kalusteasennus

Uunitilaan

Keittotason ja keittiökalusteiden ja kalusteasennettavien laitteiden välisen etäisyyden on oltava sellainen, että riittävä tuuletus ja ilmanpoisto taataan.

Jos se on asennettu uunin päälle, jätä rako keittotason alaosaan ja sen alle asennetun tuotteen väliin.

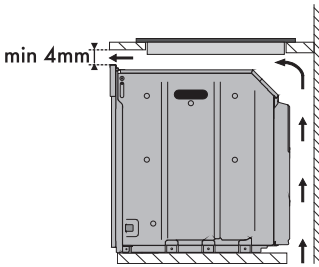

aukko alaosassa

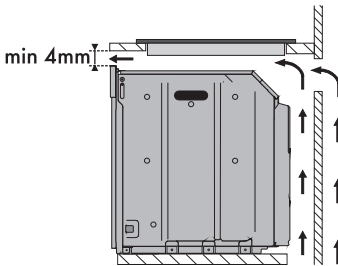

aukko alaosassa ja takana



Jos laite asennetaan uunin yläpuolelle, siinä on oltava jäähdytysjärjestelmä.

Neutraaliin tilaan tai laatikoihin

Jos muita kalusteita (sivuseinät, laatikot jne.), astianpesukoneita tai jääkaappeja on asennettu, keittotason alle on asennettava kaksinkertainen puupohja vähintään **20 mm** päähän keittotason alaosasta, jotta satunnaisilta kosketuksilta vältyttäisiin. Kaksinkertaisen pohjan saa poistaa vain tarkoituksenmukaisia varustuksia käyttämällä.

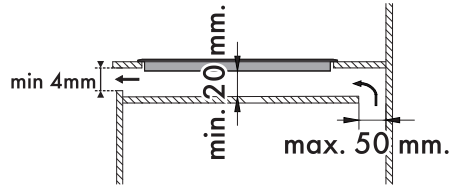
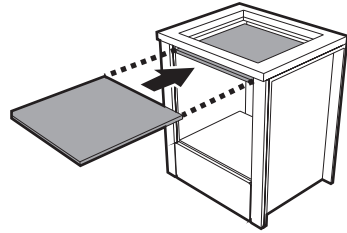

aukko alaosassa

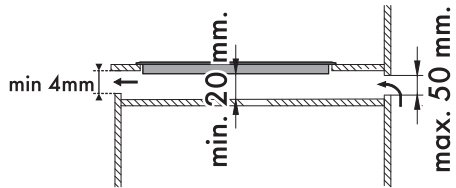

aukko takaosassa



Kaksinkertaisen pohjan asentamatta jättäminen altistaa käyttäjän mahdolliselle tahattomalle kosketukselle leikkaavien tai kuumien osien kanssa.



Tuuletus

Seuraavassa osoitetaan kaksi asennustapaa oikeaa tuuletusta varten ja yksi väärä asennustapa, jota on vältettävä.

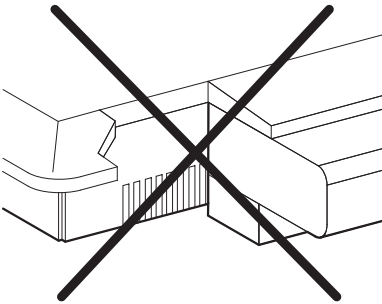
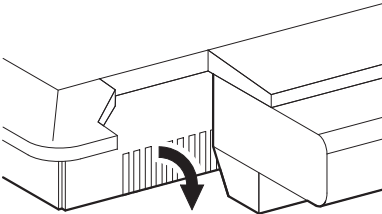
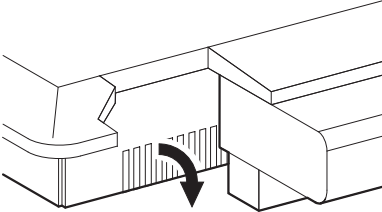

Kiinnitysjouset

Ihanteellisen keskityksen ja kiinnityksen takaamiseksi, aseta paikoilleen varustuksiin kuuluvat jouset.

1. Aseta jouset ja kiinnitä ne vaakasuunnasta kevyesti painamalla tarkoituksenmukaisessa raossa.

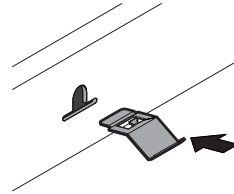

2. Käännä niitä yläsuuntaan niiden lopullista kiinnittämistä varten.

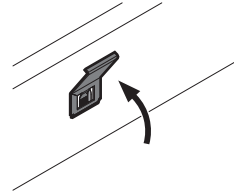



Rakojen asento jousia varten.

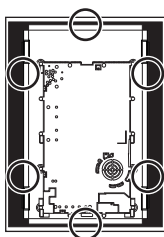

38 cm

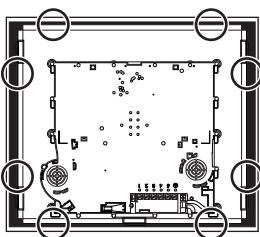

60 cm

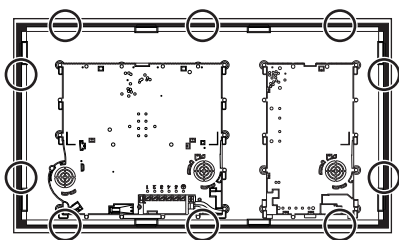
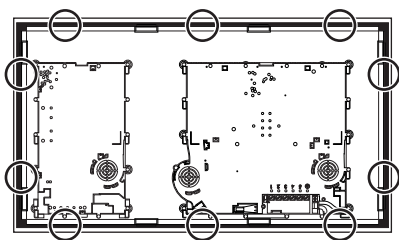

90 cm