

MANUALE D'USO	IT
INSTRUCTIONS	GB
MODE D'EMPLOI	FR
BEDIENUNGSANLEITUNG	DE
GEBRUIKSAANWIJZINGEN	NL
MANUAL DE INSTRUCCIONES	ES
MANUAL DE INSTRUÇÕES	PT
ΟΔΗΓΙΕΣ ΧΡΗΣΗΣ	GR
ИНСТРУКЦИИ ПО ЭКСПЛУАТАЦИИ	RU
UŽIVATELSKÁ PŘÍRUČKA	CZ
INSTRUKCJA OBSŁUGI	PL
BRUKSANVISNING	SV
BRUGERVEJLEDNING	DK
إرشادات الاستعمال	AR

MACCHINA PER CAFFÈ E CAPPUCCINO
 COFFEE AND CAPPUCCINO MAKER
 MACHINE À CAFÉ ET À CAPPUCCINO
 KAFFEE-/CAPPUCCINO-VOLLAUTOMAT
 KOFFIE- EN CAPPUCCINOAPPARAAT
 CAFETERA PARA CAFÉ Y CAPUCHINO
 MÁQUINA DE CAFÉ E CAPPUCCINO
 ΜΗΧΑΝΗ ΚΑΦΕ ΚΑΙ CAPPUCCINO
 КОФЕМАШИНА ДЛЯ ПРИГОТОВЛЕНИЯ КОФЕ И КАПУЧЧИНО
 PŘÍSTROJ NA PŘÍPRAVU KÁVY A KAPUČINA
 EKSPRES DO KAWY I KAWY CAPPUCCINO
 KAFFEMASKIN FÖR ESPRESSO OCH CAPPUCCINO
 KAFFE- OG CAPPUCCINOMASKINE

ماكينة إعداد القهوة

ΠΕΡΙΕΧΟΜΕΝΑ	
ΕΙΣΑΓΩΓΗ	7
Σύμβολα που χρησιμοποιούνται στις οδηγίες	7
Χαρακτήρες σε παρένθεση	7
Προβλήματα και επισκευές	7
ΑΣΦΑΛΕΙΑ	7
Βασικές προειδοποιήσεις για την ασφάλεια	7
Προβλεπόμενη χρήση	8
Οδηγίες χρήσης	8
ΠΕΡΙΓΡΑΦΗ ΤΗΣ ΣΥΣΚΕΥΗΣ	8
Περιγραφή της συσκευής	8
Καθαρισμός του δοχείου γάλακτος και των αξεσουάρ	8
Περιγραφή του πίνακα χειριστηρίων	8
ΠΡΟΚΑΤΑΡΚΤΙΚΕΣ ΕΝΕΡΓΕΙΕΣ	8
Έλεγχος μεταφοράς	8
Εγκατάσταση της συσκευής	9
Σύνδεση της συσκευής	9
ΑΥΤΟΜΑΤΟΣ ΦΩΤΙΣΜΟΣ ΔΙΣΚΟΥ ΣΤΗΡΙΞΗΣ ΦΛΙΤΖΑ-ΝΙΩΝ	10
ΕΝΤΟΙΧΙΣΜΕΝΗ ΕΓΚΑΤΑΣΤΑΣΗ	10
ΠΡΩΤΗ ΘΕΣΗ ΣΕ ΛΕΙΤΟΥΡΓΙΑ ΤΗΣ ΣΥΣΚΕΥΗΣ	12
ΑΝΑΜΜΑ ΚΑΙ ΠΡΟΘΕΡΜΑΝΣΗ	12
ΠΡΟΕΤΟΙΜΑΣΙΑ ΤΟΥ ΚΑΦΕ (ΧΡΗΣΙΜΟΠΟΙΩΝΤΑΣ ΚΑΦΕ ΣΕ ΚΟΚΚΟΥΣ)	12
ΑΛΛΑΓΗ ΠΟΣΟΤΗΤΑΣ ΚΑΦΕ ΣΤΟ ΦΛΙΤΖΑΝΙ	14
ΡΥΘΜΙΣΗ ΤΟΥ ΜΥΛΟΥ ΑΛΕΣΗΣ ΤΟΥ ΚΑΦΕ	14
ΠΡΟΕΤΟΙΜΑΣΙΑ ΤΟΥ ΚΑΦΕ ESPRESSO ΜΕ ΑΛΕΣΜΕΝΟ ΚΑΦΕ (ΑΝΤΙ ΓΙΑ ΤΟΥΣ ΚΟΚΚΟΥΣ ΤΟΥ ΚΑΦΕ)	14
ΠΑΡΟΧΗ ΖΕΣΤΟΥ ΝΕΡΟΥ	14
ΑΛΛΑΓΗ ΠΟΣΟΤΗΤΑΣ ΖΕΣΤΟΥ ΝΕΡΟΥ	15
ΠΡΟΕΤΟΙΜΑΣΙΑ ΤΟΥ CAPPUCINO (ΑΦΡΟΣ ΓΑΛΑΚΤΟΣ ΚΑΙ ΚΑΦΕΣ)	15
ΠΡΟΕΤΟΙΜΑΣΙΑ ΑΦΡΟΥ ΓΑΛΑΚΤΟΣ (ΧΩΡΙΣ ΚΑΦΕ)	16
ΑΛΛΑΓΗ ΠΟΣΟΤΗΤΑΣ ΚΑΦΕ ΚΑΙ ΓΑΛΑΚΤΟΣ ΓΙΑ ΤΟΝ CAPPUCINO	16
ΚΑΘΑΡΙΣΜΟΣ ΚΑΙ ΣΥΝΤΗΡΗΣΗ	16
Καθαρισμός της μηχανής	16
Καθαρισμός του δοχείου υπολειμμάτων καφέ	16
Καθαρισμός του δοχείου συλλογής σταγόνων	16
Καθαρισμός της δεξαμενής νερού	17
Καθαρισμός στομίων εγχυτήρα	17
Καθαρισμός χωνάκι για την εισαγωγή του προ-αλεσμένου καφέ	17
Καθαρισμός του εσωτερικού της μηχανής	17
Καθαρισμός του εγχυτήρα	17
Καθαρισμός του δοχείου γάλακτος	18
ΑΛΛΑΓΗ ΚΑΙ ΡΥΘΜΙΣΗ ΠΑΡΑΜΕΤΡΩΝ MENU	18
Ρύθμιση ρολογιού	18
Ρύθμιση ώρας αυτόματου ανάμματος	18
Καθαρισμός των αλάτων	19
Αλλαγή θερμοκρασίας καφέ	19
Αλλαγή διάρκειας ανάμματος	19
Προγραμματισμός της σκληρότητας του νερού	20
Επαναφορά εργοστασιακών ρυθμίσεων (reset)	20
Διαδικασία πλυσίματος	20
ΑΛΛΑΓΗ ΓΛΩΣΣΑΣ	20
ΣΒΗΣΙΜΟ ΤΗΣ ΣΥΣΚΕΥΗΣ	20
ΤΕΧΝΙΚΑ ΧΑΡΑΚΤΗΡΙΣΤΙΚΑ	20
ΑΝΑΚΥΚΛΩΣΗ	20
ΜΗΝΥΜΑΤΑ ΣΤΗΝ ΘΟΝΗ	21
ΕΠΙΛΥΣΗ ΠΡΟΒΛΗΜΑΤΩΝ	22
ΣΥΝΤΑΓΕΣ	23

ΕΙΣΑΓΩΓΗ

Ευχαριστούμε που επιλέξατε την αυτόματη μηχανή για καφέ και cappuccino. Ευχόμαστε η νέα σας συσκευή να σας ικανοποιήσει απόλυτα. Αφιερώστε λίγα λεπτά για να διαβάσετε τις παρούσες οδηγίες χρήσης. Με αυτόν τον τρόπο θα αποφύγετε κινδύνους και βλάβες στη συσκευή.

Σύμβολα που χρησιμοποιούνται στις οδηγίες

Οι σημαντικές προειδοποιήσεις συνοδεύονται από τα ακόλουθα σύμβολα. Η τήρηση των προειδοποιήσεων αυτών είναι απολύτως αναγκαία. Τα σφάλματα στην τήρηση των οδηγιών αυτών μπορούν να προκαλέσουν ηλεκτροπληξία, σοβαρούς τραυματισμούς, εγκαυμάτα, πυρκαγιές ή βλάβες στη συσκευή.



Κίνδυνος!

Η μη τήρηση μπορεί να προκαλέσει ή προκαλεί ηλεκτροπληξία με κίνδυνο για την ανθρώπινη ζωή.



Προσοχή!

Η μη τήρηση μπορεί να προκαλέσει ή προκαλεί τραυματισμούς ή βλάβες στη συσκευή.



Κίνδυνος εγκαυμάτων!

Η μη τήρηση μπορεί να προκαλέσει ή προκαλεί εγκαυμάτα.



Σημαντικό:

Το σύμβολο αυτό επισημαίνει συμβουλές και πληροφορίες που είναι σημαντικές για το χρήστη.

Χαρακτήρες σε παρένθεση

Οι χαρακτήρες μέσα σε παρένθεση αναφέρονται στη λεζάντα περιγραφής της συσκευής (σελ. 3).

Προβλήματα και επισκευές

Σε περίπτωση εμφάνισης προβλημάτων προσπαθήστε πρώτα να τα λύσετε ακολουθώντας τις οδηγίες στις παρ. "Μηνύματα στην οθόνη" και "Επίλυση προβλημάτων". Εάν δεν φέρουν αποτέλεσμα ή για περισσότερες πληροφορίες, συνιστάται να απευθυνθείτε στο Σέρβις τηλεφωνώντας στον αριθμό που αναγράφεται στη σελ. "εξυπηρέτηση πελατών". Εάν η χώρα σας δεν συμπεριλαμβάνεται στον κατάλογο της σελίδας, τηλεφωνήστε στον αριθμό που αναγράφεται στην εγγύηση. Για ενδεχόμενες επισκευές απευθυνθείτε μόνο στο Σέρβις. Οι διευθύνσεις αναγράφονται στο πιστοποιητικό εγγύησης της συσκευής.

ΑΣΦΑΛΕΙΑ

Βασικές προειδοποιήσεις για την ασφάλεια

Η συσκευή δεν μπορεί να χρησιμοποιηθεί από άτομα

(συμπεριλαμβανομένων των παιδιών) με μειωμένες κινητικές, αισθητηριακές ή νοητικές ικανότητες ή χωρίς εμπειρία ή κατάλληλη γνώση, παρά μόνο εάν βρίσκονται υπό επιτήρηση ή εφόσον έχουν εκπαιδευτεί στην ασφαλή χρήση της συσκευής από ένα άτομο υπεύθυνο για την ασφάλειά τους.

Παρακολουθείτε τα παιδιά και βεβαιωθείτε ότι δεν παίζουν με τη συσκευή.

Ο καθαρισμός και η συντήρηση που πρέπει να γίνονται από τον χρήστη δεν θα πρέπει να πραγματοποιούνται από παιδιά χωρίς επιτήρηση.

Κατά τον καθαρισμό, μη βυθίζετε ποτέ τη συσκευή σε νερό

Η συσκευή αυτή προορίζεται αποκλειστικά για οικιακή χρήση. Δεν προβλέπεται η χρήση σε: χώρους εστίασης για το προσωπικό καταστημάτων, γραφείων και άλλους χώρους εργασίας, αγροτουριστικές μονάδες, ξενοδοχεία, πανσιόν και άλλες παρόμοιες υποδομές, ενοικιαζόμενα δωμάτια.

Για να αποφύγετε κάθε κίνδυνο σε περίπτωση ζημιάς στο φις ή στο ηλεκτρικό καλώδιο, απευθυνθείτε για την αντικατάστασή τους στο Σέρβις.

ΜΟΝΟ ΓΙΑ ΤΙΣ ΑΓΟΡΕΣ ΤΗΣ ΕΥΡΩΠΗΣ:

Η συσκευή μπορεί να χρησιμοποιηθεί από παιδιά ηλικίας από 8 ετών και άνω και υπό επιτήρηση ή εφόσον έχουν λάβει οδηγίες που αφορούν την ασφαλή χρήση της συσκευής και κατανοούν τους κινδύνους που ενέχονται. Οι εργασίες καθαρισμού και συντήρησης από πλευράς του χρήστη δεν θα πρέπει να γίνονται από παιδιά εκτός και αν είναι άνω των 8 ετών και βρίσκονται υπό επιτήρηση. Φυλάξτε τη συσκευή και το καλώδιό της μακριά από παιδιά ηλικίας κάτω των 8 ετών.

Η συσκευή μπορεί να χρησιμοποιηθεί από άτομα με μει-

ωμένες κινητικές, αισθητηριακές ή νοητικές ικανότητες ή χωρίς εμπειρία ή κατάλληλη γνώση, εάν βρίσκονται υπό επιτήρηση ή εφόσον έχουν λάβει οδηγίες αναφορικά με την ασφαλή χρήση της συσκευής και έχουν κατανοήσει τους κινδύνους που ενέχονται.

Τα παιδιά δεν θα πρέπει να παίζουν με τη συσκευή.

Αποσυνδέστε τη συσκευή από την τροφοδοσία αν την αφήσετε αφύλακτη και πριν την συναρμολόγηση, την αποσυναρμολόγηση ή τον καθαρισμό.



Οι επιφάνειες που αναφέρουν αυτό το σύμβολο θα αναπτύξουν θερμοκρασία κατά τη διάρκεια της χρήσης (το σύμβολο είναι παρόν μόνο σε ορισμένα μοντέλα).



Προσοχή! Η συσκευή αυτή προορίζεται αποκλειστικά για οικιακή χρήση.



Κίνδυνος! Η συσκευή λειτουργεί με ηλεκτρικό ρεύμα και κατά συνέπεια δεν μπορούν να αποκλειστούν οι κίνδυνοι ηλεκτροπληξίας.

Τηρείτε συνεχώς τις ακόλουθες προειδοποιήσεις ασφαλείας:

- Μην αγγίζετε τη συσκευή με βρεγμένα χέρια.
- Μην αγγίζετε το φιν με βρεγμένα χέρια.
- Βεβαιωθείτε ότι η πρόσβαση στη χρησιμοποιούμενη πρίζα είναι πάντα ελεύθερη, καθώς μόνον έτσι θα μπορείτε να αποσυνδέσετε το φιν σε περίπτωση ανάγκης.
- Εάν θέλετε να αποσυνδέσετε το φιν από την πρίζα, τραβήξτε απευθείας το φιν. Μην τραβάτε ποτέ το καλώδιο για να αποφύγετε ζημιές.
- Για να αποσυνδέσετε τη συσκευή, πιέστε το γενικό διακόπτη (A19), που βρίσκεται στο πλάι της συσκευής, στη θέση 0.
- Σε περίπτωση βλάβης μην επιχειρήσετε να επισκευάσετε τη συσκευή. Σβήστε τη συσκευή με το γενικό διακόπτη (A19), αποσυνδέστε το φιν από την πρίζα και απευθυνθείτε στο Σέρβις.



Προσοχή! Φυλάξτε τα υλικά της συσκευασίας (πλαστικές σακούλες, φελιζόλ) μακριά από παιδιά.



Κίνδυνος εγκαυμάτων! Η συσκευή παράγει ζεστό νερό και όταν λειτουργεί μπορεί να σχηματίσει υδρατμούς. Αποφύγετε την επαφή με πιπιλιίσματα νερού ή ζεστού ατμού. Κατά τη διάρκεια της χρήσης μην αγγίζετε τις θερμές επιφάνειες της

συσκευής. Χρησιμοποιείτε τους διακόπτες ή τις χειρολαβές.



Προσοχή! Μη στηρίζετε στη μηχανή του καφέ όταν την έχετε τραβήξει έξω από το έπιπλο. Μη στηρίζετε στη συσκευή αντικείμενα που περιέχουν υγρά και εύφλεκτα ή διαβρωτικά υλικά. Χρησιμοποιείτε την ειδική θήκη για τα αξεσουάρ παρασκευής του καφέ (π.χ. τη μεζούρα). Μην ακουμπάτε στη συσκευή μεγάλα αντικείμενα που μπορούν να μπλοκάρουν την κίνηση ή ασταθή αντικείμενα.



Προσοχή! Αποφύγετε την παρασκευή ροφημάτων, ζεστού νερού και ατμού με τη συσκευή εκτός θέσης. Περιμένετε πάντα να σταματήσει η λειτουργία πριν βγάλετε τη συσκευή από τη θέση της. Η μη τήρηση αυτής της προειδοποίησης μπορεί να προκαλέσει βλάβες στη συσκευή!

Προβλεπόμενη χρήση

Αυτή η συσκευή έχει κατασκευαστεί για να «φτιάχνει» καφέ και να ζεσταίνει ροφήματα. Κάθε άλλη χρήση πρέπει να θεωρείται ακατάλληλη. Η συσκευή δεν είναι κατάλληλη για επαγγελματική χρήση. Ο κατασκευαστής δεν φέρει καμία ευθύνη για βλάβες που οφείλονται σε ακατάλληλη χρήση της συσκευής. Η συσκευή μπορεί να εγκατασταθεί πάνω σε έναν εντοιχισμένο φούρνο, εάν ο φούρνος διαθέτει ανεμιστήρα ψύξης στο πίσω μέρος (μέγιστη ισχύς φούρνου 3kW).

Οδηγίες χρήσης

Διαβάστε προσεκτικά τις οδηγίες χρήσης πριν χρησιμοποιήσετε τη συσκευή.

- Φυλάξτε σε ασφαλές σημείο τις οδηγίες. Σε περίπτωση μεταπώλησης της συσκευής, παραδώστε και τις παρούσες οδηγίες χρήσης.
- Η μη τήρηση των οδηγιών αυτών μπορεί να προκαλέσει τραυματισμούς και βλάβες στη συσκευή. Ο κατασκευαστής δεν φέρει καμία ευθύνη για βλάβες που οφείλονται στη μη τήρηση των οδηγιών χρήσης.

ΠΕΡΙΓΡΑΦΗ ΤΗΣ ΣΥΣΚΕΥΗΣ

Περιγραφή της συσκευής

(σελ. 3 - A)

- A1. Δίσκος στήριξης φλιτζανιών
- A2. Πορτάκι πρόσβασης
- A3. Συλλέκτης καφέ
- A4. Δοχείο για κατακάθια καφέ
- A5. Εγχυτήρας
- A6. Φως
- A7. Πίνακας χειριστηρίων
- A8. Μπεκ ζεστού νερού και ατμού
- A9. Δοχείο νερού

- A10. Μονάδα παροχής καφέ (ρυθμιζόμενη σε ύψος)
- A11. Λεκάνη συλλογής σταγονιδίων
- A12. Καπάκι δοχείου για τους κόκκους του καφέ
- A13. Δοχείο για καφέ σε κόκκους
- A14. Διακόπτης ρύθμισης βαθμού άλεσης
- A15. Πορτάκι χωνιού για προαλεσμένο καφέ
- A16. Υποδοχή μεζούρας
- A17. Χωνί για εισαγωγή προαλεσμένου καφέ
- A18. Ηλεκτρικό καλώδιο
- A19. Γενικός διακόπτης ON/OFF
- A20. Δίσκος αντικειμένων
- A21. Συνδετήρας IEC

Καθαρισμός του δοχείου γάλακτος και των αξεσουάρ









(σελ. 3 - B)

- B1. Διακόπτης εξαρτήματος γάλακτος
- B2. Λαβή δοχείου γάλακτος
- B3. Πλήκτρο CLEAN
- B4. Σωλήνας άντλησης γάλακτος
- B5. Σωλήνας παροχής αφρού γάλακτος
- B6. Εξάρτημα γάλακτος
- B7. Στόμιο παροχής ζεστού νερού
- B8. Μεζούρα μέτρησης

Περιγραφή του πίνακα χειριστηρίων

(σελ. 3 - C)

Ορισμένα πλήκτρα έχουν διπλή λειτουργία: η περιγραφή της δεύτερης λειτουργίας εμφανίζεται μέσα σε παρένθεση.

- C1. Οθόνη: καθοδηγεί το χρήστη στη χρήση της συσκευής.
- C2. Πλήκτρο MENU για ενεργοποίηση ή απενεργοποίηση της λειτουργίας προγραμματισμού των παραμέτρων μ
- C3. Πλήκτρο  επιλογής προαλεσμένου καφέ (Από το MENU: πλήκτρο "NEXT" για εμφάνιση της επόμενης παραμέτρου του μενού).
- C4. Πλήκτρο  ξεβγάλματος: εκτελεί ένα σύντομο ξεβγάλμα για να ζεστάνει τον εγχυτήρα. (Από το MENU: πλήκτρο "CHANGE" για αλλαγή των παραμέτρων του μενού).
- C5. Πλήκτρο  παροχής ζεστού νερού. (Από το MENU: πλήκτρο "OK" για επιβεβαίωση των παραμέτρων του μενού).
- C6. Διακόπτης  της μηχανής του καφέ.
- C7. Πλήκτρο  για επιλογή της γεύσης του καφέ
- C8. Πλήκτρο  για παραγωγή ενός ή δύο φλιτζανιών δυνατού καφέ
- C9. Πλήκτρο  για παραγωγή ενός ή δύο φλιτζανιών κανονικού καφέ
- C10. Πλήκτρο  για παραγωγή ενός ή δύο φλιτζανιών ελα-

φρού καφέ

- C11. Μπορολά  για παραγωγή ενός cappuccino ή αφρού γάλακτος

ΠΡΟΚΑΤΑΡΚΤΙΚΕΣ ΕΝΕΡΓΕΙΕΣ

Έλεγχος μεταφοράς

Αφού αφαιρέσετε τη συσκευασία, βεβαιωθείτε για την ακεραιότητα της συσκευής και την παρουσία όλων των αξεσουάρ. Μη χρησιμοποιείτε τη συσκευή εάν εμφανίζε ζιμιές. Απευθυνθείτε στο Σέρβις.

Εγκατάσταση της συσκευής



Προσοχή! Κατά την εγκατάσταση της συσκευής πρέπει να τηρούνται οι ακόλουθες προειδοποιήσεις ασφαλείας:

- Η εγκατάσταση πρέπει να γίνει από εξειδικευμένο τεχνικό σύμφωνα με την ισχύουσα νομοθεσία (βλ. παρ. «ΕΓΚΑΤΑΣΤΑΣΗ»).
- Τα στοιχεία της συσκευασίας (πλαστικές σακούλες, πολυστέρας, κλπ.) πρέπει να φυλάσσονται μακριά από τα παιδιά, γιατί πιθανώς να είναι επικίνδυνα.
- Μην εγκαθιστάτε ποτέ τη συσκευή σε χώρους όπου η θερμοκρασία μπορεί να φτάσει τους 0 °C ή σε χαμηλότερες τιμές (το πάγωμα του νερού μπορεί να προκαλέσει βλάβες στη συσκευή).
- Συνιστάται να ρυθμίσετε το ταχύτερο δυνατόν τις τιμές σκληρότητας του νερού σύμφωνα με τις οδηγίες του κεφ. «ΠΡΟΓΡΑΜΜΑΤΙΣΜΟΣ ΤΗΣ ΣΚΛΗΡΟΤΗΤΑΣ ΤΟΥ ΝΕΡΟΥ».

Σύνδεση της συσκευής



Κίνδυνος! Βεβαιωθείτε ότι η τάση του ηλεκτρικού δικτύου αντιστοιχεί σε εκείνη που αναγράφεται στην ετικέτα της συσκευής. Συνδέστε τη συσκευή μόνο σε σωστά εγκατεστημένη πρίζα ρεύματος με ελάχιστη παροχή 10A και αποτελεσματική γείωση. Σε περίπτωση ασυμβατότητας μεταξύ της πρίζας και τους φως της συσκευής, απευθυνθείτε σε εξουσιοδοτημένο προσωπικό για την αντικατάσταση της πρίζας. Για την τήρηση των οδηγιών που αφορούν την ασφάλεια κατά τη διάρκεια της εγκατάστασης, πρέπει να χρησιμοποιείται πολυπολικός διακόπτης με ελάχιστη απόσταση μεταξύ των επαφών 3 mm. Μη χρησιμοποιείτε πολύπριζα ή προεκτάσεις. Για να εξοικειωθείτε με τη σωστή λειτουργία της συσκευής φροντίστε να τηρείτε πιστά από την πρώτη χρήση τις λεπτομερείς οδηγίες των παραγράφων που ακολουθούν.



Προσοχή! Τα προβλεπόμενα συστήματα αποσύνδεσης στο ηλεκτρικό δίκτυο πρέπει να ανταποκρίνονται στους ισχύοντες τοπικούς κανονισμούς.

ΑΥΤΟΜΑΤΟΣ ΦΩΤΙΣΜΟΣ ΔΙΣΚΟΥ ΣΤΗΡΙΞΗΣ ΦΛΙΤΖΑΝΙΩΝ

Ανάβοντας τη συσκευή τα φώτα (Α6) φωτίζουν αυτομάτως το στόμιο παροχής και το δίσκο στήριξης φλιτζανιών.

Τα φώτα παραμένουν αναμμένα έως ότου σβήσει η συσκευή. Κατά την παροχή καφέ, ατμού και ζεστού νερού, ανάβει ο ανεμιστήρας ψύξης.

Μόλις ολοκληρωθεί η λειτουργία, η συσκευή διατηρεί τον ανεμιστήρα ψύξης σε λειτουργία για να αποφευχθεί ο σχηματισμός υγρασίας στο εσωτερικό του επίπλου: μετά από λίγα λεπτά ο ανεμιστήρας σβήνει αυτόματα.



Σημαντικό: Η συσκευή ολοκληρώνει αυτήν τη λειτουργία, ακόμη και σε περίπτωση που τη σβήσετε γυρίζοντας το διακόπτη ① (C6) δεξιά ή αριστερά



Προσοχή! Μην κοιτάτε τα φώτα απευθείας ή χρησιμοποιώντας μια οπτική συσκευή.

ΕΝΤΟΙΧΙΣΜΕΝΗ ΕΓΚΑΤΑΣΤΑΣΗ

Ελέγξτε τις ελάχιστες αναγκαίες διαστάσεις για τη σωστή εγκατάσταση της συσκευής.

Η μηχανή του καφέ πρέπει να εγκατασταθεί σε μια κολόνα η οποία πρέπει να στερεωθεί γερά στον τοίχο με γάντζους.

Προσοχή:

- Σημαντικό: οποιαδήποτε επέμβαση εγκατάστασης ή συντήρησης πρέπει να γίνει με τη συσκευή αποσυνδεδεμένη από το ηλεκτρικό δίκτυο.
- Τα έπιπλα της κουζίνας που έρχονται σε άμεση επαφή με τη συσκευή πρέπει να είναι ανθεκτικά στη θερμότητα (ελάχ. 65°C).
- Για να εξασφαλίσετε το σωστό αερισμό, αφήστε ένα άνοιγμα στην πλάτη του επίπλου (βλέπε διαστάσεις στην εικόνα).

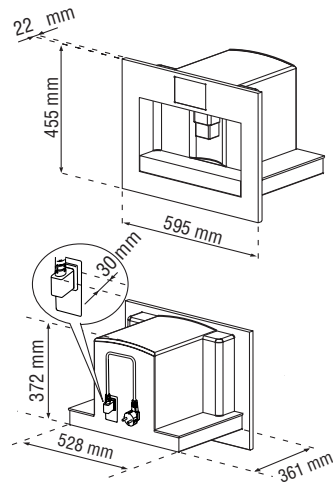
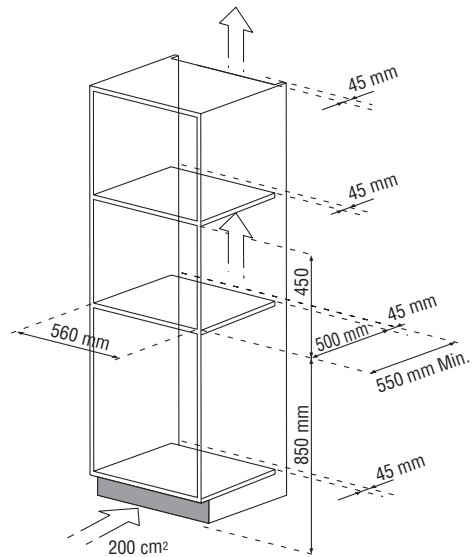

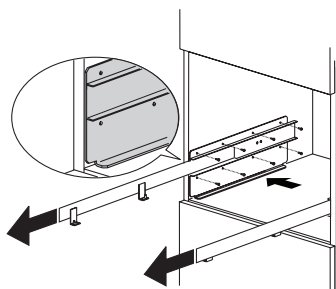
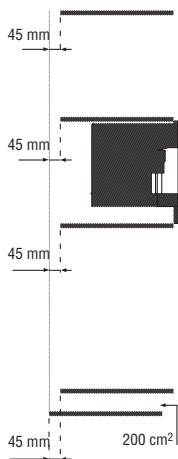

Τοποθετήστε τους οδηγούς στις πλαϊνές επιφάνειες του επίπλου, όπως φαίνεται στην εικόνα. Στερεώστε τους οδηγούς με τις ειδικές βίδες και στη συνέχεια βγάλτε τους εντέλως. Σε περίπτωση που η μηχανή του καφέ εγκατασταθεί πάνω από "θερμοθάλαμο" (μέγ. 500 W), χρησιμοποιήστε την πάνω επιφάνεια του θερμοθαλάμου ως σημείο αναφοράς για την τοποθέτηση των οδηγών. Στην περίπτωση αυτή δεν υπάρχει η επιφάνεια στήριξης.

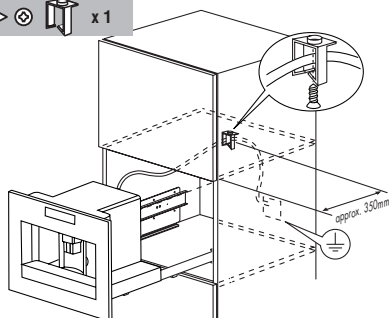

Στερεώστε το ηλεκτρικό καλώδιο με τον ειδικό σφιγκτήρα έτσι ώστε να μην μπερδεύεται κατά την εξαγωγή και την εισαγωγή της συσκευής. Το ηλεκτρικό καλώδιο πρέπει να έχει το κατάλληλο μήκος που να επιτρέπει την αφαίρεση της συσκευής από το έπιπλο όταν πρέπει να γεμίσετε το δοχείο με κόκκους καφέ.

Η γείωση είναι υποχρεωτική σύμφωνα με τη νομοθεσία. Η ηλεκτρική σύνδεση πρέπει να γίνει από έναν ηλεκτρολόγο σύμφωνα με τις οδηγίες του κατασκευαστή και σύμφωνα με την ισχύουσα νομοθεσία. Η πρίζα του ρεύματος πρέπει να είναι σε σημείο με εύκολη πρόσβαση.

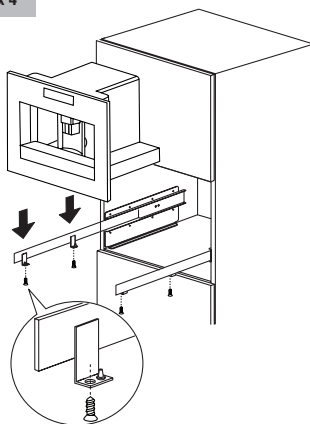

Τοποθετήστε τη συσκευή στους οδηγούς και βεβαιωθείτε ότι οι πόδια έχουν εισέλθει σωστά στις αντίστοιχες υποδοχές και στη συνέχεια στερεώστε την με τις διατιθέμενες βίδες.

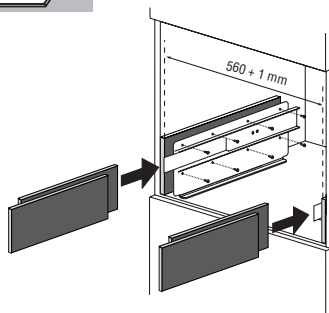

Σε περίπτωση διορθώσεων στην ευθυγράμμιση της συσκευής, τοποθετήστε τους διατιθέμενους αποστάτες κάτω ή στα πλαϊνά του υποστηρίγματος.

ΠΡΩΤΗ ΘΕΣΗ ΣΕ ΛΕΙΤΟΥΡΓΙΑ ΤΗΣ ΣΥΣΚΕΥΗΣ

- Η μηχανή έχει ελεγχθεί στο εργοστάσιο χρησιμοποιώντας καφέ κατά συνέπεια είναι φυσικό να υπάρχουν λίγα ίχνη καφέ στο μύλο.
Είναι ωστόσο αναμφίβολο ότι η μηχανή είναι καινούργια.
 - Συνιστάται να ρυθμίζετε το ταχύτερο δυνατόν τη σκληρότητα του νερού, ακολουθώντας τη διαδικασία που περιγράφεται στο κεφ. “Προγραμματισμός της σκληρότητας του νερού”.
1. Συνδέστε τη συσκευή στην πρίζα και πιέστε το γενικό διακόπτη ON/OFF (A19). Επιλέξτε την επιθυμητή γλώσσα:
 2. Για να επιλέξετε τα αγγλικά, περιμένετε να εμφανιστεί στην οθόνη το μήνυμα: “ΠΙΣΤΕ ΟΚ ΓΙΑ ΝΑ ΕΠΙΛΕΞΕΤΕ ΕΛΛΗΝΙΚΑ”. Ενώ εμφανίζεται το μήνυμα, κρατήστε πατημένο τουλάχιστον επί 3 δευτερόλεπτα το πλήκτρο OK (C5) (εικ. 1) έως ότου εμφανιστεί το μήνυμα “ΕΠΙΛΕΧΘΗΣΑΝ ΕΛΛΗΝΙΚΑ”. Εάν λόγω σφάλματος επιλέξετε λάθος γλώσσα, ακολουθήστε τις οδηγίες στο κεφ. “Αλλαγή γλώσσας” για να επιλέξετε την επιθυμητή γλώσσα.
Στη συνέχεια ακολουθήστε τις οδηγίες που εμφανίζει η συσκευή:
 3. Μετά από 5 δευτερόλεπτα, η συσκευή εμφανίζει το μήνυμα “ΓΕΜΙΣΤΕ ΤΟ ΔΟΧΕΙΟ”: για να γεμίσετε το δοχείο νερού, βγάλτε το (εικ. 2), ξεπλύνετε το και γεμίστε το με φρέσκο νερό χωρίς να υπερβείτε την ένδειξη MAX. Τοποθετήστε το δοχείο πιέζοντας μέχρι τέρμα.
 4. Τοποθετήστε στη συνέχεια ένα φλιτζάνι κάτω από το στόμιο παροχής ζεστού νερού (εικ. 3). (Εάν το στόμιο παροχής νερού δεν έχει τοποθετηθεί, στη συσκευή εμφανίζεται το μήνυμα “ΒΑΛΤΕ ΤΗΝ ΕΞΑΓΩΓΗ ΤΟΥ ΝΕΡΟΥ” και στη συνέχεια ασφαλίστε το όπως στην εικ. 4. Η μηχανή εμφανίζει τώρα το μήνυμα: “ΖΕΣΤΟ ΝΕΡΟ ΠΙΣΤΕ ΤΟ ΟΚ”. Πιέστε το πλήκτρο OK (C5) (εικ. 1). Μετά από λίγα δευτερόλεπτα αρχίζει να τρέχει λίγο νερό από το στόμιο παροχής. (Η ροή του νερού διακόπτεται αυτόματα).
 5. Η συσκευή εμφανίζει τώρα το μήνυμα: “ΑΠΕΝΕΡΓΟΠΟΙΕΙΤΑΙ... ΠΕΡΙΜΕΝΕΤΕ” και σβήνει.
 6. Βγάλτε τη συσκευή τραβώντας την προς τα έξω από τις ειδικές χειρολαβές (εικ. 5). Ανοίξτε το καπάκι, γεμίστε το δοχείο καφέ σε κόκκους και στη συνέχεια κλείστε το καπάκι και σπρώξτε τη συσκευή προς τα μέσα.



Προσοχή! Για να αποφύγετε την κακή λειτουργία, μη βάζετε ποτέ προαεσμένο καφέ, λυοφιλοποιημένο καφέ, καραμελωμένους κόκκους καθώς και αντικείμενα που μπορούν να προκαλέσουν βλάβες.

Τώρα η μηχανή του καφέ είναι έτοιμη για χρήση.



Σημαντικό: Την πρώτη φορά είναι αναγκαίο να φτιάξετε

4-5 καφέδες και 4-5 cappuccino πριν επιτευχθούν ικανοποιητικά αποτελέσματα.



Σημαντικό: Κάθε φορά που ανάβετε τη συσκευή με το γενικό διακόπτη ON/OFF (A19) η συσκευή ενεργοποιεί τη λειτουργία “ΑΥΤΟΔΙΑΓΝΩΣΗ” και στη συνέχεια σβήνει. Για να την ανάψετε πάλι, γυρίστε το διακόπτη Ⓢ (C6) δεξιά ή αριστερά.

ΑΝΑΜΜΑ ΚΑΙ ΠΡΟΘΕΡΜΑΝΣΗ

Κάθε φορά που ανάβετε τη συσκευή, εκτελείται αυτόματα ένας κύκλος προθέρμανσης και ξεβγάλματος ο οποίος δεν μπορεί να διακοπεί.

Η συσκευή είναι έτοιμη για χρήση μόλις ολοκληρωθεί ο κύκλος αυτός.



Κίνδυνος εγκαυμάτων! Κατά το ξεβγάλμα από τα στόμια παροχής καφέ τρέχει λίγο ζεστό νερό. Αποφύγετε την επαφή με πιτσιλισματα νερού.

Για να ανάψετε τη συσκευή, γυρίστε το διακόπτη Ⓢ (C6) δεξιά ή αριστερά (εικ. 6): στην οθόνη εμφανίζεται το μήνυμα “ΖΕΣΤΑΙΝΕΙ ΠΕΡΙΜΕΝΕΤΕ...”.

Μόλις ολοκληρωθεί η θέρμανση, στη συσκευή εμφανίζεται το ακόλουθο μήνυμα: “ΞΕΒΓΑΖΕΙ”. Με αυτόν τον τρόπο, εκτός από τη θέρμανση του λέβητα η συσκευή αφήνει να τρέξει ζεστό νερό στους εσωτερικούς αγωγούς έτσι ώστε να θερμανθούν και αυτοί. Η συσκευή είναι έτοιμη όταν στην οθόνη εμφανίζεται το μήνυμα “ΕΤΟΙΜΗ ΓΙΑ ΧΡΗΣΗ ΚΑΝΟΝΙΚΗ ΓΥΣΗ”.

ΠΡΟΕΤΟΙΜΑΣΙΑ ΤΟΥ ΚΑΦΕ (ΧΡΗΣΙΜΟΠΟΙΩΝΤΑΣ ΚΑΦΕ ΣΕ ΚΟΚΚΟΥΣ)

1. Η συσκευή είναι ρυθμισμένη από το εργοστάσιο για παραγωγή καφέ με κανονική γεύση. Μπορείτε να επιλέξετε καφέ με πολύ ελαφριά, ελαφριά, δυνατή ή πολύ δυνατή γεύση. Για να επιλέξετε την επιθυμητή γεύση, πιέστε το πλήκτρο ☛ (C7) (εικ. 7): η επιθυμητή γεύση του καφέ εμφανίζεται στην οθόνη.
2. Τοποθετήστε κάτω από τα στόμια παροχής ένα φλιτζάνι εάν θέλετε 1 καφέ (εικ. 8) ή 2 φλιτζάνια για 2 καφέδες (εικ. 9). Για να φτιάξετε καλύτερη κρέμα, κατεβάστε όσο το δυνατόν περισσότερο τη μονάδα παροχής για να πλησιάσει στα φλιτζάνια (εικ. 10).
3. Πιέστε το πλήκτρο ☛ (C8) εάν θέλετε δυνατό καφέ (εικ. 11), το πλήκτρο ☛ (C9) για κανονικό καφέ ή το πλήκτρο ☛ (C10) για ελαφρύ καφέ. Εάν, αντίθετως, θέλετε να κάνετε 2 καφέδες, πιέστε το πλήκτρο δύο φορές (εντός 2 δευτερολέπτων). Εάν θέλετε να αλλάξετε την ποσότητα του καφέ στο φλιτζάνι που παρέχει η μηχανή, ακολουθήστε τις οδηγίες στο επόμενο κεφάλαιο. (Στο σημείο αυτό η μηχανή

αλέθει τους κόκκους και αρχίζει την παροχή στο φλιτζάνι. Μετά την παραγωγή της επιλεγμένης ποσότητας καφέ, η μηχανή διακόπτει αυτόματα την παροχή και αποβάλλει τα υπολείμματα του καφέ στο δοχείο για κατακάθια.

4. Μετά από λίγα δευτερόλεπτα εμφανίζεται εκ νέου το μήνυμα “ΕΤΟΙΜΗ ΓΙΑ ΧΡΗΣΗ” και μπορείτε να φτιάξετε πάλι καφέ.
5. Για να σβήσετε τη συσκευή, γυρίστε το διακόπτη ① (C6) δεξιά ή αριστερά. (Πριν σβήσει η μηχανή εκτελεί αυτόματα ένα ξεβγάλμα: λίγο ζεστό νερό τρέχει από τα στόμια και συγκεντρώνεται στη λεκάνη συλλογής σταγονιδίων στο κάτω μέρος. Προσοχή για να αποφύγετε τα εγκαύματα).

ΣΗΜΕΙΩΣΗ 1: Εάν ο καφές τρέχει σταγόνα-σταγόνα ή δεν τρέχει καθόλου, πρέπει να γυρίσετε το διακόπτη ρύθμισης του βαθμού άλεσης (εικ. 12) κατά μία θέση προς τα δεξιά (βλ. κεφ. “Ρύθμιση του μύλου άλεσης του καφέ”). Μετακινείτε το διακόπτη κατά μία θέση κάθε φορά, έως ότου επιτευχθεί το επιθυμητό αποτέλεσμα.

ΣΗΜΕΙΩΣΗ 2: Εάν ο καφές τρέχει πολύ γρήγορα και η κρέμα δεν είναι αρκετή, γυρίστε το διακόπτη ρύθμισης του βαθμού άλεσης (εικ. 12) κατά μία θέση προς τα δεξιά (βλ. κεφ. “Ρύθμιση του μύλου άλεσης του καφέ”). Προσοχή ώστε να μη γυρίσετε υπερβολικά το διακόπτη ρύθμισης του βαθμού άλεσης διαφορετικά ο καφές μπορεί να τρέχει σε σταγόνες όταν ζητήσετε 2 καφέδες.

ΣΗΜΕΙΩΣΗ 3: Συμβουλές για να φτιάξετε πιο ζεστό καφέ:

- Εάν θέλετε να φτιάξετε ένα φλιτζάνι βαρύ καφέ (λιγότερο από 60 cc) μόλις ανάψετε τη μηχανή, χρησιμοποιήστε το ζεστό νερό του ξεβγάλματος για να προθερμάνετε τα φλιτζάνια.

Εάν αντιθέτως έχουν περάσει πάνω από 2/3 λεπτά από τον τελευταίο καφέ που φτιάξατε, πριν φτιάξετε άλλον καφέ πρέπει να προθερμάνετε τον εγχυτήρα πιέζοντας το πλήκτρο ☉ (C4) (εικ. 13).

Αφήστε στη συνέχεια να τρέξει το νερό στη λεκάνη συλλογής σταγονιδίων στο κάτω μέρος ή χρησιμοποιήστε αυτό το νερό για να γεμίσετε (και στη συνέχεια να αδειάσετε) το φλιτζάνι που θα χρησιμοποιήσετε για τον καφέ ώστε να το προθερμάνετε.

- Μη χρησιμοποιείτε φλιτζάνια με μεγάλο πάχος γιατί απορροφούν πολύ θερμότητα, εκτός και αν τα έχετε προθερμάνει..
- Χρησιμοποιείτε φλιτζάνια που έχετε προθερμάνει με ζεστό νερό.

ΣΗΜΕΙΩΣΗ 4: Όταν η μηχανή φτιάχνει τον καφέ, μπορείτε να διακόψετε ανά πάσα στιγμή την παροχή πιέζοντας το πλήκτρο ☹ (C8) ή ☹ (C9) ή ☹ (C10) που είσατε προηγουμένως.

ΣΗΜΕΙΩΣΗ 5: Μόλις ολοκληρωθεί η παροχή, εάν θέλετε να αυξήσετε την ποσότητα του καφέ στο φλιτζάνι, αρκεί να κρατήσετε πατημένο το πλήκτρο ☹ (C8) ή ☹ (C9) ή ☹ (C10) που πιέσατε προηγουμένως έως ότου επιτευχθεί η επιθυμητή ποσότητα (η ενέργεια αυτή πρέπει να εκτελεσθεί εντός 3 δευτερολέπτων

από την ολοκλήρωση της παροχής του καφέ).

ΣΗΜΕΙΩΣΗ 6: όταν στην οθόνη εμφανίζεται το μήνυμα: “ΓΕΜΙΣΤΕ ΤΟ ΔΟΧΕΙΟ” πρέπει να γεμίσετε το δοχείο νερού διαφορετικά η μηχανή δεν μπορεί να φτιάξει καφέ. (Είναι φυσικό να υπάρχει λίγο νερό στο δοχείο όταν εμφανίζεται το μήνυμα).

ΣΗΜΕΙΩΣΗ 7: κάθε 14 καφέδες (ή 7 διπλούς) η συσκευή εμφανίζει το μήνυμα: “ΑΔΕΙΑΣΤΕ ΤΟ ΔΟΧΕΙΟ ΓΙΑ ΚΑΤΑΚΑΘΙΑ” επισημαίνοντας ότι το δοχείο για κατακάθια είναι γεμάτο και είναι αναγκαίο να το αδειάσετε και να το καθαρίσετε. Εάν δεν καθαρίσετε το δοχείο για κατακάθια, το μήνυμα εξακολουθεί να εμφανίζεται και η μηχανή δεν μπορεί να φτιάξει καφέ. Η συσκευή επισημαίνει την ανάγκη να αδειάσετε το δοχείο ακόμα και αν δεν είναι γεμάτο σε περίπτωση που περάσουν 72 ώρες από την πρώτη παροχή (για να γίνει σωστά η μέτρηση των 72 ωρών, ποτέ δεν πρέπει να σβήνετε τη συσκευή με το γενικό διακόπτη στη θέση 0).

Για να καθαρίσετε το δοχείο, ανοίξετε το πορτάκι πρόσβασης στο εμπρός μέρος τραβώντας την ειδική λαβή (εικ. 14), βγάλτε τη λεκάνη συλλογής σταγονιδίων (εικ. 15), αδειάστε την και καθαρίστε την.

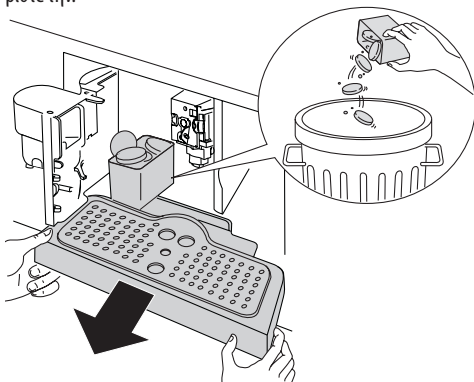

Για τον καθαρισμό, βγάξτε τελείως τη λεκάνη συλλογής σταγονιδίων, για να αποφύγετε την πτώση όταν βγάξετε το δοχείο για κατακάθια.

Αδειάστε και καθαρίστε καλά το δοχείο για κατακάθια αφαιρώντας όλα τα υπολείμματα που έχουν συγκεντρωθεί στον πάτο.



Προσοχή! όταν βγάξετε τη λεκάνη συλλογής σταγονιδίων είναι ΥΠΟΧΡΕΩΤΙΚΟ να αδειάζετε πάντα το δοχείο για τα κατακάθια ακόμη και αν δεν είναι τελείως γεμάτο.

Εάν δεν τον καθαρίσετε, φτιάχνοντας τους επόμενους καφέδες είναι πιθανόν να γεμίσει πάνω από το κανονικό το δοχείο για κατακάθια και να βουλώσει η μηχανή.

ΣΗΜΕΙΩΣΗ 8: δεν πρέπει να αφαιρείτε ποτέ το δοχείο νερού ενώ από τη μηχανή τρέχει καφές. Πράγματι αν το βγάλετε, η μηχανή δεν κατορθώνει να φτιάξει καφέ και εμφανίζει το μήνυμα: “ΠΟΛΥ

ΦΙΛΟΣ ΚΟΚΚΟΣ ΡΥΘΜΙΣΤΕ ΜΥΛΟ ΚΑΙ ΒΑΛΤΕ ΤΗΝ ΕΞΑΓΩΓΗ ΤΟΥ ΝΕΡΟΥ ΚΑΙ ΠΙΕΣΤΕ ΤΟ ΟΚ*.

Για να ξεκινήσει η μηχανή, πρέπει να τοποθετήσετε το σύστημα παροχής νερού (εικ. 4), σε περίπτωση που δεν είναι τοποθετημένο, να πιέσετε το πλήκτρο OK (C5) και να αφήσετε για μερικά δευτερόλεπτα να τρέξει νερό από το στόμιο παροχής.

ΑΛΛΑΓΗ ΠΟΣΟΤΗΤΑΣ ΚΑΦΕ ΣΤΟ ΦΛΙΤΖΑΝΙ

Η συσκευή είναι ρυθμισμένη από το εργοστάσιο για αυτόματη παροχή του καφέ ως εξής:

- Δυνατός καφές, πιέζοντας το πλήκτρο ☞ (C8);
- Κανονικός καφές, πιέζοντας το πλήκτρο ☞ (C9);
- Ελαφρύς καφές, πιέζοντας το πλήκτρο ☞ (C10).

Εάν θέλετε να αλλάξετε αυτές τις ποσότητες, ενεργήστε ως εξής:

- κρατήστε πατημένο επί 3 δευτερόλεπτα και στη συνέχεια αφήστε το πλήκτρο ☞ (C8) (ή ☞ (C9) ή ☞ (C10)) του οποίου θέλετε να αλλάξετε την ποσότητα, έως ότου εμφανιστεί στην οθόνη το μήνυμα "ΠΡΟΓΡΑΜ. ΠΟΣΟΤΗΤΑ" και αρχίσει η παροχή του καφέ.
- μόλις ο καφές στο φλιτζάνι φτάσει στην επιθυμητή ποσότητα, πιέστε πάλι το ίδιο πλήκτρο για να αποθηκεύσετε τη νέα ποσότητα.

Στο σημείο αυτό η μηχανή έχει προγραμματιστεί σύμφωνα με τις νέες ρυθμίσεις και στην οθόνη εμφανίζεται το μήνυμα "ΕΤΟΙΜΗ ΓΙΑ ΧΡΗΣΗ".

ΡΥΘΜΙΣΗ ΤΟΥ ΜΥΛΟΥ ΑΛΕΣΗΣ ΤΟΥ ΚΑΦΕ

Ο μύλος δεν πρέπει να ρυθμίζεται, τουλάχιστον στην αρχή, γιατί έχει ρυθμιστεί από το εργοστάσιο για τη σωστή παροχή καφέ. Ωστόσο, αφού φτιάξετε τους πρώτους καφέδες, εάν η παροχή είναι πολύ γρήγορη ή πολύ αργή (σε σταγόνες), πρέπει να την διορθώσετε με το διακόπτη ρύθμισης του βαθμού αλέσης (εικ. 12). Γυρνώντας το διακόπτη δεξιόστροφα κατά μία θέση (μία ένδειξη), επιτυγχάνεται ταχύτερη παροχή του καφέ (χωρίς σταγόνες). Γυρνώντας το διακόπτη αριστερόστροφα κατά μία θέση, επιτυγχάνεται βραδύτερη παροχή του καφέ και βελτιώνεται η όψη της κρέμας. Το αποτέλεσμα αυτής της διόρθωσης γίνεται αντιληπτό μετά την παρασκευή 2 τουλάχιστον καφέδων. Ο διακόπτης ρύθμισης πρέπει να περιστρέφεται μόνον όταν ο μύλος λειτουργεί.

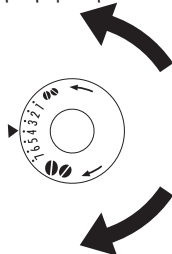

Για πιο αργή παροχή του καφέ και για να βελτιωθεί η όψη της κρέμας, γυρίστε το διακόπτη αριστερόστροφα κατά μία θέση (=καφές

πιο ψυλοκομμένος). Για ταχύτερη παροχή του καφέ (όχι με σταγόνες), γυρίστε το διακόπτη δεξιόστροφα κατά μία θέση (=καφές πιο χονδροκομμένος).

(Η μηχανή έχει ελεγχθεί στο εργοστάσιο χρησιμοποιώντας καφέ κατά συνέπεια είναι φυσικό να υπάρχουν λίγα ίχνη καφέ στο μύλο. Είναι ωστόσο αναμφίβολο ότι η μηχανή είναι καινούργια).

ΠΡΟΕΤΟΙΜΑΣΙΑ ΤΟΥ ΚΑΦΕ ESPRESSO ΜΕ ΠΡΟΑΛΕΣΜΕΝΟ ΚΑΦΕ (ΑΝΤΙ ΓΙΑ ΤΟΥΣ ΚΟΚΚΟΥΣ ΤΟΥ ΚΑΦΕ)

- Πιέστε το πλήκτρο ☞ (C3) (εικ. 16) για να επιλέξετε τη λειτουργία με προαλεσμένο καφέ (με τον τρόπο αυτό αποκλείεται η λειτουργία του μύλου). Η μηχανή εμφανίζει το μήνυμα "ΕΤΟΙΜΗ ΓΙΑ ΧΡΗΣΗ ΠΡΟΑΛΕΣΜΕΝΟ".
- Βγάλτε τη συσκευή τραβώντας την προς τα έξω χρησιμοποιώντας τις ειδικές χειρολαβές.
- Σηκώστε το καπάκι στο κέντρο, τοποθετήστε μια μεζούρα προαλεσμένο καφέ (εικ. 17), σπρώξτε τη συσκευή προς τα μέσα και ακολουθήστε τις οδηγίες του κεφ. "Προετοιμασία του καφέ (χρησιμοποιώντας καφέ σε κόκκους)". ΣΗΜ.: Είναι δυνατό να φτιάξετε μόνο έναν καφέ τη φορά, πιέζοντας μία φορά το πλήκτρο ☞ (C8) ή ☞ (C9) ή ☞ (C10).
- Εάν χρησιμοποιήσετε τη μηχανή με προαλεσμένο καφέ και στη συνέχεια θέλετε να φτιάξετε καφέ χρησιμοποιώντας τους κόκκους καφέ, πρέπει να απενεργοποιήσετε τη λειτουργία προαλεσμένου καφέ πιέζοντας πάλι το πλήκτρο ☞ (C7) για να αποκατασταθεί η λειτουργία του μύλου.

ΣΗΜΕΙΩΣΗ 1: Μη βάζετε ποτέ προαλεσμένο καφέ με τη μηχανή σβηστή, για να αποφύγετε το διασκορπισμό στο εσωτερικό της.

ΣΗΜΕΙΩΣΗ 2: Μη βάζετε ποτέ πάνω από 1 μεζούρα γεμάτη διαφορετικά η μηχανή δεν θα φτιάξει τον καφέ και ο προαλεσμένος καφές παραμένει στο εσωτερικό της μηχανής και την λερώνει ή ο καφές θα τρέξει σε σταγόνες.

ΣΗΜΕΙΩΣΗ 3: Για να υπολογίσετε τη δόση του καφέ, χρησιμοποιείτε μόνο τη μεζούρα του εξοπλισμού.

ΣΗΜΕΙΩΣΗ 4: Βάζετε στο χωνί μόνο προαλεσμένο καφέ για μηχανές καφέ espresso: ποτέ μη βάζετε καφέ σε κόκκους, λυοφιλοποιημένο καφέ ή άλλα προϊόντα που μπορούν να προκαλέσουν βλάβες.

ΣΗΜΕΙΩΣΗ 5: Εάν βάζοντας πάνω από μία μεζούρα προαλεσμένου καφέ βουλώσει το χωνί, χρησιμοποιήστε ένα μαχαίρι για να σπρώξετε τον καφέ (εικ. 18) και στη συνέχεια βγάλτε και καθαρίστε τον εγχυτήρα και τη συσκευή σύμφωνα με τις οδηγίες του κεφ. "Καθαρισμός του εγχυτήρα".

ΠΑΡΟΧΗ ΖΕΣΤΟΥ ΝΕΡΟΥ

- Ελέγχετε πάντα αν η μηχανή είναι έτοιμη για χρήση.
- Βεβαιωθείτε ότι το σύστημα παροχής νερού έχει τοποθετη-

θεί στο μπεκ (εικ. 4)

- Τοποθετήστε ένα σκεύος κάτω από το στόμιο παροχής (εικ. 3).
- Πιέστε το πλήκτρο ☞ (C5), έως ότου εμφανιστεί το μήνυμα “ΖΕΣΤΟ ΝΕΡΟ ΠΡΟΓΡΑΜΜ. ΠΟΣΟΤΗΤΑΣ” και το ζεστό νερό τρέχει από το στόμιο παροχής.
- Όταν το ζεστό νερό στο φλιτζάνι φτάσει στην επιθυμητή ποσότητα, πιέστε πάλι το πλήκτρο ☞ (C5). Σε κάθε περίπτωση η συσκευή διακόπτει αυτόματα την παροχή μετά την έξοδο της επιλεγμένης ποσότητας ζεστού νερού.

ΑΛΛΑΓΗ ΠΟΣΟΤΗΤΑΣ ΖΕΣΤΟΥ ΝΕΡΟΥ

Η συσκευή είναι ρυθμισμένη από το εργοστάσιο για αυτόματα παροχή περίπου 200ml ζεστού νερού. Εάν θέλετε να αλλάξετε αυτές τις ποσότητες, ενεργήστε ως εξής:

- Τοποθετήστε το σύστημα παροχής νερού (εικ. 4).
- Τοποθετήστε ένα σκεύος κάτω από το στόμιο παροχής (εικ. 3).
- Κρατήστε πατημένο το πλήκτρο για τουλάχιστον 2 δευτερόλεπτα και στη συνέχεια αφήστε το πλήκτρο ☞ (C5), έως ότου εμφανιστεί το μήνυμα “ΖΕΣΤΟ ΝΕΡΟ ΠΡΟΓΡΑΜΜ. ΠΟΣΟΤΗΤΑΣ” και το ζεστό νερό τρέχει από το στόμιο παροχής.
- Όταν το ζεστό νερό στο φλιτζάνι φτάσει στην επιθυμητή ποσότητα, πιέστε πάλι το πλήκτρο ☞ (C5) για να αποθηκεύσετε τη νέα ποσότητα. (Συνιστάται να μην αφήσετε το νερό να τρέξει για πάνω από 2 λεπτά συνεχώς).

ΡΟΕΤΟΙΜΑΣΙΑ ΤΟΥ CAPPUCINO (ΑΦΡΟΣ ΓΑΛΑΚΤΟΣ ΚΑΙ ΚΑΦΕΣ)

- Επιλέξτε την επιθυμητή γεύση του καφέ για τον cappuccino πιέζοντας το πλήκτρο ☛ (C7).
- Βγάλτε το καπάκι του δοχείου γάλακτος.
- Γεμίστε ένα σκεύος περίπου με 100 γραμμάρια γάλα για κάθε cappuccino που θέλετε να φτιάξετε (εικ. 19), χωρίς να υπερβείτε την ένδειξη MAX στο δοχείο (περίπου 750ml). Χρησιμοποιείτε κατά προτίμηση πλήρως ή μερικώς αποβουτυρωμένο γάλα, σε θερμοκρασία ψυγείου (περίπου 5°C).
- Προσέξτε ώστε ο σωλήνας άντλησης να εισέλθει σωστά στο λαστιχάκι (εικ. 20) και στη συνέχεια τοποθετήστε το καπάκι στο δοχείο γάλακτος.
- Τοποθετήστε το διακόπτη του εξαρτήματος γάλακτος (B1) μεταξύ των ενδείξεων CAPPUCINO και CAFFELATTE στο καπάκι του δοχείου γάλακτος. Για να ρυθμίσετε την ποιότητα του αφρού: μετακινήστε ελαφρώς το ρυθμιστή προς την ένδειξη CAFFELATTE για πιο πυκνό αφρό. Μετακινήστε το ρυθμιστή προς την ένδειξη CAPPUCINO για λιγότερο πυκνό αφρό.

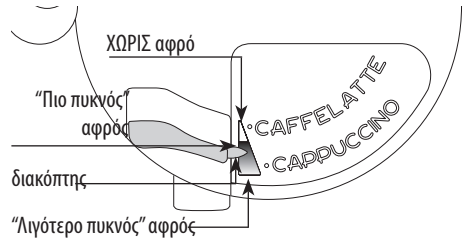

- Βγάλτε το σύστημα παροχής ζεστού νερού (εικ. 21) και τοποθετήστε το δοχείο γάλακτος στο μπεκ (εικ. 22).
- Μετακινήστε το σωλήνα παροχής γάλακτος όπως στην εικ. 23 και τοποθετήστε ένα αρκετά μεγάλο φλιτζάνι κάτω από το στόμιο παροχής καφέ και κάτω από το σωλήνα παροχής γάλακτος.
- Γυρίστε το διακόπτη ☞ (C11) προς τα δεξιά. Στη συσκευή εμφανίζεται το μήνυμα: “CAPPUCINO...” και μετά από μερικά δευτερόλεπτα, ο αφρός γάλακτος τρέχει από το σωλήνα παροχής και γεμίζει το φλιτζάνι. (Η ροή του γάλακτος διακόπτεται αυτόματα).
- Η μηχανή στη συνέχεια αλείβει τους κόκκους, φτιάχνει τον καφέ και εμφανίζει πάλι το μήνυμα έτοιμη για χρήση.
- Ο cappuccino είναι τώρα έτοιμος: προσθέστε ζάχαρη κατά βούληση και, αν θέλετε, πασπαλίστε τον αφρό με λίγο κακάο σε σκόνη.

ΣΗΜΕΙΩΣΗ 1: Όταν φτιάχνετε cappuccino μπορείτε να διακόψετε την έξοδο του αφρού γάλακτος ή του καφέ γυρίζοντας το διακόπτη ☞ (C11) προς τα δεξιά.

ΣΗΜΕΙΩΣΗ 2: Εάν κατά την παροχή του αφρού γάλακτος το δοχείο αδειάσει εντελώς, βγάλτε το και προσθέστε γάλα. Στη συνέχεια τοποθετήστε το και γυρίστε το διακόπτη ☞ (C11) προς τα δεξιά για να φτιάξετε και πάλι έναν cappuccino.

ΣΗΜΕΙΩΣΗ 3: Για να εξασφαλίσετε τον τέλει καθαρισμό και την υγιεινή του εξαρτήματος γάλακτος αφού φτιάξετε τον cappuccino, καθαρίστε τους εσωτερικούς αγωγούς στο καπάκι του δοχείου γάλακτος:

- Τοποθετήστε ένα σκεύος κάτω από το σωλήνα παροχής γάλακτος,
- Πιέστε και κρατήστε πατημένο το πλήκτρο CLEAN στο καπάκι τουλάχιστον επί 3 δευτερόλεπτα (εικ. 25). Στη συσκευή εμφανίζεται το μήνυμα “ΕΚΤΕΛΕΣΗ ΚΑΘΑΡΙΣΜΟΥ”. Μετά την ολοκλήρωση του καθαρισμού, βγάλτε το δοχείο γάλακτος και τοποθετήστε το στο ψυγείο. Μην αφήνετε το γάλα εκτός ψυγείου περισσότερο από 15 λεπτά.

ΣΗΜΕΙΩΣΗ 4: Εάν θέλετε να αλλάξετε την ποσότητα του καφέ ή του αφρού γάλακτος που παρέχει αυτόματα η μηχανή στο φλιτζάνι, ακολουθήστε τις οδηγίες του κεφ. 1 “Αλλαγή ποσότητας καφέ και γάλακτος για τον cappuccino”.

ΠΡΟΕΤΟΙΜΑΣΙΑ ΑΦΡΟΥ ΓΑΛΑΚΤΟΣ (ΧΩΡΙΣ ΚΑΦΕ)

- Βγάλτε το καπάκι του δοχείου γάλακτος.
- Γεμίστε το δοχείο με την επιθυμητή ποσότητα γάλακτος (εικ. 19).
- Τοποθετήστε το καπάκι του δοχείου γάλακτος.
- Τοποθετήστε το δοχείο του γάλακτος στη μηχανή (εικ. 22).
- Τοποθετήστε ένα αρκετά μεγάλο φλιτζάνι κάτω από το σωλήνα παροχής (εικ. 23).
- Γυρίστε το διακόπτη ☞ (C11) προς τ' αριστερά. Στη συσκευή εμφανίζεται το μήνυμα "ΑΦΡΟΓΑΛΑ/ΖΕΣΤΟ ΓΑΛΑ" και μετά από μερικά δευτερόλεπτα, ο αφρός γάλακτος τρέχει από το σωλήνα παροχής και γεμίζει το φλιτζάνι.
- Όταν ολοκληρωθεί η παροχή, καθαρίστε τους εσωτερικούς αγωγούς του δοχείου γάλακτος πιέζοντας το πλήκτρο CLEAN όπως περιγράφεται στην προηγούμενη παράγραφο (σημείωση 3).

ΑΛΛΑΓΗ ΠΟΣΟΤΗΤΑΣ ΚΑΦΕ ΚΑΙ ΓΑΛΑΚΤΟΣ ΓΙΑ ΤΟΝ CAPPUCINO

Η συσκευή είναι ρυθμισμένη από το εργοστάσιο για αυτόματη παροχή ποσότητας για ένα cappuccino. Εάν θέλετε να αλλάξετε αυτές τις ποσότητες, ενεργήστε ως εξής:

- Γεμίστε το δοχείο με γάλα έως την ένδειξη μέγιστης στάθμης.
- Γυρίστε το διακόπτη ☞ (C11) προς τα δεξιά και κρατήστε τον γυρισμένο για τουλάχιστον επί 3 δευτερόλεπτα έως ότου εμφανιστεί το μήνυμα "ΓΑΛΑ ΓΙΑ CAPPUCINO PROGRAM. ΠΟΣΟΤΗΤΑ". Στη συνέχεια αφήστε το διακόπτη. Η συσκευή αρχίζει την παροχή του γάλακτος.
- Όταν φτάσει την επιθυμητή ποσότητα γάλακτος, γυρίστε και πάλι το διακόπτη ☞ (C11) προς τα δεξιά για να διακοπεί η παροχή και να αποθηκεύσετε τη νέα ποσότητα. (Συνιστάται να μην αφήσετε τον αφρό γάλακτος να τρέξει για πάνω από 3 λεπτά συνεχώς).
- Μετά από λίγα δευτερόλεπτα, η μηχανή αρχίζει την παροχή του καφέ στο φλιτζάνι και εμφανίζεται το μήνυμα "ΚΑΦΕ ΓΙΑ CAPPUCINO PROGRAM. ΠΟΣΟΤΗΤΑ".
- Όταν φτάσει την επιθυμητή ποσότητα καφέ, γυρίστε και πάλι το διακόπτη ☞ (C11) προς τα δεξιά για να διακοπεί η παροχή και να αποθηκεύσετε τη νέα ποσότητα.

Στο σημείο αυτό η μηχανή έχει προγραμματιστεί σύμφωνα με τις νέες ρυθμίσεις και στην οθόνη εμφανίζεται το μήνυμα "ΕΤΟΙΜΗ ΓΙΑ ΧΡΗΣΗ"

ΚΑΘΑΡΙΣΜΟΣ ΚΑΙ ΣΥΝΤΗΡΗΣΗ

Πριν από οποιαδήποτε ενέργεια καθαρισμού, η μηχανή πρέπει να κρωάσει και να αποσυνδεθεί από το ηλεκτρικό δίκτυο. Μη βυθίζετε ποτέ τη μηχανή του καφέ σε νερό: η συσκευή είναι ηλεκτρική. Για τον καθαρισμό της μηχανής, μη χρησιμοποιείτε διαλύτες

ή διαβρωτικά απορρυπαντικά. Αρκεί ένα υγρό και μαλακό πανί. Όλα τα εξαρτήματα της μηχανής δεν πρέπει να πλένονται ΠΟΤΕ σε πλυντήριο πιάτων Εκτός από το δοχείο γάλακτος.

Καθαρισμός της μηχανής

Καθαρίζετε τακτικά τα ακόλουθα εξαρτήματα της συσκευής:

- Δοχείο για κατακάθια καφέ (A4).
- Λεκάνη συλλογής σταγονιδίων (A11).
- Δοχείο νερού (A9).
- Στόμια μονάδας παροχής καφέ (A10)
- Χωνί για την εισαγωγή προαλεσμένου καφέ (A17).
- Το εσωτερικό της μηχανής αφού ανοίξετε το πορτάκι πρόσβασης (A2).
- Τον εγχυτήρα (A5).

Καθαρισμός δοχείου για κατακάθια καφέ

Όταν στην οθόνη εμφανίζεται το μήνυμα "ΑΔΕΙΑΣΤΕ ΤΟ ΔΟΧΕΙΟ ΓΙΑ ΚΑΤΑΚΑΘΙΑ", πρέπει να το αδειάσετε και να το καθαρίσετε. Εάν δεν καθαρίσετε το δοχείο για κατακάθια, το μήνυμα εξακολουθεί να εμφανίζεται και η μηχανή δεν μπορεί να φτιάξει καφέ. Για τον καθαρισμό:

- Ανοίξτε το πορτάκι πρόσβασης (A2) στο εμπρός μέρος (εικ. 14), βγάλτε τη λεκάνη συλλογής σταγονιδίων (A11) (εικ. 15), αδειάστε την και καθαρίστε την.
- Αδειάστε και καθαρίστε καλά το δοχείο για κατακάθια αφαιρώντας όλα τα υπολείμματα που έχουν συγκεντρωθεί στον πάτο.



Προσοχή! όταν βγάζετε τη λεκάνη συλλογής σταγονιδίων είναι **υποχρεωτικό** να αδειάζετε πάντα το δοχείο για τα κατακάθια ακόμη και αν δεν είναι τελείως γεμάτο. Εάν δεν τον καθαρίσετε, φτιάχνοντας τους επόμενους καφέδες είναι πιθανόν να γεμίσει πάνω από το κανονικό το δοχείο για κατακάθια και να βουλώσει η μηχανή.

Καθαρισμός λεκάνης συλλογής σταγονιδίων



Προσοχή! Εάν δεν αδειάζετε τακτικά τη λεκάνη συλλογής σταγονιδίων, το νερό μπορεί να ξεχειλίσει και να τρέξει μέσα ή δίπλα από τη συσκευή. Αυτό μπορεί να προκαλέσει ζημιά στη συσκευή και στο έπιπλο.

Η λεκάνη συλλογής σταγονιδίων διαθέτει δεικτή με φλοτέρ (κόκκινο χρώματος) για τη στάθμη του νερού που περιέχει (εικ. 31). Πριν ο δείκτης αρχίσει να προεξέχει από το δίσκο στήριξης φλιτζανιών, πρέπει να αδειάσετε και να καθαρίσετε τη λεκάνη.

Για να βγάλετε τη λεκάνη:

1. Ανοίξτε το πορτάκι πρόσβασης (A2) (εικ. 14).
2. Βγάλτε τη λεκάνη συλλογής σταγονιδίων (A11) και το δοχείο για κατακάθια καφέ (A4) (εικ. 15).

3. Αδειάστε τη λεκάνη συλλογής σταγονιδίων και το δοχείο για κατακάθια και καθαρίστε τα.
4. Τοποθετήστε τη λεκάνη συλλογής σταγονιδίων μαζί με το δοχείο για κατακάθια καφέ.
5. Κλείστε το πορτάκι πρόσβασης.

Καθαρισμός του δοχείου νερού

1. Καθαρίζετε τακτικά (περίπου μια φορά το μήνα) το δοχείο νερού (A9) με ένα υγρό πανί και λίγο ουδέτερο απορρυπαντικό.
2. Ξεβγάλετε καλά το δοχείο νερού αφού το πλύνετε για να απομακρύνετε όλα τα υπολείμματα απορρυπαντικού.

Καθαρισμός στοιμιών εγχυτήρα

1. Καθαρίζετε τα στόμια μονάδας παροχής καφέ (A10) κατά περιόδους χρησιμοποιώντας σφουγγάρι ή πανί (εικ. 27).
2. Ελέγχετε τακτικά εάν οι τρύπες της μονάδας παροχής καφέ έχουν βουλώσει. Εν ανάγκη αφαιρέστε τα υπολείμματα του καφέ με μια οδοντογλυφίδα (εικ. 26).

Καθαρισμός χωνιού για την εισαγωγή του προαλεσμένου καφέ

- Ελέγχετε τακτικά (περίπου μια φορά το μήνα) εάν το χωνί εισαγωγής προαλεσμένου καφέ (A17) έχει βουλώσει. Εν ανάγκη αφαιρέστε τα υπολείμματα του καφέ με ένα μαχαίρι (εικ. 18).



Κίνδυνος! Πριν από οποιαδήποτε ενέργεια καθαρισμού, πρέπει να σβήσετε τη μηχανή με το γενικό διακόπτη ON/OFF (A19) και να την αποσυνδέσετε από το ηλεκτρικό δίκτυο. Μη βυθίζετε ποτέ τη μηχανή του καφέ σε νερό.

Καθαρισμός εσωτερικού μηχανής

1. Ελέγχετε τακτικά (περίπου μια φορά το μήνα) εάν το εσωτερικό της μηχανής είναι καθαρό. Εν ανάγκη αφαιρέστε τα υπολείμματα του καφέ με ένα μαχαίρι και ένα σφουγγάρι.
2. Για την απομάκρυνση των υπολειμμάτων χρησιμοποιήστε ηλεκτρική σκούπα (εικ. 30).

Καθαρισμός του εγχυτήρα

Ο εγχυτήρας (A5) πρέπει να καθαρίζεται τουλάχιστον μια φορά το μήνα.



Προσοχή! Ο εγχυτήρας (A5) δεν μπορεί να αφαιρεθεί όταν η μηχανή είναι αναμμένη. Μην επιχειρείτε να βγάλετε τον εγχυτήρα με τη μηχανή αναμμένη γιατί μπορεί να προκληθούν βλάβες.

1. Βεβαιωθείτε ότι η μηχανή έχει εκτελέσει σωστά τη διαδικασία

σία σβήσιματος (βλ. “Σβήσιμο”).

2. Ανοίξτε το πορτάκι πρόσβασης (A2) (εικ. 14).
3. Βγάλτε τη λεκάνη συλλογής σταγονιδίων (A11) και το δοχείο για κατακάθια (εικ. 15).
4. Πιέστε προς το εσωτερικό τα δύο κόκκινα πλήκτρα απελευθέρωσης και τραβήξτε ταυτοχρόνως τον εγχυτήρα προς τα έξω (εικ. 28).



Προσοχή! Καθαρίστε τον εγχυτήρα χωρίς απορρυπαντικά, καθώς το εσωτερικό του εμβόλου καλύπτεται από λυπηρικό που μπορεί να αφαιρεθεί από το απορρυπαντικό προκαλώντας εμπλοκή και αχρηστεύοντας τον εγχυτήρα.

5. Βυθίστε τον εγχυτήρα επί 5 λεπτά σε νερό και ξεβγάλετε τον κάτω από τη βρύση.
6. Μετά τον καθαρισμό, τοποθετήστε τον εγχυτήρα (A5) έτσι ώστε να προσαρμόσει στη βάση και στον πείρο του κάτω μέρους.

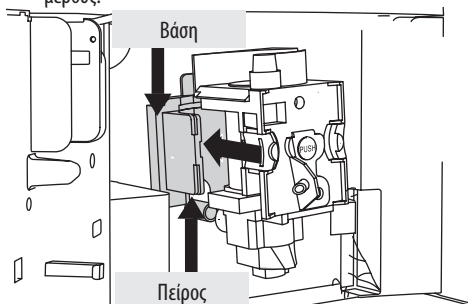

Στη συνέχεια πιέστε στην ένδειξη PUSH έως ότου ασφαλίσει.



Σημαντικό! Εάν η τοποθέτηση του εγχυτήρα εξακολουθεί να είναι δύσκολη, θα πρέπει (πριν την τοποθέτηση) να προσαρμόσετε το μέγεθος πιέζοντας με δύναμη από το κάτω και πάνω μέρος όπως στην εικόνα.

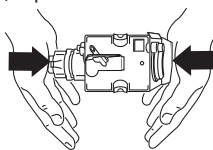

7. Μετά την τοποθέτηση, βεβαιωθείτε ότι τα δύο κόκκινα πλήκτρα έχουν ασφαλίσει προς τα έξω.
8. Τοποθετήστε τη λεκάνη συλλογής σταγονιδίων (A11) και το δοχείο για κατακάθια.
9. Κλείστε το πορτάκι πρόσβασης (A2).

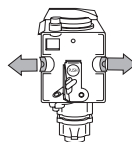

Καθαρισμός του δοχείου γάλακτος



Προσοχή! Καθαρίζετε πάντα τους εσωτερικούς αγωγούς του δοχείου γάλακτος (B) μετά τη χρήση. Εάν το δοχείο περιέχει ακόμη γάλα, μην το αφήνετε για πολύ εκτός ψυγείου. Καθαρίζετε το δοχείο μετά από κάθε χρήση με γάλα σύμφωνα με τις οδηγίες στη σφ. 3 του κεφ. «Προετοιμασία του cappuccino». Μπορείτε να πλύνετε όλα τα κομμάτια στο πλυντήριο πιάτων, τοποθετώντας τα, όμως, στο επάνω καλάθι του πλυντηρίου.

1. Γυρίστε το καπάκι του δοχείου γάλακτος δεξιόστροφα και βγάλτε το.
2. Βγάλτε το σωλήνα παροχής γάλακτος και το

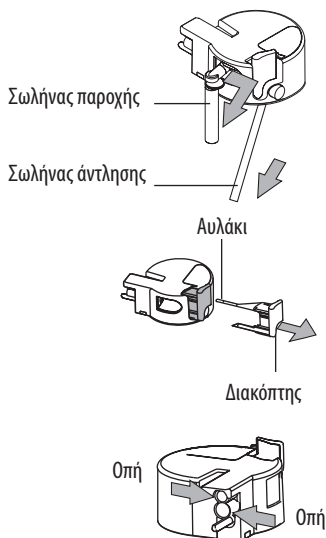

3. Αφαιρέστε το διακόπτη τραβώντας τον προς τα έξω.
4. Πλύνετε καλά όλα τα εξαρτήματα με ζεστό νερό και ήπιο απορρυπαντικό. Προσέξτε να μη μείνουν υπολείμματα γάλακτος στις οπές και στο αυλάκι στο λεπτό άκρο του διακόπτη.
5. Βεβαιωθείτε επίσης ότι ο σωλήνας άντλησης και ο σωλήνας παροχής δεν έχουν βουλώσει από υπολείμματα γάλακτος.
6. Τοποθετήστε το διακόπτη, το σωλήνα παροχής και το σωλήνα άντλησης γάλακτος.
7. Τοποθετήστε και πάλι το καπάκι του δοχείου γάλακτος.

ΑΛΛΑΓΗ ΚΑΙ ΡΥΘΜΙΣΗ ΠΑΡΑΜΕΤΡΩΝ MENU

Αφού γυρίσετε το διακόπτη  (C6) προς τα δεξιά ή προς τα αριστερά και περιμένετε να τεθεί σε κατάσταση ετοιμότητας η συσκευή, μπορείτε να επιλέξετε τις εντολές του μενού για να μεταβάλετε τις ακόλουθες παραμέτρους ή λειτουργίες:

- ΡΟΛΟΪ

- ΩΡΑ ΕΝΑΡΞΗΣ 7:30
- ΑΥΤΟΜΑΤΗ ΕΝΑΡΞΗ ΟΧΙ
- ΚΑΘ. ΑΛΑΤΩΝ ΟΧΙ
- ΘΕΡΜΟΚΡΑΣΙΑ ΜΕΣΑΙΑ
- ΣΒΗΣΙΜΟ ΜΕΤΑ 1 ΩΡΑ
- ΣΚΛΗΡΟΤΗΤΑ ΝΕΡΟΥ 4
- ΑΡΧΙΚΗ ΡΥΘΜΙΣΗ ΟΧΙ

Ρύθμιση ρολογιού

Για να ρυθμίσετε το ρολόι της συσκευής, ενεργήστε ως εξής:

- Πιέστε το πλήκτρο MENU' (C2) (η ενδεικτική λυχνία πάνω από το πλήκτρο ανάβει) και στη συνέχεια πιέστε επανειλημμένα το πλήκτρο NEXT (C3) έως ότου εμφανιστεί το μήνυμα "ΡΟΛΟΪ... 00:00"
- Πιέστε το πλήκτρο CHANGE (C4) για να ρυθμίσετε την ώρα. (Κρατώντας πατημένο το πλήκτρο CHANGE (C4), η ώρα αλλάζει ταχύτερα).
- Πιέστε το πλήκτρο OK (C5) για να επιβεβαιώσετε την αλλαγή.
- Πιέστε το πλήκτρο MENU' (C2) για έξοδο από τη λειτουργία προγραμματισμού ή NEXT (C3) για τροποποίηση άλλων παραμέτρων.

Ρύθμιση ώρας αυτόματου ανάμματος

Η λειτουργία αυτή σας επιτρέπει να ρυθμίσετε την ώρα που θα ανάψει αυτόματα η συσκευή ώστε να είναι έτοιμη για χρήση.

- Βεβαιωθείτε ότι το ρολόι της συσκευής έχει ρυθμιστεί σύμφωνα με τις οδηγίες του προηγούμενου κεφαλαίου.
- Πιέστε το πλήκτρο MENU' (C2) (η ενδεικτική λυχνία πάνω από το πλήκτρο ανάβει) και στη συνέχεια πιέστε επανειλημμένα το πλήκτρο NEXT (C3) έως ότου εμφανιστεί το μήνυμα "ΩΡΑ ΕΝΑΡΞΗΣ... 00:00".
- Πιέστε το πλήκτρο CHANGE (C4) για να ρυθμίσετε την ώρα αυτόματου ανάμματος. (Κρατώντας πατημένο το πλήκτρο CHANGE (C4), η ώρα αλλάζει ταχύτερα).
- Πιέστε το πλήκτρο OK για να επιβεβαιώσετε την αλλαγή. Πιέστε μία φορά το πλήκτρο NEXT (C3). Η συσκευή εμφανίζει το μήνυμα "ΑΥΤΟΜΑΤΗ ΕΝΑΡΞΗ ΟΧΙ". Πιέστε το πλήκτρο CHANGE (C4) για αλλαγή της λειτουργίας (εμφανίζεται το μήνυμα "ΑΥΤΟΜΑΤΗ ΕΝΑΡΞΗ ΝΑΙ").
- Πιέστε το πλήκτρο OK (C5) για ενεργοποίηση της λειτουργίας αυτόματου ανάμματος.

ΣΗΜΕΙΩΣΗ: όταν η μηχανή είναι σβηστή και έχετε ρυθμίσει την ώρα αυτόματου ανάμματος, δίπλα στην ένδειξη της ώρας στη σβηστή οθόνη εμφανίζεται επίσης το σύμβολο .

- Πιέστε το πλήκτρο MENU' (C2) για έξοδο από τη λειτουργία προγραμματισμού ή NEXT (C3) για τροποποίηση άλλων παραμέτρων.

Καθαρισμός των αλάτων



Προσοχή! Πριν αρχίσετε τον καθαρισμό των αλάτων, βεβαιωθείτε ότι έχετε αφαιρέσει το φίλτρο αφαλάτωσης.



Προσοχή! Το καθαριστικό αλάτων περιέχει οξέα που μπορούν να ερεθίσουν το δέρμα και τα μάτια. Τηρείτε αυστηρά τις οδηγίες ασφαλείας του κατασκευαστή που αναγράφονται στο δοχείο του καθαριστικού και τις προειδοποιήσεις σχετικά με τις αναγκαίες ενέργειες σε περίπτωση επαφής με το δέρμα και τα μάτια.



Σημαντικό: Χρησιμοποιείτε μόνο το καθαριστικό αλάτων που συσιστά ο κατασκευαστής. Σε αντίθετη περίπτωση, ακυρώνεται η εγγύηση. Επίσης η εγγύηση δεν ισχύει εάν δεν εκτελέτε τακτικά τον καθαρισμό των αλάτων.

Εξαιτίας της συνεχούς θέρμανσης του νερού για τον καφέ, είναι φυσιολογικό με την πάροδο του χρόνου να σχηματίζονται άλατα στους εσωτερικούς αγωγούς της μηχανής. Όταν εμφανίζεται το μήνυμα “ΚΑΘΑΡ. ΑΛΑΤΩΝ” σημαίνει ότι είναι αναγκαίο να εκτελέσετε τον καθαρισμό των αλάτων.

Ενεργήστε ως εξής:

- πιέστε το πλήκτρο MENU' (C2) (η ενδεικτική λυχνία πάνω από το πλήκτρο ανάβει) και στη συνέχεια το πλήκτρο NEXT (C3) έως ότου εμφανιστεί το μήνυμα “ΚΑΘ. ΑΛΑΤΩΝ ΟΧΙ”.
- Πιέστε το πλήκτρο CHANGE (C4) για να εμφανιστεί το μήνυμα “ΚΑΘ. ΑΛΑΤΩΝ ΝΑΙ”.
- Πιέστε το πλήκτρο OK (C5) για να ξεκινήσει το πρόγραμμα καθαρισμού των αλάτων.
- Αδειάστε το δοχείο νερού, ρίξτε στο δοχείο το περιεχόμενο μιας φιάλης προϊόντος καθαρισμού των αλάτων σύμφωνα με τις οδηγίες στη συσκευασία του και προσθέστε νερό.
- Για τους επόμενους καθαρισμούς, χρησιμοποιείτε πάντα το ίδιο προϊόν καθαρισμού των αλάτων (διατίθεται από το εξουσιοδοτημένο Σέρβις του κατασκευαστή) ή προϊόν που συσιστά το Σέρβις. Τηρείτε πάντα τις οδηγίες στη συσκευασία του καθαριστικού.
- τοποθετήστε το σύστημα παροχής ζεστού νερού στο μπεκ,
- τοποθετήστε κάτω από το στόμιο παροχής ζεστού νερού ένα σκεύος με ελάχιστη χωρητικότητα 2 λίτρο (εικ. 3),
- πιέστε το πλήκτρο OK (C5). Το διάλυμα καθαρισμού των αλάτων τρέχει από το στόμιο παροχής ζεστού νερού στο σκεύος. Στη συσκευή εμφανίζεται το μήνυμα “ΣΥΣΚΕΥΗ ΣΕ ΦΑΣΗ ΚΑΘΑΡ. ΑΛΑΤΩΝ”.
- Το πρόγραμμα καθαρισμού των αλάτων εκτελεί αυτόματα μία σειρά από παροχές και διακοπές για να απομακρυνθούν τα άλατα από το εσωτερικό της μηχανής.
- Μετά από 30 περίπου λεπτά εμφανίζεται το μήνυμα “ΞΕ-

ΒΓΑΖΕΙ ΓΕΜΙΣΤΕ ΤΟ ΔΟΧΕΙΟ”.

Στο σημείο αυτό πρέπει να εκτελέσετε ένα ξεβγάλμα για να απομακρυνθούν τα υπολείμματα του διαλύματος καθαρισμού των αλάτων από το εσωτερικό της μηχανής ενεργώντας ως εξής:

- Αδειάστε το δοχείο του νερού, ξεβγάλε το και γεμίστε το με καθαρό νερό.
- Τοποθετήστε πάλι το δοχείο.
- αδειάστε το σκεύος με το υγρό και τοποθετήστε το πάλι κάτω από το στόμιο παροχής ζεστού νερού,
- πιέστε το πλήκτρο OK (C5). Το ζεστό νερό τρέχει από το στόμιο στο σκεύος και εμφανίζεται το μήνυμα «ΞΕΒΓΑΖΕΙ».
- Όταν αδειάσει το δοχείο νερού, εμφανίζεται το μήνυμα “ΤΕΛΟΣ ΞΕΒΓΑΛΜΑΤΟΣ ... ΠΙΕΣΤΕ ΤΟ OK”.
- Πιέστε το πλήκτρο OK (C5) και γεμίστε πάλι το δοχείο νερού με καθαρό νερό.
- Το πρόγραμμα καθαρισμού των αλάτων ολοκληρώθηκε και η μηχανή είναι έτοιμη για να φτιάξει καφέ.

ΣΗΜΕΙΩΣΗ: Εάν διακόψετε τη διαδικασία καθαρισμού των αλάτων πριν την ολοκλήρωσή της, στη μηχανή εμφανίζεται πάλι το μήνυμα καθαρισμού των αλάτων και πρέπει να ξεκινήσετε τη διαδικασία από την αρχή. Αδειάστε το δοχείο του νερού, ξεβγάλε το, γεμίστε το με καθαρό νερό και αφήστε να τρέξει ένα φλιτζάνι ζεστό νερό.



Προσοχή! Η ΕΓΓΥΗΣΗ ΔΕΝ ΙΣΧΥΕΙ, ΕΑΝ ΔΕΝ ΕΚΤΕΛΕΙΤΕ ΤΑΚΤΙΚΑ ΤΟΝ ΚΑΘΑΡΙΣΜΟ ΤΩΝ ΑΛΑΤΩΝ.

Αλλαγή θερμοκρασίας καφέ

Για να αλλάξετε τη θερμοκρασία του καφέ, ενεργήστε ως εξής:

- πιέστε το πλήκτρο MENU' (C2) (η ενδεικτική λυχνία πάνω από το πλήκτρο ανάβει) και στη συνέχεια πιέστε επανειλημμένα το πλήκτρο NEXT (C3) έως ότου εμφανιστεί το μήνυμα “ΘΕΡΜΟΚΡΑΣΙΑ ΥΨΗΛΗ”.
- Πιέστε το πλήκτρο CHANGE (C4) έως ότου εμφανιστεί η επιθυμητή θερμοκρασία του καφέ.
- Πιέστε το πλήκτρο OK (C5) για επιβεβαίωση.
- Πιέστε το πλήκτρο MENU' (C2) για έξοδο από τη λειτουργία προγραμματισμού ή NEXT (C3) για τροποποίηση άλλων παραμέτρων.

Αλλαγή διάρκειας ανάμματος

Η συσκευή είναι ρυθμισμένη από το εργοστάσιο για να σβήνει αυτόματα 30 λεπτά μετά την τελευταία χρήση της.

Για να αλλάξετε αυτή τη διάρκεια (μέγ. 120 λεπτά), ενεργήστε ως εξής:

- πιέστε το πλήκτρο MENU' (C2) (η ενδεικτική λυχνία πάνω από το πλήκτρο ανάβει) και στη συνέχεια πιέστε επανειλημμένα το πλήκτρο NEXT (C3) έως ότου εμφανιστεί το μήνυμα “ΣΒΗΣΙΜΟ ΜΕΤΑ...”.
- Πιέστε το πλήκτρο CHANGE (C4) για αλλαγή του αριθμού

των ωρών που μένει αναμμένη η μηχανή.

- Πιέστε το πλήκτρο OK (C5) για να επιβεβαιώσετε την αλλαγή.
- Πιέστε το πλήκτρο MENU' (C2) για έξοδο από τη λειτουργία προγραμματισμού ή NEXT (C3) για τροποποίηση άλλων παραμέτρων.

Προγραμματισμός της σκληρότητας του νερού

Το μήνυμα καθαρισμού των αλάτων εμφανίζεται μετά από προκαθορισμένο χρονικό διάστημα λειτουργίας που έχει προγραμματιστεί από το εργοστάσιο λαμβάνοντας υπόψη τη μέγιστη ποσότητα αλάτων που μπορεί να περιέχει το νερό του δικτύου.

Εάν θέλετε μπορείτε να παρατείνετε αυτό το διάστημα λειτουργίας και κατά συνέπεια να καταστεί λιγότερο συχνός ο καθαρισμός των αλάτων προγραμματίζοντας τη μηχανή ανάλογα με το πραγματικό περιεχόμενο αλάτων στο νερό που χρησιμοποιείται. Ενεργήστε ως εξής:

- Βγάλτε από τη συσκευασία της ταινία αντίδρασης «Total hardness test» (βλ. σελ. 2) και βυθίστε την εντελώς στο νερό για λίγα δευτερόλεπτα. Βγάλτε την από το νερό και περιμένετε περίπου 30 δευτερόλεπτα (έως ότου αλλάξει χρώμα και σχηματιστούν κόκκινα τετραγώνια)
- ανάψτε τη συσκευή γυρίζοντας το διακόπτη Ⓢ (C6) προς τα δεξιά ή προς τ' αριστερά) (εικ. 6),
- Πιέστε το πλήκτρο MENU' (C2) και στη συνέχεια πιέστε επανειλημμένα το πλήκτρο NEXT (C3) έως ότου εμφανιστεί το μήνυμα "ΣΚΛΗΡΟΤΗΤΑ ΝΕΡΟΥ 4".
- Πιέστε επανειλημμένα το πλήκτρο CHANGE (C4) έως ότου εμφανιστεί ο αριθμός των κόκκινων τετραγώνων που σχηματίστηκαν στην ταινία αντίδρασης (π.χ., εάν στην ταινία αντίδρασης σχηματιστούν 3 κόκκινα τετράγωνα, θα πρέπει να πιέστε τρεις φορές το πλήκτρο ώστε να εμφανιστεί το μήνυμα «ΣΚΛΗΡΟΤΗΤΑ ΝΕΡΟΥ 3»).
- Πιέστε το πλήκτρο OK (C5) για να επιβεβαιώσετε την αλλαγή. Στο σημείο αυτό η συσκευή έχει προγραμματιστεί ώστε να ειδοποιεί για τον καθαρισμό των αλάτων όταν είναι πραγματικά αναγκαίο, αναλόγως με το πραγματικό περιεχόμενο αλάτων του νερού.

Επαναφορά εργοστασιακών ρυθμίσεων (reset)

Μπορείτε να επαναφέρετε τις εργοστασιακές ρυθμίσεις της μηχανής (μετά την τροποποίησή τους από το χρήστη) εφαρμόζοντας την ακόλουθη διαδικασία:

- Πιέστε το πλήκτρο MENU' (C2) και στη συνέχεια πιέστε επανειλημμένα το πλήκτρο NEXT (C3) έως ότου εμφανιστεί το μήνυμα: ΑΡΧΙΚΗ ΡΥΘΜΙΣΗ ΟΧΙ.
- Πιέστε το πλήκτρο CHANGE (C4) για να εμφανιστεί το μήνυμα «ΑΡΧΙΚΗ ΡΥΘΜΙΣΗ ΝΑΙ».
- Πιέστε το πλήκτρο OK (C5) για επαναφορά των εργοστασιακών ρυθμίσεων.
- Η συσκευή επανέρχεται στις εργοστασιακές ρυθμίσεις και εμφανίζεται το μήνυμα «ΕΤΟΙΜΗ ΓΙΑ ΧΡΗΣΗ».

Διαδικασία πλυσίματος

Η λειτουργία αυτή μπορεί να χρησιμοποιηθεί μόνο από το προσωπικό του Σέρβις.

ΑΛΛΑΓΗ ΓΛΩΣΣΑΣ

Εάν θέλετε να αλλάξετε γλώσσα, πιέστε το πλήκτρο CHANGE (C4) επί 5 τουλάχιστον δευτερόλεπτα έως ότου εμφανιστεί το μήνυμα εγκατάστασης σε διάφορες γλώσσες. Στη συνέχεια επιλέξτε την επιθυμητή γλώσσα εφαρμόζοντας τη διαδικασία της παρ. "Πρώτη θέση σε λειτουργία της συσκευής"

ΣΒΗΣΙΜΟ ΤΗΣ ΣΥΣΚΕΥΗΣ

Κάθε φορά που σβήνετε τη συσκευή, εκτελείται ένα αυτόματο ξεβγάλμα το οποίο δεν μπορεί να διακοπεί.



Κίνδυνος εγκαυμάτων! Κατά το ξεβγάλμα από τα στόμια παροχής καφέ τρέχει λίγο ζεστό νερό. Αποφύγετε την επαφή με πιστολιόματα νερού. Για να σβήσετε τη συσκευή, γυρίστε το διακόπτη Ⓢ (C6). Η συσκευή εκτελεί το ξεβγάλμα και στη συνέχεια σβήνει



Σημαντικό: Αν δεν πρόκειται να χρησιμοποιήσετε τη συσκευή για μεγάλο χρονικό διάστημα, πιέστε το γενικό διακόπτη ON/OFF (A19), που βρίσκεται στο πίσω μέρος της συσκευής, στη θέση 0.

ΤΕΧΝΙΚΑ ΧΑΡΑΚΤΗΡΙΣΤΙΚΑ

Τάση: 220-240 V ~ 50/60 Hz max. 10A

Κατανάλωση ισχύος: 1350W

Πίεση: 15 bar

Χωρητικότητα του δοχείου νερού: 1,7 λίτρα

Διαστάσεις ΠxΥxΒ: 595 x 455 x 412 mm

Βάρος: 26 kg



Η συσκευή συμμορφούται στις παρακάτω οδηγίες της ΕΕ:

- Οδηγία Χαμηλής Τάσης 2006/95/EK και μετέπειτα τροποποιήσεις.
- Οδηγία EMC 2004/108/EK και μετέπειτα τροποποιήσεις.
- Ευρωπαϊκός Κανονισμός Stand-by 1275/2008

Τα υλικά και τα αντικείμενα που προορίζονται για να έλθουν σε επαφή με τρόφιμα συμμορφώνονται με τις διατάξεις του Ευρωπαϊκού Κανονισμού (CE) Αρ. 1935/2004.

ΑΝΑΚΥΚΛΩΣΗ



Σύμφωνα με τον Ευρωπαϊκό Κανονισμό 2002/96/EK, η συσκευή δεν πρέπει να απορρίπτεται στα οικιακά απορρίμματα αλλά πρέπει να παραδοθεί σε ένα εξουσιοδοτημένο κέντρο διαφοροποιημένης συλλογής.

ΜΗΝΥΜΑΤΑ ΣΤΗΝ ΘΘΟΝΗ

ΕΜΦΑΝΙΖΟΜΕΝΟ ΜΗΝΥΜΑ	ΠΙΘΑΝΗ ΑΙΤΙΑ	ΛΥΣΗ
ΓΕΜΙΣΤΕ ΤΟ ΔΟΧΕΙΟ	Το δοχείο νερού είναι άδειο ή δεν τοποθετήθηκε σωστά.	Γεμίστε το δοχείο νερού ή/και τοποθετήστε το σωστά, πιέζοντάς το μέχρι τέρμα.
ΠΟΛΥ ΨΙΛΟΣ ΚΟΚΚΟΣ ΡΥΘΜΙΣΤΕ ΜΥΛΟ Τοποθετήστε σύστημα παροχής νερού και πιέστε OK (C5)	Πολύ ψιλοκομμένος καφές με αποτέλεσμα ο καφές να τρέχει πολύ αργά. Η συσκευή δεν φτιάχνει καφέ γιατί υπάρχει αέρας στο υδραυλικό κύκλωμα.	Γυρίστε το διακόπτη ρύθμισης της άλεσης κατά μία θέση προς τον αριθμό 7. Τοποθετήστε το σύστημα παροχής νερού, πιέστε το πλήκτρο OK (C5) και αφήστε για μερικά δευτερόλεπτα να τρέξει νερό από το στόμιο παροχής.
ΒΑΛΤΕ ΤΗΝ ΕΞΑΓΩΓΗ ΤΟΥ ΝΕΡΟΥ	Το στόμιο παροχής νερού απουσιάζει ή δεν τοποθετήθηκε σωστά.	Τοποθετήστε σωστά το σύστημα παροχής νερού.
ΑΔΕΙΑΣΤΕ ΤΟ ΔΟΧΕΙΟ ΓΙΑ ΚΑΤΑΚΑΘΙΑ	Το δοχείο για κατακάθια καφέ (A4) είναι γεμάτο ή έχουν περάσει περισσότερες από τρεις ημέρες από την τελευταία χρήση της συσκευής (αυτή η διαδικασία εξασφαλίζει τη σωστή υγιεινή της συσκευής).	Αδειάστε το δοχείο για κατακάθια, καθαρίστε το σύμφωνα με τις οδηγίες και τοποθετήστε το στη θέση του. Σημαντικό: όταν βγάξετε τη λεκάνη συλλογής σταγονιδίων είναι ΥΠΟΧΡΕΩΤΙΚΟ να αδειάζετε πάντα το δοχείο για κατακάθια ακόμη και αν δεν είναι τελείως γεμάτο. Εάν δεν τον καθαρίσετε, φτιάχνοντας τους επόμενους καφέδες είναι πιθανόν να γεμίσει πάνω από το κανονικό το δοχείο για κατακάθια και να βουλώσει η μηχανή.
ΕΙΣΑΓΕΤΕ ΤΟ ΔΟΧΕΙΟ ΓΙΑ ΚΑΤΑΚΑΘΙΑ	Μετά τον καθαρισμό, δεν τοποθετήθηκε το δοχείο για κατακάθια.	Ανοίξτε το πορτάκι πρόσβασης και τοποθετήστε το δοχείο για κατακάθια.
ΕΙΣΑΓΕΤΕ ΤΟ ΔΟΧΕΙΟ ΤΟΥ ΓΑΛΑΚΤΟΣ	Το δοχείο γάλακτος δεν έχει τοποθετηθεί.	Τοποθετήστε σωστά το δοχείο γάλακτος.
ΠΡΟΣΘΕΣΤΕ ΚΑΦΕ ΠΡΟΑΛΕΣΜΕΝΟ	Επιλέχθηκε η λειτουργία “προαλεσμένος καφές”, αλλά δεν τοποθετήθηκε προαλεσμένος καφές στο χωνί. Το χωνί (A17) έχει βουλώσει.	Βγάλτε τη συσκευή και προσθέστε προαλεσμένο καφέ στο χωνί. Αδειάστε το χωνί χρησιμοποιώντας ένα μαχαίρι όπως περιγράφεται στην παρ. “Καθαρισμός του χωνιού για την εισαγωγή προαλεσμένου καφέ”.
ΚΑΘΑΡ. ΑΛΛΑΤΩΝ!	Υποδηλώνει ότι πρέπει να προβείτε στον καθαρισμό των αλάτων της συσκευής.	Επιλέξτε πιο ελαφριά γεύση ή μειώστε την ποσότητα προαλεσμένου καφέ και στη συνέχεια ζητήστε και πάλι την παροχή καφέ
ΛΙΓΟΤΕΡΟΣ ΚΑΦΕΣ	Χρησιμοποιήσατε υπερβολική ποσότητα καφέ.	Επιλέξτε πιο ελαφριά γεύση ή μειώστε την ποσότητα προαλεσμένου καφέ και στη συνέχεια ζητήστε και πάλι την παροχή καφέ
ΓΕΜΙΣΤΕ ΤΟ ΔΟΧΕΙΟ ΓΙΑ ΚΟΚΚΟΥΣ	Οι κόκκοι του καφέ τελείωσαν.	Γεμίστε το δοχείο καφέ σε κόκκους.
ΕΙΣΑΓΕΤΕ ΤΟΝ ΕΧΥΤΗ ΤΟΥ ΚΑΦΕ	Μετά τον καθαρισμό, δεν τοποθετήθηκε ο εγχυτήρας.	Τοποθετήστε τον εγχυτήρα σύμφωνα με τις οδηγίες στο κεφ. “Καθαρισμός του εγχυτήρα”
ΚΛΕΙΣΤΕ ΤΟ ΠΟΡΤΑΚΙ	Το πορτάκι πρόσβασης είναι ανοιχτό.	Κλείστε το πορτάκι πρόσβασης.
ΓΕΝΙΚΟΣ ΣΥΝΑΓΕΡΜΟΣ	Το εσωτερικό της μηχανής είναι πολύ βρώμικο.	Καθαρίστε προσεκτικά τη συσκευή σύμφωνα με τις οδηγίες της παρ. “καθαρισμός και συντήρηση”. Εάν μετά τον καθαρισμό το μήνυμα εξακολουθεί να εμφανίζεται, απευθυνθείτε στο Σέρβις.

ΕΠΙΛΥΣΗ ΠΡΟΒΛΗΜΑΤΩΝ

Ακολουθούν ορισμένα πιθανά προβλήματα λειτουργίας.

Εάν το πρόβλημα δεν μπορεί να λυθεί εφαρμόζοντας τις οδηγίες, απευθυνθείτε στο Σέρβις.

ΠΡΟΒΛΗΜΑ	ΠΙΘΑΝΗ ΑΙΤΙΑ	ΛΥΣΗ
Ο καφές δεν είναι ζεστός.	Ο καφές δεν είναι ζεστός. Ο εγχυτήρας έχει κρυώσει καθώς έχουν περάσει 2/3 λεπτά από τον τελευταίο καφέ.	Προθερμάνετε τα φλιτζάνια με ζεστό νερό ή αφήστε τα τουλάχιστον επί 20 λεπτά στην επιφάνεια θέρμανσης φλιτζανιών. Πριν φτιάξετε τον καφέ θερμάνετε τον εγχυτήρα πιέζοντας το πλήκτρο  (C4) .
Ο καφές έχει λίγη κρέμα.	Ο καφές είναι αλεσμένος πολύ χονδρός. Το χαρμάνι του καφέ δεν είναι κατάλληλο.	Γυρίστε το διακόπτη ρύθμισης της άλεσης αριστερόστροφα κατά μία θέση προς τον αριθμό 1, ενώ ο μύλος λειτουργεί. Χρησιμοποιείτε μίγμα καφέ για μηχανές καφέ espresso.
Ο καφές τρέχει πολύ αργά ή σε σταγόνες.	Ο καφές είναι αλεσμένος πολύ ψιλός.	Γυρίστε το διακόπτη ρύθμισης της άλεσης δεξιόστροφα κατά μία θέση προς τον αριθμό 7, ενώ ο μύλος λειτουργεί. Μετακινείτε το διακόπτη κατά μία θέση κάθε φορά, έως ότου επιτευχθεί το επιθυμητό αποτέλεσμα. Το αποτέλεσμα γίνεται αντιληπτό μόνο μετά την παρασκευή 2 καφέδων.
Ο καφές τρέχει πολύ γρήγορα.	Ο καφές είναι αλεσμένος πολύ χονδρός.	Γυρίστε το διακόπτη ρύθμισης του βαθμού άλεσης αριστερόστροφα κατά μία θέση προς τον αριθμό 1, ενώ ο μύλος λειτουργεί. Προσοχή ώστε να μη γυρίσετε υπερβολικά το διακόπτη ρύθμισης του βαθμού άλεσης διαφορετικά ο καφές μπορεί να τρέχει σε σταγόνες όταν ζητήσετε 2 καφέδες. Το αποτέλεσμα γίνεται αντιληπτό μόνο μετά την παρασκευή 2 καφέδων.
Ο καφές δεν τρέχει από το ένα ή και από τα δύο στόμια της μονάδας παροχής.	Τα στόμια έχουν βουλώσει.	Καθαρίστε τα στόμια με μια οδοντογλυφίδα (εικ. 26).
Ο καφές δεν τρέχει από τα στόμια της μονάδας παροχής, αλλά από το πορτάκι πρόσβασης (A2).	Οι τρύπες των στομιών έχουν βουλώσει από ξερό καφέ σε σκόνη. Ο συλλέκτης καφέ (A3) μέσα από το πορτάκι πρόσβασης έχει μπλοκάρει.	Καθαρίστε τα στόμια με μια οδοντογλυφίδα, ένα σφουγγάρι ή σκληρή βούρτσα κουζίνας. Καθαρίστε καλά το συλλέκτη καφέ (A3) ιδίως κοντά στους μεντεσέδες.
Το γάλα αφρίζει λίγο.	Ο προαλεσμένος καφές έχει μπλοκάρει στο χωνί (A17).	Καθαρίστε το χωνί (A17) με ένα ξύλινο ή πλαστικό πιρούνι και καθαρίστε το εσωτερικό της μηχανής.
Το γάλα δεν τρέχει από το σωλήνα παροχής (B5).	Ο σωλήνας άντλησης δεν έχει τοποθετηθεί ή δεν τοποθετήθηκε σωστά.	Τοποθετήστε σωστά το σωλήνα άντλησης (B4) στο πλαστικό του καπακιού (εικ. 20).
Το γάλα αφρίζει λίγο.	Το καπάκι του δοχείου γάλακτος είναι βρώμικο. Ο διακόπτης γάλακτος δεν είναι σωστά τοποθετημένος.	Καθαρίστε το καπάκι του δοχείου γάλακτος σύμφωνα με τις οδηγίες στην παρ. “Καθαρισμός του δοχείου γάλακτος”. Ρυθμίστε σύμφωνα με τις οδηγίες της παρ. “Προετοιμασία του cappuccino”.

ΠΡΟΒΛΗΜΑ	ΠΙΘΑΝΗ ΑΙΤΙΑ	ΛΥΣΗ
Το γάλα έχει μεγάλες φυσαλίδες ή τρέχει με διακοπές από το σωλήνα παροχής γάλακτος.	ο γάλα δεν είναι αρκετά κρύο ή δεν είναι μερικώς αποβουτυρωμένο. Ο διακόπτης του εξαρτήματος γάλακτος δεν είναι καλά ρυθμισμένος. Το καπάκι του δοχείου γάλακτος είναι βρώμικο.	Χρησιμοποιείτε κατά προτίμηση πλήρως ή μερικώς αποβουτυρωμένο γάλα, σε θερμοκρασία ψυγείου (περίπου 5°C). Εάν το αποτέλεσμα δεν είναι ικανοποιητικό, δοκιμάστε με άλλη μάρκα γάλακτος. Μετακινήστε ελαφρά το διακόπτη προς την ένδειξη "CAFFELATTE" (βλ. παρ. "Προετοιμασία του cappuccino"). Καθαρίστε το καπάκι του δοχείου γάλακτος σύμφωνα με τις οδηγίες της παρ. "Καθαρισμός του δοχείου γάλακτος".

ΣΥΝΤΑΓΕΣ

Ποντς με καφέ

Υλικά (για 6 άτομα):
1/2 λίτρο ζεστός καφές
1/2 λίτρο λευκό πορτο
1/2 λίτρο ρούμι
100 γραμ. κρυσταλλική ζάχαρη

Προετοιμασία: Αδειάζετε τον καφέ σε μια κατσαρόλα, προσθέτετε το ρούμι και το πορτο και ζεσταίνετε έως ότου βράσει. Ρίχνετε τη ζάχαρη σιγά-σιγά δοκιμάζοντας έως ότου γλυκάνει αρκετά το μείγμα. Αφού λιώσει η ζάχαρη σερβίρετε σε κλασικά ποτήρια με κοντό κολονάκι.

Καφές του αυτοκράτορα

Υλικά (για 3 άτομα):
3 καφέδες espresso
3 κρόκοι αβγών
3 κουταλάκια τσαγιού ζάχαρη
0,3 λίτρα γάλα
2 ποτηράκια μπράντι

Προετοιμασία: Χτυπάτε τους κρόκους με τη ζάχαρη και το μπράντι. Προσθέτετε το ζεστό γάλα και το ζεστό καφέ.

ΣΥΜΒΟΥΛΗ: χρησιμοποιήστε ελαφρώς φουσκωμένο γάλα και προσθέστε το αργά τελευταία. Εξαιρετικό ως συνοδευτικό με κέικ σοκολάτας.

Δανέζικος καφές

Υλικά:
6 αβγά
τριμμένη λεμονόφλουδα
100 γραμ. ζάχαρη
3/4 του λίτρου δυνατός κρύος καφές
1 μεγάλο ποτήρι μπράντι

Προετοιμασία: Χτυπάτε τα αβγά και τη λεμονόφλουδα και προσθέτετε σιγά-σιγά τη ζάχαρη έως ότου σχηματιστεί ένα αφρώδες μείγμα. Προσθέτετε αργά τον καφέ και το μπράντι ανακατεύοντας συνεχώς. Σερβίρετε σε φλιτζάνια τσαγιού ή σε παγωμένα ποτήρια balloon.

Irish coffee

Υλικά (για 3 άτομα):
2 κουταλιές ζάχαρη
1 κουταλιά νερό
9 κουταλάκια τσαγιού κρέμα γάλακτος
6 κουταλιές ιρλανδικό ουίσκι
4 φλιτζάνια ζεστός καφές

Προετοιμασία: Βράζετε το νερό και τη ζάχαρη περίπου επί ένα λεπτό και στη συνέχεια προσθέτετε το ουίσκι και το ζεστό καφέ. Ανακατεύετε και σερβίρετε σε κολονάτα ποτήρια. Αδειάζετε αργά την κρέμα γάλακτος στον καφέ (3 κουταλάκια τσαγιού για κάθε ποτήρι).

ΣΥΜΒΟΥΛΗ: χτυπήστε ελαφρά την κρέμα γάλακτος για να μείνει στην επιφάνεια του καφέ. Μπορείτε να προσθέσετε επίσης Grand Marnier ή Calvados.

Γρανίτα καφέ

Υλικά (για 4 άτομα):
200 γραμ. ζάχαρη
1/5 του λίτρου καφές espresso

Προετοιμασία: Λιώνετε τη ζάχαρη σε 1/2 λίτρο νερό και ετοιμάζετε ένα σιρόπι βράζοντας σε χαμηλή φωτιά για λίγα λεπτά. Αφήνετε να κρυώσει και προσθέτετε τον καφέ. Αφού ανακατέψετε καλά, το φιλτράρετε και το βάζετε στην κατάψυξη ανακατεύοντας συχνά έως ότου αποκτήσει κοκκώδη σύσταση.

Καφές στο σέικερ

Υλικά:
4 καφέδες espresso
4 κουταλάκια τσαγιού ζάχαρη
12 παγάκια
Προετοιμασία: Σπάτε τον πάγο και τον ρίχνετε στον καφέ που έχετε ήδη ζαχαρώσει.
Χτυπάτε στο σέικερ έως ότου αποκτήσει κρεμώδη και αφρώδη σύσταση.
ΣΥΜΒΟΥΛΗ: χτυπάτε στο μίξερ με χαμηλή ταχύτητα και σερβίρετε σε ποτήρια flute ή tumbler.

A

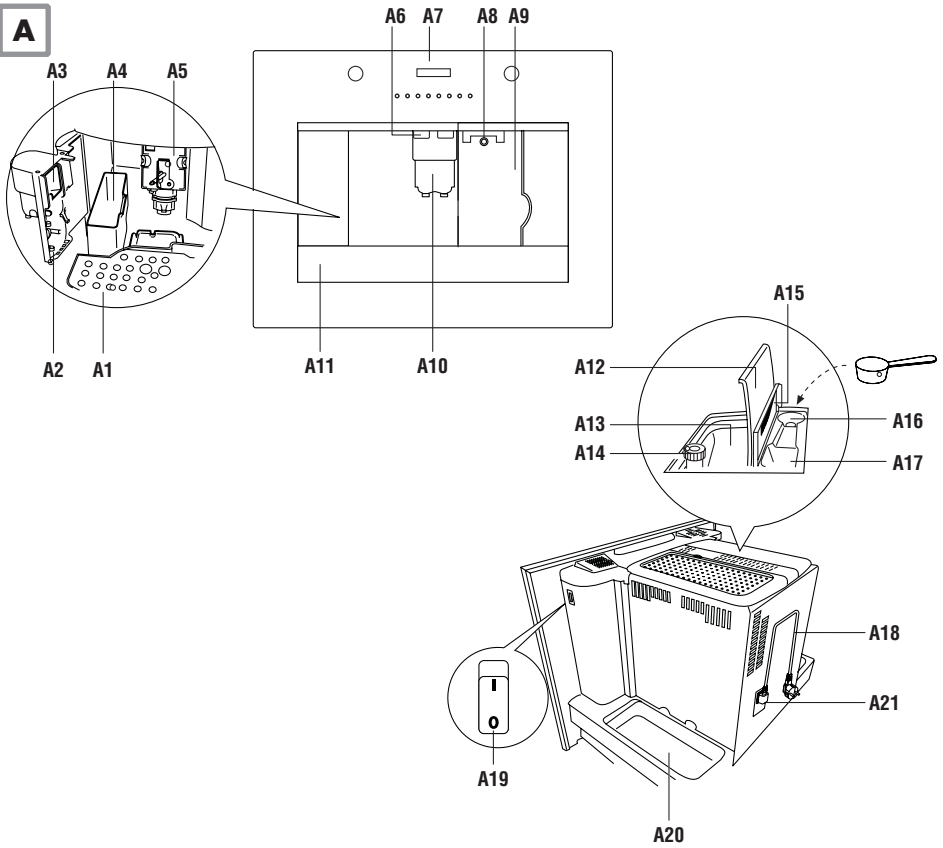

B

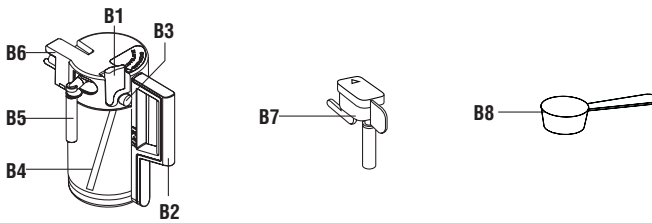

C

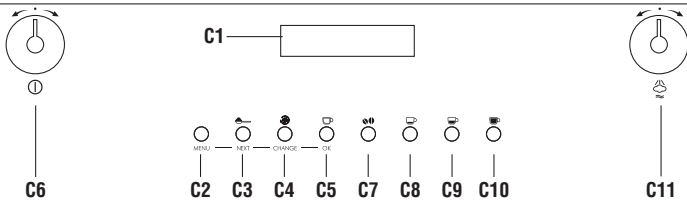

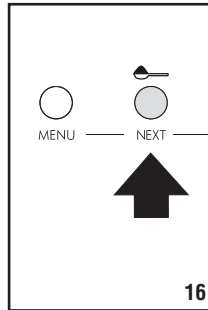
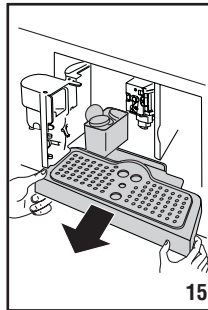
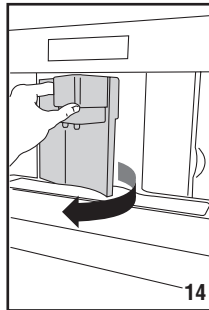
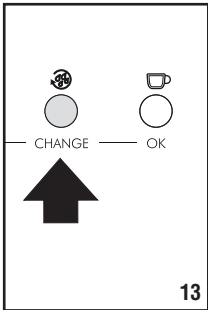
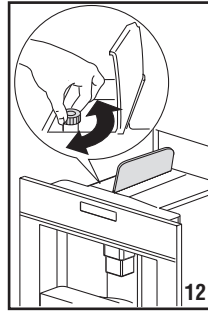
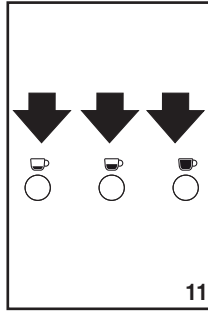
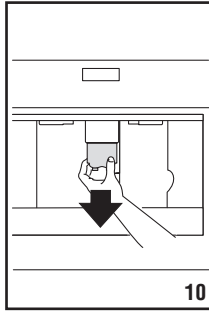
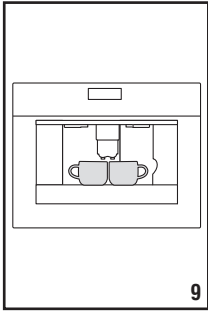
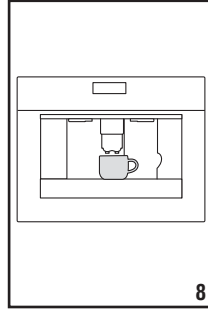
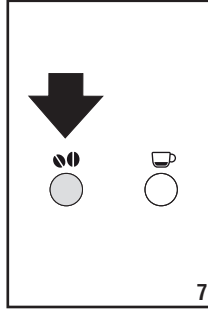
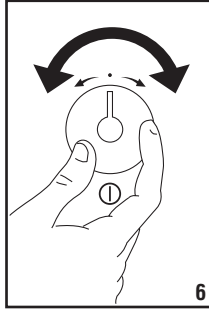
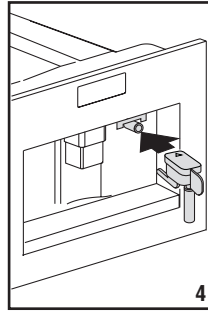
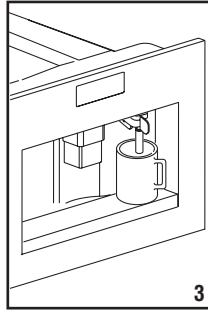
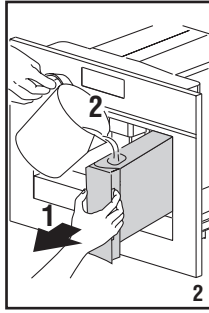
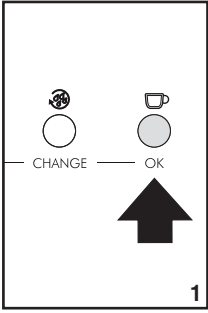

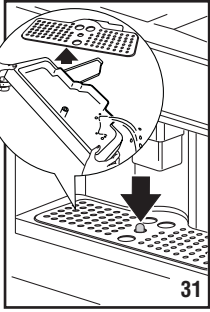
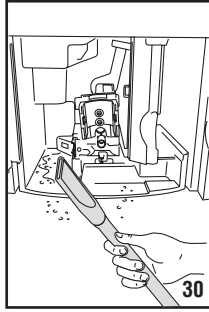
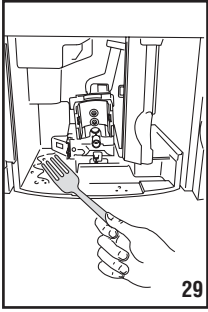
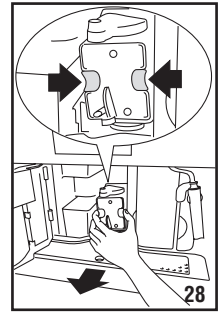
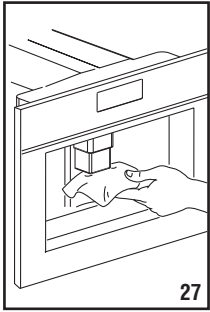
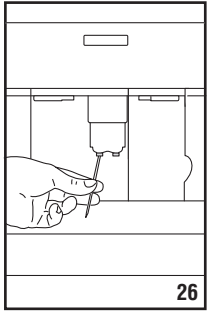
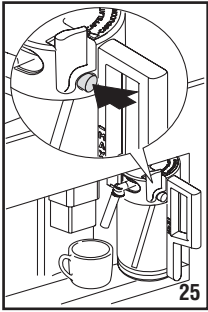
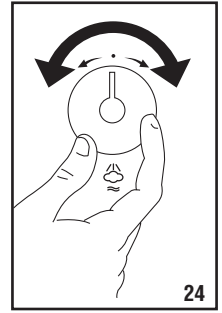
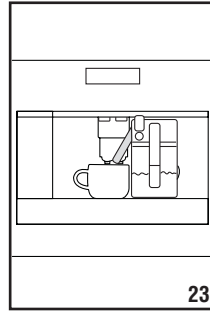
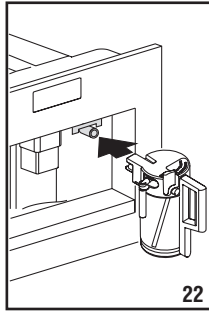
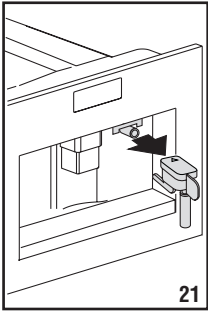
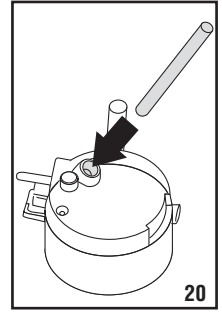
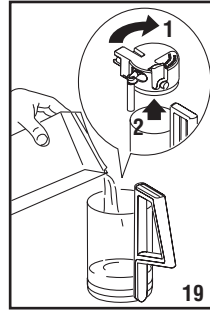
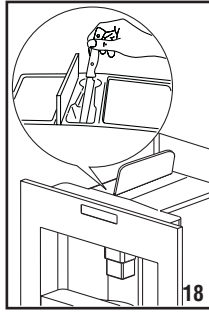
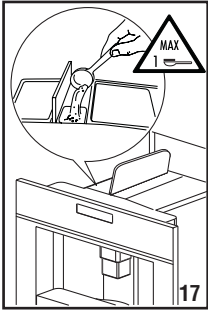



SMEG S.p.A. Via Leonardo Da Vinci, 442016 Guastalla (RE) Italia www.smeg.com

5713226761/02.15