

1 Advertencias	314
1.1 Advertencias generales de seguridad	314
1.2 Responsabilidad del fabricante	315
1.3 Función del aparato	315
1.4 Eliminación	315
1.5 Placa de identificación	316
1.6 Este manual de uso	316
1.7 Cómo leer el manual de uso	316
2 Descripción	317
2.1 Descripción general	317
2.2 Panel de mandos	318
2.3 Otras partes	318
2.4 Accesorios disponibles	319
3 Uso	320
3.1 Advertencias	320
3.2 Primer uso	320
3.3 Uso de los accesorios	321
3.4 Uso del horno	321
3.5 Consejos para la cocción	327
3.6 Funciones especiales	332
3.7 Programas	340
3.8 Programas usuario	346
3.9 Ajustes	351
4 Limpieza y mantenimiento	357
4.1 Advertencias	357
4.2 Limpieza del aparato	357
4.3 Desmontaje de la puerta	357
4.4 Limpieza de los cristales de la puerta	358
4.5 Vapor Clean (sólo en algunos modelos)	360
4.6 Pirólisis (sólo en algunos modelos)	363
4.7 Mantenimiento extraordinario	366
5 Instalación	369
5.1 Conexión eléctrica	369
5.2 Sustitución del cable	369
5.3 Colocación	370

Aconsejamos leer detenidamente este manual que contiene todas las indicaciones para mantener inalteradas las cualidades estéticas y funcionales del aparato adquirido.

Para más información sobre el producto: www.smeg.com



Advertencias

1 Advertencias

1.1 Advertencias generales de seguridad

Daños a las personas

- Este aparato y sus partes accesibles se calientan mucho durante su uso.
- No toque las resistencias durante su uso.
- Mantenga alejados a los niños menores de 8 años si no están continuamente vigilados.
- Los niños no deben jugar con el aparato.
- Durante el uso del mismo no apoye sobre el aparato objetos metálicos como cuchillos, tenedores, cucharas y tapas.
- Apague el aparato después de su uso.
- Nunca intente apagar una llama o incendio con agua: apague el aparato y cubra la llama con una tapa o una tela ignífuga.
- Las operaciones de limpieza y mantenimiento no deben ser efectuadas por niños sin supervisión.
- Haga realizar la instalación, el mantenimiento y las reparaciones por personal cualificado conforme a las normas vigentes.
- No modifique el aparato.

- No introduzca objetos metálicos puntiagudos (cubiertos o utensilios) en las ranuras.
- Nunca intente reparar el aparato personalmente, diríjase a un técnico cualificado.
- Si se dañara el cable de alimentación eléctrica, póngase inmediatamente en contacto con el servicio de asistencia técnica que se ocupará de sustituirlo.

Daños al aparato

- En las partes de cristal no utilice detergentes abrasivos o corrosivos (por ejemplo productos en polvo, quitamanchas y estropajos metálicos).
- Emplee, de ser necesario, utensilios de madera o plástico.
- No se siente sobre el aparato.
- No utilice chorros de vapor para limpiar el aparato.
- No obstruya las aberturas ni las ranuras de ventilación y eliminación del calor.
- No deje el aparato sin vigilancia durante las cocciones que puedan liberar grasas y aceites.
- No deje objetos sobre las superficies de cocción.
- No utilice nunca el aparato para calentar la vivienda.



Para este aparato

- Antes de sustituir la lámpara, asegúrese de que el aparato esté apagado.
- No se apoye ni se siente sobre la puerta abierta.
- Compruebe que no queden objetos atascados en las puertas.

1.2 Responsabilidad del fabricante

El fabricante no se hace responsable por los daños a personas y cosas causados por:

- uso del aparato distinto al previsto;
- incumplimiento de las prescripciones del manual de uso;
- alteración incluso de una sola parte del aparato;
- utilización de repuestos no originales.

1.3 Función del aparato

- Este aparato debe utilizarse para la cocción de alimentos en entornos domésticos. Cualquier otro uso se considera inadecuado.
- El uso de este aparato está permitido a los niños a partir de los 8 años de edad y a las personas con capacidad física, sensorial o mental reducida o con falta de experiencia y conocimiento, supervisados o instruidos por personas adultas y responsables de su seguridad.
- El aparato no ha sido concebido para funcionar con temporizadores externos ni con sistemas de control remoto.

1.4 Eliminación



Este aparato debe desecharse separadamente de los otros residuos (directivas 2002/95/CE, 2002/96/CE, 2003/108/CE). Este aparato no contiene sustancias en cantidades suficientes para ser consideradas peligrosas para la salud y el medioambiente, de conformidad con las directivas europeas actuales.

Para desechar el aparato:

- Corte el cable de alimentación eléctrica y quítelo junto con la clavija del enchufe.



Tensión eléctrica

Peligro de electrocución

- Desconecte la alimentación eléctrica general.
- Desconecte el cable de alimentación de la toma de corriente.
- Entregue el aparato a los centros adecuados de recogida selectiva de residuos eléctricos y electrónicos, o bien devuélvalo al distribuidor al comprar un producto equivalente, en relación de uno a uno.



Advertencias

Se hace notar que para el embalaje del aparato se utilizan materiales no contaminantes y reciclables.

- Entregue los materiales del embalaje a los centros adecuados de recogida selectiva.



Embalajes de plástico Peligro de asfixia

- No deje sin vigilancia el embalaje ni partes del mismo.
- No permita que los niños jueguen con las bolsas de plástico del embalaje.

1.5 Placa de identificación

La placa de identificación lleva los datos técnicos, el número de serie y la marca. No quite nunca la placa de identificación.

1.6 Este manual de uso

Este manual de uso forma parte integrante del aparato y debe guardarse íntegro y al alcance del usuario durante todo el ciclo de vida del aparato.

Antes de utilizar el aparato, lea detenidamente el presente manual de uso.

1.7 Cómo leer el manual de uso

Este manual de uso utiliza las siguientes convenciones de lectura:

Advertencias



Información general sobre este manual de uso, la seguridad y la eliminación final.

Descripción



Descripción del aparato y sus accesorios.

Uso



Información sobre el uso del aparato y los accesorios, consejos para la cocción.

Limpieza y mantenimiento



Información para limpiar correctamente el aparato y su mantenimiento.

Instalación



Información para el técnico cualificado: instalación, puesta en funcionamiento y prueba.



Advertencia de seguridad



Información



Sugerencia

1. Secuencia de las instrucciones de uso.

- Instrucción de uso individual.



2 Descripción

2.1 Descripción general

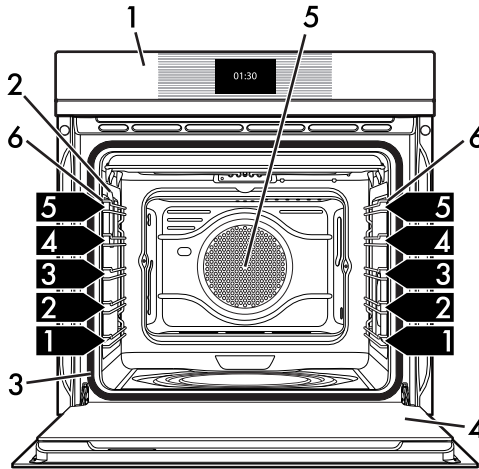

1 Panel de mandos

2 Lámpara

3 Junta

4 Puerta

5 Ventilador

6 Bastidores de soporte para rejillas/
bandejas

1,2,3 Repisa del bastidor



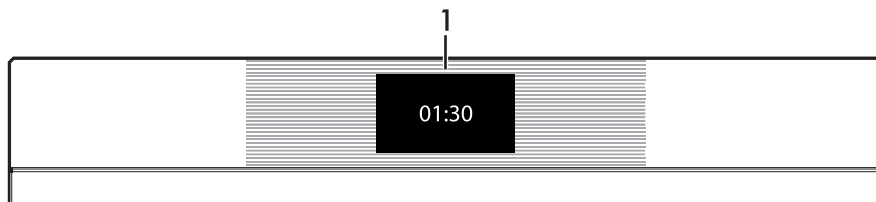

Descripción

2.2 Panel de mandos



1 Pantalla

Mediante la pantalla táctil es posible interactuar con el aparato. Pulse los iconos para acceder a las diversas funciones disponibles. La pantalla mostrará todos los parámetros relativos al funcionamiento, como: función seleccionada, ajustes relativos al tiempo/temperatura o bien a los programas de cocción prememorizados.

En general, para volver al menú anterior o terminar una función, pulse el símbolo ; para confirmar las opciones seleccionadas pulse el símbolo .

2.3 Otras partes

Repisas de colocación

El aparato dispone de repisas para el posicionamiento de bandejas y rejillas a distintas alturas. Las alturas de introducción han de entenderse de abajo a arriba (ver 2.1 Descripción general).

Ventilador de enfriamiento

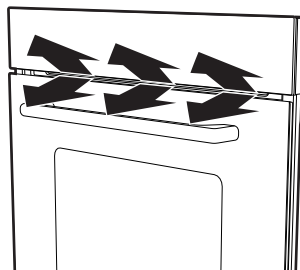





El ventilador procede a enfriar el horno y se activa durante la cocción.

El funcionamiento del ventilador crea un flujo de aire normal que sale por arriba de la puerta y que puede continuar saliendo durante un breve período aún después de apagar el aparato.

Iluminación interna

La iluminación interna del aparato entra en funcionamiento:

- cuando se abre la puerta;
- cuando se selecciona una función cualquiera, a excepción de las funciones ,  y .
- durante una función pulse el símbolo  para activar o  para desactivar manualmente la iluminación interna.



2.4 Accesorios disponibles



En algunos modelos no todos los accesorios están presentes.

Rejilla

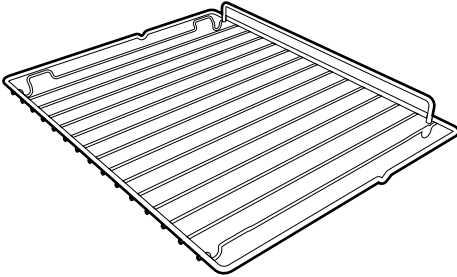

Útil para el soporte de recipientes con alimentos en cocción.

Rejilla para bandeja

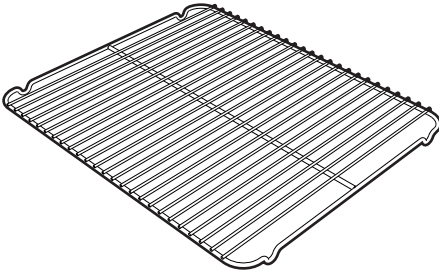

A colocar en la bandeja del horno, útil para la cocción de alimentos que puedan gotear.

Bandeja del horno

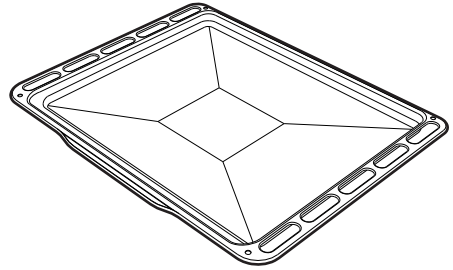

Útil para la recogida de las grasas procedentes de alimentos apoyados en la rejilla superior.

Bandeja profunda

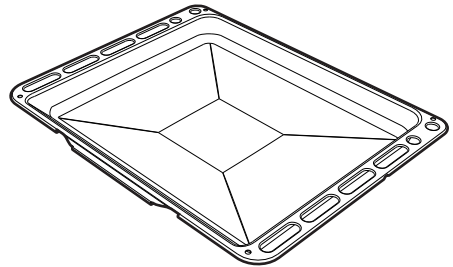

Útil para recoger las grasas procedentes de alimentos colocados en la rejilla superior y para la cocción de tartas, pizzas, dulces de horno, galletas.



Los accesorios del horno destinados a entrar en contacto con los alimentos son fabricados con materiales conformes a lo establecido por las leyes vigentes.



Los accesorios originales suministrados u opcionales pueden pedirse en los centros de asistencia autorizados. Utilice sólo accesorios originales del fabricante.



3 Uso

3.1 Advertencias



Temperatura elevada dentro del horno durante su uso
Peligro de quemaduras

- Mantenga la puerta cerrada durante la cocción.
- Protéjase las manos con guantes térmicos durante el desplazamiento de alimentos dentro del horno.
- No toque por ningún motivo las resistencias situadas dentro del horno.
- No vierta agua directamente en las bandejas muy calientes.
- No permita que los niños se acerquen al horno durante su funcionamiento.



Temperatura elevada dentro del horno durante su uso
Peligro de incendio o explosión

- No utilice productos en spray en las proximidades del horno.
- No utilice o deje materiales inflamables cerca del horno.
- No utilice vajillas o envases de plástico para la cocción de comida.
- No introduzca alimentos enlatados o recipientes cerrados en el horno.
- No deje nunca sin vigilancia el horno durante las cocciones que puedan liberar grasas o aceites.
- Durante su uso, retire del compartimento de cocción todas las bandejas y las rejillas no utilizadas durante la cocción.



Uso incorrecto

Riesgo de daños a las superficies esmaltadas

- No recubra el fondo del compartimento de cocción con hojas de aluminio.
- En caso de que se desee utilizar papel de horno, se debe colocar de manera tal que no impida la circulación del aire caliente dentro del horno.
- No apoye ollas o bandejas directamente en el fondo del compartimento de cocción.
- No vierta agua directamente en las bandejas muy calientes.

3.2 Primer uso

1. Quite las posibles películas de protección fuera o dentro del aparato y de los accesorios.
2. Quite las posibles etiquetas (a excepción de la placa con los datos técnicos) de los accesorios y del compartimento de cocción.
3. Quite y lave todos los accesorios del aparato (véase 4 Limpieza y mantenimiento).
4. Caliente el horno en vacío a la máxima temperatura para eliminar los posibles residuos de fabricación.



3.3 Uso de los accesorios

Rejillas y bandejas

Las rejillas y las bandejas deben introducirse en las guías laterales hasta hacer tope.

- Los bloqueos mecánicos de seguridad que impiden la extracción accidental de la rejilla deben orientarse hacia abajo y hacia la parte posterior del horno.

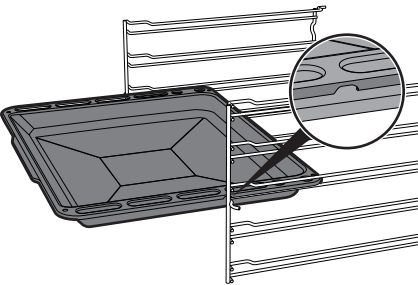
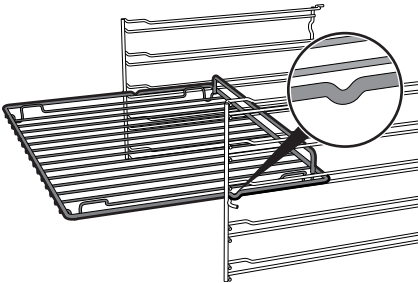

Introduzca las rejillas y las bandejas suavemente en el horno hasta que hagan tope.



Limpie las bandejas antes de utilizarlas por primera vez para quitar los posibles residuos de fabricación.

Rejilla para bandeja

La rejilla para la bandeja debe introducirse dentro de la bandeja. De esta forma, es posible recoger la grasa separadamente de los alimentos en cocción.

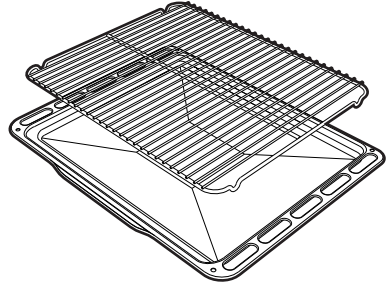

3.4 Uso del horno

Primer uso

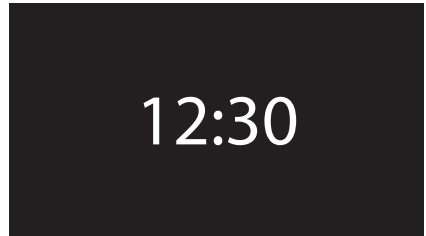

Al primer uso, o tras una interrupción de corriente, en la pantalla del aparato aparece el símbolo **00:00** parpadeante. Para poder iniciar cualquier cocción es necesario programar la hora actual (en el caso del primer encendido se aconseja además programar el idioma deseado). Toque la pantalla para entrar en el menú ajustes.



En su primer uso el aparato está programado con el idioma por defecto "inglés".



Al conectarlo por primera vez o tras una interrupción de corriente es necesario esperar algunos segundos antes de interactuar con el aparato.

Página principal

Pulse la pantalla en la hora que se muestra. En la página principal del aparato es posible ahora seleccionar las diversas funciones disponibles.



- 1 Ajustes
- 2 Programas
- 3 Funciones de cocción
- 4 Funciones especiales
- 5 Programación personal

Cronología

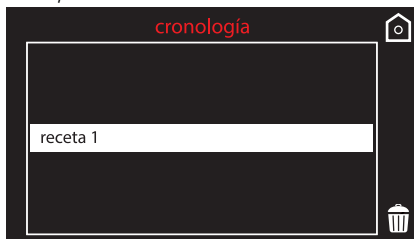

En la "página principal" pulse el mensaje  para visualizar los últimos programas o recetas de usuario utilizados

(en el ejemplo ha sido memorizada la receta **receta 1**, véase "Añadir una receta").



Cancelar la memorización

En caso de que se quiera cancelar la memorización:

1. En la "página principal" pulse el mensaje  para visualizar los últimos programas o recetas de usuario utilizados.
2. Pulse el símbolo .

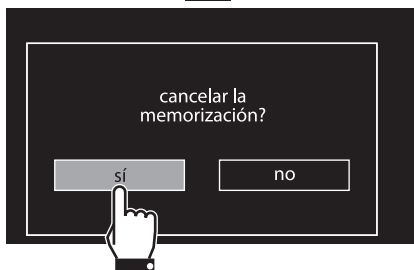

3. Seleccione **sí** si se quiere cancelar la memorización.

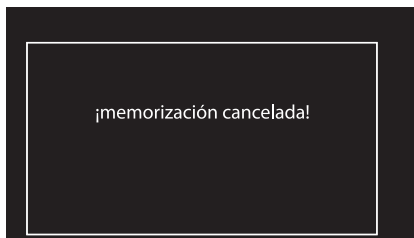



Funciones de cocción

1. En la "página principal" seleccione el icono **funciones de cocción** .



2. Seleccione la función deseada.

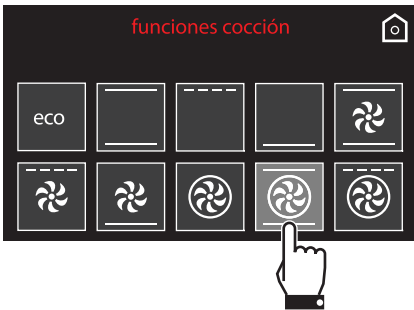

3. El aparato iniciará la fase de precalentamiento. En la pantalla se muestra la función seleccionada, la temperatura preajustada, la hora actual y el avance de la temperatura alcanzada (precalentamiento).



4. Al final del precalentamiento se activará una señal acústica que indica que se puede introducir la comida en el compartimento del horno.



Se aconseja no meter en el horno la comida durante la fase de temperatura alcanzada.

Interrupción de una función

Para interrumpir una función de cocción pulse el símbolo de retorno  durante unos 2 segundos. Seleccione la opción deseada.

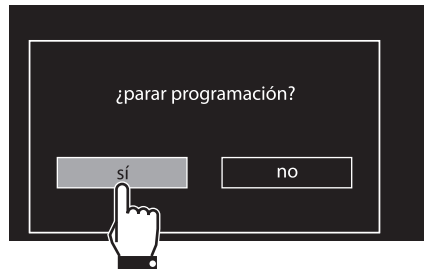

Mantenga pulsado el símbolo de retorno  durante algunos segundos para interrumpir inmediatamente la cocción en cualquier momento y volver al menú principal.



Modificación de una función durante la cocción

1. Pulse el símbolo de la función para modificarla.



2. Pulse el símbolo de la nueva para deseada.



3. En la pantalla se muestra la nueva función seleccionada, la temperatura preajustada, la hora actual y el avance de la nueva temperatura alcanzada preajustada.

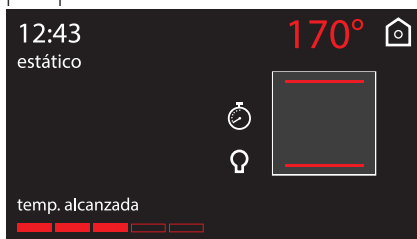

i Para evitar la salida accidental desde la función en curso o desde la pantalla visualizada, el símbolo  debe pulsarse durante un tiempo más prolongado con respecto al habitual. Pulsar el símbolo durante 3 segundos comporta siempre la salida desde la pantalla en curso y del funcionamiento.

Modificación de la temperatura preajustada

1. Pulse el valor de la temperatura para modificarlo.



2. Utilice los símbolos  y  para ajustar el valor de la temperatura deseada.

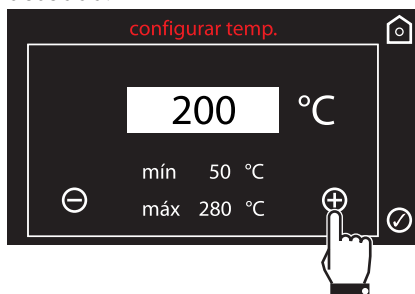



3. Pulse el símbolo  para confirmar.

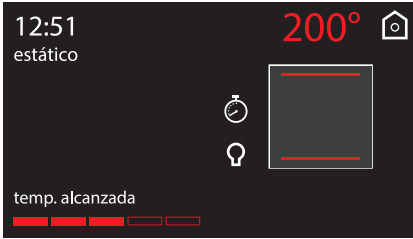

Listado de las funciones de cocción

Eco

ECO

Esta función está especialmente indicada para la cocción en un solo nivel, con bajo consumo energético.

Ideal para la cocción de carne, pescado y verdura. No se recomienda para alimentos que requieran fermentación.

Para obtener el máximo ahorro energético y reducir los tiempos de cocción, se recomienda introducir los alimentos en el horno sin precalentar el compartimento de cocción.



En la función ECO no abra la puerta durante la cocción.



En la función ECO los tiempos de cocción (y de un eventual precalentamiento) son más largos.

Estático

El calor, que proviene a la vez de la parte superior y de la parte inferior, hace que este sistema sea adecuado para cocinar determinados tipos de alimentos. La cocción tradicional, denominada también estática es adecuada para cocinar un solo plato a la vez. Ideal para asados de cualquier tipo, pan, tartas rellenas, está especialmente indicada para carnes grasas como ganso o pato.

Grill

El calor que proviene de la resistencia grill permite obtener resultados de asado óptimos sobre todo con carnes de espesor medio/pequeño y, junto con el asador (cuando está previsto), permite dar al final de la cocción un dorado uniforme. Ideal para salchichas, costillas, panceta. Esta función permite asar de forma uniforme grandes cantidades de comida, sobre todo carnes.

Inferior

El calor procedente sólo de la parte inferior permite completar la cocción de los alimentos que requieren una temperatura de base mayor, sin consecuencias en la doradura. Ideal para tartas dulces o saladas, tartas y pizzas.



Estático+ventilado

El funcionamiento del ventilador combinado con la cocción tradicional asegura cocciones homogéneas incluso con recetas complejas. Ideal para galletas y tartas, cocinadas a la vez en varios niveles. (Para los cocinados en varios niveles se aconseja utilizar la 1ª y la 4ª repisa).



Grill ventilado

El aire producido por el ventilador suaviza la onda de calor generada por el grill, permitiendo un asado óptimo también para alimentos de gran espesor. Ideal para trozos grandes de carne (por ejemplo, brazuelo de cerdo).



Inferior ventilada

La combinación entre el ventilador y la resistencia inferior permite completar la cocción más rápidamente. Este sistema se aconseja para esterilizar o finalizar la cocción de alimentos hechos ya en la superficie pero no por dentro, que requieren por lo tanto un calor superior moderado. Ideal para cualquier tipo de alimento.



Circular

La combinación entre el ventilador y la resistencia circular (instalada en la parte trasera del horno) permite cocer alimentos diferentes en varias repisas, a condición de que necesiten las mismas temperaturas y el mismo tipo de cocción. La circulación de aire caliente garantiza una distribución instantánea y uniforme del calor. Por ejemplo, se podrá cocinar (en varias repisas) pescado, verduras y galletas sin que se mezclen los olores o sabores.



Turbo

La combinación de la cocción ventilada con la cocción tradicional permite cocinar con suma rapidez y eficacia diferentes alimentos en varios niveles, sin que se transmitan los olores o sabores. Ideal para alimentos de grandes volúmenes que requieren cocciones intensas. (Para los cocinados en varios niveles se aconseja utilizar la 1ª y la 4ª repisa).



Circular + Grill ventilado

La combinación de la cocción ventilada con la cocción tradicional permite cocinar con suma rapidez y eficacia diferentes alimentos en varios niveles, sin que se transmitan los olores o sabores. Ideal para alimentos de gran volumen que requieren una cocción intensa.



3.5 Consejos para la cocción

Consejos generales

- Utilice una función ventilada para obtener una cocción homogénea en más niveles.
- No se pueden reducir los tiempos de cocción aumentando las temperaturas (los alimentos podrían cocerse mucho por fuera y poco por dentro).
- Con el fin de evitar la excesiva formación de condensación en el cristal del horno, una vez concluida la cocción, no deje alimentos calientes dentro del mismo durante un tiempo prolongado.

Consejos para la cocción de carnes

- Los tiempos de cocción varían dependiendo del grosor, de la calidad del alimento y del gusto del consumidor.
- Utilice un termómetro para carnes durante la cocción de asados, o, más simplemente, presione el asado con una cuchara. Si el asado está firme está listo, de lo contrario deberá cocinarse todavía durante varios minutos.

Consejos para las cocciones con Grill y Grill ventilado

- El asado de carnes puede efectuarse tanto con el horno frío, como con el horno precalentado si se desea cambiar el efecto de la cocción.
- En la función Grill ventilado se recomienda, en cambio, precalentar el horno antes del asado.
- Se recomienda colocar los alimentos en el centro de la rejilla.

Consejos para la cocción de dulces y galletas

- Utilice preferiblemente moldes oscuros de metal: ayudan a absorber mejor el calor.
- La temperatura y la duración de la cocción dependen de la calidad y de la consistencia del amasijo.
- Para controlar si el dulce está hecho por dentro: al final de la cocción introduzca un palillo para dientes en el punto más alto del dulce. Si la masa no se pega al palillo, el dulce está hecho.
- Si el dulce se desinfla al deshornarse, en la cocción siguiente disminuya la temperatura ajustada en aproximadamente 10°C seleccionando eventualmente un tiempo mayor de cocción.

Consejos para la descongelación y la fermentación

- Coloque los alimentos congelados sin el envase en un recipiente sin tapa en la primera repisa del horno.
- Evite que los alimentos se sobrepongan unos encima de otros.
- Para descongelar la carne, utilice una rejilla colocada en el segundo nivel y una bandeja colocada en el primer nivel. De esta forma, los alimentos no estarán en contacto con el líquido de descongelación.
- Las partes más delicadas pueden cubrirse con una película de aluminio.
- Para una buena fermentación, coloque en el fondo del horno un recipiente con agua.



Para ahorrar energía

- Pare la cocción durante algunos minutos antes del tiempo empleado normalmente. La cocción proseguirá durante los restantes minutos con el calor que se ha acumulado en el interior.
- Reduzca al mínimo las aperturas de la puerta, para evitar que el calor se disperse.
- Mantenga constantemente limpio el interior del aparato.
- (Si presente) Si no es utilizada, quite la placa para pizza e introduzca la tapa en su alojamiento correspondiente.

3. Teclee la duración deseada (por ejemplo 25 minutos: toque primero la casilla de los minutos, seguidamente los números 2 y 5).



4. Pulse el símbolo  para confirmar.
5. Se inicia la cuenta atrás.

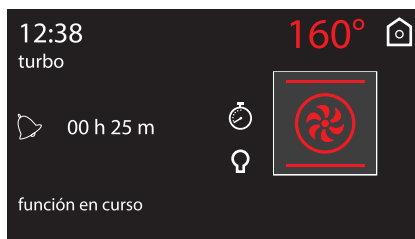

6. Espere a que la señal acústica avise al usuario de que el tiempo ha terminado. El símbolo  parpadea.



Minutero durante la función

i Esta función no interrumpe la cocción, sino que solamente acciona el avisador acústico.

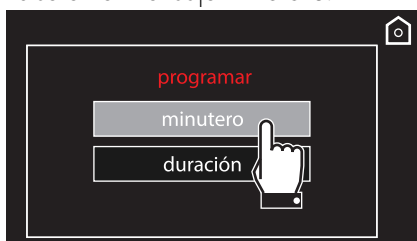
1. Pulse el símbolo  durante una función de cocción.
2. Pulse en el mensaje **minutero**.



i La duración del minutero va desde un mínimo de 1 minuto hasta un máximo de 4 horas.

Pulse el símbolo  o  para desactivar la señal acústica. Para seleccionar un nuevo minutero, pulse nuevamente el símbolo .



Cocción temporizada

i Por cocción temporizada se entiende aquella función que permite dar inicio a la cocción y concluirla una vez transcurrido el tiempo ajustado por el usuario.

i La activación de una cocción temporizada anula un eventual temporizador minuterero ajustado anteriormente.

1. Pulse el símbolo  durante una función de cocción.
2. Pulse en el mensaje **duración**.

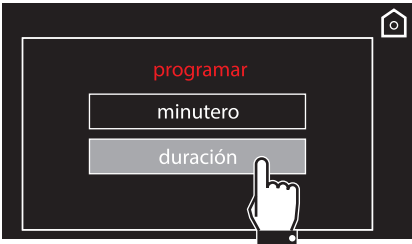

i La duración del minuterero va desde un mínimo de 1 minuto hasta un máximo de 13 horas.

3. Teclee la duración deseada (por ejemplo 25 minutos: toque primero la casilla de los minutos, seguidamente los números 2 y 5).

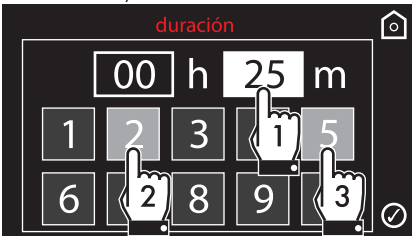



4. Pulse el símbolo  para confirmar.
5. Se inicia la cocción temporizada.



6. Al terminar la cocción en la pantalla se muestra el mensaje "función acabada" y se activa una señal acústica que se puede desactivar al pulsar los símbolos



Para continuar la cocción en modo manual pulse el símbolo  y seguidamente el símbolo . El aparato vuelve a funcionar normalmente con los ajustes de cocción previamente seleccionados.



Modificación de los datos ajustados en la cocción temporizada

Durante el funcionamiento es posible modificar la duración de la cocción temporizada:

1. Pulse el símbolo .
2. Pulse en el mensaje **duración**.



3. Teclee la nueva duración deseada y pulse el símbolo  para confirmar.

Cocción diferida

i Por cocción diferida se entiende aquella función que permite terminar una cocción a una hora establecida dado un tiempo ajustado por el usuario, con el consiguiente apagado automático del horno.

1. Tras haber ajustado una duración de la cocción, pulse el símbolo .
2. Pulse en el mensaje **cocción retardada**.

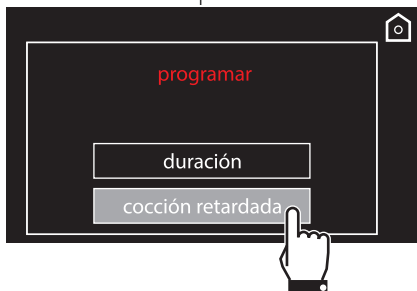

3. Teclee la hora de fin de cocción deseada (por ejemplo a las 19:30: toque primero la casilla de las horas, seguidamente los números 1 y 9; toque la casilla de los minutos y seguidamente los números 3 y 0).



4. Pulse el símbolo  para confirmar.
5. El aparato permanece a la espera de la hora de inicio diferida.

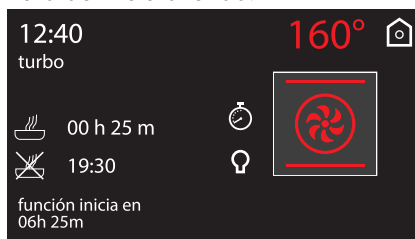

6. En base a los valores programados, el aparato iniciará un precalentamiento de unos 10 minutos...

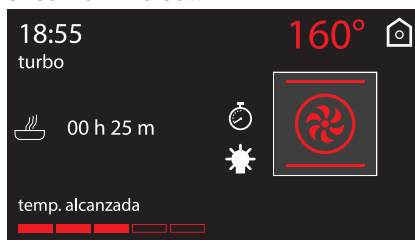



7. ... para después proceder con la función seleccionada.



8. Al terminar la cocción en la pantalla se muestra el mensaje "función acabada" y se activa una señal acústica que se puede desactivar al pulsar los símbolos



Para continuar la cocción en modo manual pulse el símbolo

 y seguidamente el símbolo

. El aparato vuelve a funcionar normalmente con los ajustes de cocción previamente seleccionados.





Por razones de seguridad, no es posible ajustar sólo la hora de fin de cocción sin haber programado su duración.

Modificación de los datos ajustados en la cocción programada





Después de haber modificado la duración de la cocción es necesario volver a ajustar la hora de fin de cocción.

Durante el funcionamiento es posible modificar la duración de la cocción programada:

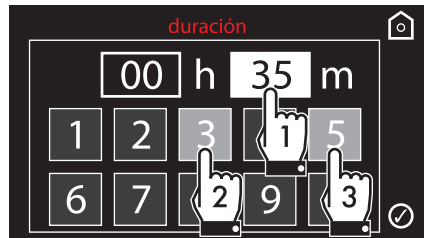
1. Pulse el símbolo .
2. Teclee la nueva duración deseada (por ejemplo 35 minutos) y pulse el símbolo  para confirmar.



3. Pulse de nuevo el símbolo .
4. Teclee la nueva hora de fin de cocción deseada (por ejemplo a las 19:00) y pulse el símbolo  para confirmar.

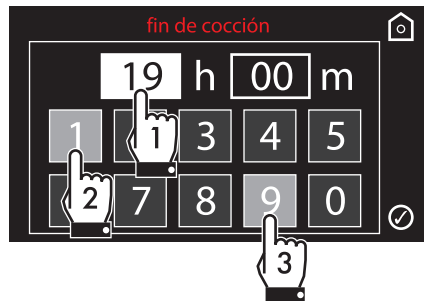



3.6 Funciones especiales

En el menú de las funciones especiales se recogen algunas funciones como el minutero de horno apagado, funciones de descongelación o de limpieza...

En la "página principal" seleccione el

icono **funciones especiales** 

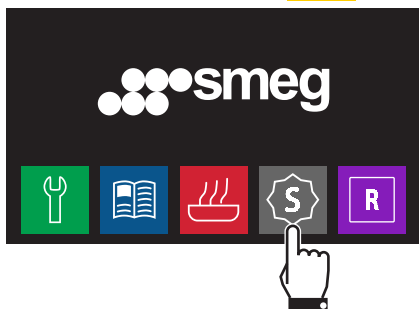

Fermentación

La fermentación favorecida por el calor procedente de la parte superior permite leudar amasijos de cualquier tipo, garantizando un resultado óptimo en breve tiempo.



Calienta platos

Para calentar o mantener calientes los platos.



Sabbath

Esta función permite cocinar los alimentos respetando las disposiciones en la fiesta del descaso de la religión judía.



Vapor Clean (sólo en algunos modelos)

Esta función facilita la limpieza mediante el empleo del vapor generado por una pequeña cantidad de agua vertida en el embutido correspondiente colocado en el fondo.



En algunos modelos algunas funciones no están disponibles.

Lista de las funciones especiales



Minutero

Esta función acciona un avisador acústico al finalizar los minutos programados.



Descongelar por peso

Esta función permite descongelar los alimentos en base al peso y al tipo de alimento que se va a descongelar.



Descongelar por tiempo

Esta función permite descongelar los alimentos en base a un tiempo que se puede seleccionar.



ECO P Pirólisis ECO (sólo en algunos modelos)

Programando esta función el horno efectúa una pirólisis a 500°C durante un tiempo establecido. A utilizar para la limpieza de cavidades no demasiado sucias.

P Pirólisis (sólo en algunos modelos)

Programando esta función el horno alcanza temperaturas que llegan hasta los 500°C, destruyendo toda la suciedad grasa que se forma sobre las paredes internas.

A continuación se muestran las funciones especiales de mayor complejidad de uso. Para las funciones como Vapor Clean, Pirólisis, Pirólisis ECO, véase "4 Limpieza y mantenimiento".

Minutero

La duración del minutero va desde un mínimo de 1 minuto hasta un máximo de 4 horas.

1. Seleccione **minutero** desde el menú "funciones especiales".



2. Teclee la duración deseada (por ejemplo 25 minutos: toque primero la casilla de los minutos, seguidamente los números 2 y 5).



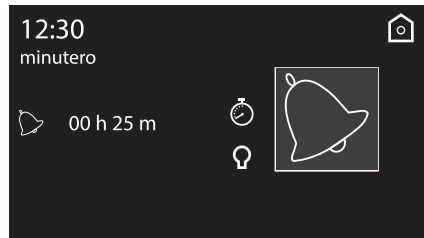

3. Pulse el símbolo  para confirmar.
4. Se inicia la cuenta atrás.



5. Espere a que la señal acústica avise al usuario de que el tiempo ha terminado. El símbolo  parpadea.



Pulse el símbolo  o  para desactivar la señal acústica. Para seleccionar un nuevo minutero, pulse nuevamente el símbolo .



6. Si se sale de la pantalla de ajuste del minuterero se mostrará el símbolo  en la parte superior izquierda para indicar que está activo un temporizador minuterero.

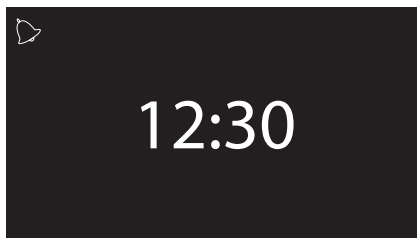

Para quitar el minuterero especial es necesario poner a cero el recuento.



Si después de haber programado un tiempo de minuterero se activa una función, este tiempo será indicado automáticamente como minuterero de la función, a exclusión de algunas funciones especiales, programas automáticos y recetas usuario.



Esta función no interrumpe la cocción, sino que solamente acciona el avisador acústico.



Descongelar por peso

1. Introduzca la comida dentro del aparato.
2. Seleccione **descongelar por peso** desde el menú "funciones especiales".

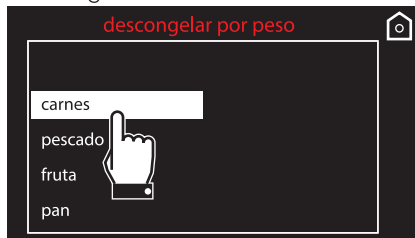

3. Seleccione el tipo de alimento que va a descongelar.



4. Utilice los símbolos  y  para ajustar el peso (en kilogramos) del alimento a descongelar.



5. Pulse el símbolo  para confirmar.



6. Seleccione **inicio** para comenzar la descongelación o seleccione **modificar** para modificar posteriormente los parámetros ajustados.

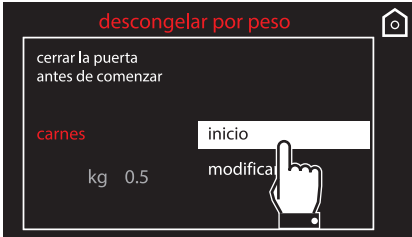

7. Pulse el símbolo  para iniciar la descongelación por peso.
8. Se inicia la descongelación por peso.

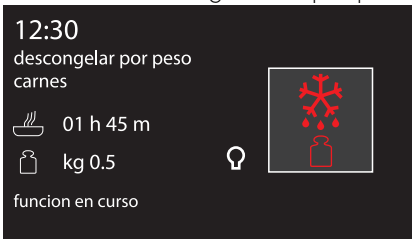

9. Al terminar en la pantalla se muestra el mensaje "función acabada" y se activa una señal acústica que se puede desactivar al pulsar el símbolo .



Parámetros preajustados:

Tipo	Peso (Kg)	Tiempo
CARNES	0.5	01h 45m
Pescado	0.4	00h 40m
Fruta	0.3	00h 45m
Pan	0.3	00h 20m

Descongelar por tiempo

1. Introduzca la comida dentro del aparato.
2. Seleccione **descongelar por tiempo** desde el menú "funciones especiales".



3. Teclee la duración deseada (por ejemplo 1 hora: toque primero la casilla de las horas, seguidamente los números 0 y 1).





4. Pulse el símbolo  para confirmar.

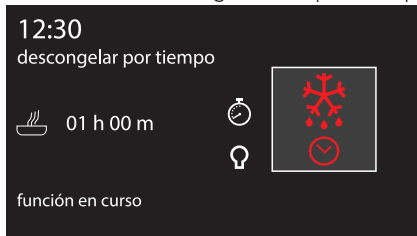

5. Pulse nuevamente el símbolo  para iniciar la descongelación por tiempo.
6. Se inicia la descongelación por tiempo.



7. Mientras la función está en curso, es posible modificar posteriormente la duración de la descongelación (véase "Cocción temporizada"). Pulse el símbolo  para aportar las modificaciones deseadas.
8. Al terminar en la pantalla se muestra el mensaje "función acabada" y se activa una señal acústica que se puede desactivar al pulsar el símbolo .

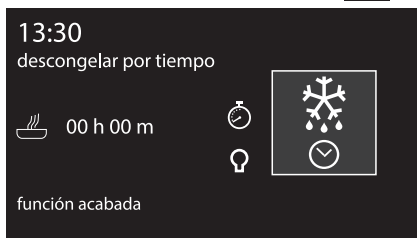

i La duración de la descongelación por tiempo va desde un mínimo de 1 minuto hasta un máximo de 13 horas.

Fermentación

i Para una buena fermentación, coloque en el fondo del horno un recipiente con agua.

1. Ponga el amasijo a fermentar en el segundo nivel.
2. Seleccione **fermentación** desde el menú "funciones especiales".



3. Pulse el símbolo  para iniciar la fermentación.
4. El aparato iniciará la fase de precalentamiento...



5. ... para después proceder con la función seleccionada.

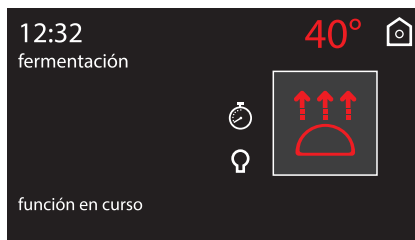





6. Mientras la función está en curso es posible programar un minutero para un máximo de 4 horas (véase "Minutero durante la función"), una duración de la fermentación (véase "Cocción temporizada") o una fermentación diferida (véase "Cocción diferida").

Pulse el símbolo  para aportar las modificaciones deseadas.

i Si no se ha programado de otra forma, la fermentación tiene una duración máxima de 13 horas.

i Para una óptima fermentación la lámpara del interior del horno está apagada, pero puede encenderse en cualquier momento mediante el símbolo .

7. Al terminar en la pantalla se muestra el mensaje "función acabada" y se activa una señal acústica que se puede desactivar al pulsar el símbolo .

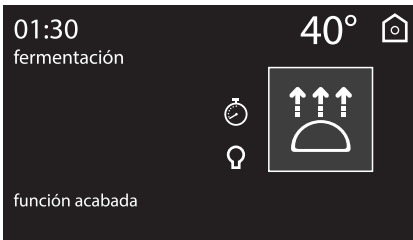

i En la función fermentación no es posible cambiar la temperatura por defecto (40°C).

Calienta platos

1. Ponga la bandeja en la primera repisa y en el centro de la misma vuelva a poner los platos a calentar.

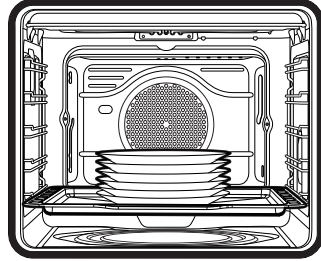

i No forme pilas considerables de recipientes. Apile como máximo 5/6 recipientes.

2. Seleccione **calienta platos** desde el menú "funciones especiales".

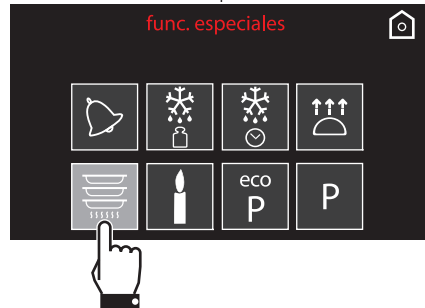



Uso

3. Pulse el símbolo  para activar la función calienta platos o pulse el valor de la temperatura preajustada para modificarlo (de 40° a 80°).

4. El aparato iniciará la fase de precalentamiento...



5. ... para después proceder con la función seleccionada.



6. Mientras la función está en curso es posible programar un minutero para un máximo de 4 horas (véase "Minutero durante la función"), una duración de la fermentación (véase "Cocción temporizada") o una fermentación diferida (véase "Cocción diferida").

Pulse el símbolo  para aportar las modificaciones deseadas.

i Si no se ha ajustado de otra forma, la función calienta platos tiene una duración máxima de 13 horas.

7. Al terminar en la pantalla se muestra el mensaje "función acabada" y se activa una señal acústica que se puede desactivar al pulsar el símbolo  o





Sabbath



El aparato en esta funciones seguirá algunos comportamientos especiales:

- La cocción puede proseguir durante un tiempo indefinido, no es posible programar ninguna duración de cocción.
- No se efectuará ningún tipo de precalentamiento.
- La temperatura de cocción seleccionable varía entre 60-100 °C.
- Lámpara del horno desactivada, cualquier intervención como la apertura de la puerta o la activación manual no activa la lámpara.
- Ventilador interno desactivado.
- Indicaciones sonoras desactivadas.



Después de haber activado la función Sabbath no será posible modificar ningún parámetro.

Cualquier acción no producirá ningún efecto; permanecerá activo el símbolo de retorno  para poder volver al menú principal.

1. Seleccione **sabbath** desde el menú "funciones especiales".

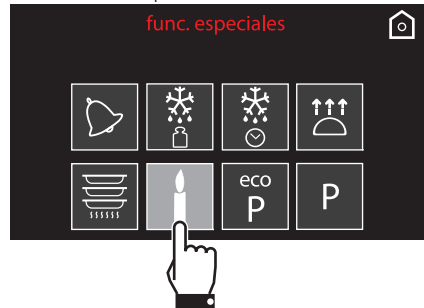

2. Pulse el símbolo  para activar la función sabbath o pulse el valor de la temperatura preajustada para modificarlo (de 60° a 100°).

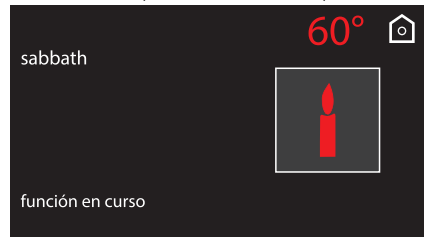

3. Al terminar mantenga pulsado el símbolo de retorno  para volver al menú principal.



3.7 Programas



En este modo es posible seleccionar un programa prememorizado para la cocción de alimentos. Según el peso seleccionado el aparato calculará automáticamente los parámetros mejores de cocción.

En la "página principal" seleccione el

icono **programas** 



Inicio de un programa

1. Pulse los símbolos  y  hasta seleccionar el tipo de comida deseada desde el menú "programas". Seguidamente pulse el nombre de la comida para confirmar.

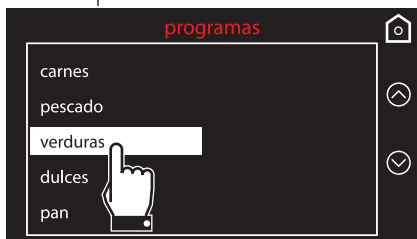

2. Seleccione el subtipo de comida a cocinar y pulse el nombre del subtipo de comida para confirmar.



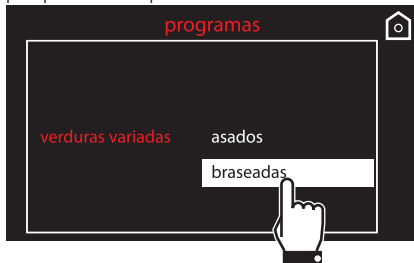

3. Seleccione el tipo de preparación (cuando sea posible según la comida seleccionada) y pulse el nombre de la preparación para confirmar.

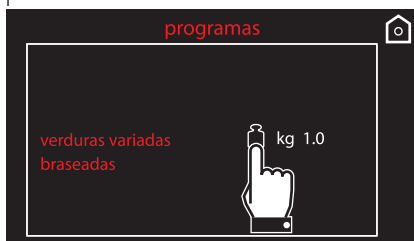

4. Pulse el símbolo  para modificar el peso de la comida.





5. Utilice los símbolos  y  para ajustar el peso (en kilogramos) de la comida.

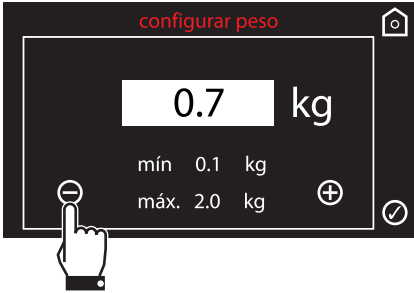

6. Pulse el símbolo  para confirmar.

7. Pulse de nuevo el símbolo  para pasar a la pantalla siguiente.

8. Al llegar a este punto es posible comenzar el programa seleccionado, modifique los ajustes de modo permanente o efectúe una cocción diferida.

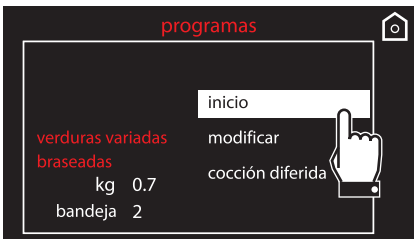

9. Si se selecciona la opción **inicio**, la cocción se iniciará con los ajustes predefinidos del programa, en la pantalla se mostrarán todos los parámetros programados.



El tiempo indicado no prevé el tiempo que se tarda en alcanzar la temperatura.



Es posible cambiar en cualquier momento, incluso una vez iniciada la cocción, algunos parámetros de cocción predefinidos.

10. Una señal acústica y un mensaje referido a ésta indicarán el momento de meter en el horno el alimento y de dar su consentimiento para el inicio de la cocción.



11. Pulse el símbolo  para iniciar la cocción.







Fin de un programa

1. Al terminar el programa el aparato avisará al usuario mediante una señal acústica y el símbolo  parpadeante.



2. Para efectuar una nueva cocción con los parámetros ya ajustados pulse el símbolo  (púlselo dos veces en el caso de que esté activada la señal acústica). El aparato volverá automáticamente a cocer si está todavía en su temperatura, en caso contrario volverá a la fase de precalentamiento.

 La cocción en secuencia resulta útil para cocinar varios alimentos del mismo tipo. Por ejemplo, para la cocción de varias pizzas en sucesión.

 Se aconseja no meter en el horno la comida durante la fase de temperatura alcanzada. Espere el mensaje correspondiente.

3. Para salir y terminar el programa mantenga pulsado el símbolo de retorno .

Modificación permanente de un programa

1. Dentro del programa seleccionado, seleccione **modificar** desde el menú del alimento seleccionado.

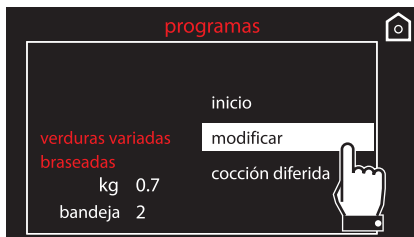

En la pantalla principal, todos los parámetros modificables se resaltan en color amarillo.



2. Pulse en el parámetro que se quiere modificar:
 - temperatura de cocción

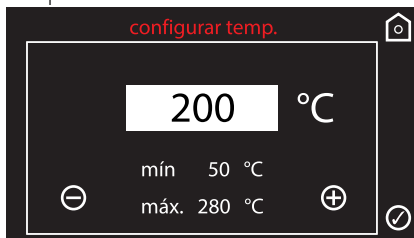



- función de cocción



- duración de cocción

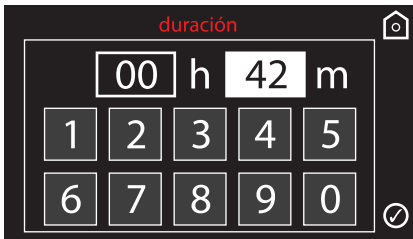

- repisa del bastidor



- peso del alimento



3. Aporte las modificaciones deseadas.
4. Para memorizar el programa, pulse el símbolo . Se pedirá una confirmación de las modificaciones que se acaban de seleccionar.



i Si no se confirma la modificación el programa permanece sin variar.

ES

5. En el caso de que se confirme la modificación la pantalla mostrará una confirmación.





Tabla de los programas predefinidos

CARNES

Subtipo	Preparación	Peso (Kg)	Función	Nivel	Temp. (°C)	Tiempo (minutos)
Roast beef	poco hecho	1	Circular	2	200	35
	medio hecho	1	Circular	2	200	40
	muy hecho	1	Circular	2	200	45
Lomo de cerdo c/hueso	-	1	Turbo	2	190	75
Cordero	medio hecho	1	Turbo	2	190	100
	muy hecho	1	Turbo	2	190	110
Tenera	-	1	Estático+ventilado	2	190	65
Costillas de cerdo	-	1	Grill ventilado	4	250	16
Chuletas de cerdo	-	1	Grill ventilado	4	280	15
Salchichas de cerdo	-	1	Grill ventilado	4	280	12
Panceta de cerdo	-	0,5	Grill ventilado	4	250	7
Pavo	braseado	3	Estático+ventilado	1	190	110
Pollo	braseado	1	Turbo	2	200	64
Conejo	braseado	1,5	Circular	2	190	80

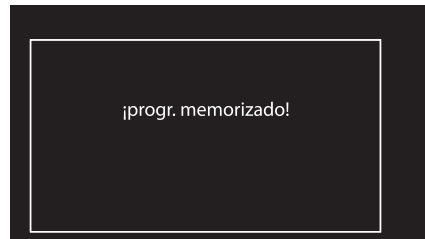
PESCADO

Subtipo	Preparación	Peso (Kg)	Función	Nivel	Temp. (°C)	Tiempo (minutos)
Pescado fresco	-	0,5	Estático+ventilado	2	160	35
Pescado congelado	-	0,5	Circular	2	160	45
Lubina	-	1	Circular	2	160	45
Cola de rape	-	0,8	Circular	2	160	60
Pargo	-	1	Circular	2	180	30
Rodaballo	-	1	Circular	2	160	35

VERDURAS

Subtipo	Preparación	Peso (Kg)	Función	Nivel	Temp. (°C)	Tiempo (minutos)
Verduras variadas	asadas	0,5	Grill	4	250	25
	braseadas	1	Circular	2	200	45
Patatas	braseadas	1	Turbo	2	220	40
	fritas congeladas	0,5	Estático+ventilado	2	220	13



DULCES

Subtipo	Preparación	Peso (Kg)	Función	Nivel	Temp. (°C)	Tiempo (minutos)
Rosquilla	-	1	Estático+ventilado	2	160	60
Galletas	-	0,6	Turbo	2	160	18
Magdalenas	-	0,5	Circular	2	160	18
Profiteroles	-	0,5	Turbo	2	180	70
Merengue	-	0,3	Turbo	2	120	90
Bizcocho	-	1	Circular	2	160	60
Strudel	-	1	Estático	2	170	40
Tarta	-	0,8	Estático	2	170	40
Brioche	-	1	Estático+ventilado	2	180	40
Croissants	-	0,6	Circular	2	160	30

PAN

Subtipo	Preparación	Peso (Kg)	Función	Nivel	Temp. (°C)	Tiempo (minutos)
Pan de levadura	-	1	Circular	2	200	30
Focaccia	-	1	Turbo	2	180	25

PIZZA

Subtipo	Preparación	Peso (Kg)	Función	Nivel	Temp. (°C)	Tiempo (minutos)
Pizza en bandeja	-	1	Estático+ventilado	1	280	7
Pizza en piedra	fresca	0,5	Estático+ventilado	1	280	4
	congelada	0,3	Estático+ventilado	1	230	6

PASTA/ARROZ

Subtipo	Preparación	Peso (Kg)	Función	Nivel	Temp. (°C)	Tiempo (minutos)
Pasta al horno	-	2	Estático	1	220	40
Lasaña	-	2	Estático	1	230	35
Paella	-	0,5	Estático+ventilado	2	190	25
Quiche lorraine	-	0,5	Estático	1	200	30
Soufflé	-	0,5	Circular	2	180	25



COCCIONES A BAJA TEMPERATURA

Subtipo	Preparación	Peso (Kg)	Función	Nivel	Temp. (°C)	Tiempo (minutos)
Ternera	-	1	Turbo	2	90	360
Buey	poco hecho	1	Estático	2	90	105
	muy hecho	1	Estático	2	90	380
Lomo de cerdo	-	1	Turbo	2	90	330
Cordero	-	1	Turbo	2	90	360



Los tiempos de cocción descritos en la tabla hacen referencia a la comida indicada en la receta, son indicativos y pueden variar según el gusto personal.



Las tablas indican los datos programados en fábrica. Si se desea restablecer un programa predefinido con los ajustes originales tras una posible modificación permanente, es necesario introducir los datos indicados en la tabla.



Si se ha activado la función ECO logic (véase 3.9 Ajustes) los tiempos para alcanzar la temperatura de cocción pueden variar.

3.8 Programas usuario

Mediante este menú es posible introducir una receta de usuario con los parámetros que uno desee. En el primer uso se propondrá solamente añadir una nueva receta. Después de haber memorizado las recetas usuario, éstas últimas serán propuestas en el menú correspondiente.

En la "página principal" seleccione el

icono **programación personal**



Es posible memorizar hasta un máximo de unas 10 recetas usuario.



Añadir una receta

1. Seleccione **añadir** desde el menú "recetas usuario".



En la pantalla principal, todos los parámetros modificables se resaltan en color amarillo.



2. Pulse en el parámetro que se quiere modificar:

- temperatura de cocción

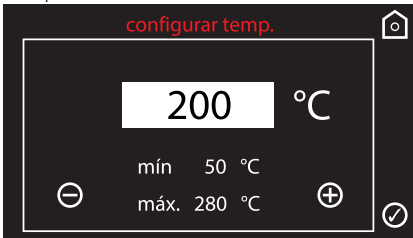

- función de cocción



- duración de cocción

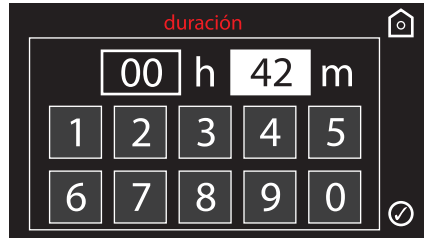

- nivel del bastidor



- peso del alimento

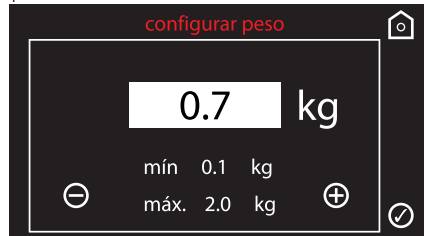



3. Aporte las modificaciones deseadas.



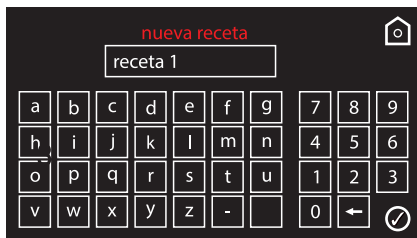

4. Para memorizar el programa, pulse el símbolo . Se pedirá que se introduzca el nombre de la receta que se acaba de crear.



5. Introduzca el nombre de la receta. El carácter  borra la letra anterior (en el ejemplo se ha memorizado la receta **receta 1**).

 El nombre de la receta puede tener una longitud como máximo de 10 caracteres incluidos espacios.

 Para poder memorizar la receta es necesario que el nombre contenga al menos un carácter.

6. Después de haber introducido el nombre de la nueva receta, pulse el símbolo  para confirmar.

7. Se pedirá una confirmación de las modificaciones que se acaban de seleccionar. Seleccione **sí** si se quiere memorizar la receta.



 Si selecciona **no** esto comportará que la receta no se guardará.

8. En el caso de que se confirme memorizar la receta, la pantalla mostrará una confirmación.





Inicio de una receta usuario

1. Seleccione una **receta usuario** memorizada con anterioridad desde el menú "recetas usuario" (en el ejemplo se ha memorizado la receta **receta 1**).

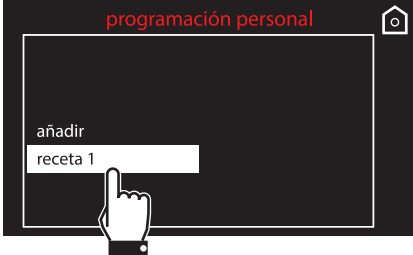

2. Seleccione la opción **inicio**.



3. Se iniciará la cocción con los parámetros programados con anterioridad para la receta.



Durante la cocción es posible modificar la temperatura y el tiempo de cocción, pero no se memorizarán en los usos sucesivos de la receta.

Modificación de una receta usuario

1. Seleccione una **receta usuario** memorizada con anterioridad desde el menú "recetas usuario" (en el ejemplo se ha memorizado la receta **receta 1**).

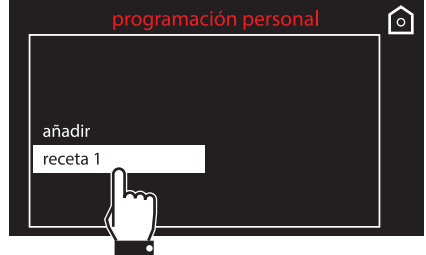

2. Seleccione la opción **modificar**.

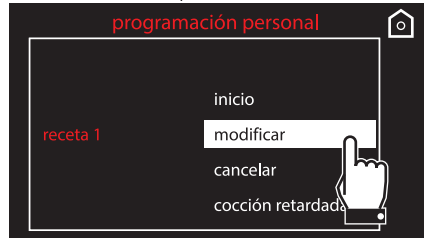

3. Repita los mismos pasos desde el punto 2 del capítulo "Añadir una receta".

Cancelación de una receta usuario

1. Seleccione una **receta usuario** memorizada con anterioridad desde el menú "recetas usuario" (en el ejemplo se ha memorizado la receta **receta 1**).

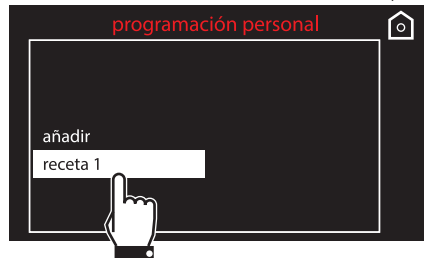



2. Seleccione la opción **cancelar**.

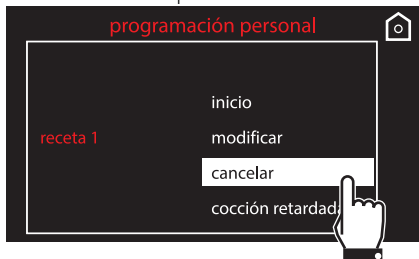

3. Confirme la eliminación. Seleccione **sí** para eliminar definitivamente la receta.



4. En el caso de que se confirme la cancelación la pantalla mostrará un mensaje de confirmación.

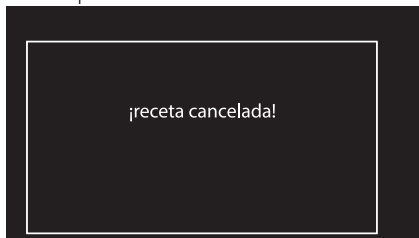

Cocción diferida

1. Seleccione una **receta usuario** memorizada con anterioridad desde el menú "recetas usuario" (en el ejemplo se ha memorizado la receta **receta 1**).

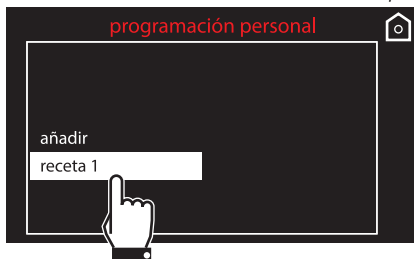

2. Seleccione la opción **cocción retardada**.

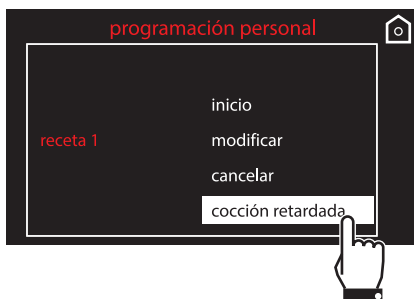

3. Teclee la hora de fin de cocción deseada (por ejemplo a las 19:30: toque primero la casilla de las horas, seguidamente los números 1 y 9; toque la casilla de los minutos y seguidamente los números 3 y 0).





4. Pulse el símbolo  para confirmar.
5. El aparato permanece a la espera de la hora de inicio diferida.



3.9 Ajustes

Mediante este menú es posible ajustar la configuración del horno.

En la "página principal" seleccione el

icono **ajustes** .



 En caso de interrupción temporal de la corriente, todos los ajustes personalizados permanecen activos.

Idioma

 Permite seleccionar el idioma deseado entre los disponibles.

1. Seleccione **idioma** desde el menú "ajustes".



2. Pulse los símbolos  y  hasta seleccionar el idioma deseado.



3. Confirme el idioma seleccionado.

ES



Reloj

i Permite modificar la hora que se muestra.

1. Pulse los símbolos  o  y seleccione **reloj** desde el menú "ajustes".



2. Teclee la hora actual.



3. Pulse el símbolo  para confirmar.

Bloqueo de mandos

i Permite al aparato bloquear automáticamente los mandos después de un minuto de funcionamiento normal sin ninguna intervención por parte del usuario.



1. Pulse los símbolos  o  y seleccione **bloqueo mandos** desde el menú "ajustes".

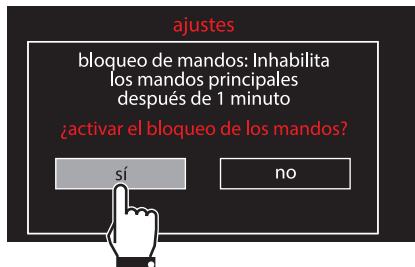

2. Para confirmar la activación del bloqueo de mandos seleccione **sí**.



En el funcionamiento normal está indicado por el encendido del testigo .

 Para desactivar el bloqueo temporalmente durante una cocción, mantenga pulsado el símbolo  durante 3 segundos. Un minuto después del último ajuste el bloqueo vuelve a activarse.



Función demo (sólo para expositores)

i Permite al aparato desactivar las resistencias y al mismo tiempo mantener activo el panel de mandos.

1. Pulse los símbolos  o  y seleccione **función demo** desde el menú "ajustes".



2. Para confirmar la activación de la función demo seleccione **sí**.

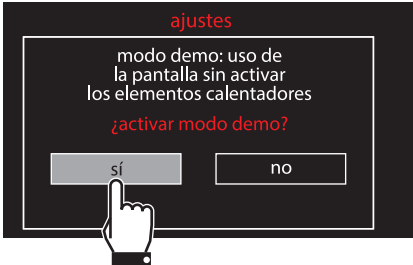

i Si la función está activa en la pantalla se muestra el mensaje "función demo".

 Para utilizar normalmente el aparato es necesario poner en **OFF** esta función.

Eco-Logic

i Permite al aparato limitar la potencia utilizada. Indicada para utilizar varios electrodomésticos al mismo tiempo.
En el caso de que se habilite esta opción en la pantalla se mostrará el símbolo  al lado de la función.

1. Pulse los símbolos  o  y seleccione **eco-logic** desde el menú "ajustes".



2. Para confirmar la activación de la función eco-logic seleccione **sí**.

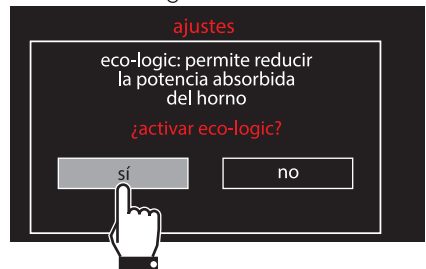

 Cuando la función eco-logic está activada, los tiempos de precalentamiento y de cocción pueden prolongarse.



Tonos

i Cada vez que se pulsaran los símbolos en la pantalla el aparato emite un sonido. Mediante este ajuste es posible desactivarlo.

1. Pulse los símbolos  o  y seleccione **tonos** desde el menú "ajustes".



2. Para inhabilitar el sonido asociado cuando se pulsaran los símbolos en la pantalla seleccione **no**.

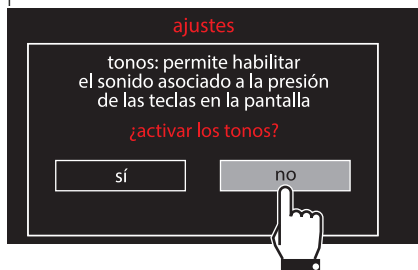

Mantenimiento del calor

i Esta función permite que el aparato, al finalizar una cocción para la cual se ha ajustado una duración (si esta no se interrumpe manualmente), mantenga caliente (a bajas temperaturas) la comida que se acaba de cocer y mantener inalteradas las características organolépticas y de aroma obtenidas durante la cocción.

1. Pulse los símbolos  o  y seleccione **mantenimiento del calor** desde el menú "ajustes".



2. Para confirmar la activación del mantenimiento del calor seleccione **sí**.

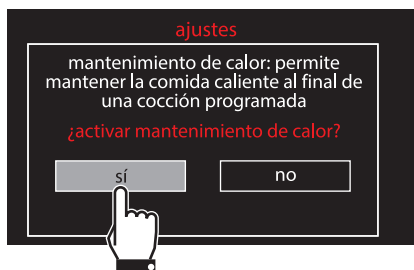







i El mantenimiento del calor se activa inmediatamente después del final de la cocción, señalado por una serie de señales acústicas (véase cocción o función acabada). Pasados algunos minutos, en la pantalla se muestra la pantalla de abajo.

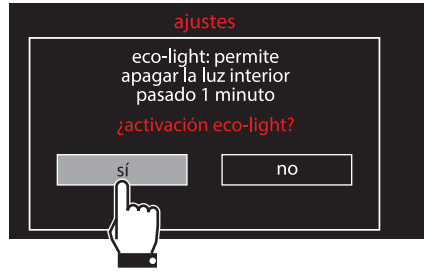

2. Para confirmar la activación de la función eco-logic seleccione **sí**.



 Para impedir que el aparato desactive la lámpara pasado un minuto ajuste en OFF esta función.

 El control manual de encendido/apagado está siempre disponible. Pulse, cuando esté disponible, el símbolo  para activar o el símbolo  para desactivar manualmente la iluminación interna.

i La función eco-light está ajustada de fábrica en "on".

Eco-Light

i Para un mayor ahorro de energía la lámpara se desactiva automáticamente pasado un minuto desde el inicio de la cocción.

1. Pulse los símbolos  o  y seleccione **eco-light** desde el menú "ajustes".



ES



Reloj digital

i Permite ver la hora en formato digital.

1. Pulse los símbolos  o  y seleccione **reloj digital** desde el menú "ajustes".



2. Para confirmar la activación del reloj digital seleccione **sí**.



Cuando no está activa ninguna función del aparato, la pantalla muestra la hora actual en formato digital.

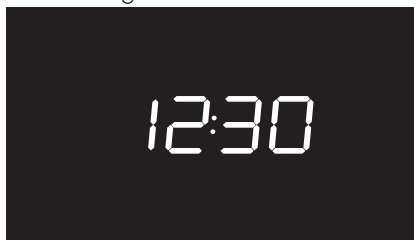

i En caso de interrupción temporal de la corriente, la versión digital permanece activa.



4 Limpieza y mantenimiento

4.1 Advertencias



Uso incorrecto
Riesgo de daños a las superficies

- No utilice chorros de vapor para limpiar el aparato.
- En las partes de acero o tratadas superficialmente con acabados metálicos (por ejemplo anodizadas, niqueladas o cromadas) no utilice productos de limpieza que contengan cloro, amoníaco o lejía.
- En las partes de cristal no utilice detergentes abrasivos o corrosivos (por ejemplo productos en polvo, quitamanchas y estropajos metálicos).
- No utilice materiales ásperos o abrasivos ni rascadores metálicos afilados.

4.2 Limpieza del aparato



Se aconseja utilizar los productos de limpieza distribuidos por el fabricante.

Consejos para la limpieza del compartimiento de cocción

Para una buena conservación del compartimiento de cocción es necesario limpiarlo regularmente después de dejarlo enfriar.

Evite dejar que se sequen dentro del horno restos de alimentos porque podrían estropear el esmalte.

Antes de cada limpieza extraiga todas las partes que se pueden quitar.

Para facilitar las operaciones de limpieza, se aconseja desmontar:

- la puerta;
- las guías de soporte para rejillas/bandejas;
- la junta (excepto los modelos pirolíticos).



Si utiliza productos de limpieza específicos, haga funcionar el horno a la temperatura máxima durante unos 15/20 minutos para eliminar cualquier residuo.

4.3 Desmontaje de la puerta

Para facilitar las operaciones de limpieza es aconsejable quitar la puerta y colocarla sobre un trapo de cocina.

Para quitar la puerta, proceda de la siguiente manera:

1. Abra completamente la puerta e introduzca dos pernos en los agujeros de las bisagras indicados en la figura.

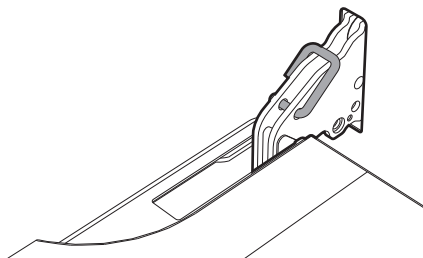



Limpeza y mantenimiento

2. Sujete la puerta por los dos lados con ambas manos, levántela formando un ángulo de unos 30° y extráigala.

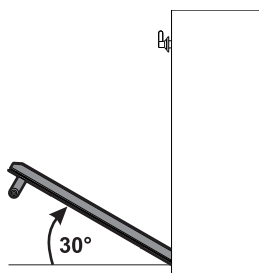

3. Para volver a montar la puerta coloque las bisagras en las hendiduras correspondientes situadas en el aparato asegurándose de que las ranuras **A** se apoyen completamente en las hendiduras. Baje la puerta y, una vez posicionada, quite los pernos de los agujeros de las bisagras.

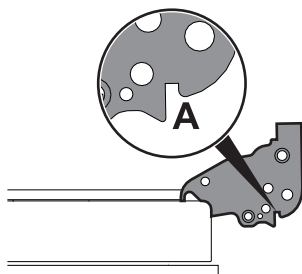

4.4 Limpieza de los cristales de la puerta

Se aconseja mantener los cristales de la puerta siempre limpios. Utilice papel absorbente de cocina. En caso de suciedad persistente, lave con un estropajo húmedo y detergente común.

Desmontaje de los cristales interiores

Para facilitar las operaciones de limpieza los cristales interiores que componen la puerta pueden desmontarse.

1. Extraiga el cristal interior tirando de éste delicadamente hacia arriba por la parte trasera siguiendo el movimiento que indican las flechas **(1)**.
2. Tire entonces del cristal hacia arriba en la parte delantera **(2)**. De este modo se desenganchan los 4 pernos fijados al cristal de sus asientos en la puerta del horno.

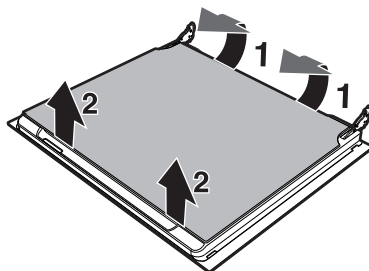



3. En algunos modelos hay un cristal intermedio. Quite el cristal intermedio llevándolo hacia arriba.

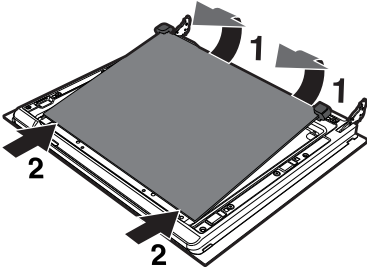

4. Limpie el cristal externo y los quitados anteriormente. Utilice papel absorbente de cocina. En caso de suciedad persistente lávelos con un estropajo húmedo y detergente neutro.

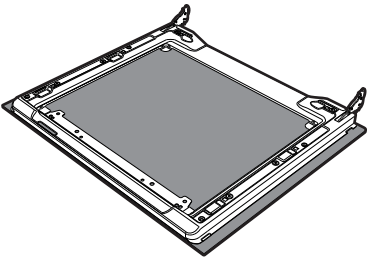

5. Vuelva a introducir los cristales en el orden inverso a su extracción.

6. Vuelva a colocar el cristal interior. Preste atención a centrar e introducir los 4 pernos en sus asientos en la puerta ejerciendo una ligera presión.

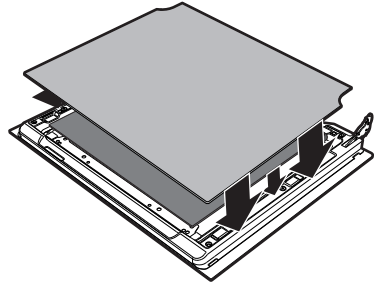

Extracción de los bastidores de soporte para rejillas/bandejas

La extracción de los bastidores de soporte para rejillas/bandejas permite limpiar más fácilmente las partes laterales. Esta operación debe efectuarse cada vez que se utiliza el ciclo de limpieza automático (sólo en algunos modelos).

Para quitar los bastidores de soporte para rejillas/bandejas:

1. Tire del bastidor hacia el interior del horno hasta desengancharlo del encastre **A**.
2. Seguidamente sáquelo de sus asientos situados en la parte trasera **B**.
3. Al finalizar la limpieza repita las operaciones que se acaban de describir para volver a poner los bastidores de soporte para rejillas/bandejas.

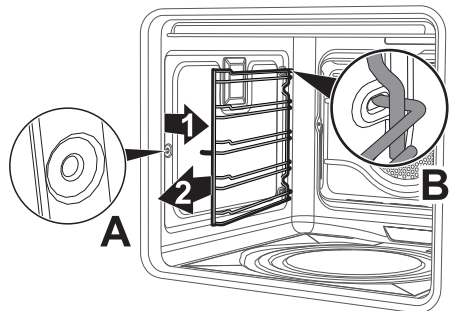



Limpeza y mantenimiento

Limpeza de la parte superior (excepto los modelos pirolíticos)



Temperatura elevada dentro del compartimiento de cocción durante el uso

Peligro de quemaduras

- Las siguientes operaciones deben llevarse a cabo únicamente con el horno apagado y completamente frío.

El aparato está dotado de una resistencia basculante que permite facilitar la limpieza de la parte superior del horno.

1. Levantar ligeramente la resistencia superior y girar el seguro 90° para liberar la resistencia.

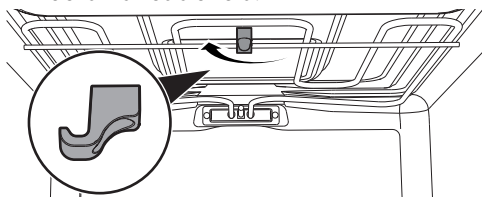

2. Bajar la resistencia delicadamente hasta que se pare.

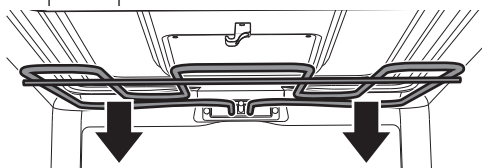

Uso incorrecto

Riesgo de daños al aparato

- No doblar excesivamente la resistencia durante la fase de limpieza.

3. Una vez finalizadas las operaciones de limpieza, volver a colocar la resistencia en su posición original y girar el seguro para engancharla.

4.5 Vapor Clean (sólo en algunos modelos)



Vapor Clean es un procedimiento de limpieza asistida que facilita la eliminación de la suciedad.

Gracias a este procedimiento se puede limpiar el horno por dentro con suma facilidad. Los restos de suciedad son reblandecidos por el calor y por el vapor de agua facilitando su eliminación posterior.



Uso incorrecto

Riesgo de daños a las superficies

- Elimine del interior del horno restos sólidos de comida o derrames ocasionados por cocciones precedentes.
- Lleve a cabo las operaciones relativas a la limpieza asistida solamente con el horno frío.

Operaciones preliminares

Antes de poner a funcionar el Vapor Clean:

- Quite todos los accesorios de dentro del horno. La protección superior puede dejarse dentro del horno.



- Vierta aproximadamente 40 cc de agua en el fondo del horno. Preste atención a que no se desborde del hueco.

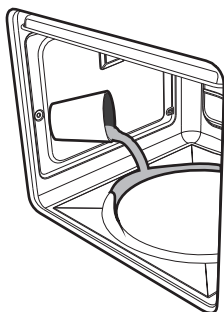

- Nebulice una solución de agua y detergente para platos dentro del horno mediante un nebulizador rociador. Dirija el rociado hacia las paredes laterales, hacia arriba, hacia abajo y hacia el deflector.

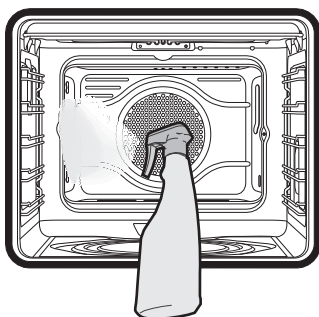

- Cierre la puerta.



Se aconseja efectuar unas 20 nebulizaciones como máximo.

Ajuste del Vapor Clean



Si la temperatura interna es superior a la prevista para el ciclo de limpieza Vapor Clean, el ciclo se para inmediatamente y la pantalla muestra el mensaje "Temperatura interna demasiado elevada, esperar enfriamiento". Deje que se enfríe el aparato antes de activar la función de limpieza asistida.

1. Seleccione la función **Vapor Clean** desde el menú "funciones especiales".

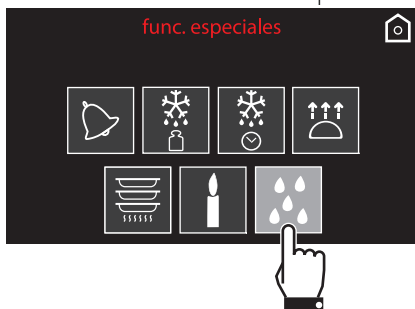

2. En la pantalla aparecerá la duración y la temperatura del ciclo de limpieza.

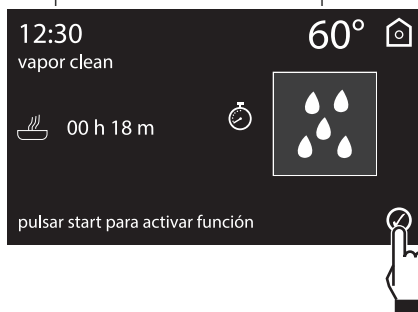

Los parámetros de duración y tiempo no se pueden modificar por parte del usuario.



Limpeza y mantenimiento

3. Pulse el símbolo  para confirmar. Se inicia el ciclo de limpieza asistida.



4. En el caso de que la temperatura dentro del compartimento de cocción sea demasiado elevada, una señal acústica y un aviso en la pantalla señalan que se espere a que se enfríe.

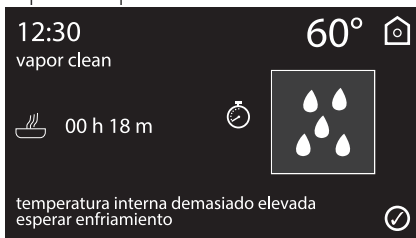

5. Al finalizar el ciclo de limpieza Vapor Clean se emite una señal acústica.

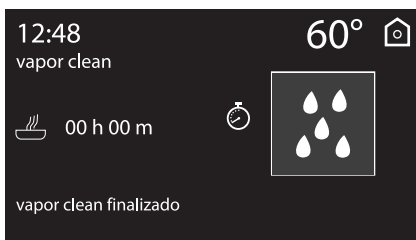

Ajuste del Vapor Clean programado

La hora de funcionamiento del Vapor Clean puede programarse como las demás funciones de cocción.

1. Después de haber seleccionado la función especial Vapor Clean, pulse el símbolo .

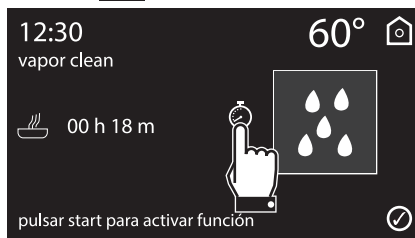

2. Teclee la hora de fin de la función Vapor Clean deseada (por ejemplo a las 19.30: toque primero la casilla de las horas, seguidamente los números 1 y 9; toque la casilla de los minutos y seguidamente los números 3 y 0).



3. Pulse el símbolo  para confirmar.
4. El aparato permanece en espera de alcanzar la hora de comienzo programada para iniciar el ciclo de limpieza.



Finalización del ciclo de limpieza Vapor Clean

5. Abra la puerta y quite la suciedad menos resistente con un paño de microfibra.
6. Para las incrustaciones más resistentes utilice una esponja antirallado con filamentos de latón.
7. En el caso de restos de grasa, es posible utilizar productos específicos para limpiar los hornos.
8. Elimine el agua residual dentro del horno.

Para una mayor higiene y para evitar que los alimentos cojan un olor desagradable se aconseja efectuar un secado del horno mediante una función ventilada a 160°C durante aproximadamente 10 minutos.



Se aconseja el uso de guantes de goma durante estas operaciones.



Para facilitar la limpieza manual de las partes más difíciles de lograr, se aconseja quitar la puerta.

4.6 Pirólisis (sólo en algunos modelos)



La Pirólisis es un procedimiento de limpieza automática a elevada temperatura que provoca la disolución de la suciedad. Gracias a este procedimiento se puede limpiar el horno por dentro con suma facilidad.



Uso incorrecto

Riesgo de daños a las superficies

- Elimine del interior del horno restos sólidos de comida o derrames ocasionados por cocciones precedentes.
- Apague los quemadores o las placas eléctricas de la placa de cocción instalada sobre el horno.

Operaciones preliminares

Antes de activar la pirólisis:

- Limpie el cristal interno según las tradicionales indicaciones de limpieza.
- En caso de incrustaciones persistentes rocíe un producto para la limpieza de los hornos en el cristal (lea detenidamente las instrucciones indicadas en el producto); déjelo actuar durante 60 minutos, luego enjuague y seque el cristal con papel de cocina o con un paño de microfibra.
- Quite todos los accesorios de dentro del horno.
- Quite los bastidores de soporte para rejillas/bandejas.
- Quite la protección superior (si está presente).
- Cierre la puerta.



Limpeza y mantenimiento

Ajuste de la pirólisis

1. Seleccione **pirólisis eco** o **pirólisis** desde el menú "funciones especiales".

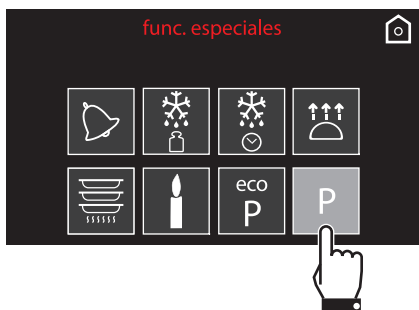
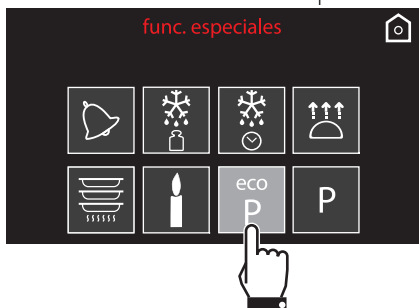

2. Teclee la duración del ciclo de limpieza deseada (por ejemplo 2 horas y 30 minutos: toque primero la casilla de los minutos, seguidamente los números 3 y 0).

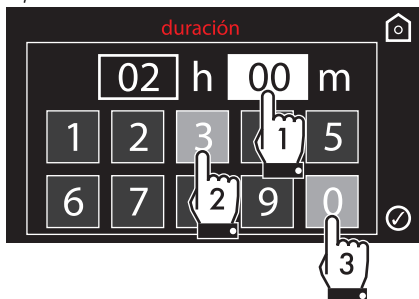

3. Pulse el símbolo  para confirmar.

4. El aparato ya está listo para comenzar el ciclo de limpieza automática. Un aviso recuerda que se quiten los accesorios del compartimento de cocción. Pulse el símbolo  para iniciar la pirólisis.

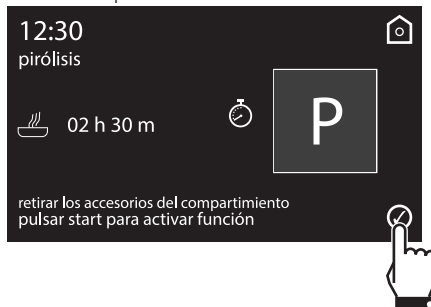

Duración sugerida de la pirólisis:

- Poco sucio: 2 horas
- Suciedad media: 2 horas y media.
- Muy sucio: 3 horas





En la función **pirólisis eco**  la duración está fijada en el valor de 2 horas y no se puede modificar.

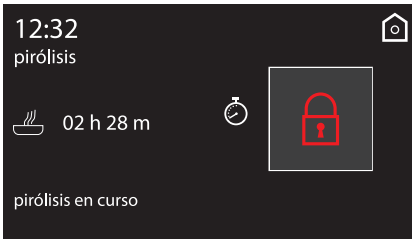

Pirólisis

En la pantalla aparece el mensaje "pirólisis en curso" y el tiempo restante para indicar que el aparato está efectuando el ciclo de limpieza automático. Pasados 2 minutos desde el inicio de la pirólisis, la puerta se bloquea con un dispositivo que impide cualquier intento de apertura (en la pantalla se muestra el símbolo )



 No es posible seleccionar ninguna función cuando el bloqueo de la puerta está activo. Es posible en cualquier caso apagar el aparato mediante los mandos correspondientes.

5. Al final de la pirólisis la puerta permanece bloqueada hasta que la temperatura dentro del horno vuelva a niveles de seguridad.

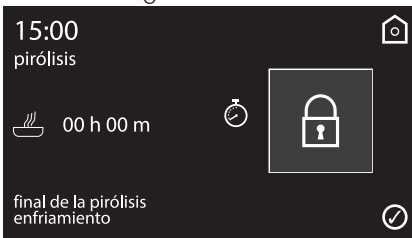



6. Pasados unos 20 segundos en la pantalla aparece un aviso que indica que el procedimiento de enfriamiento del compartimento de cocción está en curso.



7. Espere a que el horno se enfríe y recoja los restos del interior del horno con un paño húmedo de microfibra.

 Durante la primera pirólisis podrían producirse olores desagradables debidos a la evaporación normal de las sustancias oleosas de fabricación. Se trata de un fenómeno absolutamente normal que desaparece después de la primera operación de limpieza.

 Durante la pirólisis los ventiladores producen un ruido más intenso ocasionado por una mayor velocidad de rotación. Se trata de un funcionamiento completamente normal que tiene por objeto favorecer la disipación de calor. Al concluir la pirólisis la ventilación proseguirá automáticamente durante un período suficiente como para evitar el sobrecalentamiento de las paredes de los muebles y de la fachada del horno.



 Si el resultado de la pirólisis a la duración mínima no es satisfactorio, se aconseja ajustar un tiempo mayor en los próximos ciclos de limpieza.



Limpeza y mantenimiento

Ajuste de la pirólisis programada

La hora de comienzo de la pirólisis puede ajustarse como las demás funciones de cocción.

1. Tras haber elegido la duración de la pirólisis y haber pulsado el símbolo  para confirmar, pulse el símbolo .
2. Pulse en el mensaje **cocción retardada**.

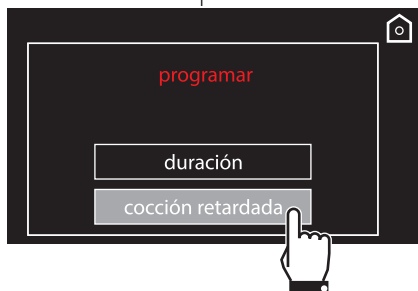

3. Teclee la hora de fin de cocción deseada (por ejemplo a las 19.30: toque primero la casilla de las horas, seguidamente los números 1 y 9; toque la casilla de los minutos y seguidamente los números 3 y 0).



4. Pulse el símbolo  para confirmar.
5. El aparato permanece en espera de alcanzar la hora de comienzo programada para iniciar el ciclo de limpieza.

4.7 Mantenimiento extraordinario

Desmontaje y montaje de la junta (modelos pirolíticos excluidos)

Para desmontar la junta:

- Desenganche los ganchos situados en las 4 esquinas y tire hacia el exterior de la junta.

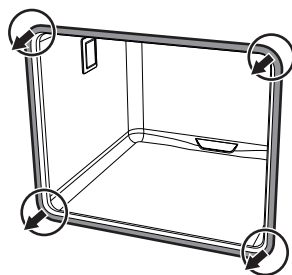

Para montar la junta:

- Enganche los ganchos situados en las 4 esquinas de la junta.

Consejos para el mantenimiento de la junta

La junta debe ser blanda y elástica.

- Para mantener limpia la junta use un estropajo no abrasivo y lávela con agua templada.



Partes bajo tensión eléctrica
Peligro de electrocución

- Desactivar la alimentación eléctrica del horno.



Sustitución de la lámpara de iluminación interna



Partes bajo tensión eléctrica
Peligro de electrocución

- Desconecte la alimentación eléctrica del aparato.

1. Quite todos los accesorios de dentro del compartimiento de cocción.
2. Quite los bastidores de soporte para rejillas/bandejas.
3. Quite la tapa de la lámpara utilizando una herramienta (por ejemplo un destornillador).



Tenga cuidado en no rayar el esmalte de la pared del compartimiento de cocción.

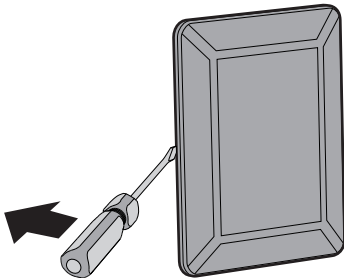

4. Extraiga y quite la lámpara.

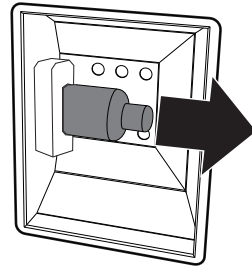

No toque la lámpara halógena directamente con los dedos; utilice un material aislante.

5. Sustituya la lámpara por otra similar (40W).
6. Vuelva a montar la tapa. Deje el perfil interno del cristal (A) mirando hacia la puerta.

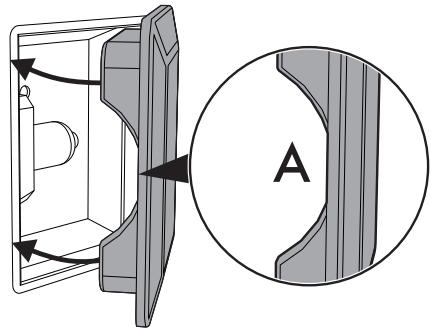

7. Presione a fondo la tapa para que se adhiera perfectamente al soporte de la lámpara.



Limpeza y mantenimiento

Qué hacer si...

La pantalla resulta totalmente apagada:

- Controle la alimentación de red.
- Controle si un posible interruptor omnipolar antes de la alimentación del aparato está en posición de "On".

El aparato no calienta:

- Controle si ha sido ajustado la función "demo" (para más detalles véase el apartado "Ajustes").

Los mandos no responden:

- Controle si ha sido programado la función "bloqueo mandos" (para más detalles véase el apartado "Ajustes").

Los tiempos de cocción son elevados respecto a los indicados en la tabla:

- Controle si ha sido programado la función "eco-logic" (para más detalles véase el apartado "Ajustes").

Tras el ciclo de limpieza automática (pirólisis) no se consigue seleccionar ninguna función:

- Controle que el bloqueo de la puerta se ha desactivado. En caso contrario el horno cuenta con una protección que no permite seleccionar una función mientras el bloqueo de la puerta esté activo. Todo esto porque dentro del horno hay todavía temperaturas elevadas que no permitirían ningún tipo de cocción.

En la pantalla se mostrará "Error 4":

- El bloqueo de la puerta no se ha enganchado bien a la puerta porque puede ser que la puerta se haya abierto casualmente durante su activación. Apague y vuelva a encender el horno esperando unos minutos antes de seleccionar de nuevo un ciclo de limpieza.

Si se abre la puerta durante una función ventilada se para el ventilador:

- No es una avería, sino un funcionamiento normal del producto, útil cuando se tocan los alimentos durante la cocción para evitar pérdidas excesivas de calor. Al cerrar la puerta, el ventilador reanuda su funcionamiento normal.



En el caso de que no se haya solucionado el problema o si se produce otro tipo de averías, póngase en contacto con el servicio de asistencia de zona.



En el caso de que se señalen otros mensajes de error Error XX: tome nota del mensaje de error, función y temperatura programadas y contacte con el servicio de asistencia de zona.



5 Instalación

5.1 Conexión eléctrica



Tensión eléctrica
Peligro de electrocución

- La conexión eléctrica debe efectuarla personal técnico cualificado.
- Es obligatorio efectuar la conexión a tierra conforme a las normas de seguridad de la instalación eléctrica.
- Desconecte la alimentación eléctrica general.

Información general

Compruebe que las características de la red eléctrica se adecuan a los datos indicados en la placa.

La placa de identificación, con los datos técnicos, el número de serie y la marca, está aplicada visiblemente en el aparato.

No quite nunca esta placa.

El aparato funciona a 220-240 V~.

Utilice un cable tripolar (cable de 3 x 1,5 mm², en referencia a la sección del conductor interno).

Realice la conexión a tierra con un cable por lo menos 20 mm más largo que los demás.

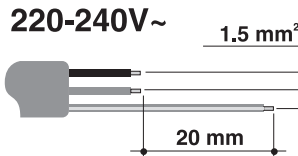

Conexión fija

Coloque en la línea de alimentación un interruptor omnipolar respetando las normas de instalación.

El dispositivo de interrupción debe colocarse en una posición fácilmente alcanzable y cerca del aparato.

Conexión con enchufe y toma de corriente

Compruebe que el enchufe macho y la toma de corriente sean del mismo tipo.

Evite el uso de reducciones, adaptadores o derivadores, ya que podrían causar calentamientos o quemaduras.

5.2 Sustitución del cable



Tensión eléctrica
Peligro de electrocución

- Desconecte la alimentación eléctrica general.

1. Desatornille los tornillos del cárter trasero y quite el cárter para acceder al terminal de bornes.

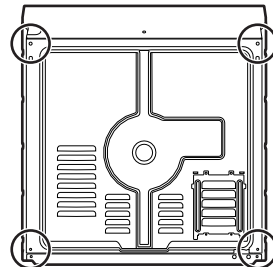

2. Sustituya el cable.
3. Asegúrese de que los cables (horno o posible encimera de cocción) sigan el trayecto más adecuado, con el fin de evitar cualquier contacto con el aparato.



Instalación

5.3 Colocación



Aparato pesado
Peligro de heridas por aplastamiento

- Coloque el aparato en el mueble con la ayuda de otra persona.



Presión sobre la puerta abierta
Riesgo de daños al aparato

- No utilice la puerta como palanca para colocar el horno en el mueble.
- No ejerza excesiva presión sobre la puerta abierta.



Formación de calor durante el funcionamiento del aparato
Riesgo de incendio

- Compruebe que el material del mueble sea resistente al calor.
- Compruebe que el mueble tenga las aberturas requeridas.
- No instale el aparato en un espacio cerrado por una puerta o en un mueble pequeño.

Posición del cable de alimentación

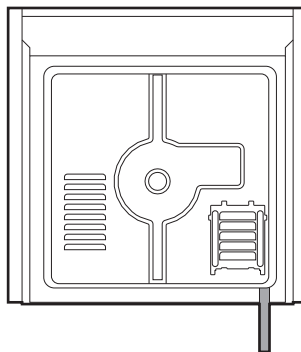

(vista posterior)

Junta del panel frontal

Pegue la junta que se suministra en la parte posterior del panel frontal para evitar posibles infiltraciones de agua u otros líquidos.

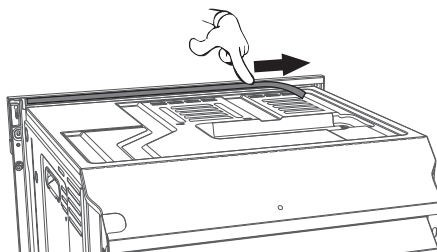



Casquillos de fijación

1. Quite los tapones-casquillos introducidos en el frente del aparato.

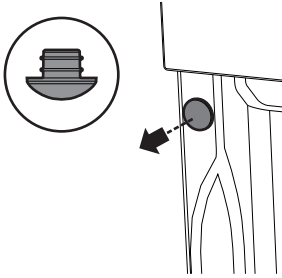

2. Coloque el aparato en la estructura de empotramiento.
3. Fije el aparato al mueble con los tornillos.

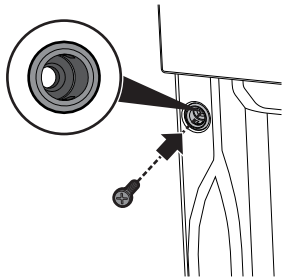

4. Cubra los casquillos con los tapones quitados anteriormente.

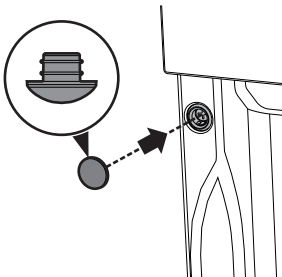

Dimensiones del aparato (mm)

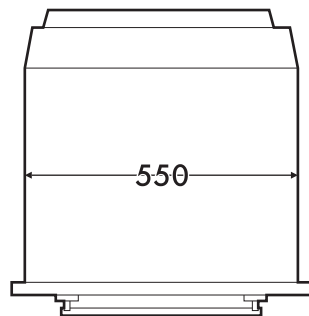
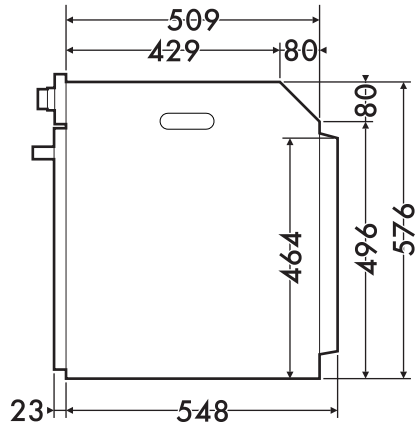
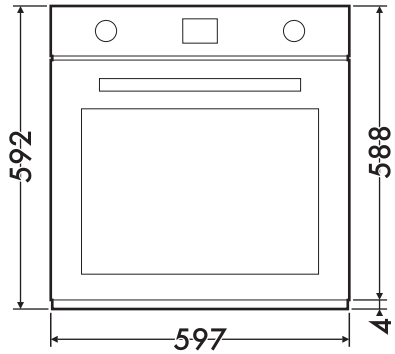



Instalación

Empotramiento debajo de encimeras (mm)

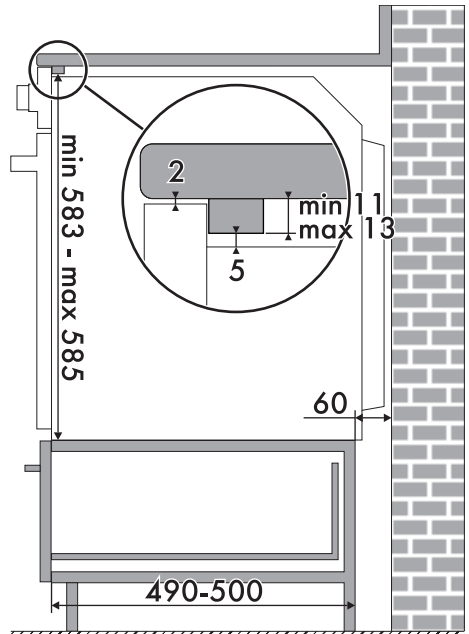
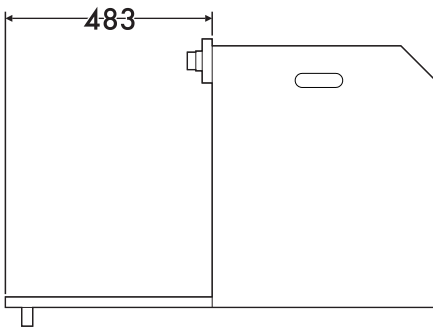
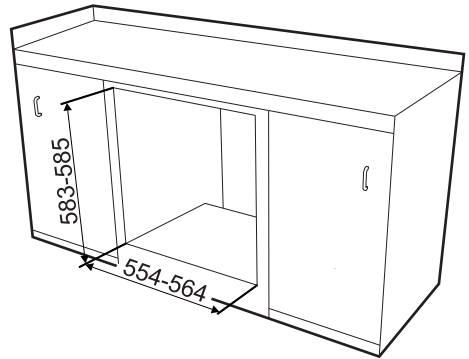
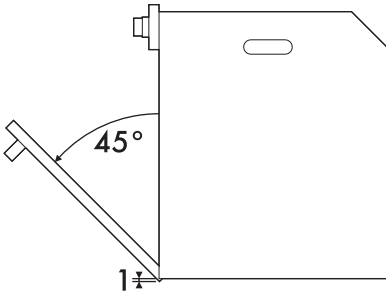

Asegúrese de que la parte trasera/inferior del mueble tenga una abertura de unos 60 mm.



Empotramiento de columna (mm)

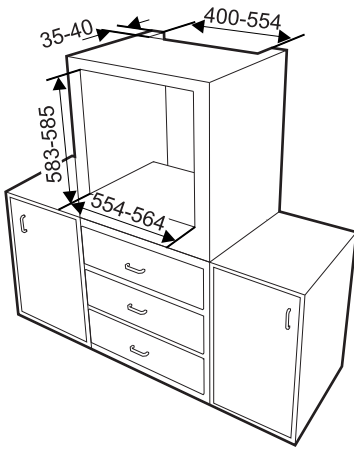

Asegúrese de que la parte superior/trasera del mueble tiene una abertura de unos 35-40 mm de profundidad.

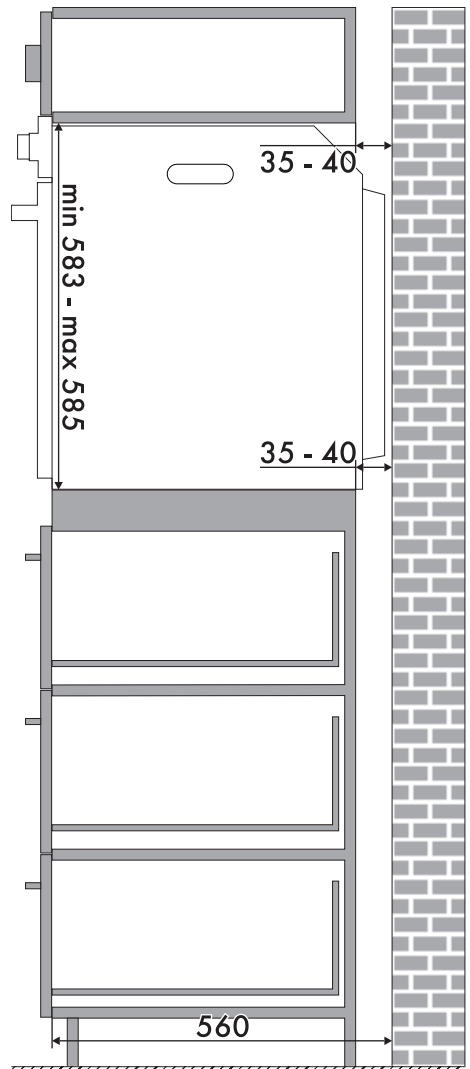

ES

