

ΜΗΧΑΝΗ ΚΑΦΕ ΚΑΙ CAPPUCCINO

ΠΕΡΙΕΧΟΜΕΝΑ

ΕΙΣΑΓΩΓΗ	3
Σύμβολα που χρησιμοποιούνται στις οδηγίες	3
Χαρακτήρες σε παρένθεση	3
Προβλήματα και επισκευές	3
ΑΣΦΑΛΕΙΑ	3
Βασικές προειδοποιήσεις για την ασφάλεια	3
Προβλεπόμενη χρήση	4
Οδηγίες χρήσης	4
ΠΕΡΙΓΡΑΦΗ ΤΗΣ ΣΥΣΚΕΥΗΣ	5
Περιγραφή της συσκευής	5
Περιγραφή του πίνακα χειριστηρίων	5
Περιγραφή του δοχείου γάλακτος και των αξεσουάρ	5
ΠΡΟΚΑΤΑΡΚΤΙΚΕΣ ΕΝΕΡΓΕΙΕΣ	5
Έλεγχος μεταφοράς	5
Εγκατάσταση της συσκευής	5
Σύνδεση της συσκευής	5
ΠΡΩΤΗ ΘΕΣΗ ΣΕ ΛΕΙΤΟΥΡΓΙΑ ΤΗΣ ΣΥΣΚΕΥΗΣ	6
ΑΝΑΜΜΑ ΚΑΙ ΠΡΟΘΕΡΜΑΝΣΗ	6
ΠΡΟΕΤΟΙΜΑΣΙΑ ΤΟΥ ΚΑΦΕ (ΧΡΗΣΙΜΟΠΟΙΩΝΤΑΣ ΚΑΦΕ ΣΕ ΚΟΚΚΟΥΣ)	6
ΑΛΛΑΓΗ ΠΟΣΟΤΗΤΑΣ ΚΑΦΕ ΣΤΟ ΦΛΙΤΖΑΝΙ ...	8
ΡΥΘΜΙΣΗ ΤΟΥ ΜΥΛΟΥ ΑΛΕΣΗΣ ΤΟΥ ΚΑΦΕ	8
ΠΡΟΕΤΟΙΜΑΣΙΑ ΤΟΥ ΚΑΦΕ ESPRESSO ΜΕ ΠΡΟΑΛΕΣΜΕΝΟ ΚΑΦΕ (ΑΝΤΙ ΓΙΑ ΤΟΥΣ ΚΟΚΚΟΥΣ ΤΟΥ ΚΑΦΕ)	8
ΠΑΡΟΧΗ ΖΕΣΤΟΥ ΝΕΡΟΥ	9
ΑΛΛΑΓΗ ΠΟΣΟΤΗΤΑΣ ΖΕΣΤΟΥ ΝΕΡΟΥ	9
ΠΡΟΕΤΟΙΜΑΣΙΑ ΤΟΥ CAPPUCCINO	9
ΑΛΛΑΓΗ ΠΟΣΟΤΗΤΑΣ ΓΑΛΑΚΤΟΣ ΚΑΙ ΚΑΦΕ ΓΙΑ ΤΟΝ CAPPUCCINO	10
Πώς να αλλάξετε την ποσότητα του γάλακτος	10
Πώς να αυξήσετε την ποσότητα του καφέ	10
ΚΑΘΑΡΙΣΜΟΣ	10
Καθαρισμός της μηχανής	10
Καθαρισμός δοχείου για κατακάθια καφέ	10
Καθαρισμός λεκάνης συλλογής σταγονιδίων	11
Καθαρισμός δοχείου νερού	11

Καθαρισμός στομίων του συστήματος παροχής	11
Καθαρισμός χωνιού για την εισαγωγή του προαλεσμένου καφέ	11
Καθαρισμός εσωτερικού μηχανής	11
Καθαρισμός του εγχυτήρα	11
Καθαρισμός του δοχείου γάλακτος	12

ΑΛΛΑΓΗ ΚΑΙ ΡΥΘΜΙΣΗ ΠΑΡΑΜΕΤΡΩΝ ΜΕΝΟΥ

.....	12
Ρύθμιση της γλώσσας	13
Ξέβγαλμα	13
Αλλαγή διάρκειας ανάμματος	13
Ρύθμιση ρολογιού	13
Ρύθμιση ώρας αυτόματου ανάμματος	13
Αλλαγή θερμοκρασίας καφέ	14
Προγραμματισμός της σκληρότητας του νερού	14
Προγραμματισμός καφέ	14
Προγραμματισμός cappuccino	14
Προγραμματισμός κανάτας	14
Προγραμματισμός νερού	14
Καθαρισμός των αλάτων	14
Επαναφορά εργοστασιακών ρυθμίσεων (reset)	15
Στατιστική	15
Ηχητικό σήμα	15
Ρύθμιση της αντίθεσης	16

ΣΒΗΣΙΜΟ ΤΗΣ ΣΥΣΚΕΥΗΣ

ΤΕΧΝΙΚΑ ΧΑΡΑΚΤΗΡΙΣΤΙΚΑ

Διάθεση	16
---------------	----

ΜΗΝΥΜΑΤΑ ΣΤΗΝ ΟΘΟΝΗ

ΕΠΙΛΥΣΗ ΠΡΟΒΛΗΜΑΤΩΝ

ΣΥΝΤΑΓΕΣ

ΕΙΣΑΓΩΓΗ

Σύμβολα που χρησιμοποιούνται στις οδηγίες

Οι σημαντικές προειδοποιήσεις συνοδεύονται από τα ακόλουθα σύμβολα. Η τήρηση των προειδοποιήσεων αυτών είναι απολύτως αναγκαία. Τα σφάλματα στην τήρηση των οδηγιών αυτών μπορούν να προκαλέσουν ηλεκτροπληξία, σοβαρούς τραυματισμούς, εγκαύματα, πυρκαγιές ή βλάβες στη συσκευή.



Κίνδυνος!

Η μη τήρηση μπορεί να προκαλέσει ή προκαλεί ηλεκτροπληξία με κίνδυνο για την ανθρώπινη ζωή.



Προσοχή!

Η μη τήρηση μπορεί να προκαλέσει ή προκαλεί τραυματισμούς ή βλάβες στη συσκευή.



Κίνδυνος εγκαυμάτων!

Η μη τήρηση μπορεί να προκαλέσει ή προκαλεί εγκαύματα.



Σημαντικό:

Το σύμβολο αυτό επισημαίνει συμβουλές και πληροφορίες που είναι σημαντικές για το χρήστη.

Χαρακτήρες σε παρένθεση

Οι χαρακτήρες μέσα σε παρένθεση αναφέρονται στη λεζάντα περιγραφής της συσκευής (σελ. 3).

Προβλήματα και επισκευές

Σε περίπτωση εμφάνισης προβλημάτων, ακολουθήστε τις οδηγίες στις παρ. “Μηνύματα στην οθόνη” και “Επίλυση προβλημάτων”. Αν αυτές δεν φέρουν αποτέλεσμα, συνιστάται να απευθυνθείτε στο Σέρβις. Για επισκευές, απευθυνθείτε μόνο στο Σέρβις.

ΑΣΦΑΛΕΙΑ

Βασικές προειδοποιήσεις για την ασφάλεια

Η συσκευή δεν μπορεί να χρησιμοποιηθεί από άτομα (συμπεριλαμβανομένων των παιδιών) με μειωμένες κινητικές, αισθητηριακές ή νοητικές ικανότητες ή χωρίς εμπειρία ή κατάλληλη γνώση, παρά μόνο εάν βρίσκονται υπό επίτηρηση ή εφόσον έχουν εκπαιδευτεί στην ασφαλή χρήση της συσκευής από ένα άτομο υπεύθυνο για την ασφάλειά τους.

Παρακολουθείτε τα παιδιά και βεβαιωθείτε ότι δεν παίζουν με τη συσκευή.

Ο καθαρισμός και η συντήρηση που πρέπει να γίνονται από τον χρήστη δεν θα πρέπει να πραγματοποιούνται από παιδιά χωρίς επίτηρηση.

Κατά τον καθαρισμό, μη βυθίζετε ποτέ τη συσκευή σε νερό

Η συσκευή αυτή προορίζεται αποκλειστικά για οικιακή χρήση. Δεν προβλέπεται η χρήση σε: χώρους εστίασης για το προσωπικό καταστημάτων, γραφείων και άλλους χώρους εργασίας, αγροτουριστικές μονάδες, ξενοδοχεία, πανσιόν και άλλες παρόμοιες υποδομές, ενοικιαζόμενα δωμάτια.

Για να αποφύγετε κάθε κίνδυνο σε περίπτωση ζημιάς στο φως ή στο ηλεκτρικό καλώδιο, απευθυνθείτε για την αντικατάστασή τους στο Σέρβις.

ΜΟΝΟ ΓΙΑ ΤΙΣ ΑΓΟΡΕΣ ΤΗΣ ΕΥΡΩΠΗΣ:

Η συσκευή μπορεί να χρησιμοποιηθεί από παιδιά ηλικίας από 8 ετών και άνω και υπό επίτηρηση ή εφόσον έχουν λάβει οδηγίες που αφορούν την ασφαλή χρήση της συσκευής και κατανοούν τους κινδύνους που ενέχονται. Οι εργασίες καθαρισμού και συντήρησης από πλευράς του χρήστη δεν θα πρέπει να γίνονται από παιδιά εκτός και αν είναι άνω των 8 ετών και βρίσκονται υπό επίτηρηση. Φυλάξτε τη συσκευή και το καλώδιό της μακριά από παιδιά ηλικίας κάτω των 8 ετών.

Η συσκευή μπορεί να χρησιμοποιηθεί από άτομα με μειωμένες κινητικές, αισθητηριακές ή νοητικές ικανότητες ή χωρίς εμπειρία ή κατάλληλη γνώση, εάν βρίσκονται υπό επίτηρηση ή εφόσον έχουν λάβει οδηγίες αναφορικά με την ασφαλή χρήση της συσκευής και έχουν κατανοήσει τους κινδύνους που ενέχονται.

Τα παιδιά δεν θα πρέπει να παίζουν με τη συσκευή.

Αποσυνδέστε τη συσκευή από την τροφοδοσία αν την αφήσετε αφύλαχτη και πριν την συναρμολόγηση, την αποσυναρμολόγηση ή τον καθαρισμό.



Οι επιφάνειες που αναφέρουν αυτό το σύμβολο θα αναπτύξουν θερμοκρασία κατά τη διάρκεια της χρήσης (το σύμβολο είναι παρόν μόνο σε ορισμένα μοντέλα).



Κίνδυνος! Η συσκευή λειτουργεί με ηλεκτρικό ρεύμα και κατά συνέπεια πρέπει να τηρούνται οι ακόλουθες προειδοποιήσεις ασφαλείας:

- Μην αγγίζετε τη συσκευή με βρεγμένα χέρια.
- Μην αγγίζετε το φιν με βρεγμένα χέρια.
- Βεβαιωθείτε ότι η πρόσβαση στη χρησιμοποιούμενη πρίζα είναι πάντα ελεύθερη, καθώς μόνον έτσι θα μπορείτε να αποσυνδέσετε το φιν σε περίπτωση ανάγκης.
- Εάν θέλετε να αποσυνδέσετε το φιν από την πρίζα, τραβήξτε απευθείας το φιν. Μην τραβάτε ποτέ το καλώδιο για να αποφύγετε ζημιές.
- Για να αποσυνδέσετε τη συσκευή, πιέστε το γενικό διακόπτη (A23), που βρίσκεται στο πλάι της συσκευής, στη θέση 0.
- Σε περίπτωση βλάβης μην επιχειρήσετε να επισκευάσετε τη συσκευή. Σβήστε τη συσκευή με το γενικό διακόπτη (A23), αποσυνδέστε το φιν από την πρίζα και απευθυνθείτε στο Σέρβις.



Προσοχή! Φυλάξτε τα υλικά της συσκευασίας (πλαστικές σακούλες, φελιζόλ) μακριά από παιδιά.



Κίνδυνος εγκαυμάτων! Η συσκευή παράγει ζεστό νερό και όταν λειτουργεί μπορεί να σχηματίσει υδρατμούς. Αποφύγετε την επαφή με πιτσιλιές νερού ή ζεστού ατμού. Χρησιμοποιείτε τους διακόπτες ή τις χειρολαβές.



Προσοχή! Μη στηρίζετε στη μηχανή του καφέ όταν την έχετε τραβήξει έξω από το έπιπλο. Μη στηρίζετε στη συσκευή αντικείμενα που περιέχουν υγρά και εύφλεκτα ή διαβρωτικά υλικά. Χρησιμοποιείτε την ειδική θήκη για τα αξεσουάρ παρασκευής του καφέ (π.χ. τη μεζούρα). Μην ακουμπάτε στη συσκευή μεγάλα αντικείμενα που μπορούν να μπλοκάρουν την κίνηση ή ασταθή αντικείμενα.



Προσοχή! Μη χρησιμοποιείτε την ηλεκτρική συσκευή όταν την έχετε αφαιρέσει από την υποδοχή: Περιμένετε πάντα να σταματήσει η λειτουργία πριν βγάλετε τη συσκευή από τη θέση της. Εξαιρείται η ρύθμιση του μύλου άλεσης του καφέ που πρέπει να γίνει με τη συσκευή εκτός θέσης (βλέπε κεφ. “Ρύθμιση του μύλου άλεσης του καφέ”).



Σημαντικό: Χρησιμοποιείτε μόνο γνήσια αξεσουάρ και ανταλλακτικά ή εκείνα που συνιστά ο κατασκευαστής.

Προβλεπόμενη χρήση

Αυτή η συσκευή έχει κατασκευαστεί για να “φτιάχνει” καφέ και να ζεσταίνει ροφήματα. Κάθε άλλη χρήση πρέπει να θεωρείται ακατάλληλη. Η συσκευή δεν είναι κατάλληλη για επαγγελματική χρήση. Ο κατασκευαστής δεν φέρει καμία ευθύνη για βλάβες που οφείλονται σε ακατάλληλη χρήση της συσκευής. Η συσκευή μπορεί να εγκατασταθεί πάνω από εντοιχιζόμενο φούρνο, εάν ο φούρνος διαθέτει ανεμιστήρα ψύξης στο πίσω μέρος (μέγιστη ισχύς μικροκυμάτων 3kW).

Οδηγίες χρήσης

Διαβάστε προσεκτικά τις οδηγίες χρήσης πριν χρησιμοποιήσετε τη συσκευή.

- Φυλάξτε σε ασφαλές σημείο τις οδηγίες.
- Η μη τήρηση των οδηγιών αυτών μπορεί να προκαλέσει τραυματισμούς και βλάβες στη συσκευή. Ο κατασκευαστής δεν φέρει καμία ευθύνη για βλάβες που οφείλονται στη μη τήρηση των οδηγιών χρήσης.



Σημαντικό: Η συσκευή διαθέτει ανεμιστήρα ψύξης. Αυτός τίθεται σε λειτουργία κάθε φορά που φτιάχνετε καφέ, παράγει ατμό ή ζεστό νερό. Μετά από λίγα λεπτά ο ανεμιστήρας σβήνει αυτόματα.

ΠΕΡΙΓΡΑΦΗ ΤΗΣ ΣΥΣΚΕΥΗΣ

Περιγραφή της συσκευής

(σελ. 3 - Α)

- A1. Δίσκος στήριξης φλιτζανιών
- A2. Πορτάκι πρόσβασης
- A3. Συλλέκτης καφέ
- A4. Δοχείο για κατακάθια καφέ
- A5. Εγχυτήρας
- A6. Φώτα δίσκου στήριξης φλιτζανιών
- A7. Πλήκτρο λειτουργίας/αναμονής
- A8. Πίνακας χειριστηρίων
- A9. Δίσκος αντικειμένων
- A10. Μπλεκ ζεστού νερού και ατμού
- A11. Υποδοχή IEC
- A12. Δοχείο νερού
- A13. Μονάδα παροχής καφέ (ρυθμιζόμενη σε ύψος)
- A14. Λεκάνη συλλογής σταγονιδίων
- A15. Καπάκι δοχείου για τους κόκκους του καφέ
- A16. Δοχείο για καφέ σε κόκκους
- A17. Διακόπτης ρύθμισης βαθμού άλεσης
- A18. Πορτάκι χωνιού για αλεσμένο καφέ
- A19. Μεζούρα
- A20. Υποδοχή μεζούρας
- A21. Χωνί για εισαγωγή αλεσμένου καφέ
- A22. Ηλεκτρικό καλώδιο
- A23. Γενικός διακόπτης ON/OFF

Περιγραφή του πίνακα χειριστηρίων

(σελ. 3 - Β)



Σημαντικό: Για την ενεργοποίηση των εικονιδίων, αρκεί ένα απαλό άγγιγμα.

- B1. Οθόνη: καθοδηγεί το χρήστη στη χρήση της συσκευής.
- B2. Εικονίδιο MENU για ενεργοποίηση ή απενεργοποίηση της λειτουργίας προγραμματισμού των παραμέτρων μενού
- B3. Εικονίδιο για άναμμα/σβήσιμο των φώτων A6
- B4. Εικονίδιο για επιλογή της γεύσης του καφέ
- B5. Εικονίδιο για να επιλέξετε τον επιθυμητό τύπο καφέ (espresso, μικρό φλιτζάνι, μεσαίο φλιτζάνι, μεγάλο φλιτζάνι, κούπα)
- B6. Εικονίδιο για έξοδο από την επιλεγμένη λειτουργία
- B7-B8. Εικονίδια για μετακίνηση εμπρός ή πίσω μέσα στο μενού και εμφάνιση των διάφορων λειτουργιών
- B9. Εικονίδιο OK για επιβεβαίωση της επιλεγμένης λειτουργίας
- B10. Εικονίδιο για παροχή ενός φλιτζανιού καφέ
- B11. Εικονίδιο για παροχή δύο φλιτζανιών καφέ

- B12. Εικονίδιο για παροχή cappuccino
- B13. Εικονίδιο για παροχή ζεστού νερού

Περιγραφή του δοχείου γάλακτος και των αξεσουάρ

(σελ. 3 - C)

- C1. Διακόπτης εξαρτήματος γάλακτος
- C2. Λαβή δοχείου γάλακτος
- C3. Πλήκτρο CLEAN
- C4. Σωλήνας άντλησης γάλακτος
- C5. Σωλήνας παροχής αφρού γάλακτος
- C6. Εξάρτημα γάλακτος
- C7. Σύστημα παροχής ζεστού νερού

ΠΡΟΚΑΤΑΡΚΤΙΚΕΣ ΕΝΕΡΓΕΙΕΣ

Έλεγχος μεταφοράς

Αφού αφαιρέσετε τη συσκευασία, βεβαιωθείτε για την ακεραιότητα της συσκευής και την παρουσία όλων των αξεσουάρ. Μη χρησιμοποιείτε τη συσκευή εάν εμφανίσει ζημιές.

Εγκατάσταση της συσκευής



Προσοχή!

- Η εγκατάσταση πρέπει να γίνει από εξειδικευμένο τεχνικό σύμφωνα με την ισχύουσα νομοθεσία (βλ. παρ. “Εντοχισμένη εγκατάσταση”).
- Τα στοιχεία της συσκευασίας (πλαστικές σακούλες, πολυεστέρας, κλπ.) πρέπει να φυλάσσονται μακριά από τα παιδιά.
- Μην εγκαθιστάτε ποτέ τη συσκευή σε χώρους όπου η θερμοκρασία μπορεί να φτάσει τους 0 °C.
- Ρυθμίστε το ταχύτερο δυνατόν τις τιμές σκληρότητας του νερού σύμφωνα με τις οδηγίες του κεφ. “Προγραμματισμός της σκληρότητας του νερού”.

Σύνδεση της συσκευής



Κίνδυνος!

Βεβαιωθείτε ότι η τάση του ηλεκτρικού δικτύου αντιστοιχεί σε εκείνη που αναγράφεται στην ετικέτα στο κάτω μέρος της συσκευής. Συνδέστε τη συσκευή μόνο σε σωστά εγκατεστημένη πρίζα ρεύματος με ελάχιστη παροχή 10A και αποτελεσματική γείωση. Σε περίπτωση ασυμβατότητας μεταξύ της πρίζας και τους φινς της συσκευής, απευθυνθείτε σε εξουσιοδοτημένο προσωπικό για την αντικατάσταση της πρίζας. Για την τήρηση των οδηγιών που αφορούν την ασφάλεια κατά τη διάρκεια της εγκατάστασης, πρέπει να χρησιμοποιείται πολυπολικός διακόπτης με ελάχιστη απόσταση μεταξύ των επαφών 3 mm. Μη

χρησιμοποιείτε πολύπριζα ή προεκτάσεις.



Προσοχή! Τα προβλεπόμενα συστήματα αποσύνδεσης στο ηλεκτρικό δίκτυο πρέπει να ανταποκρίνονται στους ισχύοντες τοπικούς κανονισμούς.

ΠΡΩΤΗ ΘΕΣΗ ΣΕ ΛΕΙΤΟΥΡΓΙΑ ΤΗΣ ΣΥΣΚΕΥΗΣ

- Η μηχανή έχει ελεγχθεί στο εργοστάσιο χρησιμοποιώντας καφέ κατά συνέπεια είναι φυσικό να υπάρχουν λίγα ίχνη καφέ στο μύλο.
 - Ρυθμίστε το ταχύτερο δυνατόν τη σκληρότητα του νερού σύμφωνα με τη διαδικασία του κεφ. “Προγραμματισμός της σκληρότητας του νερού”.
1. Συνδέστε τη συσκευή στην πρίζα. Ρυθμίστε την επιθυμητή γλώσσα.
 2. Για να ρυθμίσετε τη γλώσσα, χρησιμοποιήστε τα εικονίδια  (B7 και B8) μέχρι να επιλέξετε. Όταν στην οθόνη εμφανίζεται το μήνυμα: “PRESS OK TO CHOOSE ENGLISH” (ΠΙΕΣΤΕ OK ΓΙΑ ΕΓΚΑΤΑΣΤ. ΑΓΓΛΙΚΩΝ), κρατήστε πατημένο τουλάχιστον επί 3 δευτερόλεπτα το εικονίδιο OK (B9) (εικ. 3) έως ότου εμφανιστεί το μήνυμα “ENGLISH INSTALLED” (ΤΕΛΟΣ ΕΓΚ. ΑΓΓΛΙΚΩΝ). Εάν επιλέξετε λάθος γλώσσα, ακολουθήστε τις οδηγίες στο κεφ. “Ρύθμιση της γλώσσας”. Αν σε αντίθετη περίπτωση η γλώσσα σας δεν είναι διαθέσιμη, επιλέξτε μία από αυτές που υπάρχουν στην οθόνη. Στις οδηγίες λαμβάνουμε ως παράδειγμα την αγγλική γλώσσα. Στη συνέχεια ακολουθήστε τις οδηγίες που εμφανίζονται στην οθόνη:
 3. Μετά από 5 δευτερόλεπτα, η συσκευή εμφανίζει το μήνυμα “FILL TANK” (ΓΕΜΙΣΤΕ ΤΟ ΔΟΧΕΙΟ): βγάλτε το δοχείο (εικ. 4), ξεβγάλε το και γεμίστε το με φρέσκο νερό χωρίς να ξεπεράσετε την ένδειξη MAX. Τοποθετήστε το πιέζοντας μέχρι τέρμα.
 4. Τοποθετήστε στη συνέχεια ένα φλιτζάνι κάτω από το σύστημα παροχής ζεστού νερού (εικ. 5). (Εάν το σύστημα παροχής νερού δεν έχει τοποθετηθεί, στη συσκευή εμφανίζεται το μήνυμα “INSERT WATER SPOUT” (ΤΟΠ. ΣΥΣΤΗΜΑ ΠΑΡΟΧΗΣ ΝΕΡΟΥ) και στη συνέχεια ασφαλίστε το όπως στην εικ. 6. Στη συσκευή εμφανίζεται το μήνυμα “HOT WATER PRESS OK” (ΖΕΣΤΟ ΝΕΡΟ ΠΙΕΣΤΕ OK). Πιέστε το εικονίδιο OK (B9) (εικ. 3). Μετά από λίγα δευτερόλεπτα αρχίζει να τρέχει λίγο νερό από το σύστημα παροχής.
 5. Στη συσκευή εμφανίζεται το μήνυμα “TURNING OFF... PLEASE WAIT” (ΣΒΗΣΙΜΟ ΠΕΡΙΜΕΝΕΤΕ) και σβήνει.
 6. Βγάλτε τη συσκευή τραβώντας την προς τα έξω από τις ειδικές χειρολαβές (εικ. 7). Ανοίξτε το καπάκι, γεμίστε το

δοχείο καφέ σε κόκκους και στη συνέχεια κλείστε το καπάκι και σπρώξτε τη συσκευή προς τα μέσα. Τώρα η μηχανή του καφέ είναι έτοιμη για χρήση.



Προσοχή! Ποτέ μη βάζετε προαλεσμένο καφέ, λυophilποιημένο καφέ, καραμελωμένους κόκκους ή άλλα προϊόντα που μπορεί να προκαλέσουν βλάβες στη μηχανή.



Σημαντικό: Την πρώτη φορά είναι αναγκαίο να φτιάξετε 4-5 καφέδες και 4-5 cappuccino πριν επιτευχθούν ικανοποιητικά αποτελέσματα.



Σημαντικό: Κάθε φορά του ανάβετε τη συσκευή με το γενικό διακόπτη ON/OFF (A23) η συσκευή ενεργοποιεί τη λειτουργία “ΑΥΤΟΔΙΑΓΝΩΣΗ” και στη συνέχεια σβήνει. Για να την ανάβετε πάλι, πιέστε το πλήκτρο (A7) λειτουργίας/αναμονής (εικ. 1).

ΑΝΑΜΜΑ ΚΑΙ ΠΡΟΘΕΡΜΑΝΣΗ

Κάθε φορά που ανάβετε τη συσκευή, εκτελείται αυτόματα ένας κύκλος προθέρμανσης και ξεβγάλματος ο οποίος δεν μπορεί να διακοπεί. Η συσκευή είναι έτοιμη για χρήση μόλις ολοκληρωθεί ο κύκλος αυτός.



Κίνδυνος εγκαυμάτων! Κατά το ξεβγάλμα από τα στόμια του συστήματος παροχής καφέ τρέχει λίγο ζεστό νερό.

Για να ανάψετε τη συσκευή, πιέστε το πλήκτρο (A7) λειτουργίας/αναμονής (εικ. 1): στην οθόνη εμφανίζεται το μήνυμα “HEATING UP...PLEASE WAIT...” (ΖΕΣΤΑΙΝΕΙ ΠΕΡΙΜΕΝΕΤΕ). Μόλις ολοκληρωθεί η θέρμανση, στη συσκευή εμφανίζεται το ακόλουθο μήνυμα: “RINSING” (ΞΕΒΓΑΖΕΙ). Η συσκευή είναι έτοιμη όταν στην οθόνη εμφανίζεται το μήνυμα “MEDIUM CUP NORMAL TASTE” (ΜΕΣΑΙΟ ΦΛΙΤΖΑΝΙ ΚΑΝΟΝΙΚΗ ΓΕΥΣΗ). Μετά από περίπου 2 λεπτά, αν δεν πιέσετε κάποιο εικονίδιο, στην οθόνη εμφανίζεται η ώρα (αν έχει ρυθμιστεί) (βλέπε παράγραφο “Ρύθμιση ρολογιού”). Αν αντίθετα δεν έχετε ρυθμίσει την ώρα, η μηχανή εμφανίζει τις λειτουργίες που ρυθμίσατε τελευταία. Πιέζοντας ένα οποιοδήποτε εικονίδιο εμφανίζεται και πάλι το μήνυμα “MEDIUM CUP NORMAL TASTE” (ΜΕΣΑΙΟ ΦΛΙΤΖΑΝΙ ΚΑΝΟΝΙΚΗ ΓΕΥΣΗ). Η μηχανή είναι έτοιμη για τα φτιάξετε καφέ.

ΠΡΟΕΤΟΙΜΑΣΙΑ ΤΟΥ ΚΑΦΕ (ΧΡΗΣΙΜΟΠΟΙΩΝΤΑΣ ΚΑΦΕ ΣΕ ΚΟΚΚΟΥΣ)

1. Η συσκευή είναι ρυθμισμένη από το εργοστάσιο για παραγωγή καφέ με κανονική γεύση. Μπορείτε να επιλέξετε καφέ

με πολύ ελαφριά, ελαφριά, δυνατή ή πολύ δυνατή γεύση, με προαιρετική επιλογή του προαλεσμένου καφέ. Για να επιλέξετε την επιθυμητή γεύση, πιάστε επανειλημμένα το εικονίδιο ☉ (B4) (εικ. 8): η επιθυμητή γεύση του καφέ εμφανίζεται στην οθόνη.

2. Τοποθετήστε κάτω από τα στόμια του συστήματος παροχής ένα φλιτζάνι εάν θέλετε 1 καφέ (εικ. 9) ή 2 φλιτζάνια για 2 καφέδες (εικ. 9). Για να φτιάξετε καλύτερη κρέμα, κατεβάστε όσο το δυνατόν περισσότερο τη μονάδα παροχής για να πλησιάσει στα φλιτζάνια (εικ. 10).
3. Πιάστε το εικονίδιο ☉ (B5) (εικ. 11) για να επιλέξετε τον επιθυμητό τύπο καφέ : espresso, μικρό φλιτζάνι, μεσαίο φλιτζάνι, μεγάλο φλιτζάνι, κούπα). Σε αυτό το σημείο πιάστε το εικονίδιο ☉ (B10) (εικ. 12) αν επιθυμείτε να φτιάξετε έναν καφέ, ενώ, αν θέλετε να φτιάξετε 2 καφέδες πιάστε το εικονίδιο ☉ (B11) (εικ. 13).

Στο σημείο αυτό η μηχανή αλέθει τους κόκκους και αρχίζει την παροχή στο φλιτζάνι. Μετά την παραγωγή της επιλεγμένης ποσότητας καφέ, η μηχανή διακόπτει αυτόματα την παροχή και αποβάλλει τα υπολείμματα του καφέ στο δοχείο για κατακάθια.

4. Μετά από μερικά δευτερόλεπτα, η μηχανή είναι και πάλι έτοιμη για χρήση.
5. Για να σβήσετε τη συσκευή, πιάστε το πλήκτρο (A7) λειτουργίας/αναμονής (εικ. 1). (Πριν σβήσει η μηχανή εκτελεί αυτόματα ένα ξεβγαλμα: προσοχή για να αποφύγετε τα εγκαύματα).

ΣΗΜΕΙΩΣΗ 1: Αν ο καφές τρέχει σταγόνα-σταγόνα ή δεν τρέχει καθόλου, βλέπε κεφ. "Ρύθμιση του μύλου άλεσης του καφέ".

ΣΗΜΕΙΩΣΗ 2: Αν ο καφές τρέχει πολύ γρήγορα και η κρέμα δεν είναι αρκετή, βλέπε κεφ. "Ρύθμιση του μύλου άλεσης του καφέ".

ΣΗΜΕΙΩΣΗ 3: Συμβουλές για να φτιάξετε πιο ζεστό καφέ:

- Ενεργήστε όπως περιγράφεται στο κεφ. "Αλλαγή και ρύθμιση παραμέτρων μενού", λειτουργία "Ξέβγαλμα".
- Μη χρησιμοποιείτε φλιτζάνια με μεγάλο πάχος γιατί απορροφούν πολύ θερμότητα, εκτός και αν τα έχετε προθερμάνει.
- Χρησιμοποιείτε φλιτζάνια που έχετε προθερμάνει με ζεστό νερό.

ΣΗΜΕΙΩΣΗ 4: Μπορείτε ανά πάσα στιγμή να διακόψετε την παροχή του καφέ πιέζοντας και πάλι το εικονίδιο που πιάσατε προηγουμένως, το οποίο παραμένει φωτισμένο κατά τη διάρκεια της διαδικασίας.

ΣΗΜΕΙΩΣΗ 5: Μόλις ολοκληρωθεί η παροχή, εάν θέλετε να αυξήσετε την ποσότητα του καφέ στο φλιτζάνι, κρατήστε πατημένο το εικονίδιο που πιάσατε προηγουμένως εντός 3 δευτερόλεπτων από την ολοκλήρωση της παροχής του καφέ).

ΣΗΜΕΙΩΣΗ 6: όταν στην οθόνη εμφανίζεται το μήνυμα "FILL

TANK" (ΓΕΜΙΣΤΕ ΤΟ ΔΟΧΕΙΟ) πρέπει να γεμίσετε το δοχείο νερού διαφορετικά η μηχανή δεν μπορεί να φτιάξει καφέ.

(Είναι φυσικό να υπάρχει ακόμα λίγο νερό στο δοχείο).

ΣΗΜΕΙΩΣΗ 7: κάθε 14 καφέδες (ή 7 διπλούς) η συσκευή εμφανίζει το μήνυμα: "EMPTY WASTE COFFEE CONTAINER" (ΑΔΕΙΑΣΤΕ ΤΟ ΔΟΧΕΙΟ ΓΙΑ ΚΑΤΑΚΑΘΙΑ ΚΑΦΕ). Η συσκευή επισημαίνει την ανάγκη να αδειάσετε το δοχείο ακόμα και αν δεν είναι γεμάτο σε περίπτωση που περάσουν 72 ώρες από την πρώτη παροχή (για να γίνει σωστά η μέτρηση των 72 ωρών, ποτέ δεν πρέπει να σβήνετε τη συσκευή με το γενικό διακόπτη στη θέση 0). Για να καθαρίσετε το δοχείο, ανοίξτε το πορτάκι πρόσβασης στο εμπρός μέρος τραβώντας το σύστημα παροχής (εικ. 16), βγάλτε τη λεκάνη συλλογής σταγονιδίων (εικ. 17) και καθαρίστε την. Κατά τη διάρκεια του καθαρισμού, **βγάξτε τελείως τη λεκάνη συλλογής σταγονιδίων.**

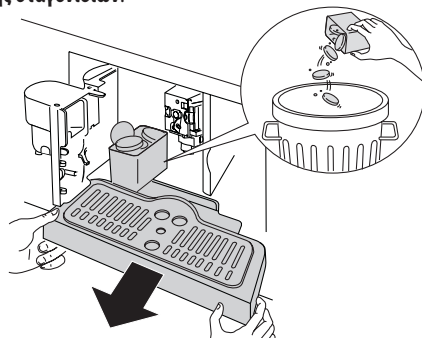

Προσοχή! όταν βγάξετε τη λεκάνη συλλογής σταγονιδίων είναι ΥΠΟΧΡΕΩΤΙΚΟ να αδειάζετε πάντα το δοχείο για κατακάθια. Εάν δεν εκτελέσετε αυτή την ενέργεια, η συσκευή μπορεί να βουλώσει.

ΣΗΜΕΙΩΣΗ 8: δεν πρέπει να αφαιρείτε ποτέ το δοχείο νερού ενώ από τη μηχανή τρέχει καφές. Πράγματι αν το βγάλετε, η μηχανή δεν κατορθώνει να φτιάξει καφέ και εμφανίζει το μήνυμα: "GROUND TOO FINE ADJUST MILL AND PRESS OK" (ΠΟΛΥ ΨΙΟΚΟΜΜ. ΚΑΦΕΣ ΡΥΘΜΙΣΤΕ ΤΟ ΜΥΛΟ ΚΑΙ ΠΙΕΣΤΕ OK) και στη συνέχεια "FILL TANK" (ΓΕΜΙΣΤΕ ΤΟ ΔΟΧΕΙΟ). Στη συνέχεια ελέγξτε τη στάθμη του νερού στο δοχείο και τοποθετήστε το στη θέση του. Για να ξεκινήσει η μηχανή θα πρέπει να τοποθετήσετε το σύστημα παροχής νερού, αν δεν είναι τοποθετημένο (εικ. 6), να πιάσετε το εικονίδιο OK (B9) και στην οθόνη εμφανίζεται το μήνυμα "HOT WATER PRESS OK (ΖΕΣΤΟ ΝΕΡΟ ΠΙΕΣΤΕ OK). Πιάστε το εικονίδιο OK (B9) εντός λίγων δευτερόλεπτων, το νερό θα αρχίζει να τρέχει από το σύστημα παροχής για περίπου 30 δευτερόλεπτα. Όταν ολοκληρωθεί η παροχή, η συσκευή εμφανίζει αυτόματα τις βασικές λειτουργίες που έχετε επιλέξει.



ημαντικό: Η συσκευή μπορεί να σας ζητήσει να επαναλάβετε αρκετές φορές τη διαδικασία. Αυτό συμβαίνει έως ότου αφαιρεθεί εντελώς ο αέρας στο υδραυλικό κύκλωμα.



Σημαντικό: Αν η παραπάνω διαδικασία δεν γίνει σωστά ή αν σβήσετε τη μηχανή, η οθόνη μπορεί να εμφανίσει και πάλι τις βασικές λειτουργίες που έχετε επιλέξει, παρόλο που στην πραγματικότητα το πρόβλημα παραμένει.

ΑΛΛΑΓΗ ΠΟΣΟΤΗΤΑΣ ΚΑΦΕ ΣΤΟ ΦΛΙΤΖΑΝΙ

Η συσκευή είναι ρυθμισμένη από το εργοστάσιο για αυτόματη παροχή του καφέ ως εξής:

- espresso
- μικρό φλιτζάνι
- μεσαίο φλιτζάνι
- μεγάλο φλιτζάνι
- κούπα

Για αλλάξετε την ποσότητα, ενεργήστε ως εξής:

- Πιέστε το εικονίδιο MENU (B2) για είσοδο στο μενού (εικ. 15), πιέστε τα εικονίδια ◀ ▶ (B7) και (B8) (εικ. 2) μέχρι να επιλέξετε το μήνυμα “PROGRAM COFFEE” (ΠΡΟΓΡΑΜΜ. ΚΑΦΕ).
- Πιέστε το εικονίδιο OK (B9).
- Επιλέξτε τον τύπο του καφέ που θέλετε να αλλάξετε πιέζοντας τα εικονίδια ◀ ▶ (B7) και (B8).
- Πιέστε το εικονίδιο OK (B9) για να επιβεβαιώσετε τον τύπο του καφέ που θέλετε να αλλάξετε.
- Χρησιμοποιήστε τα εικονίδια ◀ ▶ (B7) και (B8), για να αλλάξετε την επιθυμητή ποσότητα του καφέ. Μια μπάρα προόδου υποδεικνύει την επιλεγμένη ποσότητα καφέ.
- Πιέστε και πάλι το εικονίδιο OK (B9) για επιβεβαίωση (ή το εικονίδιο ⏪ (B6) για ακύρωση της διαδικασίας).
- Πιέστε δύο φορές το εικονίδιο ⏪ (B6) (εικ. 18) για έξοδο από το μενού.

Στο σημείο αυτό η συσκευή αποθηκεύει τις νέες ρυθμίσεις και είναι έτοιμη για χρήση.

ΡΥΘΜΙΣΗ ΤΟΥ ΜΥΛΟΥ ΑΛΕΣΗΣ ΤΟΥ ΚΑΦΕ

Ο μύλος δεν πρέπει να ρυθμίζεται, γιατί έχει ρυθμιστεί από το εργοστάσιο. Ωστόσο, αφού φτιάξετε τους πρώτους καφέδες, εάν η παροχή είναι πολύ γρήγορη ή πολύ αργή (σε σταγόνες), πρέπει να την διορθώσετε με το διακόπτη ρύθμισης του βαθμού άλεσης (εικ. 14).



Προσοχή! Ο διακόπτης ρύθμισης πρέπει να περιστρέφεται μόνον όταν ο μύλος λειτουργεί.

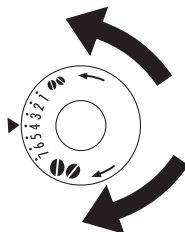

Για πιο αργή παροχή του καφέ και για να βελτιωθεί η όψη της κρέμας, γυρίστε το διακόπτη αριστερόστροφα κατά μία θέση (=καφές πιο ψιλοκομμένος).

Για ταχύτερη παροχή του καφέ (όχι με σταγόνες), γυρίστε το διακόπτη δεξιόστροφα κατά μία θέση (=καφές πιο χοντροκομμένος).

ΠΡΟΕΤΟΙΜΑΣΙΑ ΤΟΥ ΚΑΦΕ ΜΕ ΠΡΟΑΛΕΣΜΕΝΟ ΚΑΦΕ (ΑΝΤΙ ΓΙΑ ΤΟΥΣ ΚΟΚΚΟΥΣ ΤΟΥ ΚΑΦΕ)

- Πιέστε το εικονίδιο ☉☉ (B4) (εικ. 8) και επιλέξτε τη λειτουργία προαλεσμένου καφέ.
- Βγάλτε τη συσκευή τραβώντας την προς τα έξω χρησιμοποιώντας τις ειδικές χειρολαβές (εικ. 7).
- Σηκώστε το καπάκι στο κέντρο, τοποθετήστε μια μεζούρα προαλεσμένου καφέ (εικ. 19), σπρώξτε τη συσκευή προς τα μέσα και ακολουθήστε τις οδηγίες του κεφ. “Προετοιμασία του καφέ (χρησιμοποιώντας καφέ σε κόκκους)”. ΣΗΜ.: Είναι δυνατό να φτιάξετε μόνο έναν καφέ τη φορά, πιέζοντας το εικονίδιο ☉☉ (B10) (εικ. 12).
- Εάν χρησιμοποιήσετε τη μηχανή με προαλεσμένο καφέ και στη συνέχεια θέλετε να φτιάξετε καφέ χρησιμοποιώντας τους κόκκους καφέ, πρέπει να απενεργοποιήσετε τη λειτουργία προαλεσμένου καφέ πιέζοντας πάλι το εικονίδιο ☉☉ (B4) (εικ. 8).

ΣΗΜΕΙΩΣΗ 1: Μη βάζετε ποτέ προαλεσμένο καφέ με τη μηχανή σβηστή, για να αποφύγετε το διασκορπισμό στο εσωτερικό της.

ΣΗΜΕΙΩΣΗ 2: Μη βάζετε ποτέ περισσότερο από 1 μεζούρα, γιατί διαφορετικά η μηχανή δεν θα φτιάξει τον καφέ.

ΣΗΜΕΙΩΣΗ 3: Χρησιμοποιείτε μόνο τη μεζούρα του εξοπλισμού.



ΣΗΜΕΙΩΣΗ 4: Βάζετε στο χωνί μόνο προαλεσμένο καφέ για μηχανές καφέ espresso.

ΣΗΜΕΙΩΣΗ 5: Εάν βάζοντας πάνω από μία μεζούρα προαλεσμένου καφέ βουλώσει το χωνί, χρησιμοποιήστε ένα μαχαίρι για να σπρώξετε τον καφέ (εικ. 21) και στη συνέχεια βγάλτε και καθα-

ρίστε τον εγχυτήρα και τη συσκευή σύμφωνα με τις οδηγίες του κεφ. "Καθαρισμός του εγχυτήρα".

ΠΑΡΟΧΗ ΖΕΣΤΟΥ ΝΕΡΟΥ





- Ελέγχετε πάντα αν η μηχανή είναι έτοιμη για χρήση.
- Τοποθετήστε το γαλακτωματοποιητή προς το κέντρο και βάλτε ένα σκεύος από κάτω (εικ. 6).
- Πιέστε το εικονίδιο  (B13) (εικ. 20). Στη συσκευή εμφανίζεται το μήνυμα "HOT WATER PRESS OK" (ΖΕΣΤΟ ΝΕΡΟ ΠΙΕΣΤΕ OK). Πιέστε το εικονίδιο (B9) Πιέστε το εικονίδιο OK (B9) για να τρέξει το ζεστό νερό από το γαλακτωματοποιητή γμιζώντας το σκεύος (Μην αφήνετε να τρέχει ζεστό νερό πάνω από 2 λεπτά συνεχώς).

Για να διακόψετε, πιέστε το εικονίδιο  (B13) ή το εικονίδιο  (B6). Η συσκευή διακόπτει την παροχή μετά την έξοδο της επιλεγμένης ποσότητας.

ΑΛΛΑΓΗ ΠΟΣΟΤΗΤΑΣ ΖΕΣΤΟΥ ΝΕΡΟΥ

Η συσκευή είναι ρυθμισμένη από το εργοστάσιο για αυτόματη παροχή 200 ml ζεστού νερού.

Εάν θέλετε να αλλάξετε αυτές τις ποσότητες, ενεργήστε ως εξής:

- Τοποθετήστε ένα σκεύος κάτω από το γαλακτωματοποιητή (εικ. 5).
- Πιέστε το εικονίδιο MENU για είσοδο στο μενού (εικ. 15) ή στη συνέχεια πιέστε τα εικονίδια  (B7) και (B8) (εικ. 2) μέχρι να επιλέξετε το μήνυμα "PROGRAM HOT WATER" (PROGRAMM. ΝΕΡΟΥ).
- Πιέστε το εικονίδιο OK (B9) για επιβεβαίωση.
- Επιλέξτε την επιθυμητή ποσότητα νερού πιέζοντας τα εικονίδια  (B7) και (B8). Μια μπάρα προόδου υποδεικνύει την επιλεγμένη ποσότητα νερού.
- Πιέστε το εικονίδιο OK (B9) για επιβεβαίωση (ή το εικονίδιο  (B6) για ακύρωση της διαδικασίας).
- Πιέστε δύο φορές το εικονίδιο  (B6) (εικ. 18) για έξοδο από το μενού.
- Στο σημείο αυτό η συσκευή αποθηκεύει τις νέες ρυθμίσεις και είναι έτοιμη για χρήση.

ΠΡΟΕΤΟΙΜΑΣΙΑ ΤΟΥ CAPPUCCINO





Σημαντικό: Η επιθυμητή ποσότητα του καφέ για τον cappuccino πρέπει να ρυθμιστεί στη λειτουργία του μενού "Προγραμμ. cappuccino".

- Επιλέξτε την επιθυμητή γεύση του καφέ για τον cappuccino πιέζοντας το εικονίδιο  (B4).

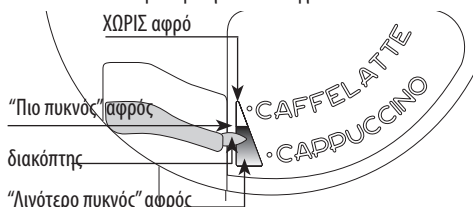
- Βγάλτε το καπάκι του δοχείου γάλακτος.
- Γεμίστε ένα σκεύος περίπου με 100 γραμμάρια γάλα για κάθε cappuccino που θέλετε να φτιάξετε (εικ. 23), χωρίς να υπερβείτε την ένδειξη MAX στο δοχείο (περίπου 750ml). Χρησιμοποιείτε κατά προτίμηση πλήρως ή μερικώς αποβουτυρωμένο γάλα, σε θερμοκρασία ψυγείου (περίπου 5°C).
- Προσέξτε ώστε ο σωλήνας άντλησης να εισέλθει σωστά στο λαστιχάκι (εικ. 24) και στη συνέχεια τοποθετήστε το καπάκι στο δοχείο γάλακτος.
- Τοποθετήστε το διακόπτη του εξαρτήματος γάλακτος (C1) μεταξύ των ενδείξεων CAPPUCCINO και CAFFELATTE στο καπάκι του δοχείου γάλακτος.
Για να ρυθμίσετε την ποιότητα του αφρού: μετακινήστε ελαφρώς το ρυθμιστή προς την ένδειξη CAFFELATTE για πιο πυκνό αφρό. Μετακινήστε το ρυθμιστή προς την ένδειξη CAPPUCCINO για λιγότερο πυκνό αφρό.



- Βγάλτε το σύστημα παροχής ζεστού νερού (εικ. 6) και τοποθετήστε το δοχείο γάλακτος στο μπεκ (εικ. 25).
- Μετακινήστε το σωλήνα παροχής γάλακτος όπως στην εικ. 26 και τοποθετήστε ένα αρκετά μεγάλο φλιτζάνι κάτω από το σύστημα παροχής καφέ και κάτω από το σωλήνα παροχής γάλακτος.
- Πιέστε το εικονίδιο  (B12). Στη συσκευή εμφανίζεται το μήνυμα: "CAPPUCCINO.." (CAPPUCCINO..) και μετά από μερικά δευτερόλεπτα, ο αφρός γάλακτος τρέχει από το σωλήνα παροχής και γμιζεί το φλιτζάνι. (Η ροή του γάλακτος διακόπτεται αυτόματα).
- Αρχίζει να τρέχει ο καφές.
- Ο cappuccino είναι τώρα έτοιμος: προσθέστε ζάχαρη κατά βούληση και, αν θέλετε, πασπαλίστε τον αφρό με λίγο κακάο σε σκόνη.

ΣΗΜΕΙΩΣΗ 1: Όταν φτιάχνετε cappuccino μπορείτε να διακόψετε την έξοδο του αφρού γάλακτος ή του καφέ πιέζοντας το εικονίδιο  (B12).

ΣΗΜΕΙΩΣΗ 2: Εάν κατά την παροχή του αφρού γάλακτος το δοχείο αδειάσει εντελώς, βγάλτε το και προσθέστε γάλα. Στη συνέχεια τοποθετήστε το και πιέστε το εικονίδιο  (B12) για να φτιάξετε και πάλι έναν cappuccino.

ΣΗΜΕΙΩΣΗ 3: Για να εξασφαλίσετε τον τέλειο καθαρισμό και

την υγιεινή του εξαρτήματος γάλακτος αφού φτιάξετε τον cappuccino, καθαρίστε τους εσωτερικούς αγωγούς στο καπάκι του δοχείου γάλακτος.

Στην οθόνη αναβοσβήνει το μήνυμα “PRESS CLEAN!” (ΠΙΕΣΤΕ CLEAN!):



- Τοποθετήστε ένα σκεύος κάτω από το σωλήνα παροχής γάλακτος (εικ. 26).
- Πιέστε και κρατήστε πατημένο το πλήκτρο CLEAN (C3) στο καπάκι τουλάχιστον επί 5 δευτερόλεπτα, (εικ. 26), για να αρχίσει η λειτουργία καθαρισμού. Στη συσκευή εμφανίζεται το μήνυμα “CLEANING!” (ΚΑΘΑΡΙΣΜ. ΠΕΡΙΜΕΝΕΤΕ) με την μπάρα προόδου από κάτω. Συνιστάται να μην αφήσετε το πλήκτρο CLEAN μέχρι να τερματίσει η μπάρα και επομένως πριν ολοκληρωθεί ολόκληρο το στάδιο καθαρισμού. Αφήνοντας το πλήκτρο CLEAN η λειτουργία διακόπτεται. Μετά την ολοκλήρωση του καθαρισμού, βγάλτε το δοχείο γάλακτος και τοποθετήστε το στο ψυγείο.

Μην αφήνετε το γάλα εκτός ψυγείου περισσότερο από 15 λεπτά. ΣΗΜΕΙΩΣΗ 4: Εάν θέλετε να αλλάξετε την ποσότητα του καφέ ή του αφρού γάλακτος που παρέχει αυτόματα η μηχανή στο φλιτζάνι, ακολουθήστε τις οδηγίες του κεφ. 1 “Αλλαγή ποσότητας καφέ και γάλακτος για τον cappuccino”.

ΑΛΛΑΓΗ ΠΟΣΟΤΗΤΑΣ ΓΑΛΑΚΤΟΣ ΚΑΙ ΚΑΦΕ ΓΙΑ ΤΟΝ CAPPUCINO





Η συσκευή είναι ρυθμισμένη από το εργοστάσιο για αυτόματα παροχή ποσότητας για ένα cappuccino. Εάν θέλετε να αλλάξετε αυτές τις ποσότητες, ενεργήστε ως εξής:

Πώς να αλλάξετε την ποσότητα του γάλακτος

- Γεμίστε το δοχείο με γάλα έως την ένδειξη μέγιστης στάθμης.
- Πιέστε το εικονίδιο MENU για είσοδο στο μενού (εικ. 15) ή στη συνέχεια πιέστε τα εικονίδια  (B7) και (B8) (εικ. 2) μέχρι να επιλέξετε το μήνυμα “PROGRAM CAPPUCINO” (PROGRAMM. CAPPUCINO).
- Πιέστε το εικονίδιο OK (B9) για επιβεβαίωση. Στην οθόνη εμφανίζεται η ένδειξη “PROGRAM MILK” (PROGRAMM. ΓΑΛΑΚΤΟΣ). Πιέστε και πάλι το εικονίδιο OK (B9).
- Επιλέξτε την επιθυμητή ποσότητα γάλακτος πιέζοντας τα εικονίδια  (B7) και (B8). Μια μπάρα προόδου υποδεικνύει την επιλεγμένη ποσότητα γάλακτος.
- Πιέστε το εικονίδιο OK (B9) για επιβεβαίωση (ή το εικονίδιο  (B6) για ακύρωση της διαδικασίας).

- Πιέστε δύο φορές το εικονίδιο  (B6) (εικ. 18) για έξοδο από το μενού.

Πώς να αυξήσετε την ποσότητα του καφέ

- Πιέστε το εικονίδιο MENU (B2) για είσοδο στο μενού (εικ. 15) ή στη συνέχεια πιέστε τα εικονίδια  (B7) και (B8) (εικ. 2) μέχρι να επιλέξετε το μήνυμα “PROGRAM CAPPUCINO” (PROGRAMM. CAPPUCINO).
- Πιέστε το εικονίδιο OK (B9) για επιβεβαίωση και στη συνέχεια πιέστε τα εικονίδια  (B7) και (B8) (εικ. 2) μέχρι να επιλέξετε το μήνυμα “COFFEE FOR CAPPUC.” (ΚΑΦΕΣ ΓΙΑ CAPPUCINO).
- Πιέστε και πάλι το εικονίδιο OK (B9).
- Επιλέξτε την επιθυμητή ποσότητα καφέ πιέζοντας τα εικονίδια  (B7) και (B8). Μια μπάρα προόδου υποδεικνύει την επιλεγμένη ποσότητα καφέ.
- Πιέστε το εικονίδιο OK (B9) για επιβεβαίωση (ή το εικονίδιο  (B6) για ακύρωση της διαδικασίας).
- Πιέστε δύο φορές το εικονίδιο  (B6) (εικ. 18) για έξοδο από το μενού.

ΚΑΘΑΡΙΣΜΟΣ

Καθαρισμός της μηχανής

Για τον καθαρισμό της μηχανής, μη χρησιμοποιείτε διαλύτες ή διαβρωτικά απορρυπαντικά.

Αρκεί ένα υγρό και μαλακό πανί.

Όλα τα εξαρτήματα της μηχανής δεν πρέπει να πλένονται ΠΟΤΕ σε πλυντήριο πιάτων.

Καθαρίζετε τακτικά τα ακόλουθα εξαρτήματα της συσκευής:

- Δοχείο για κατακάθια καφέ (A4).
- Λεκάνη συλλογής σταγονιδίων (A14).
- Δοχείο νερού (A12).
- Στόμια συστήματος παροχής καφέ (A13).
- Χωνί για την εισαγωγή προαλεσμένου καφέ (A21).
- Το εσωτερικό της μηχανής αφού ανοίξετε το πορτάκι πρόσβασης (A2).
- Τον εγχυτήρα (A5).

Καθαρισμός δοχείου για κατακάθια καφέ

Όταν στην οθόνη εμφανίζεται το μήνυμα “EMPTY WASTE COFFEE CONTAINER” (ΑΔΕΙΑΣΤΕ ΤΟ ΔΟΧΕΙΟ ΓΙΑ ΚΑΤΑΚΑΘΙΑ ΚΑΦΕ), πρέπει να το αδειάσετε και να το καθαρίσετε.

Για τον καθαρισμό:

- ανοίξτε το πορτάκι πρόσβασης στο εμπρός μέρος (εικ. 16), βγάλτε τη λεκάνη συλλογής σταγονιδίων (εικ. 17), και καθαρίστε την.

- Καθαρίστε προσεκτικά το δοχείο για κατακάθια.



Προσοχή! όταν βγάζετε τη λεκάνη συλλογής σταγονιδίων είναι **υποχρεωτικό** να αδειάζετε πάντα το δοχείο για κατακάθια.

Καθαρισμός λεκάνης συλλογής σταγονιδίων



Προσοχή! Αν δεν αδειάσετε τη λεκάνη συλλογής σταγονιδίων, το νερό μπορεί να ξεχειλίσει.

Αυτό μπορεί να προκαλέσει ζημιά στη συσκευή.

Η λεκάνη συλλογής σταγονιδίων διαθέτει δείκτη με φωτέρ (κόκκινου χρώματος) για τη στάθμη του νερού που περιέχει (εικ. 28). Πριν ο δείκτης αρχίσει να προεξέχει από το δίσκο στήριξης φλιτζανιών, πρέπει να αδειάσετε και να καθαρίσετε τη λεκάνη.

Για να βγάλετε τη λεκάνη:

1. Ανοίξτε το πορτάκι πρόσβασης (εικ. 16).
2. Βγάλτε τη λεκάνη συλλογής σταγονιδίων και το δοχείο για κατακάθια καφέ (εικ. 17).
3. Καθαρίστε τη λεκάνη συλλογής σταγονιδίων και το δοχείο για κατακάθια (A4).
4. Τοποθετήστε τη λεκάνη μαζί με το δοχείο για κατακάθια καφέ (A4).
5. Κλείστε το πορτάκι πρόσβασης.

Καθαρισμός δοχείου νερού

1. Καθαρίζετε τακτικά (περίπου μια φορά το μήνα) το δοχείο νερού (A12) με ένα υγρό πανί και λίγο ουδέτερο απορρυπαντικό.
2. Καθαρίστε καλά τα υπολείμματα απορρυπαντικού.

Καθαρισμός στομιών εγχυτήρα

1. Καθαρίζετε τα μπεκ κατά περιόδους χρησιμοποιώντας ένα σφουγγάρι.
2. Ελέγχετε τακτικά εάν οι τρύπες της μονάδας παροχής καφέ έχουν βουλώσει.
Εν ανάγκη αφαιρέστε τα υπολείμματα του καφέ με μια οδοντογλυφίδα (εικ. 27).

Καθαρισμός χωνιού για την εισαγωγή του προαλεσμένου καφέ

- Ελέγχετε τακτικά (περίπου μια φορά το μήνα) εάν το χωνί εισαγωγής προαλεσμένου καφέ έχει βουλώσει (εικ. 21).



Κίνδυνος! Πριν από οποιαδήποτε ενέργεια καθαρι-

σμού, πρέπει να σβήσετε τη μηχανή με το γενικό διακόπτη (A23) και να την αποσυνδέσετε από το ηλεκτρικό δίκτυο.

Μη βυθίζετε ποτέ τη μηχανή του καφέ σε νερό.

Καθαρισμός εσωτερικού μηχανής

1. Ελέγχετε τακτικά (περίπου μια φορά το μήνα) εάν το εσωτερικό της μηχανής είναι καθαρό.
Εν ανάγκη αφαιρέστε τα υπολείμματα του καφέ με ένα σφουγγάρι.
2. Για την απομάκρυνση των υπολειμμάτων χρησιμοποιήστε ηλεκτρική σκούπα (εικ. 30).

Καθαρισμός του εγχυτήρα

Ο εγχυτήρας πρέπει να καθαρίζεται τουλάχιστον μια φορά το μήνα.



Προσοχή! Ο εγχυτήρας (A5) δεν μπορεί να αφαιρεθεί όταν η μηχανή είναι αναμμένη.

Μην προσπαθήσετε να αφαιρέσετε τον εγχυτήρα με δύναμη.

1. Βεβαιωθείτε ότι η μηχανή έχει εκτελέσει σωστά τη διαδικασία σβησίματος (βλ. “Σβήσιμο”).
2. Ανοίξτε το πορτάκι πρόσβασης (εικ. 16).
3. Βγάλτε τη λεκάνη συλλογής σταγονιδίων και το δοχείο για κατακάθια (εικ. 17)
4. Πιέστε προς το εσωτερικό τα δύο κόκκινα πλήκτρα απελευθέρωσης και τραβήξτε ταυτοχρόνως τον εγχυτήρα προς τα έξω (εικ. 31)



Προσοχή! Καθαρίστε τον εγχυτήρα χωρίς απορρυπαντικά, καθώς το εσωτερικό του εμβόλου καλύπτεται από λιπαντικό που μπορεί να αφαιρεθεί από το απορρυπαντικό.

5. Βυθίστε τον εγχυτήρα επί 5 λεπτά σε νερό και ξεβγάλετε τον.
6. Μετά τον καθαρισμό, τοποθετήστε τον εγχυτήρα (A5) έτσι ώστε να προσαρμόσει στη βάση και στον πείρο του κάτω μέρους. Στη συνέχεια πιέστε στην ένδειξη PUSH έως ότου ασφαλίσει.

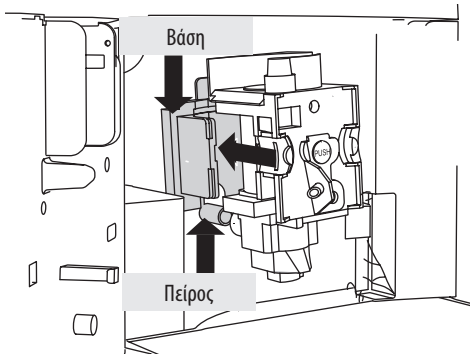

i Σημαντικό: Εάν η τοποθέτηση του εγχυτήρα εξακολουθεί να είναι δύσκολη, θα πρέπει (πριν την τοποθέτηση) να προσαρμόσετε το μέγεθος πιέζοντας με δύναμη από το κάτω και πάνω μέρος όπως στην εικόνα.

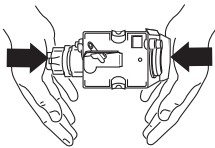

7. Μετά την τοποθέτηση, βεβαιωθείτε ότι τα δύο κόκκινα πλήκτρα έχουν ασφαλίσει προς τα έξω.

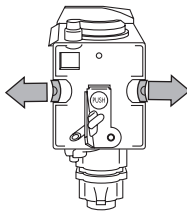

8. Τοποθετήστε τη λεκάνη συλλογής σταγονιδίων και το δοχείο για κατακάθια.
9. Κλείστε το πορτάκι πρόσβασης.

Καθαρισμός του δοχείου γάλακτος



Προσοχή! Καθαρίζετε πάντα τους εσωτερικούς αγωγούς του δοχείου γάλακτος (C) μετά τη χρήση. Εάν το δοχείο περιέχει ακόμη γάλα, μην το αφήνετε για πολύ εκτός ψυγείου.

Καθαρίζετε το δοχείο μετά από κάθε χρήση με γάλα σύμφωνα με τις οδηγίες στη σφμ. 3 του κεφ. "Προετοιμασία του cappuccino". Μπορείτε να πλύνετε στο πλυντήριο πιάτων όλα τα εξαρτήματα,

τοποθετώντας τα όμως στο πάνω καλάθι του πλυντηρίου.

1. Γυρίστε το καπάκι του δοχείου γάλακτος δεξιόστροφα και βγάλτε το.
2. Βγάλτε το σωλήνα παροχής γάλακτος και το σωλήνα άντλησης.

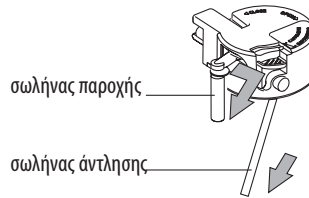

Αυλάκι

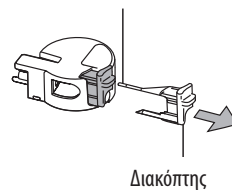

Διακόπτης

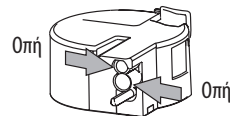

Οπή

Οπή

3. Αφαιρέστε το διακόπτη τραβώντας τον προς τα έξω.
4. Πλύνετε καλά όλα τα εξαρτήματα με ζεστό νερό και ήπιο απορρυπαντικό. Προσέξτε να μη μείνουν υπολείμματα γάλακτος στις οπές και στο αυλάκι στο λεπτό άκρο του διακόπτη.
5. Βεβαιωθείτε επίσης ότι ο σωλήνας άντλησης και ο σωλήνας παροχής δεν έχουν βουλώσει από υπολείμματα γάλακτος.
6. Τοποθετήστε το διακόπτη, το σωλήνα παροχής και το σωλήνα άντλησης γάλακτος.
7. Τοποθετήστε και πάλι το καπάκι του δοχείου γάλακτος.

ΑΛΛΑΓΗ ΚΑΙ ΡΥΘΜΙΣΗ ΠΑΡΑΜΕΤΡΩΝ ΜΕΝΟΥ



Όταν η συσκευή είναι σε κατάσταση ετοιμότητας, μπορείτε να επιλέξετε τις εντολές του μενού για να μεταβάλετε τις ακόλουθες παραμέτρους ή λειτουργίες:

- Επιλογή γλώσσας
- Ξέβγαλμα

- Σβήσιμο μετά
- Ρύθμιση ρολογιού
- Ώρα ανάμματος
- Αυτόματο άναμμα
- Θερμοκρασία
- Σκληρότητα νερού
- Προγραμμ. καφέ
- Προγραμμ. cappuccino
- Προγραμμ. κανάτας (δεν υπάρχει)
- Προγραμμ. νερού
- Καθαρισμός των αλάτων
- Εργοστασιακές τιμές
- Στατιστική
- Ηχητικό σήμα
- Αντίθεση

Ρύθμιση της γλώσσας

Εάν θέλετε να αλλάξετε τη γλώσσα της οθόνης, ενεργήστε ως εξής:

- Πιέστε το εικονίδιο MENU (B2) για είσοδο στο μενού. Στην οθόνη εμφανίζεται η ένδειξη “CHOOSE LANGUAGE” (ΕΠΙΛΟΓΗ ΓΛΩΣΣΑΣ)
- Πιέστε το εικονίδιο OK (B9).
- Πιέστε τα εικονίδια  (B7) και (B8) μέχρι να εμφανιστεί η επιθυμητή γλώσσα.
- Πιέστε το εικονίδιο OK (B9) για επιβεβαίωση.
- Πιέστε το εικονίδιο  (B6) για έξοδο από το μενού.



Σημαντικό: Εάν λόγω σφάλματος επιλέξετε λάθος γλώσσα, μπορείτε να έχετε απευθείας πρόσβαση στο μενού για να αλλάξετε αυτή την παράμετρο:

- Κρατήστε πατημένο το εικονίδιο MENU (B2) τουλάχιστον επί 7 δευτερόλεπτα έως ότου εμφανιστούν οι διάφορες γλώσσες.
- Επιλέξτε την επιθυμητή γλώσσα ακολουθώντας τις οδηγίες της παρ. “Πρώτη θέση σε λειτουργία της συσκευής”.

Ξέβγαλμα

Αυτή η λειτουργία χρησιμεύει για να φτιάξετε πιο ζεστό καφέ.

Ενεργήστε ως εξής:

- Εάν θέλετε να φτιάξετε ένα μικρό φλιτζάνι καφέ (λιγότερο από 60 cc) μόλις ανάψετε τη μηχανή, χρησιμοποιήστε το ζεστό νερό του ξεβγάλματος για να προθερμάνετε το φλιτζάνι.
- Εάν αντιθέτως έχουν περάσει πάνω από 2/3 λεπτά από τον τελευταίο καφέ που φτιάξατε, πριν φτιάξετε άλλον καφέ πρέπει να προθερμάνετε τον εγχυτήρα πιέζοντας πρώτα το εικονίδιο MENU (B2) για είσοδο στο μενού και στη συνέχεια τα εικονίδια  (B7) και (B8) μέχρι να επιλέξετε τη



λειτουργία “RINSING” (ΞΕΒΓΑΛΜΑ). Πιέστε το εικονίδιο OK (B9). Στη συνέχεια εμφανίζεται η ένδειξη “RINSING... PLEASE CONFIRM” (ΞΕΒΓΑΛΜΑ ΕΠΙΒΕΒΑΙΩΣΗ). Πιέστε και πάλι το εικονίδιο OK (B9).

Αφήστε στη συνέχεια να τρέξει το νερό στη λεκάνη συλλογής σταγονιδίων στο κάτω μέρος ή χρησιμοποιήστε αυτό το νερό για να γεμίσετε (και στη συνέχεια να αδειάσετε) το φλιτζάνι που θα χρησιμοποιήσετε για τον καφέ ώστε να το προθερμάνετε.





Αλλαγή διάρκειας ανάμματος

Η συσκευή είναι ρυθμισμένη από το εργοστάσιο για να σβήνει αυτόματα 30 λεπτά μετά την τελευταία χρήση της.

Για να αλλάξετε αυτή τη διάρκεια (μέγ. 120 λεπτά), ενεργήστε ως εξής:

- Πιέστε το εικονίδιο MENU (B2) για είσοδο στο μενού και στη συνέχεια πιέστε τα εικονίδια  (B7) και (B8) μέχρι να εμφανιστεί το μήνυμα “SHUT-OFF TIME” (ΣΒΗΣΙΜΟ META).
- Πιέστε το εικονίδιο OK (B9) για επιβεβαίωση.
- Πιέστε τα εικονίδια  (B7) και (B8) για να προσδιορίσετε μετά από πόσο χρόνο πρέπει να σβήσει η συσκευή (1/2 ώρα, 1 ώρα, 2 ώρες).
- Πιέστε το εικονίδιο OK (B9) για επιβεβαίωση.
- Πιέστε το εικονίδιο  (B6) για έξοδο.









Ρύθμιση ρολογιού

- Πιέστε το εικονίδιο MENU (B2) για είσοδο στο μενού και στη συνέχεια πιέστε τα εικονίδια  (B7) και (B8) μέχρι να εμφανιστεί το μήνυμα “SET CLOCK” (ΡΥΘΜΙΣΗ ΡΟΛΟΓΙΟΥ).
- Πιέστε το εικονίδιο OK (B9).
- Για να ρυθμίσετε την ώρα, χρησιμοποιήστε τα εικονίδια  (B7) και (B8) και πιέστε το εικονίδιο OK (B9) για επιβεβαίωση.
- Για να ρυθμίσετε τα λεπτά, χρησιμοποιήστε τα εικονίδια  (B7) και (B8) και πιέστε το εικονίδιο OK (B9) για επιβεβαίωση.
- Πιέστε το εικονίδιο  (B6) για έξοδο από το μενού.

Ρύθμιση ώρας αυτόματου ανάμματος



Η λειτουργία αυτή σας επιτρέπει να ρυθμίσετε την ώρα που θα ανάψει αυτόματα η συσκευή.

- Βεβαιωθείτε ότι το ρολόι της συσκευής έχει ρυθμιστεί.
- Πιέστε το εικονίδιο MENU (B2) για είσοδο στο μενού και στη συνέχεια πιέστε τα εικονίδια  (B7) και (B8) μέχρι να εμφανιστεί το μήνυμα “START TIME” (ΩΡΑ ΑΝΑΜΜΑΤΟΣ).
- Πιέστε το εικονίδιο OK (B9).

- Για να ρυθμίσετε την ώρα αυτόματου ανάμματος, χρησιμοποιήστε τα εικονίδια  (B7) και (B8) και πιέστε το εικονίδιο OK (B9) για επιβεβαίωση.
- Για να ρυθμίσετε τα λεπτά, χρησιμοποιήστε τα εικονίδια  (B7) και (B8) και πιέστε το εικονίδιο OK (B9) για επιβεβαίωση.
- Για να ενεργοποιήσετε τη λειτουργία αυτόματου ανάμματος, πιέστε τα εικονίδια  (B7) και (B8) μέχρι να εμφανιστεί το μήνυμα "AUTO START" (ΑΥΤΟΜΑΤΟ ΑΝΑΜΜΑ).
- Πιέστε το εικονίδιο OK (B9) για επιβεβαίωση. Στην οθόνη εμφανίζεται η ένδειξη "AUTO START PLEASE CONFIRM" (ΑΥΤΟΜΑΤΟ ΑΝΑΜΜΑ ΕΠΙΒΕΒΑΙΩΣΗ). Πιέστε το εικονίδιο OK (B9). Στην οθόνη εμφανίζεται το σύμβολο .
- Πιέστε το εικονίδιο  (B6) για έξοδο από το μενού.
- Για να απενεργοποιήσετε τη λειτουργία αυτόματου ανάμματος, πιέστε το εικονίδιο MENU (B2) και στη συνέχεια πιέστε τα εικονίδια  (B7) και (B8) μέχρι να εμφανιστεί το μήνυμα "AUTO START" (ΑΥΤΟΜΑΤΟ ΑΝΑΜΜΑ). Πιέστε το εικονίδιο OK (B9). Στην οθόνη εμφανίζεται η ένδειξη "PLEASE CONFIRM" (ΕΠΙΒΕΒΑΙΩΣΗ). Πιέστε  (B6) για απενεργοποίηση και το σύμβολο  σβήνει.

Αλλαγή θερμοκρασίας καφέ



Για να αλλάξετε τη θερμοκρασία του καφέ, ενεργήστε ως εξής:

- Πιέστε το εικονίδιο MENU (B2) για είσοδο στο μενού και στη συνέχεια πιέστε τα εικονίδια  (B7) και (B8) μέχρι να εμφανιστεί το μήνυμα "TEMPERATURE" (ΘΕΡΜΟΚΡΑΣΙΑ).
- Πιέστε το εικονίδιο OK (B9).
- Πιέστε τα εικονίδια  (B7) και (B8) για να επιλέξετε την επιθυμητή θερμοκρασία του καφέ: χαμηλή, μεσαία, υψηλή.
- Πιέστε το εικονίδιο OK (B9) για να επιβεβαιώσετε την επιλεγμένη θερμοκρασία.
- Πιέστε το εικονίδιο  (B6) για έξοδο από το μενού.

Προγραμματισμός της σκληρότητας του νερού

Εάν θέλετε μπορείτε να παρατείνετε αυτό το διάστημα λειτουργίας και κατά συνέπεια να καταστεί λιγότερο συχνός ο καθαρισμός των αλάτων προγραμματίζοντας τη μηχανή ανάλογα με το πραγματικό περιεχόμενο αλάτων στο νερό που χρησιμοποιείται. Ενεργήστε ως εξής:

- βγάλτε από τη συσκευασία της ταινία αντίδρασης "Total hardness test" (βλ. σελ. 2) και βυθίστε την εντελώς στο νερό για λίγα δευτερόλεπτα. Βγάλτε την από το νερό και περιμένετε περίπου 30 δευτερόλεπτα (έως ότου αλλάξει χρώμα και σχηματιστούν κόκκινα τετραγωνάκια)

- ανάψτε τη μηχανή, πιέζοντας το πλήκτρο λειτουργίας/αναμονής (A7).
- Πιέστε το εικονίδιο MENU (B2) για είσοδο στο μενού και στη συνέχεια πιέστε τα εικονίδια  (B7) και (B8) μέχρι να εμφανιστεί το μήνυμα "WATER HARDNESS" (ΣΚΛΗΡΟΤΗΤΑ ΝΕΡΟΥ).
- Πιέστε το εικονίδιο OK (B9).
- Πιέστε τα εικονίδια  (B7) και (B8) μέχρι να επιλέξετε τον αριθμό που αντιστοιχεί στον αριθμό των κόκκινων τετραγώνων που σχηματίστηκαν στην ταινία αντίδρασης (π.χ., εάν στην ταινία αντίδρασης σχηματιστούν 3 κόκκινα τετράγωνα, θα πρέπει να επιλέξετε το μήνυμα "WATER HARDNESS" (ΣΚΛΗΡΟΤΗΤΑ ΝΕΡΟΥ 3).
- Πιέστε το εικονίδιο OK (B9) για επιβεβαίωση. Τώρα η συσκευή έχει προγραμματιστεί ώστε να ειδιοποιεί για τον καθαρισμό των αλάτων όταν είναι πραγματικά αναγκαίο.

Προγραμματισμός καφέ

Για τις οδηγίες που αφορούν τον προγραμματισμό του καφέ, ανατρέξτε στο κεφ. "ΑΛΛΑΓΗ ΠΟΣΟΤΗΤΑΣ ΚΑΦΕ ΣΤΟ ΦΛΙΤΖΑΝΙ".

Προγραμματισμός cappuccino

Για τις οδηγίες που αφορούν τον προγραμματισμό του cappuccino, ανατρέξτε στο κεφ. "ΑΛΛΑΓΗ ΠΟΣΟΤΗΤΑΣ ΓΑΛΑΚΤΟΣ ΚΑΙ ΚΑΦΕ ΓΙΑ ΤΟΝ CAPPUCINO".

Προγραμματισμός κανάτας

Αυτή η λειτουργία δεν υποστηρίζεται από αυτό το μοντέλο.

Προγραμματισμός νερού

Για τις οδηγίες ανατρέξτε στο κεφ. "ΑΛΛΑΓΗ ΠΟΣΟΤΗΤΑΣ ΖΕΣΤΟΥ ΝΕΡΟΥ".

Καθαρισμός των αλάτων



Προσοχή! Το καθαρισμό των αλάτων περιέχει οξέα.

Ακολουθήστε τις προειδοποιήσεις ασφαλείας του παραγωγού, που αναγράφονται στο δοχείο.



Σημαντικό: Χρησιμοποιείτε μόνο το καθαριστικό αλάτων που συσιτά ο κατασκευαστής.

Σε αντίθετη περίπτωση, ακυρώνεται η εγγύηση. Επίσης η εγγύηση δεν ισχύει εάν δεν εκτελείτε τακτικά τον καθαρισμό των αλάτων. Όταν εμφανίζεται το μήνυμα "PLEASE DESCAL!" (ΚΑΘΑΡΙΣΜΟΣ ΑΛΑΤΩΝ) σημαίνει ότι είναι αναγκαίο να εκτελέσετε τον καθαρισμό των αλάτων. Ενεργήστε ως εξής:

- βεβαιωθείτε ότι η μηχανή είναι έτοιμη για χρήση,

- Πιέστε το εικονίδιο MENU (B2) για είσοδο στο μενού και στη συνέχεια πιέστε τα εικονίδια  (B7) και (B8) μέχρι να εμφανιστεί το μήνυμα "DESCALE" (ΚΑΘΑΡΙΣΜΟΣ ΑΛΑΤΩΝ).
- Πιέστε το εικονίδιο OK (B9) και στην οθόνη εμφανίζεται το μήνυμα "DESCALE PLEASE CONFIRM" (ΚΑΘΑΡΙΣΜΟΣ ΑΛΑΤΩΝ ΕΠΙΒΕΒΑΙΩΣΗ).
- Πιέστε το εικονίδιο OK (B9). Στην οθόνη εμφανίζεται η ένδειξη "ADD DESCALER PLEASE CONFIRM" (ΒΑΛΤΕ ΚΑΘ. ΑΛΑΤΩΝ ΕΠΙΒΕΒΑΙΩΣΗ).
- Αδειάστε το δοχείο νερού, ρίξτε στο δοχείο το περιεχόμενο μιας φιάλης καθαριστικού αλάτων σύμφωνα με τις οδηγίες στη συσκευασία του και προσθέστε νερό. Τοποθετήστε ένα δοχείο με χωρητικότητα περίπου 2 λίτρα κάτω από το σύστημα παροχής ζεστού νερού.
- Πιέστε το εικονίδιο OK (B9). Το διάλυμα καθαρισμού των αλάτων τρέχει από το σύστημα παροχής ζεστού νερού στο σκεύος. Στη συσκευή εμφανίζεται το μήνυμα "DESCALING" (ΓΙΝΕΤΑΙ ΚΑΘΑΡΙΣΜΟΣ ΑΛΑΤΩΝ).
- Το πρόγραμμα καθαρισμού των αλάτων εκτελεί αυτόματα μία σειρά από παροχές και διακοπές.
- Μετά από 30 περίπου λεπτά εμφανίζεται το μήνυμα "DESCALE COMPLETE PLEASE CONFIRM" (ΚΑΘ. ΑΛΑΤΩΝ ΤΕΛΟΣ ΕΠΙΒΕΒΑΙΩΣΗ).
- Πιέστε το εικονίδιο OK (B9) και στην οθόνη εμφανίζεται το μήνυμα "RINSING FILL TANK" (ΞΕΒΓΑΛΜΑ ΓΕΜΙΣΤΕ ΤΟ ΔΟΧΕΙΟ).
- αδειάστε το δοχείο του νερού, ξεβγάλετε το για να εξαλείψετε τα υπολείμματα του καθαριστικού και γεμίστε το με καθαρό νερό.
- Τοποθετήστε το δοχείο γεμάτο με καθαρό νερό. Στην οθόνη εμφανίζεται και πάλι η ένδειξη "RINSING PLEASE CONFIRM" (ΞΕΒΓΑΛΜΑ ΕΠΙΒΕΒΑΙΩΣΗ).
- Πιέστε και πάλι το εικονίδιο OK (B9). Το ζεστό νερό τρέχει από το σύστημα παροχής στο σκεύος και εμφανίζεται το μήνυμα "RINSING" (ΞΕΒΓΑΖΕΙ).
- Περιμένετε να εμφανιστεί το μήνυμα "RINSING COMPLETE PLEASE CONFIRM" (ΞΕΒΓΑΛΜΑ ΤΕΛΟΣ ΕΠΙΒΕΒΑΙΩΣΗ).
- Πιέστε το εικονίδιο OK (B9). ΣΤΗΝ οθόνη εμφανίζεται η ένδειξη "DESCALE COMPLETE" (ΚΑΘΑΡΙΣΜΟΣ ΑΛΑΤΩΝ ΤΕΛΟΣ) και στη συνέχεια "FILL TANK!" (ΓΕΜΙΣΤΕ ΤΟ ΔΟΧΕΙΟ).
- Το πρόγραμμα καθαρισμού των αλάτων ολοκληρώθηκε και η μηχανή είναι έτοιμη για να φτιάξει καφέ.
ΣΗΜΕΙΩΣΗ: Εάν διακόψετε τη διαδικασία καθαρισμού των αλάτων πριν την ολοκλήρωσή της, πρέπει να ξεκινήσετε τη διαδικασία από την αρχή.



Προσοχή! Η ΕΓΓΥΣΗ ΔΕΝ ΙΣΧΥΕΙ, ΕΑΝ ΔΕΝ ΕΚΤΕΛΕΙΤΕ ΤΑΚΤΙΚΑ ΤΟΝ ΚΑΘΑΡΙΣΜΟ ΤΩΝ ΑΛΑΤΩΝ.





Επαναφορά εργοστασιακών ρυθμίσεων (reset)

Μπορείτε να επαναφέρετε τις εργοστασιακές ρυθμίσεις της μηχανής (μετά την τροποποίησή τους από το χρήστη) εφαρμόζοντας την ακόλουθη διαδικασία:

- Πιέστε το εικονίδιο MENU (B2) για είσοδο στο μενού και στη συνέχεια πιέστε τα εικονίδια  (B7) και (B8) μέχρι να εμφανιστεί το μήνυμα "RESET TO DEFAULT" (ΑΡΧΙΚΗ ΡΥΘΜΙΣΗ).
- Πιέστε το εικονίδιο OK (B9) και στην οθόνη εμφανίζεται το μήνυμα "RESET TO DEFAULT PLEASE CONFIRM" (ΑΡΧΙΚΗ ΡΥΘΜΙΣΗ ΕΠΙΒΕΒΑΙΩΣΗ).
- πιέστε το εικονίδιο OK (B9) για επαναφορά των εργοστασιακών ρυθμίσεων

Στατιστική

Με αυτή τη λειτουργία εμφανίζονται τα στατιστικά δεδομένα της μηχανής. Για να τα εμφανίσετε, ενεργήστε ως εξής:



- Πιέστε το εικονίδιο MENU (B2) για είσοδο στο μενού και στη συνέχεια πιέστε τα εικονίδια  (B7) και (B8) μέχρι να εμφανιστεί το μήνυμα "STATISTICS" (ΣΤΑΤΙΣΤΙΚΗ).
- Πιέστε το εικονίδιο OK (B9).
- Πιέζοντας τα εικονίδια  (B7) και (B8) μπορείτε να ελέγξετε:
- Πόσους καφέδες έχετε φτιάξει.
- Πόσες φορές εκτελέστηκε ο καθαρισμός των αλάτων.
- Πόσους cappuccino έχετε φτιάξει.
- Πόσα λίτρα νερού παρήγαγε.
- Πιέστε μία φορά το εικονίδιο  (B6) για έξοδο από αυτή τη λειτουργία, ή πιέστε δύο φορές το εικονίδιο  (B6) για έξοδο από το μενού.

Ηχητικό σήμα

Με αυτή τη λειτουργία ενεργοποιείται ή απενεργοποιείται το ηχητικό σήμα που εκπέμπει η μηχανή κάθε φορά που πατάτε τα εικονίδια και σε κάθε τοποθέτηση/αφαίρεση των εξαρτημάτων..



Σημαντικό: Η μηχανή είναι ρυθμισμένη από το εργοστάσιο με το ηχητικό σήμα ενεργοποιημένο.





- Πιέστε το εικονίδιο MENU (B2) για είσοδο στο μενού και στη συνέχεια πιέστε τα εικονίδια  (B7) και (B8) μέχρι να εμφανιστεί το μήνυμα "BUZZER" (ΗΧΗΤΙΚΟ ΣΗΜΑ).
Πιέστε το εικονίδιο OK (B9). Στην οθόνη εμφανίζεται η ένδειξη "BUZZER PLEASE CONFIRM" (ΗΧΗΤΙΚΟ ΣΗΜΑ ΕΠΙΒΕΒΑΙΩΣΗ).
- Πιέστε το εικονίδιο  (B6) για να απενεργοποιήσετε το ηχητικό σήμα, ή το εικονίδιο OK (B9) για να το ενεργοποιήσετε.

ήσετε.

- Πιέστε το εικονίδιο  (B6) για έξοδο από το μενού.

Ρύθμιση της αντίθεσης

Εάν θέλετε να αυξήσετε ή να μειώσετε την αντίθεση της οθόνης, ενεργήστε ως εξής:

- Πιέστε το εικονίδιο MENU (B2) για είσοδο στο μενού και στη συνέχεια πιέστε τα εικονίδια  (B7) και (B8) μέχρι να εμφανιστεί το μήνυμα “CONTRAST” (ΑΝΤΙΘΕΣΗ).
- Πιέστε το εικονίδιο OK (B9).
- Πιέστε τα εικονίδια  (B7) και (B8) μέχρι να εμφανιστεί στην οθόνη η επιθυμητή αντίθεση: η μπάρα προόδου υποδεικνύει τον επιλεγμένο βαθμό αντίθεσης.
- Πιέστε το εικονίδιο OK (B9) για επιβεβαίωση.
- Πιέστε μία φορά το εικονίδιο  (B6) για έξοδο από αυτή τη λειτουργία, ή πιέστε δύο φορές το εικονίδιο  (B6) για έξοδο από το μενού.

ΣΒΗΣΙΜΟ ΤΗΣ ΣΥΣΚΕΥΗΣ

Κάθε φορά που σβήνετε τη συσκευή, εκτελείται ένα αυτόματο ξέβγαλμα το οποίο δεν μπορεί να διακοπεί.



Κίνδυνος εγκαυμάτων! Κατά το ξέβγαλμα από τα στόμα του συστήματος παροχής καφέ τρέχει λίγο ζεστό νερό. Αποφύγετε την επαφή με πιτολιζήματα νερού.

Για να σβήσετε τη συσκευή, πιέστε το πλήκτρο λειτουργίας/αναμονής (A7).

Η συσκευή εκτελεί το ξέβγαλμα και στη συνέχεια σβήνει



Σημαντικό! Αν δεν πρόκειται να χρησιμοποιήσετε τη συ-

σκευή για μεγάλο χρονικό διάστημα, πιέστε το γενικό διακόπτη ON/OFF (A23), που βρίσκεται στο πίσω μέρος της συσκευής, στη θέση 0.

ΤΕΧΝΙΚΑ ΧΑΡΑΚΤΗΡΙΣΤΙΚΑ

Τάση: 220-240 V ~ 50/60 Hz max. 10A

Κατανάλωση ισχύος: 1350W

Πίεση: 15 bar

Χωρητικότητα δοχείου νερού: 1,8 λίτρα

Διαστάσεις ΠxΥxΒ: 594x 455x411 mm

Βάρος: 23/24 kg



Η συσκευή συμμορφούται στις παρακάτω οδηγίες της ΕΕ:

- Οδηγία Χαμηλής Τάσης 2006/95/EK και μετέπειτα τροποποιήσεις.
- Οδηγία EMC 2004/108/EK και μετέπειτα τροποποιήσεις.
- Ευρωπαϊκός Κανονισμός Stand-by 1275/2008.

Τα υλικά και τα αντικείμενα που προορίζονται για να έλθουν σε επαφή με τρόφιμα συμμορφούνται με τις διατάξεις του Ευρωπαϊκού Κανονισμού (CE) Αρ. 1935/2004.

Διάθεση



Η συσκευή δεν πρέπει να απορρίπτεται στα οικιακά απορρίμματα αλλά να διατίθεται σε επίσημα κέντρα διαφοροποιημένης συλλογής.

ΜΗΝΥΜΑΤΑ ΣΤΗΝ ΟΘΟΝΗ

ΕΜΦΑΝΙΖΟΜΕΝΟ ΜΗΝΥΜΑ	ΠΙΘΑΝΗ ΑΙΤΙΑ	ΛΥΣΗ
FILL TANK! (ΓΕΜΙΣΤΕ ΤΟ ΔΟΧΕΙΟ)	Το δοχείο νερού είναι άδειο ή δεν τοποθετήθηκε σωστά.	Γεμίστε το δοχείο νερού ή/και τοποθετήστε το σωστά, πιέζοντάς το μέχρι τέρμα.
GROUND TOO FINE ADJUST MILL AND”(ΠΟΛΥ ΨΙΛΟΚΟΜΜ. ΚΑΦΕΣ ΡΥΘΜΙΣΤΕ ΤΟ ΜΥΛΟ ΚΑΙ) εναλλάξ PRESS OK (ΠΙΕΣΤΕ OK)	Πολύ ψιλοκομμένος καφές με αποτέλεσμα ο καφές να τρέχει πολύ αργά.	Γυρίστε το διακόπτη ρύθμισης άλεσης κατά μία θέση προς τον αριθμό 7.
GROUND TOO FINE ADJUST MILL AND (ΠΟΛΥ ΨΙΛΟΣ ΚΟΚΚΟΣ ΡΥΘΜΙΣΤΕ ΤΟ ΜΥΛΟ ΚΑΙ) (εναλλάξ) PRESS OK (ΠΙΕΣΤΕ ΤΟ OK) (και στη συνέχεια) FILL TANK! (ΓΕΜΙΣΤΕ ΤΟ ΔΟΧΕΙΟ!)	Αφαιρέσατε το δοχείο κατά τη διάρκεια της παροχής.	Τοποθετήστε το δοχείο και πιέστε το εικονίδιο OK (B9). Στην οθόνη εμφανίζεται η ένδειξη “HOT WATER PRESS OK” (ΖΕΣΤΟ ΝΕΡΟ ΠΙΕΣΤΕ OK). Πιέστε και πάλι το εικονίδιο OK (B9). Η μηχανή επιστρέφει στη λειτουργία ετοιμότητας.

ΕΜΦΑΝΙΖΟΜΕΝΟ ΜΗΝΥΜΑ	ΠΙΘΑΝΗ ΑΙΤΙΑ	ΛΥΣΗ
EMPTY WASTE COFFEE CONTAINER (ΑΔΕΙΑΣΤΕ ΤΟ ΔΟΧΕΙΟ ΓΙΑ ΚΑΤΑΚΑΘΙΑ ΚΑΦΕ)	Το δοχείο για κατακάθια καφέ (A4) είναι γεμάτο ή έχουν περάσει περισσότερες από τρεις ημέρες από την τελευταία χρήση της συσκευής (αυτή η διαδικασία εξασφαλίζει τη σωστή υγιεινή της συσκευής).	Αδειάστε το δοχείο για κατακάθια, καθαρίστε το σύμφωνα με τις οδηγίες και τοποθετήστε το στη θέση του. Σημαντικό: όταν βγάσετε τη λεκάνη συλλογής σταγονιδίων είναι ΥΠΟΧΡΕΩΤΙΚΟ να αδειάζετε πάντα το δοχείο για κατακάθια ακόμη και αν δεν είναι τελείως γεμάτο. Εάν δεν τον καθαρίσετε, φτιάχνοντας τους επόμενους καφέδες είναι πιθανόν να γεμίσει πάνω από το κανονικό το δοχείο για κατακάθια και να βουλώσει η μηχανή.
INSERT WASTE COFFEE CONTAINER (ΤΟΠΟΘΕΤΗΣΤΕ ΔΟΧΕΙΟ ΓΙΑ ΚΑΤΑΚΑΘΙΑ)	Μετά τον καθαρισμό, δεν τοποθετήθηκε το δοχείο για κατακάθια.	Ανοίξτε το πορτάκι πρόσβασης και τοποθετήστε το δοχείο για κατακάθια.
ADD PRE-GROUND COFFEE (ΕΙΣΑΓΕΤΕ ΠΡΟΑΛΕΣΜΕΝΟ ΚΑΦΕ)	Επιλέχθηκε η λειτουργία “προαλεσμένος καφές”, αλλά δεν τοποθετήθηκε προαλεσμένος καφές στο χωνί. Το χωνί (A21) έχει βουλώσει.	Βγάλε τη συσκευή και προσθέστε προαλεσμένο καφέ στο χωνί. Αδειάστε το χωνί χρησιμοποιώντας ένα μαχαίρι όπως περιγράφεται στην παρ. “Καθαρισμός του χωνιού για την εισαγωγή προαλεσμένου καφέ”.
PLEASE DESCAL! (ΚΑΘΑΡΙΣΜΟΣ ΑΛΑΤΩΝ!)	Υποδηλώνει ότι πρέπει να προβείτε στον καθαρισμό των αλάτων της συσκευής.	Είναι αναγκαία η εκτέλεση του προγράμματος καθαρισμού αλάτων του συντομότερου δυνατού, όπως περιγράφεται στο κεφ. “Καθαρισμός των αλάτων”.
LESS COFFEE (ΜΕΙΩΣΤΕ ΔΟΣΗ ΚΑΦΕ)	Χρησιμοποιήσατε υπερβολική ποσότητα καφέ.	Επιλέξτε πιο ελαφριά γεύση ή μειώστε την ποσότητα προαλεσμένου καφέ και στη συνέχεια ζητήστε και πάλι την παροχή καφέ.
FILL BEAN CONTAINER (ΓΕΜΙΣΤΕ ΤΟ ΔΟΧΕΙΟ ΚΑΦΕ ΣΕ ΚΟΚΚΟΥΣ)	Οι κόκκοι του καφέ τελείωσαν.	Γεμίστε το δοχείο καφέ σε κόκκους.
INSERT BREWING UNIT (ΤΟΠΟΘΕΤΗΣΤΕ ΤΟΝ ΕΓΧΥΤΗΡΑ)	Μετά τον καθαρισμό, δεν τοποθετήθηκε ο εγχυτήρας.	Τοποθετήστε τον εγχυτήρα σύμφωνα με τις οδηγίες στο κεφ. “Καθαρισμός του εγχυτήρα”
CLOSE DOOR (ΚΛΕΙΣΤΕ ΤΟ ΠΟΡΤΑΚΙ)	Το πορτάκι πρόσβασης είναι ανοιχτό.	Κλείστε το πορτάκι πρόσβασης.
GENERAL ALARM! (ΓΕΝΙΚΟΣ ΣΥΝΑΓΕΡΜΟΣ!)	Το εσωτερικό της μηχανής είναι πολύ βρώμικο.	Καθαρίστε προσεκτικά τη συσκευή σύμφωνα με τις οδηγίες της παρ. “καθαρισμός και συντήρηση”. Εάν μετά τον καθαρισμό το μήνυμα εξακολουθεί να εμφανίζεται, απευθυνθείτε στο Σέρβις.

ΕΠΙΛΥΣΗ ΠΡΟΒΛΗΜΑΤΩΝ

Ακολουθούν ορισμένα πιθανά προβλήματα λειτουργίας.

Εάν το πρόβλημα δεν μπορεί να λυθεί εφαρμόζοντας τις οδηγίες, απευθυνθείτε στο Σέρβις.

ΠΡΟΒΛΗΜΑ	ΠΙΘΑΝΗ ΑΙΤΙΑ	ΛΥΣΗ
Ο καφές δεν είναι ζεστός.	Δεν προθερμάνετε τα φλιτζάνια. Ο εγχυτήρας έχει κρυώσει καθώς έχουν περάσει 2/3 λεπτά από τον τελευταίο καφέ. Η ρυθμισμένη θερμοκρασία δεν είναι επαρκής.	Προθερμαίνετε τα φλιτζάνια με ζεστό νερό. Πριν φτιάξετε τον καφέ θερμάνετε τον εγχυτήρα επιλέγοντας τη λειτουργία ΞΕΒΓΑΛΜΑ μέσα στο μενού. Αλλάξτε τη ρυθμισμένη θερμοκρασία (βλέπε παρ. “Αλλαγή θερμοκρασίας καφέ”).

ΠΡΟΒΛΗΜΑ	ΠΙΘΑΝΗ ΑΙΤΙΑ	ΛΥΣΗ
καφές έχει λίγη κρέμα.	Ο καφές είναι αλεσμένος πολύ χονδρός. Το χαρμάνι του καφέ δεν είναι κατάλληλο.	Γυρίστε το διακόπτη ρύθμισης άλεσης αριστερόστροφα κατά μία θέση προς τον αριθμό 1, ενώ ο μύλος λειτουργεί (εικ. 14). Χρησιμοποιείτε μίγμα καφέ για μηχανές καφέ espresso.
Ο καφές τρέχει πολύ αργά ή σε σταγόνες.	Ο καφές είναι αλεσμένος πολύ ψιλός.	Γυρίστε το διακόπτη ρύθμισης άλεσης δεξιόστροφα κατά μία θέση προς τον αριθμό 7, ενώ ο μύλος λειτουργεί (εικ. 14). Μετακινείτε το διακόπτη κατά μία θέση κάθε φορά, έως ότου επιτευχθεί το επιθυμητό αποτέλεσμα. Το αποτέλεσμα γίνεται αντιληπτό μόνο μετά την παρασκευή 2 καφέδων.
Ο καφές τρέχει πολύ γρήγορα.	Ο καφές είναι αλεσμένος πολύ χονδρός.	Γυρίστε το διακόπτη ρύθμισης άλεσης αριστερόστροφα κατά μία θέση προς τον αριθμό 1, ενώ ο μύλος λειτουργεί (εικ. 14). Προσοχή ώστε να μη γυρίσετε υπερβολικά το διακόπτη ρύθμισης της άλεσης διαφορετικά ο καφές μπορεί να τρέχει σε σταγόνες όταν ζητήσετε 2 καφέδες. Το αποτέλεσμα γίνεται αντιληπτό μόνο μετά την παρασκευή 2 καφέδων.
Ο καφές δεν τρέχει από το ένα ή και από τα δύο στόμια του συστήματος παροχής.	Τα στόμια έχουν βουλώσει.	Καθαρίστε τα στόμια με μια οδοντογλυφίδα (εικ. 27).
Ο καφές δεν τρέχει από τα στόμια του συστήματος παροχής, αλλά από το πορτάκι πρόσβασης (A2).	Οι τρύπες των στομιών έχουν βουλώσει από ξερό καφέ σε σκόνη. Ο συλλέκτης καφέ (A3) μέσα από το πορτάκι πρόσβασης έχει μπλοκάρει.	Καθαρίστε τα στόμια με μια οδοντογλυφίδα, ένα σφουγγάρι ή σκληρή βούρτσα κουζίνας (εικ. 23). Καθαρίστε καλά το συλλέκτη καφέ (A3) ιδίως κοντά στους μεντεσέδες.
Από το σύστημα παροχής δεν τρέχει καφές, αλλά νερό.	Ο αλεσμένος καφές έχει μπλοκάρει στο χωνί (A21)	Καθαρίστε το χωνί (A27) με ένα ξύλινο ή πλαστικό πιρούνι και καθαρίστε το εσωτερικό της μηχανής.
Το γάλα δεν τρέχει από το σωλήνα παροχής (C5).	Ο σωλήνας άντλησης δεν έχει τοποθετηθεί ή δεν τοποθετήθηκε σωστά.	Τοποθετήστε σωστά το σωλήνα άντλησης (C4) στο λαστιχάκι του καπακιού (εικ. 24).
Το γάλα αφρίζει λίγο.	Το καπάκι του δοχείου γάλακτος είναι βρώμικο. Ο διακόπτης γάλακτος δεν είναι σωστά τοποθετημένος.	Καθαρίστε το καπάκι του δοχείου γάλακτος σύμφωνα με τις οδηγίες στην παρ. "Καθαρισμός του δοχείου γάλακτος". Ρυθμίστε σύμφωνα με τις οδηγίες της παρ. "Προετοιμασία του cappuccino".

ΠΡΟΒΛΗΜΑ	ΠΙΘΑΝΗ ΑΙΤΙΑ	ΛΥΣΗ
Το γάλα έχει μεγάλες φυσαλίδες ή τρέχει με διακοπές από το σωλήνα παροχής γάλακτος	Το γάλα δεν είναι αρκετά κρύο ή δεν είναι μερικώς αποβουτυρωμένο. Ο διακόπτης του εξαρτήματος γάλακτος δεν είναι καλά ρυθμισμένος. Το καπάκι του δοχείου γάλακτος είναι βρώμικο.	Χρησιμοποιείτε κατά προτίμηση πλήρως ή μερικώς αποβουτυρωμένο γάλα, σε θερμοκρασία ψυγείου (περίπου 5°C). Εάν το αποτέλεσμα δεν είναι ικανοποιητικό, δοκιμάστε με άλλη μάρκα γάλακτος. Μετακινήστε ελαφρά το διακόπτη προς την ένδειξη "CAFFELATTE" (βλ. παρ. "Προετοιμασία του cappuccino"). Καθαρίστε το καπάκι του δοχείου γάλακτος σύμφωνα με τις οδηγίες της παρ. "Καθαρισμός του δοχείου γάλακτος".

ΣΥΝΤΑΓΕΣ

Ποντς με καφέ

Υλικά (για 6 άτομα):
1/2 λίτρο ζεστός καφές
1/2 λίτρο λευκό πορτο
1/2 λίτρο ρούμι
100 γραμ. κρυσταλλική ζάχαρη

Προετοιμασία: Αδειάζετε τον καφέ σε μια κατσαρόλα, προσθέτετε το ρούμι και το πορτο και ζεσταίνετε έως ότου βράσει. Ρίχνετε τη ζάχαρη σιγά-σιγά δοκιμάζοντας έως ότου γλυκάνει αρκετά το μείγμα. Αφού λιώσει η ζάχαρη σερβίρετε σε κλασικά ποτήρια με κοντό κολονάκι.

Καφές του αυτοκράτορα

Υλικά (για 3 άτομα):
3 καφέδες espresso
3 κρόκοι αβγών
3 κουταλάκια τσαγιού ζάχαρη
0,3 λίτρα γάλα
2 ποτηράκια μπράντι

Προετοιμασία: Χτυπάτε τους κρόκους με τη ζάχαρη και το μπράντι. Προσθέτετε το ζεστό γάλα και το ζεστό καφέ.

ΣΥΜΒΟΥΛΗ: χρησιμοποιήστε ελαφρώς φουσκωμένο γάλα και προσθέστε το αργά τελευταίο. Εξαιρετικό ως συνοδευτικό με κέικ σοκολάτας.

Δανέζικος καφές

Υλικά:
6 αβγά
τριμμένη λεμονόφλουδα
100 γραμ. ζάχαρη
3/4 του λίτρου δυνατός κρύος καφές
1 μεγάλο ποτήρι μπράντι

Προετοιμασία: Χτυπάτε τα αβγά και τη λεμονόφλουδα και προσθέτετε σιγά-σιγά τη ζάχαρη έως ότου σχηματιστεί ένα αφρώδες μείγμα. Προσθέτετε αργά τον καφέ και το μπράντι ανακατεύοντας συνεχώς. Σερβίρετε σε φλιτζάνια τσαγιού ή σε παγωμένα ποτήρια balloon.

Irish coffee

Υλικά (για 3 άτομα):
2 κουταλιές ζάχαρη
1 κουταλιά νερό
9 κουταλάκια τσαγιού κρέμα γάλακτος
6 κουταλιές ιρλανδικό ούισκι
4 φλιτζάνια ζεστός καφές

Προετοιμασία: Βράζετε το νερό και τη ζάχαρη περίπου επί ένα λεπτό και στη συνέχεια προσθέτετε το ούισκι και το ζεστό καφέ. Ανακατεύετε και σερβίρετε σε κολονάτα ποτήρια. Αδειάζετε αργά την κρέμα γάλακτος στον καφέ (3 κουταλάκια τσαγιού για κάθε ποτήρι).

ΣΥΜΒΟΥΛΗ: χτυπήστε ελαφρά την κρέμα γάλακτος για να μείνει στην επιφάνεια του καφέ. Μπορείτε να προσθέσετε επίσης Grand Marnier ή Calvados.

Γρανίτα καφέ

Υλικά (για 4 άτομα):
200 γραμ. ζάχαρη
1/5 του λίτρου καφές espresso

Προετοιμασία: Λιώνετε τη ζάχαρη σε 1/2 λίτρο νερό και ετοιμάζετε ένα σιρόπι βράζοντας σε χαμηλή φωτιά για λίγα λεπτά. Αφήνετε να κρυώσει και προσθέτετε τον καφέ. Αφού ανακατέψετε καλά, το φιλτράρετε και το βάζετε στην κατάψυξη ανακατεύοντας συχνά έως ότου αποκτήσει κοκκώδη σύσταση.

Καφές στο σέικερ

Υλικά:
4 καφέδες espresso
4 κουταλάκια τσαγιού ζάχαρη
12 παγάκια

Προετοιμασία: Σπάτε τον πάγο και τον ρίχνετε στον καφέ έχετε ήδη ζαχαρώσει.

Χτυπάτε στο σέικερ έως ότου αποκτήσει κρεμώδη και αφρώδη σύσταση.

ΣΥΜΒΟΥΛΗ: χτυπάτε στο μίξερ με χαμηλή ταχύτητα και σερβίρετε σε ποτήρια flute ή tumbler.

A

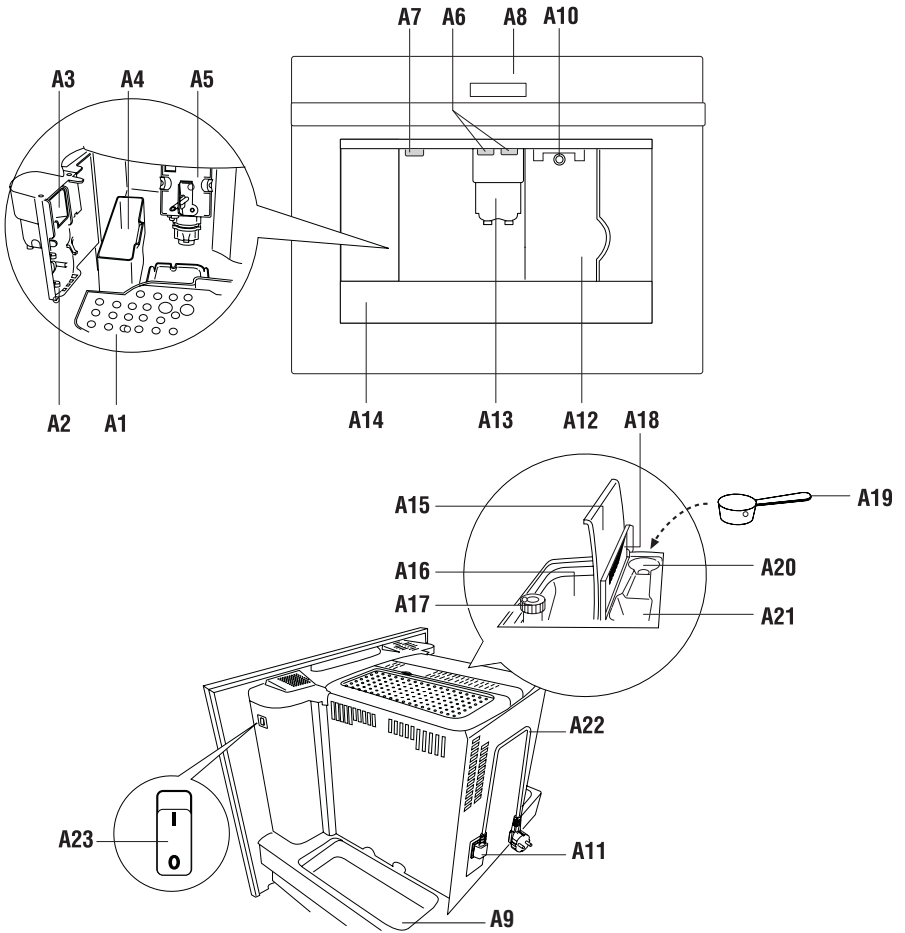

B

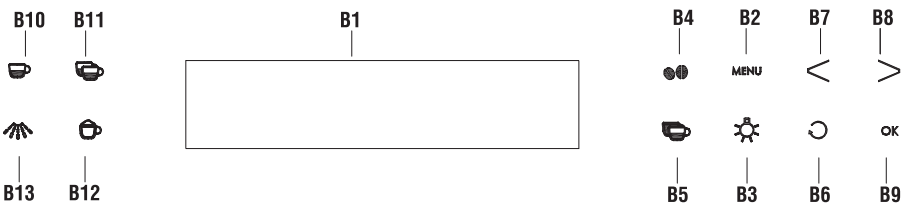

C

