

Cher Client,

Nous vous remercions vivement d'avoir acheté l'extracteur de jus.

En choisissant l'un de nos produits, vous avez opté pour un appareil qui naît de l'union d'un style iconique, d'une conception technique innovante et de l'attention portée aux détails.

Cet appareil peut être parfaitement associé aux autres produits Smeg ; utilisé seul, il contribue à donner une touche de style à votre cuisine.

Nous espérons que vous pourrez apprécier pleinement votre nouvel appareil électroménager.

Pour plus d'informations sur le produit merci de visiter : www.smeg50style.com ou www.smeg.com.

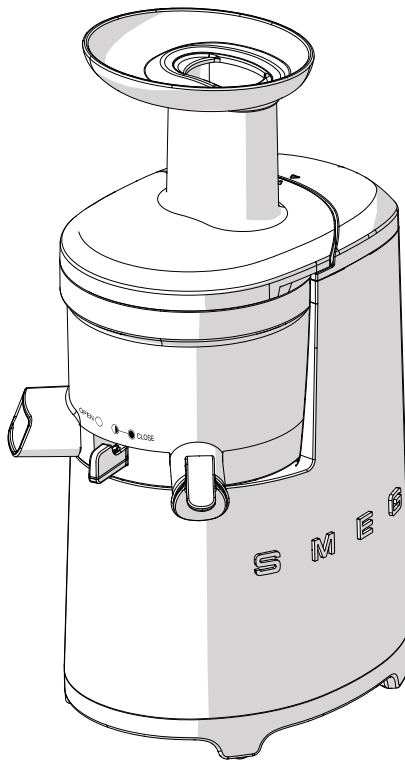

Modèle SJF01
Extracteur de jus

Le fabricant se réserve la faculté d'apporter, sans préavis, toutes les modifications qu'il jugera utiles pour l'amélioration de ses produits. Les illustrations et les descriptions figurant dans ce manuel ne sont pas contraignantes et n'ont qu'une valeur indicative.

Sommaire

1 Avertissements	27
1.1 Introduction	27
1.2 Manuel d'utilisation	27
1.3 Usage prévu	27
1.4 Responsabilité du fabricant	28
1.5 Plaque d'identification	28
1.6 Élimination	28
2 Description	29
2.1 Description du produit	29
3 Utilisation	30
3.1 Avant la première utilisation	30
3.2 Montage	31
3.3 Utilisation de l'extracteur de jus	33
4 Nettoyage et entretien	37
4.1 Avertissements	37
4.2 Entretien	37
4.3 Nettoyage des surfaces	37
4.4 Nettoyage de l'extracteur	37
4.5 Démontage des joints et du panier avec spatules pour le nettoyage	37
4.6 Quoi faire si...	39

Consignes de sécurité importantes

AVERTISSEMENT : Si les consignes contenues dans ce manuel ne sont pas suivies à la lettre, une explosion ou un feu peuvent en résulter, causant des dommages matériels, des blessures ou un décès.



LISEZ ET CONSERVEZ CES CONSIGNES - Votre sécurité et celle des autres sont très importantes.

Nous avons fourni de nombreuses consignes de sécurité importantes dans ce manuel et sur l'appareil.

Lisez toutes les consignes avant d'utiliser l'appareil et respectez toujours les messages de sécurité.



Consignes de sécurité importantes



RECONNAISSEZ L'INFORMATION SUR LA SÉCURITÉ

Ceci est un symbole d'alerte de sécurité. Ce symbole vous alerte des dangers potentiels qui peuvent causer des blessures ou entraîner la mort.

COMPRENEZ LES MOTS INDICATEURS

Un mot indicateur – DANGER, AVERTISSEMENT ou PRÉCAUTION – est utilisé avec le symbole d'alerte de sécurité. DANGER indique les dangers les plus sérieux. Il signifie que vous pourriez être tué ou gravement blessé si vous ne suivez pas immédiatement les consignes. AVERTISSEMENT signifie que vous pourriez être tué ou gravement blessé si les consignes ne sont pas suivies. PRÉCAUTION indique une situation potentiellement dangereuse qui pourrait causer des blessures mineures ou majeures si elle n'est pas évitée.

AVERTISSEMENT



- Cet appareil est destiné à être utilisé dans un milieu domestique.
- Utilisez cet appareil seulement pour sa fonction prévue. Le fabricant ne peut être tenu responsable de dommages causés par une mauvaise utilisation de cet appareil.
- Cet appareil se conforme aux règles de sécurité en vigueur. Une mauvaise utilisation de cet appareil peut entraîner des blessures corporelles et des dommages matériels.
- Lisez attentivement toutes les instructions avant d'installer ou d'utiliser l'appareil pour la première fois.
- Conservez ces consignes dans un endroit sécuritaire et transmettez-les à tout futur utilisateur.

Les messages de sécurité vous informeront des dangers potentiels, de la manière d'éviter les risques de blessures et de ce qui peut se produire si les consignes ne sont pas suivies.

IMPORTANT : Respectez toutes les lois et ordonnances en vigueur.

AVERTISSEMENT : Pour votre sécurité, les instructions contenues dans ce manuel doivent être suivies pour réduire le risque d'incendie ou d'explosion, et empêcher les dommages causés aux biens, les blessures ou un décès.

N'entreposez pas ou n'utilisez pas de l'essence ou d'autres vapeurs inflammables à proximité de cet appareil ou d'autres appareils.



À NOTER : Cet appareil n'est PAS conçu pour être utilisé dans les maisons mobiles ou des véhicules récréatifs (VR).

N'installez PAS cet appareil à l'extérieur.

Consignes de sécurité importantes



AVERTISSEMENT



Pour réduire les risques de feu, de chocs électriques, de blessures ou de dommages en utilisant l'appareil, quelques précautions de bases doivent être suivies, incluant :

Suivez tous les avertissements de sécurité pour une utilisation sûre de l'appareil.

- Lisez attentivement ce manuel d'utilisation avant d'utiliser l'appareil.
- Mettez l'appareil hors tension immédiatement après l'utilisation.
- Ne laissez pas l'appareil sans surveillance lorsqu'il est en fonction.
- Débranchez l'appareil de la prise de courant s'il est sans surveillance et avant d'effectuer les opérations d'assemblage, démontage et nettoyage.
- N'immergez pas l'appareil, le câble d'alimentation ou la fiche dans l'eau ou un autre liquide.
- N'utilisez pas l'appareil si le câble d'alimentation ou la fiche sont endommagés ou si l'appareil est tombé au sol ou s'il présente un dommage quelconque.
- On a volontairement prévu un câble court pour éviter les accidents. N'utilisez pas de rallonge.
- Évitez que le câble d'alimentation ne se trouve au contact d'arêtes vives.
- Ne tirez pas le câble pour débrancher la fiche de la prise de courant.
- Ne positionnez pas l'appareil au-dessus ou à proximité de cuisinières à gaz ou électriques allumées, à l'intérieur d'un four ou à proximité de sources de chaleur.
- En cas de panne, n'essayez jamais de réparer l'appareil sans l'intervention d'un technicien qualifié.
- N'apportez pas de modifications à l'appareil.
- N'essayez jamais d'éteindre une flamme/incendie avec de l'eau : mettez l'appareil hors tension, retirez la fiche de la prise de courant et couvrez la flamme avec un couvercle ou une couverture ignifuge.
- Cet appareil ne peut pas être utilisé par des enfants.
- Tenez l'appareil et le câble d'alimentation hors de la portée des enfants.
- Cet appareil peut être utilisé par des enfants de plus de 8 ans s'ils ont été formés et encadrés quant à l'utilisation de l'appareil d'une manière sûre et connaissent les risques encourus.
- Le nettoyage et l'entretien ne doivent pas être effectués par des enfants, à moins qu'ils ne soient âgés de plus de 8 ans et constamment supervisés.



Consignes de sécurité importantes

Pour cet appareil

- Débranchez l'appareil de la prise de courant s'il est sans surveillance et avant d'effectuer les opérations d'assemblage, démontage et nettoyage.
- N'utilisez pas l'appareil s'il est endommagé.
- Pendant son fonctionnement n'insérez pas, ne déplacez pas et n'enlevez pas les composants et les pièces de l'appareil.
- Durant le fonctionnement, évitez le contact avec les parties en mouvement. Éloignez les mains, les cheveux, les vêtements, les spatules et autres objets du goulot d'alimentation pour éviter les dommages corporels ou des dégâts à l'appareil.
- Ne mettez pas les doigts, des fourchettes ou des cuillères dans les buses de sortie du jus et de la pulpe. Cela pourrait entraîner des dommages corporels ou des dégâts à l'appareil.
- Posez l'appareil sur une surface stable et plane.
- Ne mettez pas l'appareil en fonction, sans ingrédients.
- N'utilisez pas l'appareil pendant plus de 30 minutes à la fois. Cela pourrait provoquer une surchauffe. Laissez refroidir et attendez 5 minutes avant de réutiliser l'appareil.
- Introduisez les ingrédients dans le goulot d'alimentation en les accompagnant exclusivement avec le poussoir fourni.
- N'utilisez pas l'appareil si le goulot d'alimentation n'est pas soigneusement et correctement verrouillé.
- Ne dépassez pas la capacité maximale du bol de pressage.
- Si la vis sans fin se bloque lors de l'utilisation, maintenez le levier arrière enfoncé vers le bas pendant quelques secondes pour activer la rotation inverse. Lorsque la vis sans fin est déverrouillée, relâchez le levier.
- Les fruits à noyaux durs comme les kakis, les abricots, les citrons, les prunes, les pêches, etc. doivent être dénoyautés avant l'extraction.
- Les légumes en branches avec des fibres dures telles que le céleri, le fenouil, les cardons, etc., doivent être coupés en morceaux d'environ 3-4 cm.
- Ne mettez pas de graines de sésame, de café ou de poivre.
- Ne mettez pas de fruits ou de légumes conservés dans l'alcool, le sucre, le miel, etc. Cela pourrait provoquer des dégâts ou des pannes à l'appareil.
- Laissez refroidir l'appareil avant de procéder au nettoyage.
- N'utilisez pas de pièces et d'accessoires différents de ceux prévus et fournis par le fabricant. L'utilisation de composants, ustensiles et accessoires non originaux pourrait provoquer des dommages corporels ou des dégâts à l'appareil.
- Ne posez pas d'objets sur l'appareil.
- N'utilisez pas de détergents agressifs ni d'objets tranchants pour laver ou éliminer les éventuels résidus des pièces de l'appareil. Utilisez les brosses fournies.
- Surveillez les enfants en vous assurant qu'ils ne jouent pas avec l'appareil.

CONSERVEZ CES CONSIGNES



1 Avertissements

1.1 Introduction

Informations importantes pour l'utilisateur :

Avertissements



Informations générales sur ce manuel d'utilisation, la sécurité et l'élimination finale.

Description



Description de l'appareil et des accessoires.

Utilisation



Informations sur l'utilisation de l'appareil et des accessoires, conseils pour les diverses préparations.

Nettoyage et entretien



Informations pour le nettoyage correct et l'entretien de l'appareil.



Avertissement de sécurité



Information



Suggestion

1.2 Manuel d'utilisation

Ce manuel d'utilisation fait partie intégrante de l'appareil. Conservez-le en parfait état et à portée de main de l'utilisateur pendant tout le cycle de vie de l'appareil.

1.3 Usage prévu

- L'appareil est exclusivement destiné à un usage de type domestique.
- N'utilisez pas l'appareil pour des usages non prévus.
- Utilisez l'appareil à l'intérieur et à l'abri des agents atmosphériques.
- L'appareil peut être utilisé pour extraire le jus des fruits et des légumes pour différents types de préparations.
- L'appareil n'a pas été conçu pour fonctionner avec des temporisateurs externes ou avec des systèmes de commande à distance.
- L'utilisation de cet appareil est interdite aux personnes (enfants inclus) présentant des capacités physiques, sensorielles ou mentales réduites ou bien manquant d'expérience et de connaissances dans l'utilisation des appareils électriques, à moins qu'elles ne soient suivies ou instruites par des personnes adultes et responsables pour leur sécurité.



Consignes de sécurité importantes

1.4 Responsabilité du fabricant

Le fabricant décline toute responsabilité en cas de dommages subis par les personnes et les biens, causés par :

- l'utilisation de l'appareil différente de celle prévue ;
- la lecture omise du manuel d'utilisation ;
- l'altération même d'une seule pièce de l'appareil ;
- l'utilisation de pièces détachées non originales ;
- la non-observation des avertissements de sécurité.

1.5 Plaque d'identification

La plaque d'identification contient les données techniques, le numéro de série et le marquage. N'enlevez jamais la plaque d'identification.

1.6 Élimination



Tension électrique Danger d'électrocution

- Mettez l'appareil hors tension.
- Débranchez le câble d'alimentation électrique de l'installation électrique.
- **Les vieux appareils ne sont pas considérés comme des déchets ménagers !** Pour se conformer à la loi en vigueur, les vieux appareils, ayant atteint la fin de leur vie utile, devraient être envoyés à une installation d'élimination où ils peuvent être triés. De cette façon, tous les matériaux précieux contenus dans les vieux appareils peuvent être recyclés et l'environnement sera protégé. Les autorités locales compétentes ou leurs opérateurs d'élimination des déchets peuvent fournir des renseignements supplémentaires.

On précise que pour l'emballage de l'appareil, on utilise des matériaux non polluants et recyclables.

- Éliminez les matériaux d'emballage à une installation d'élimination appropriée.



Emballage en plastique Danger d'asphyxie

- Ne laissez jamais sans surveillance l'emballage ni ses parties.
- Ne laissez pas les enfants jouer avec les sacs de plastique.



2 Description

2.1 Description du produit

FR

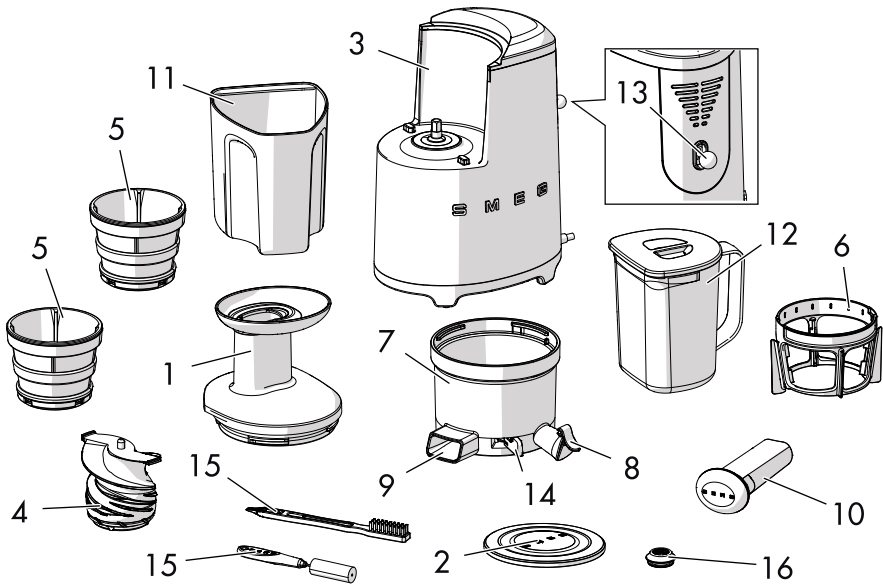

Modèle SJF01 - Extracteur de jus

- | | |
|--------------------------------------|----------------------------------|
| 1 Goulot | 11 Pichet à pulpe |
| 2 Couvercle goulot | 12 Pichet à jus avec couvercle |
| 3 Bloc moteur | 13 Levier de marche |
| 4 Vis sans fin | 14 Levier de réglage densité jus |
| 5 Tamis (petits trous et gros trous) | 15 Brosses pour le nettoyage |
| 6 Panier avec spatules | 16 Joint |
| 7 Bol | |
| 8 Buse du jus | |
| 9 Buse de la pulpe | |
| 10 Pousoir | |



Les ustensiles et les accessoires pouvant se trouver au contact des aliments sont construits avec des matériaux conformes aux prescriptions des lois en vigueur.



3 Utilisation



Risque de chocs électriques

- Branchez à une sortie à 3 broches.
- Ne retirez pas la prise de mise à la terre.
- N'utilisez pas d'adaptateur.
- N'utilisez pas une extension électrique.
- Le non-respect de ces instructions peut entraîner la mort, le feu ou un choc électrique.

Volts : 120 volts c.a. seulement.

Hertz : 60 Hz



Votre appareil possède une prise de mise à la terre à 3 broches. Pour réduire le risque de choc électrique, ce bouchon correspondra à une sortie à sens unique seulement. Si la prise ne correspond pas à la sortie, communiquer avec un électricien qualifié. Ne modifiez pas la prise d'une quelconque façon.

- N'utilisez pas d'extension électrique. Si le cordon d'alimentation est trop court, un électricien ou un homme de service qualifié devrait installer une sortie près de l'appareil.
- Un cordon d'alimentation court (ou un cordon d'alimentation détachable) devrait être utilisé pour réduire le risque de s'étrangler ou de trébucher sur un cordon plus long.
- Les cordons d'alimentation ou les extensions plus longs sont disponibles et peuvent être utilisés si l'entretien est exercé pendant leur utilisation.

Si un cordon d'alimentation ou une extension plus long est utilisé :

- Le classement électrique marqué du cordon ou de l'extension devrait être au moins aussi grand que le classement électrique de l'appareil.
- Le cordon devrait être arrangé de sorte qu'il ne pendra pas sur le comptoir ou la table, où les enfants pourraient le tirer ou trébucher dessus sans le vouloir.
- Si l'appareil est mis à la terre, le cordon d'extension devrait comprendre 3 fils de mise à la terre.

3.1 Avant la première utilisation

1. Éliminez d'éventuels emballages de protection extérieurs et intérieurs de l'appareil et de ses pièces.
2. Enlevez d'éventuelles étiquettes (à l'exception de la plaque contenant les données techniques) appliquées sur l'appareil, sur les composants et pièces.
3. Nettoyez les composants et les pièces de l'appareil (voir « 4 Nettoyage et entretien »).
4. Nettoyez le corps de l'appareil en utilisant un chiffon humide.
5. Séchez soigneusement les composants et réinsérez-les.



3.2 Montage

1. Insérez le tamis (1) dans les encoches du panier avec spatules (2) jusqu'au verrouillage complet.

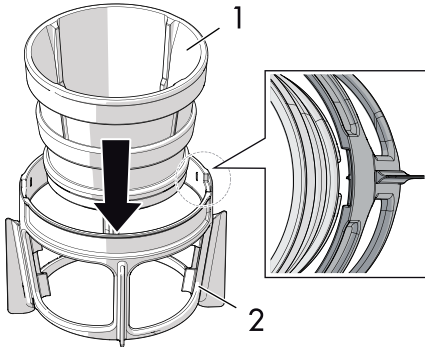

2. Vérifiez que le tamis (1) soit correctement placé dans le panier (2).

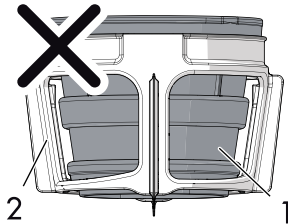
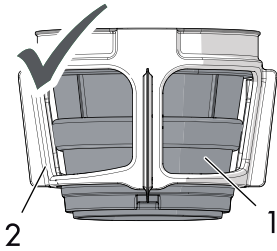

3. Mettez le groupe tamis (1) et panier (2) à l'intérieur du bol (3) de manière à bien assembler la pièce montée dans les encoches (4) sur le fond du bol.

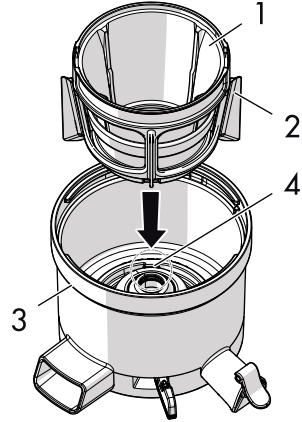

4. Placez la vis sans fin (5) en tournant pour l'insérer dans les encoches (6) du panier (2).

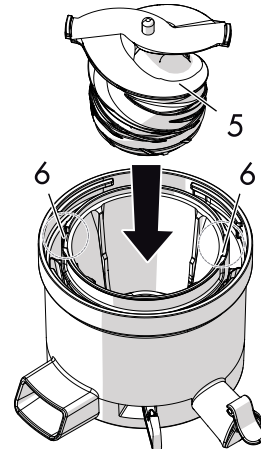



Utilisation

5. Placez le goulot (7) sur le bol, en le tournant dans le sens horaire jusqu'au verrouillage complet.

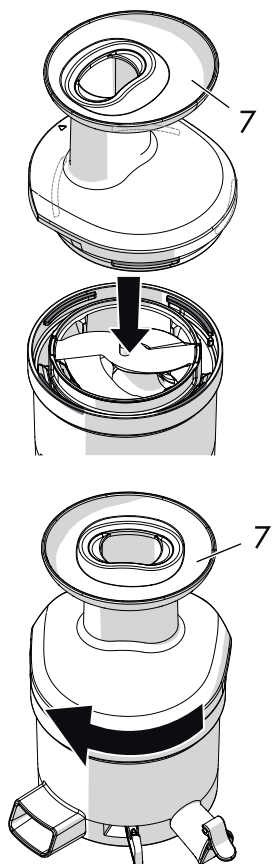

6. Placez le groupe monté (8) sur le bloc (9). Assurez-vous que le levier de réglage densité jus (10) soit sur **CLOSE** (●).

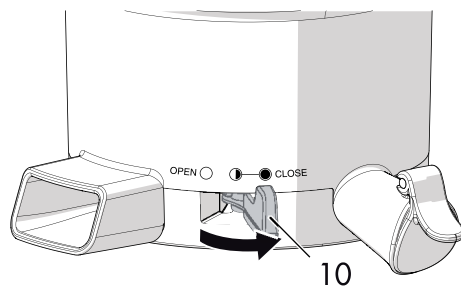
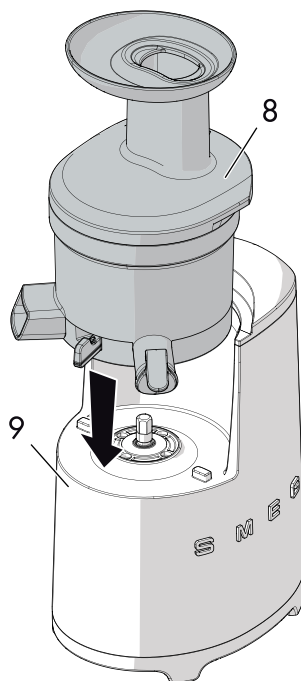



3.3 Utilisation de l'extracteur de jus

1. Vérifiez que le levier de réglage densité jus (10) soit placé sur **CLOSE** avant d'utiliser l'appareil.

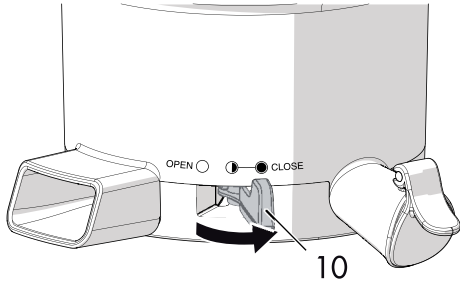

2. Mettez le pichet à jus (11) et le pichet à pulpe (12) sous les buses correspondantes (13) et (14).

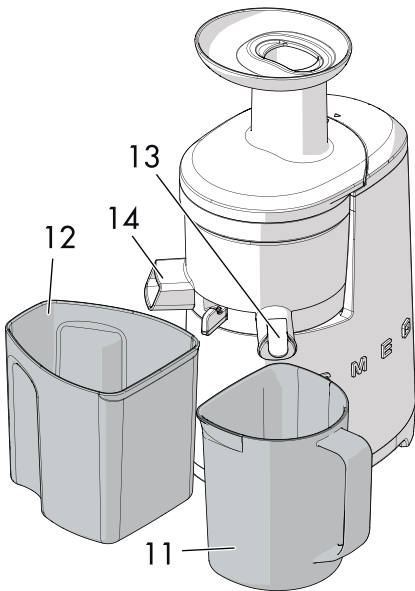

3. Déplacez le levier (15) vers le haut pour mettre l'extracteur en fonction.

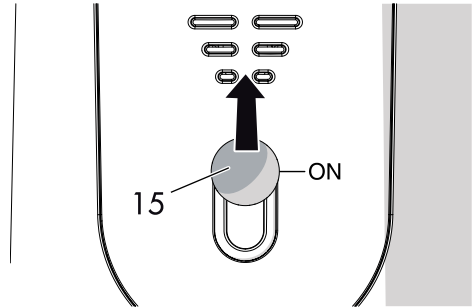

4. Introduisez les ingrédients petit à petit dans le goulot d'alimentation (16) en les accompagnant avec le poussoir fourni (17).

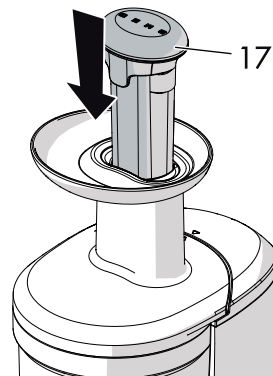
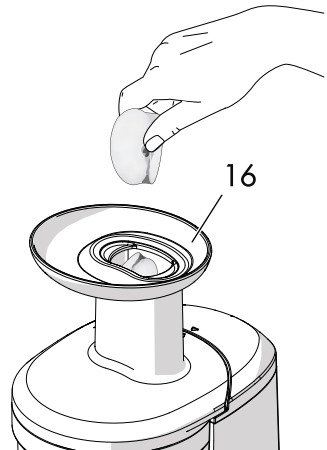

FR



Utilisation

5. Ouvrez la buse du jus (18) avant que le bol ne se remplisse complètement et déplacez le levier de réglage densité jus (10) sur la position semi-ouverte  avant d'introduire les derniers ingrédients.

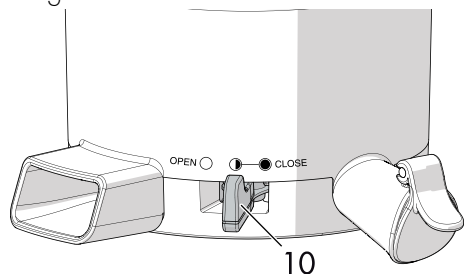

6. À la fin de l'extraction, arrêtez l'opération en déplaçant le levier (15) sur la position centrale.

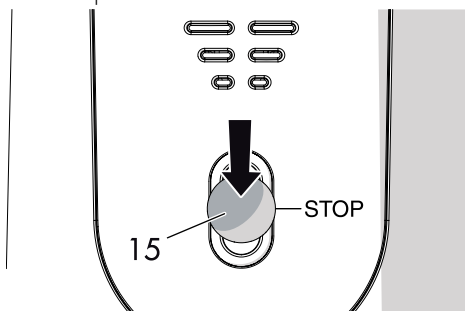

Comment utiliser le levier de réglage densité jus de l'extracteur

Position CLOSE

Utilisez le levier dans la position **CLOSE** lors des premières phases d'extraction du jus de fruits ou de légumes.

Position SEMI-OUVERTE

Utilisez le levier en position **SEMI-OUVERTE** lors des phases finales de l'extraction, à l'introduction des derniers ingrédients et pour enlever les résidus.

Si vous utilisez des ingrédients avec des graines dures, comme le raisin, les grenades, les mûres, etc., déplacez le levier dans cette position dès que le jus commence à sortir.

Position OPEN



Utilisez le levier dans la position **OPEN** pour effectuer le nettoyage du bol.

Conseils pour l'utilisation du levier de réglage densité jus

Ingrédients :

Pommes, poires, melon, fraises, myrtilles, prunes, pêches, cerises, ananas, orange, citron, pamplemousse.

Carottes, gingembre, pommes de terre, betteraves, choux-fleurs, brocolis, concombres, choux, chou vert, épinards, noix, amandes.

1. Placez le levier sur la position **CLOSE**  avant d'extraire le jus.
2. Quand l'extraction est presque terminée, déplacez le levier sur la position **SEMI-OUVERTE** .



- Les fruits comme les kakis, les abricots, les citrons, les prunes, les pêches, etc. doivent être dénoyautés avant l'extraction.
- Les légumes en branches avec des fibres dures telles que le céleri, le fenouil, les cardons, etc., doivent être coupés en morceaux d'environ 3-4 cm.
- Ne mettez pas de graines de sésame, de café ou de poivre.
- Ne mettez pas de fruits ou de légumes conservés dans l'alcool, le sucre, le miel, etc. Cela pourrait provoquer des dégâts ou des pannes à l'appareil.
- Buvez le jus de légumes à feuille verte et les fruits immédiatement après l'extraction pour une meilleure absorption des vitamines et des substances nutritionnelles.





Parties en mouvement

Cela pourrait entraîner des dommages corporels ou des dégâts à l'appareil

- N'utilisez pas l'appareil pendant plus de 30 minutes à la fois. Laissez refroidir et attendez 5 minutes avant de le remettre en fonction.
- Ne mettez pas les doigts, des fourchettes ou des cuillères dans les buses de sortie du jus et de la pulpe. Cela pourrait entraîner des dommages corporels ou des dégâts à l'appareil.
- Éloignez les mains, les cheveux, les vêtements, les spatules et autres objets du goulot d'alimentation pour éviter les dommages corporels ou des dégâts à l'appareil.
- Introduisez les ingrédients dans le goulot d'alimentation en les accompagnant exclusivement avec le poussoir fourni.

Fruits avec pépins :

Raisin, grenade, kiwis, mûres.

1. Placez le levier sur la position **CLOSE**  avant d'extraire le jus.
2. Quand le jus commence à couler, déplacez le levier sur la position **SEMI-OUVERTE** .

Ingrédients à mélanger au lait :

Bananes, fraises, myrtilles, etc.

1. Placez le levier sur la position **CLOSE** .



Utilisation

Comment choisir le tamis

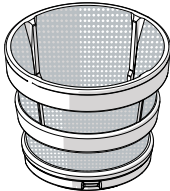
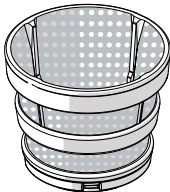
Tamis	Adapté pour
<p>Petits trous</p> 	Jus limpides de fruits et légumes.
<p>Gros trous</p> 	Jus denses avec morceaux de pulpe, smoothies, frappés ou soupes.

Comment utiliser la fonction REVERSE

La fonction **REVERSE** sera utilisée quand la vis sans fin s'arrête pendant le fonctionnement :

- maintenez le levier enfoncé vers le bas pendant 3-5 secondes à la fois. Répétez l'opération 2-3 fois.



La fonction **REVERSE** pousse les ingrédients vers le haut en débloquant la vis sans fin et en permettant le fonctionnement correct de l'appareil.

i

Si la vis sans fin continue de s'arrêter pendant le fonctionnement, débranchez le câble électrique, démontez et nettoyez le bol.



4 Nettoyage et entretien

4.1 Avertissements



Utilisation impropre
Danger d'électrocution

- Enlevez la fiche de la prise de courant avant de nettoyer l'appareil et ses parties.



Utilisation impropre
Risque de dommages aux surfaces

- N'utilisez pas de jets de vapeur pour nettoyer l'appareil.
- N'utilisez pas de produits de nettoyage à base de chlore, d'ammoniaque ou d'eau de Javel sur les parties en acier ou traitées en surface avec des finitions métalliques (ex. anodisations, nickelages, chromages).
- N'utilisez pas de détergents abrasifs ou corrosifs (ex. produits en poudre, détachants et éponges métalliques).
- N'utilisez pas de matériaux rêches, abrasifs, ou de raclours métalliques tranchants.

4.2 Entretien

Tout autre entretien devrait être exécuté par un représentant de service autorisé.

4.3 Nettoyage des surfaces

Pour une bonne conservation des surfaces, nettoyez-les régulièrement après chaque utilisation, après les avoir laissées refroidir.

4.4 Nettoyage de l'extracteur

1. Enlevez le groupe composé du goulot, de la vis sans fin, du bol avec tamis et panier avec spatules du bloc de l'extracteur et démontez-le.
2. Utilisez les brosses fournies pour nettoyer et laver les pièces sous l'eau courante.
3. Nettoyez le bloc de l'extracteur avec un chiffon humide.
4. Séchez soigneusement les pièces de l'extracteur avant de les remonter.

4.5 Démontage des joints et du panier avec spatules pour le nettoyage

- **Joint buse du jus :** Ouvrez la buse du jus, tenez fermement d'une main le bol et la buse et enlevez le joint de la buse de l'autre main.

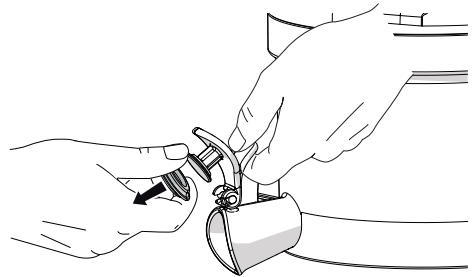



Utilisation

- **Joint du bol :** Saisissez le joint sur le fond du bol et soulevez vers le haut pour le retirer.

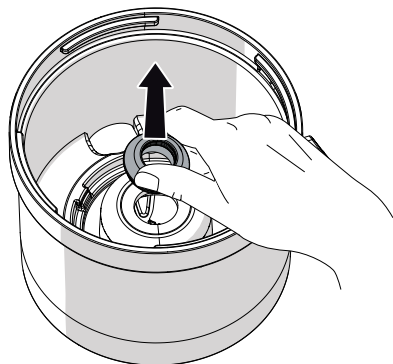

- **Panier avec spatules :** Enlevez les ailettes du panier comme sur la figure.

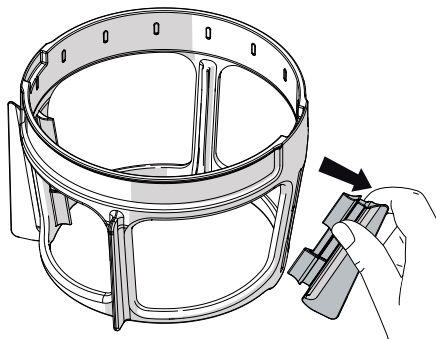

- Utilisez la brosse fournie pour nettoyer l'intérieur et l'extérieur du panier sous l'eau courante.

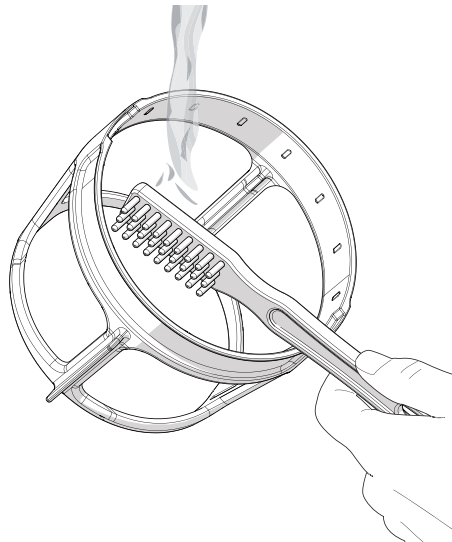

Nettoyez et lavez les parties de l'extracteur immédiatement après son utilisation. Les résidus pourraient sécher et rendre le démontage difficile ainsi que le nettoyage et compromettre le fonctionnement de l'appareil.



4.6 Quoi faire si...

Problème	Cause possible	Solution
L'appareil ne fonctionne pas	La fiche n'est pas correctement enfoncée dans la prise de courant.	Branchez la fiche dans la prise de courant. N'utilisez pas d'adaptateurs ni de rallonges. Contrôlez que l'interrupteur général soit inséré.
	Le goulot n'est pas correctement inséré.	Contrôlez que le goulot soit correctement inséré en suivant les instructions de montage.
Le goulot ne s'ouvre pas	Trop de résidus.	Placez le levier en position semi-ouverte et mettez l'appareil en marche pour enlever les résidus. Activez la fonction REVERSE pendant 3-4 secondes à la fois. Répétez 2-3 fois.
	Présence de graines dures.	En cas de graines dures, activez la fonction REVERSE pour faire remonter les ingrédients vers le goulot d'alimentation.
La vis sans fin s'arrête pendant le fonctionnement	Bol trop plein.	Utilisez la fonction REVERSE . Contactez un centre de service après-vente agréé si le problème persiste.
Le jus coule hors du bloc moteur	Trop d'ingrédients dans le goulot d'alimentation.	Enlevez une partie des ingrédients et introduisez-les progressivement.



Nettoyage et entretien

Problème	Cause possible	Solution
Le bol ne s'adapte pas sur le bloc	Levier en position OPEN .	Avant d'insérer le bol sur le bloc contrôlez que le levier soit en position CLOSE .
Le bol vibre pendant l'extraction du jus	Ingrédients durs (carottes, chicorée de Vérone, betteraves, etc.).	Une légère vibration est tout à fait normale surtout en présence d'ingrédients durs.



Si le problème n'a pas été résolu ou en présence d'autres types de pannes, contactez le service d'assistance le plus proche.

