

Caro Cliente,

queremos agradecer-lhe pela aquisição da tostadeira de pão da linha anos 50 Smeg.

Ao escolher um produto Smeg, optou por um aparelho que surge da união entre o estilo icónico, a conceção técnica inovadora e a atenção aos detalhes.

Este aparelho combina perfeitamente com os outros aparelhos Smeg, ou isoladamente contribui para dar um acento de estilo ao interior da cozinha.

Desejamos que possa apreciar completamente o seu novo eletrodoméstico.

Para mais informações sobre o produto: www.smeg50style.com o www.smeg.com.

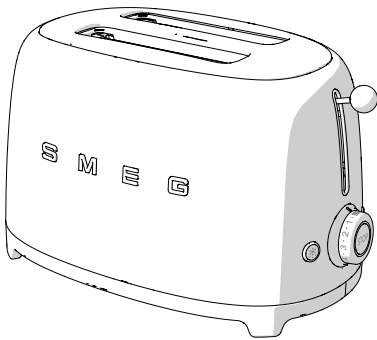

Modelo TSF01
Tostadeira 2 Fatias

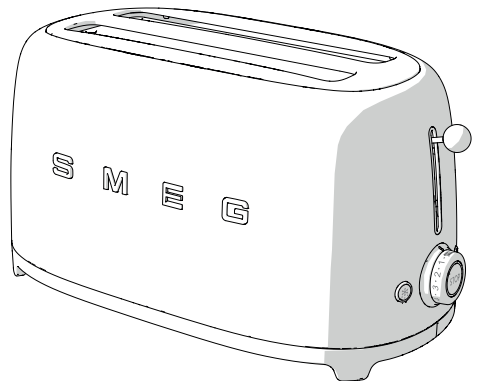

Modelo TSF02
Tostadeira 4 Fatias

1 Advertências	88
1.1 Introdução	88
1.2 Este manual de utilização	88
1.3 Fim a que se destina	88
1.4 Advertências gerais de segurança	89
1.5 Responsabilidade do fabricante	90
1.6 Chapa de identificação	90
1.7 Eliminação	90
2 Descrição	91
2.1 Descrição do produto	91
2.2 Painel de comandos	92
3 Utilização	93
3.1 Antes da primeira utilização	93
3.2 Funcionamento	94
3.3 Funções especiais	95
3.4 Utilização dos acessórios opcionais	96
4 Limpeza e manutenção	98
4.1 Advertências	98
4.2 Limpeza das superfícies	98
4.3 Limpeza diária normal	98
4.4 Manchas de alimentos ou resíduos	98
4.5 Limpeza do tabuleiro para migalhas	99
4.6 Limpeza das pinças para torrada e da grelha de aquecimento do pão opcionais	99

Aconselhamos a ler atentamente este manual, que descreve todas as indicações para manter inalteradas as qualidades estéticas e funcionalidades do aparelho adquirido.

Para mais informações sobre o produto: www.smeg.com

O fabricante reserva-se o direito de efectuar, sem aviso prévio, qualquer modificação que vise o melhoramento dos respectivos produtos. As ilustrações e descrições contidas neste manual, não são, por isso, vinculativas e possuem apenas valor indicativo.



Advertências

1 Advertências

1.1 Introdução

Informações importantes para o utilizador:

Advertências



Informações gerais sobre este manual de utilização, de segurança e para a eliminação final.

Descrição



Descrição do aparelho e dos acessórios.

Utilização



Informações sobre a utilização do aparelho e dos acessórios, conselhos de cozedura.

Limpeza e manutenção



Informações para a correta limpeza e manutenção do aparelho.



Advertência de segurança



Informação



Sugestão

1.2 Este manual de utilização

Este manual é parte integrante do aparelho e deve conservá-lo íntegro e tê-lo sempre ao seu alcance durante todo o ciclo de vida do aparelho.

1.3 Fim a que se destina

- Utilize o aparelho apenas no interior.
- O aparelho foi fabricado de modo específico para uma utilização do tipo doméstica. Só pode ser utilizado para torrar o pão. Não utilize o aparelho para outros fins que não àquele para que se destina.
- O aparelho não foi concebido para funcionar com temporizadores externos ou com sistemas de comando à distância.
- O uso deste aparelho não é permitido às crianças com idade inferior a 8 anos e às pessoas com capacidades físicas, sensoriais ou mentais reduzidas ou com falta de experiência e conhecimento, a não ser que sejam supervisionadas ou instruídas por pessoas adultas e responsáveis pela sua segurança.
- As crianças não devem brincar com o aparelho. Mantenha o aparelho fora do alcance das crianças.



1.4 Advertências gerais de segurança

Siga todos os avisos de segurança para uma utilização segura do aparelho.

- Não mergulhe o aparelho, o cabo de alimentação ou a ficha na água ou em qualquer outro líquido.
- Não utilize o aparelho se o cabo de alimentação ou a ficha estiverem danificados ou se o aparelho tiver caído no chão ou apresentar qualquer tipo de danos.
- Não posicione o aparelho sobre ou próximo de fogões a gás ou elétricos acesos ou dentro de um forno quente.
- O cabo é curto para evitar acidentes. Não utilize extensões.
- Em caso de avaria, permita que o aparelho seja reparado apenas por um técnico qualificado.
- Desligue imediatamente o aparelho após a utilização.
- Nunca tente apagar uma chama ou um incêndio com água: desligue o aparelho, retire a ficha da tomada elétrica e cubra a chama com uma tampa ou com um cobertor à prova de fogo.
- Antes de utilizar o aparelho leia atentamente este manual de utilização.
- Não modifique este aparelho.
- Nunca tente você mesmo reparar o aparelho ou sem a intervenção de um técnico qualificado.
- Se o cabo de alimentação elétrica estiver danificado, contacte de imediato o serviço de assistência técnica.

Para este aparelho

- A tostadeira pode atingir temperaturas elevadas durante o funcionamento. Não toque nas superfícies quentes. Utilize o botão e as funções de comando, a alavanca para a tostagem e os acessórios opcionais.
- Retire a ficha da tomada elétrica quando a tostadeira não estiver em funcionamento, antes de efetuar a limpeza e em caso de avaria. Deixe o aparelho arrefecer antes de efetuar a limpeza.
- O pão pode incendiar-se. Não utilize o aparelho próximo ou debaixo de materiais inflamáveis, como por exemplo tendas.
- Verifique se a alavanca da tostadeira está levantada antes de introduzir ou retirar a ficha.
- Assegure-se que o ar em torno da tostadeira pode circular livremente. Não apoie nenhum objeto em cima da tostadeira.
- Não tente retirar o pão da tostadeira quando ainda estiver em funcionamento.
- Durante o uso não apoie no aparelho objetos metálicos como facas, garfos e colheres.
- Não utilize objetos metálicos como facas, garfos ou colheres para limpar a tostadeira.
- O aparelho nunca deve ser limpo por crianças não supervisionadas.



Advertências

1.5 Responsabilidade do fabricante

O fabricante declina qualquer responsabilidade por eventuais ferimentos em pessoas ou danos em objetos, provocados por:

- utilização do aparelho diferente da prevista;
- falta de leitura do manual de utilização;
- modificação de qualquer peça do aparelho;
- utilização de peças de reposição não originais;
- desrespeito aos avisos de segurança.

1.6 Chapa de identificação

A chapa de identificação indica os dados técnicos, o número de série e a marca. A chapa de identificação nunca deverá ser removida.

1.7 Eliminação



Este aparelho deve ser eliminado em separado dos outros resíduos (diretivas 2002/95/CE, 2002/96/CE, 2003/108/CE). Este aparelho não contém substâncias em quantidades tais que possam ser consideradas perigosas para a saúde e para o ambiente. Encontra-se em conformidade com as diretivas europeias em vigor.



Tensão elétrica Perigo de eletrocussão

- Desligue a alimentação elétrica geral.
- Retire o cabo de alimentação elétrica da instalação elétrica.

- **Os aparelhos elétricos velhos não devem ser eliminados junto com o lixo doméstico!** No respeito à legislação vigente, os aparelhos elétricos em fim de vida devem ser confiados aos centros de recolha diferenciada para dispositivos elétricos e eletrónicos. Deste modo é possível reciclar os materiais úteis provenientes dos aparelhos velhos e proteger o ambiente. Para maiores informações, contate as autoridades locais adequadas ou os responsáveis pelos centros de recolha diferenciada.

Informe-se que para a embalagem do aparelho são utilizados materiais não poluentes e recicláveis.

- Entregue os materiais de embalagem as centros apropriados de recolha diferenciada.



Embalagens de plástico Perigo de asfixia

- Não deixe sem vigilância a embalagem ou partes da mesma.
- Não permita que as crianças brinquem com os sacos de plástico da embalagem.



2 Descrição

2.1 Descrição do produto

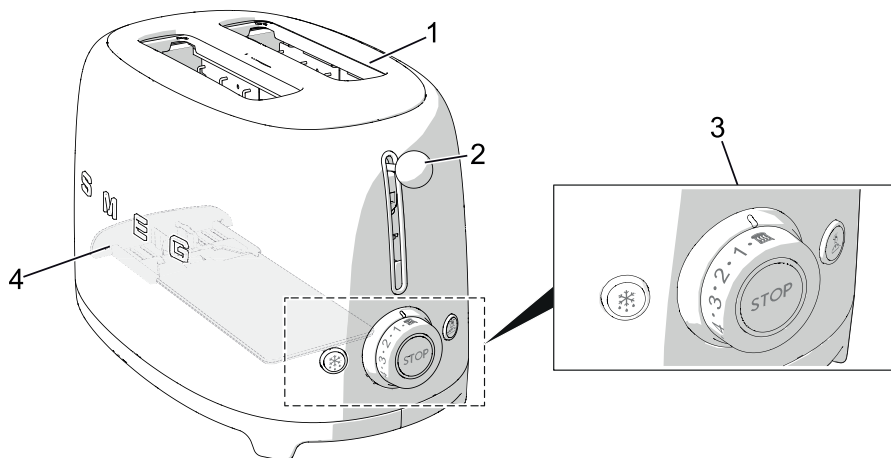

Modelo TSF01 - Tostadeira de 2 fatias

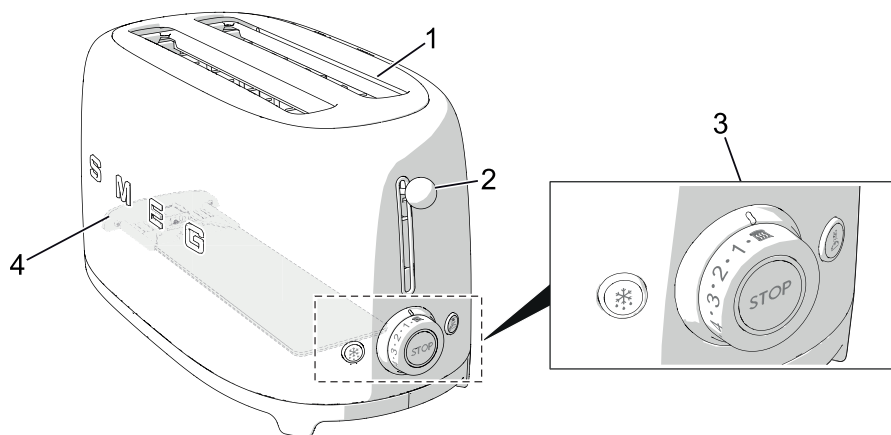

Modelo TSF02 - Tostadeira de 4 fatias

1 Aberturas extra largas com centragem automática da fatia

2 Alavanca para a tostagem

3 Painel de comandos

4 Tabuleiro para migalhas



2.2 Painel de comandos

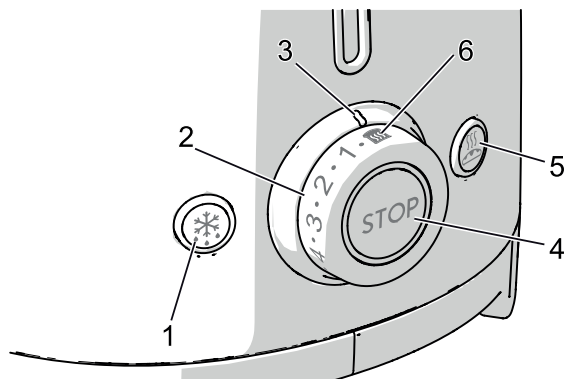

1. Botão da função Descongelação

Esta função é útil para torrar pães congelados. Durante a tostagem, o botão de descongelação acende-se para indicar que o ciclo de tostagem está ativo.

2. Botão de comando Douramento

Este comando é útil para selecionar um dos 3 níveis de douramento ou a função de Reaquecimento. Durante a tostagem, o LED central acende-se para indicar que o ciclo de tostagem está ativo.

3. Indicador do douramento

Mostra o nível de douramento selecionado ou a função Reaquecimento selecionada.

4. Botão da função Stop

O botão stop permite cancelar ou interromper o ciclo de tostagem em qualquer altura.

5. Botão da função Bagel (Rosca)

Esta função permite torrar apenas um lado da rosca ou de qualquer outro tipo de pão, sem torrar o outro. Durante a tostagem, o botão Bagel acende-se para indicar que a função está ativa.

6. Função Reaquecimento

Esta função permite aquecer as tostas frias ou continuar o ciclo de tostagem se o resultado não for satisfatório. Durante a tostagem, o LED central acende-se para indicar que o ciclo de tostagem está ativo.



3 Utilização



Perigo de eletrocussão

- Introduza a ficha numa tomada elétrica com ligação à terra.
- Não extraia a tomada de ligação à terra.
- Não utilize um adaptador.
- Não utilize extensões.
- A não-observância desta advertência pode provocar a morte, um incêndio ou a eletrocussão.

3.1 Antes da primeira utilização

1. Retire todos os adesivos e as etiquetas e limpe a parte externa da tostadeira utilizando um pano húmido.
2. Utilize a tostadeira pela primeira vez sem introduzir fatias de pão.
3. Rode o botão de comando do douramento para a posição de máximo e abaixe a alavanca para a tostagem. Deste modo serão eliminados todos os resíduos de pó caídos dentro da tostadeira durante o processo de fabrico ou no transporte.



Durante a primeira utilização pode ocorrer algum fumo e um odor desagradável.



Sugestões e conselhos para o utilizador

- O primeiro ciclo permite aos elementos de aquecimento alcançar a temperatura correta para a tostagem. Os ciclos seguintes poderão dispendir menos tempo para tostar corretamente as fatias de pão.
- O tipo de pão utilizado influi sobre o tempo de tostagem. Quanto mais fresco for o pão, mais tempo demora a tostar. Tipos diversos de pães e de níveis de humidade podem exigir níveis de douramento diferentes.

Para obter melhores resultados:

- torre um tipo de pão de cada vez;
- torre fatias de pão com a mesma espessura;
- utilize fatias de pão com uma espessura máxima de 30 mm.
- Se se utilizar pão cortado à mão, aconselha-se a cortar fatias da mesma espessura. As fatias com espessuras diferentes não são tostadas de modo uniforme.
- Não utilize fatias de pão muito finas ou quebradas visto que poderão queimar-se.



3.2 Funcionamento

1. Se necessário, encurtar o cabo enrolando-o sob a base.

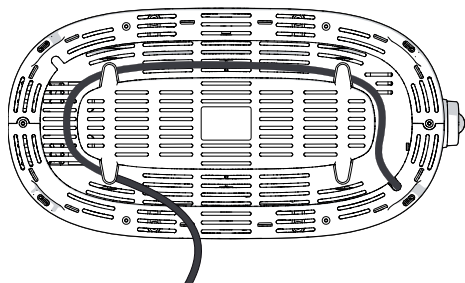

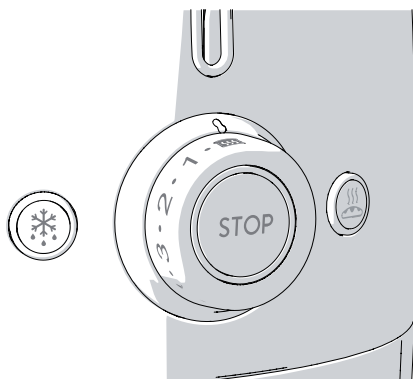

2. Insira a ficha da tostadeira.
3. Introduza as fatias de pão na abertura.
Uma vez que geralmente o pão não tem a forma quadrada, poderá ser necessário rodar o pão para o lado para uma melhor introdução e para otimizar a superfície de tostagem.
4. Escolha o grau de douramento pretendido (níveis de douramento de 1 a 6, de claro a escuro) ou a "função Reaquecimento" .

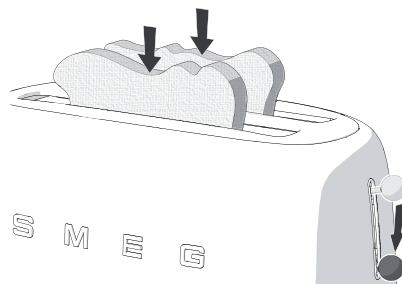

5. Empurre a alavanca para baixo até parar, para acionar o ciclo de tostagem.



6. Se necessário, selecione uma das funções adicionais de Descongelação  ou Bagel  ou ambas.

O elemento de aquecimento ativa-se. O pão é centrado automaticamente para uma tostagem uniforme.

7. A tosta é expulsa automaticamente uma vez concluída a tostagem.
8. Se a tosta não ficar bastante dourada e precisar de mais tempo, pressione o botão Reaquecimento para prolongar o tempo de tostagem.



Advertência

- Se o aparelho não estiver ligado á rede de alimentação, a alavanca não trava.



3.3 Funções especiais

Cancelamento/interrupção do ciclo de tostagem

O ciclo de tostagem pode ser cancelado ou interrompido em qualquer altura premindo o botão .

Descongelação

Esta função permite descongelar delicadamente o pão e torrá-lo no nível de douramento selecionado.

Para ativar a função, introduza o pão na abertura, selecione o nível de douramento pretendido, empurre a alavanca para baixo até parar e depois pressione o botão de descongelação: o indicador luminoso do botão acende-se. O tempo de tostagem aumenta automaticamente para permitir que o pão seja descongelado e dourado adequadamente. Na expulsão automática do pão, o indicador luminoso do botão Descongelação apaga-se.

Bagel (Rosca)

Particularmente adaptada para roscas, bicas, queques e baguetes. Esta função especial permite torrar apenas um lado sem torrar o outro. Para ativar a função, introduza o pão na abertura com o lado a torrar virado para fora, selecione o nível de douramento pretendido, empurre a alavanca para baixo até parar e depois pressione o botão Bagel: o indicador luminoso do botão acende-se. Concluída a tostagem, o pão é expulso automaticamente e o indicador luminoso do botão Bagel apaga-se.

Reaquecimento

Esta função permite aquecer as tostas frias ou continuar o ciclo de tostagem se o resultado não for satisfatório. Para ativar a função, introduza o pão na abertura, selecione a função Reaquecimento no botão de comando da douramento e abaixe a alavanca até parar. O indicador luminoso do botão de comando do douramento acende-se. Concluída a tostagem, o pão é expulso automaticamente e o indicador luminoso do botão de comando apaga-se.



As funções de Descongelação ou Reaquecimento e Bagel podem ser selecionadas simultaneamente.



Utilização

3.4 Utilização dos acessórios opcionais



Os acessórios podem ser diferentes, conforme as especificações.



Aparelho quente

- As pinças para torrada e a grelha de aquecimento do pão atingem temperaturas elevadas durante a tostagem. Ao remover a tostadeira, preste atenção para não se queimar ao tocar nas partes metálicas.

Pinças para torrada

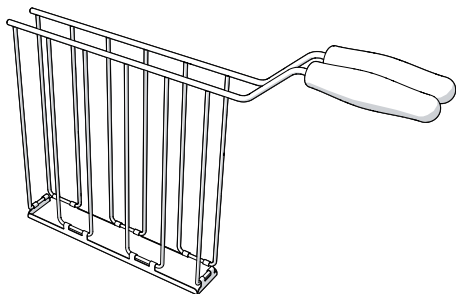

Modelo TSSR01 para Tostadeira TSF01

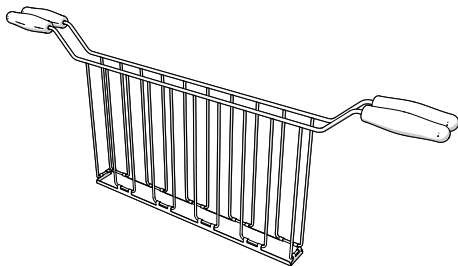

Modelo TSSR02 para Tostadeira TSF02

As pinças para torrada permitem tostar pãozinhos recheados ou extrair pãozinhos mais pequenos, como por exemplo os bagel, com maior facilidade.



Sugestões e conselhos para o utilizador

- Para obter excelentes resultados, é preferível utilizar fatias finas de presunto, peru, etc. e queijo fatiado fino.
- Para obter excelentes resultados, aconselha-se a deixar o pão fatiado fora do frigorífico à temperatura ambiente durante alguns instantes antes da sua utilização.
- Não recheie demasiado a tosta.
- Utilizando a tostadeira de pão com uma baixa configuração de douramento, o queijo e/ou os fatiados podem ficar mornos. Se tal acontecer, deixe a tosta no interior do compartimento durante alguns instantes no fim da tostagem ou prolongue o tempo de tostagem através do botão Reaquecimento.



Advertência

- Se o aparelho não estiver ligado á rede de alimentação, a alavanca não trava.



Modo de utilização:

1. Abra as pinças alargando as pegas.
2. Posicione a torrada no interior da pinça.
3. Feche as pegas da pinça para prender a tosta.

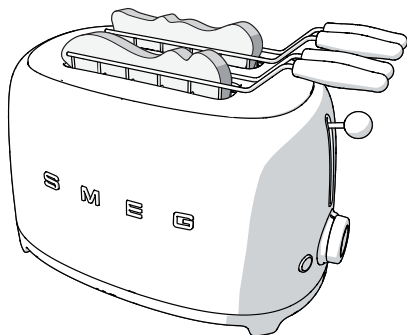

4. Introduza a pinça na abertura e selecione um nível de douramento. Se desejar um grau de douramento maior, pressione o botão Reaquecimento  para prolongar o tempo de tostagem.
5. Empurre a alavanca para baixo até parar, para acionar o ciclo de tostagem.
6. Uma vez concluída a tostagem, retire a pinça da tostadeira.

Grelha de aquecimento do pão

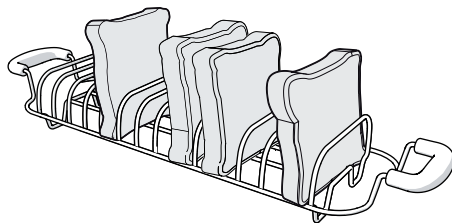

Modelo TSBW01 para Tostadeira TSF01
Modelo TSBW02 para Tostadeira TSF02

A grelha de aquecimento do pão é útil para aquecer pães de leite, roscas ou bolos.

Modo de utilização:

1. Posicione a grelha na tostadeira assegurando-se que os calços em ferro na extremidade estão inseridos nas aberturas da tostadeira.
2. Posicione os pães de leite, a rosca ou os bolos em cima da grelha de aquecimento de pão e selecione um nível de douramento.
3. Empurre a alavanca para baixo até parar, para acionar o ciclo de tostagem.

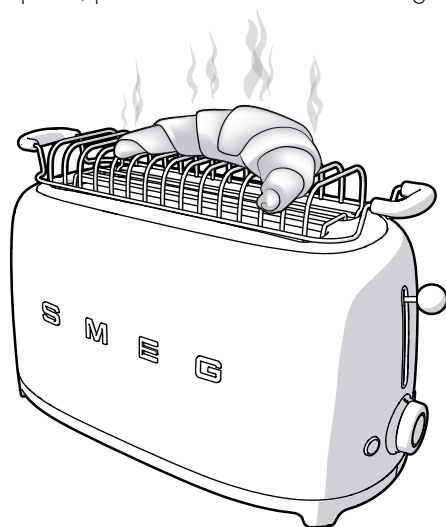



4 Limpeza e manutenção

4.1 Advertências



Utilização não correta Perigo de electrocussão

- Retire a ficha da tomada elétrica antes de efetuar a limpeza da tostadeira, do tabuleiro para migalhas e dos acessórios opcionais.



Aparelho quente Perigo de queimaduras

- Deixe o aparelho e os acessórios opcionais arrefecer antes de efetuar a limpeza.



Utilização não correta Riscos de danos nas superfícies

- Não utilize jatos de vapor para limpar o aparelho.
- Não utilize nas partes em aço ou tratadas superficialmente com acabamentos metálicos (por ex: anodizações, niquelagens, cromagens), produtos para a limpeza que contêm cloro, amoníaco ou lixívia.
- Não utilize detergentes abrasivos ou corrosivos (por exemplo, produtos em pó, removedores de manchas e palhas de aço).
- Não utilize materiais ásperos, abrasivos ou raspadores metálicos afiados.

4.2 Limpeza das superfícies

Para uma boa conservação das superfícies, é necessário limpá-las regularmente no final de cada utilização, após as ter deixado arrefecer.

4.3 Limpeza diária normal

Utilize sempre e apenas produtos que não contenham abrasivos ou substâncias ácidas à base de cloro.

Deite o produto num pano húmido e passe sobre a superfície, volte a passar cuidadosamente e seque com um pano macio ou com um pano em microfibra.



Em caso de derrame de óleo ou gordura, remova os derrames imediatamente utilizando um pano de algodão macio e húmido.

4.4 Manchas de alimentos ou resíduos

Evite absolutamente a utilização de esfregões de aço e raspadores cortantes para não danificar as superfícies.

Utilize os produtos normais, não abrasivos, servindo-se eventualmente de utensílios de madeira ou de plástico. Volte a passar cuidadosamente e seque com um pano macio ou com um pano em microfibra.



4.5 Limpeza do tabuleiro para migalhas

1. Pressione o tabuleiro para migalhas para a soltar, depois puxe-a e esvazie-a. Esvazie o tabuleiro para migalhas após cada utilização.

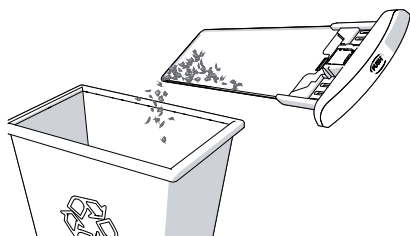
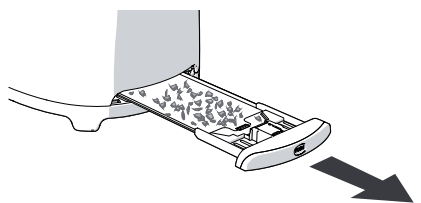

O tabuleiro para migalhas pode ser lavado à mão. Enxagúe cuidadosamente o tabuleiro antes de recolocá-la na tostadeira.

2. Reposicione o tabuleiro para migalhas na tostadeira. Pressione até encaixar na sua posição. Não utilize a tostadeira sem que o tabuleiro para migalhas esteja na sua posição correta.

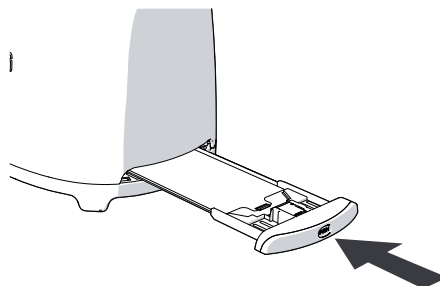

4.6 Limpeza das pinças para torrada e da grelha de aquecimento do pão opcionais

As pinças para torrada e a grelha de aquecimento do pão podem ser lavadas à mão. Uma vez lavadas, enxagúe-as e seque-as cuidadosamente com um pano macio.